

# cecotec

## READY WARM 10000 TOP CERAMIC

Calefactor cerámico con 2200 W para 22 m<sup>2</sup> y oscilación/  
2200 W ceramic heater for 22 m<sup>2</sup>, with oscillation function

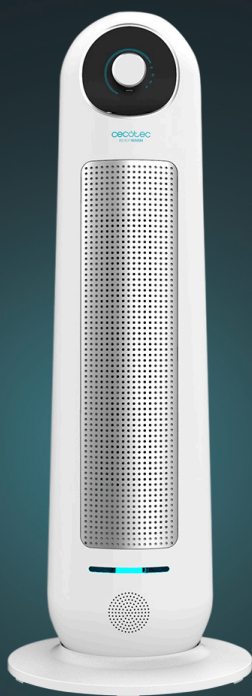

ES · Este producto no es adecuado para calefacción primaria. Este producto está indicado únicamente en lugares abrigados o para una utilización puntual. EN · This product is not suitable for primary heating purposes. This product is only suitable for well insulated spaces or occasional use. FR · Ce produit ne convient pas pour une utilisation en tant que chauffage primaire. Cet appareil a été conçu seulement pour être utilisé dans des espaces intérieurs ou pour une utilisation momentanée. DE · Dieses Produkt ist nicht für primäre Heizzwecke geeignet. Dieses Produkt ist nur für gut isolierte Räume oder für den gelegentlichen Gebrauch geeignet. IT · Questo prodotto non è adatto a riscaldamento primario. Questo prodotto è indicato solamente per luoghi caldi o per uso sporadico. PT · Este produto não é adequado para ser utilizado como aquecimento primário. Destina-se a uma utilização ocasional e apenas em locais abrigados. NL · Dit product is niet geschikt voor primaire verwarming. Dit product is alleen geschikt voor gebruik op beschutte plaatsen of voor incidenteel gebruik. PL · Ten produkt nie nadaje się do pierwotnego ogrzewania. Ten produkt jest wskazany tylko do miejsc osłoniętych lub do okazjonalnego użytku. CZ · Tento produkt není vhodný pro primární vytápění. Tento výrobek je určen pouze na topení na chráněných místech nebo pro příležitostné použití.

Manual de instrucciones  
Instruction manual  
Manuel d'instructions  
Bedienungsanleitung  
Manuale di istruzioni  
Manual de instruções  
Handleiding  
Instrukcja obsługi  
Návod k použití

Instrucciones de seguridad	4
Safety instructions	5
Instructions de sécurité	6
Sicherheitshinweise	8
Istruzioni di sicurezza	9
Instruções de segurança	10
Veiligheidsvoorschriften	12
Instrukcje bezpieczeństwa	13
Bezpečnostní pokyny	15

## ÍNDICE

1. Piezas y componentes	17
2. Antes de usar	17
3. Funcionamiento	17
4. Limpieza y mantenimiento	18
5. Especificaciones técnicas	18
6. Reciclaje de electrodomésticos	19
7. Garantía y SAT	19

## INDEX

1. Parts and components	20
2. Before use	20
3. Operation	20
4. Cleaning and maintenance	21
5. Technical specifications	21
6. Disposal of old electrical appliances	22
7. Technical support and warranty	22

## SOMMAIRE

1. Pièces et composants	23
2. Avant utilisation	23
3. Fonctionnement	23
4. Nettoyage et entretien	24
5. Spécifications techniques	24
6. Recyclage des électroménagers	25
7. Garantie et SAV	25

## INHALT

1. Teile und Komponenten	26
2. Vor dem Gebrauch	26
3. Bedienung	26
4. Reinigung und Wartung	27
5. Technische Spezifikationen	27
6. Entsorgung von alten Elektrogeräten	28
7. Garantie und Kundendienst	28

## INDICE

1. Parti e componenti	29
2. Prima dell'uso	29
3. Funzionamento	29
4. Pulizia e manutenzione	30
5. Specifiche tecniche	30
6. Riciclaggio di elettrodomestici	31
7. Garanzia e SAT	31

## ÍNDICE

1. Peças e componentes	32
2. Antes de usar	32
3. Funcionamento	32
4. Limpeza e manutenção	33
5. Especificações técnicas	33
6. Reciclagem de eletrodomésticos	34
7. Garantia e SAT	34

## INHOUD

1. Onderdelen en componenten	35
2. Voor u het toestel gebruikt	35
3. Werking	35
4. Schoonmaak en onderhoud	36
5. Technische specificaties	36
6. Recyclage van huishoudtoestellen	37
7. Garantie en technische ondersteuning	37

## SPIS TREŚCI

1. Części i komponenty	38
2. Przed użyciem	38
3. Funkcjonowanie	38
4. Czyszczenie i konserwacja	39
5. Specyfikacja techniczna	39
6. Recykling sprzętu AGD	40
7. Gwarancja i SAT	40

## OBSAH

1. Části a složení	41
2. Před použitím	41
3. Fungování	41
4. Čištění a údržba	42
5. Technické specifikace	42
6. Recyklace elektrospotřebičů	42
7. Záruka a technický servis	43

## INSTRUCCIONES DE SEGURIDAD

Lea las siguientes instrucciones atentamente antes de usar el producto. Guarde este manual para referencias futuras o nuevos usuarios.

- Asegúrese de que el voltaje de red coincida con el voltaje especificado en la etiqueta de clasificación del producto y de que el enchufe tenga toma de tierra.
- Inspeccione el cable de alimentación regularmente en busca de daños visibles. Si el cable presenta daños, debe ser reparado por el Servicio de Asistencia Técnica oficial de Cecotec para evitar cualquier tipo de peligro.
- No coloque el producto justo debajo de una toma de corriente.
- No coloque el dispositivo cerca de fuentes de calor, sustancias inflamables o superficies mojadas, ni permita que entre en contacto con agua u otros líquidos. No lo utilice en el exterior.
- No introduzca ni permita que entren objetos por la salida o entrada de aire, podría causar riesgo de descarga eléctrica, incendio o dañar el dispositivo.
- Si el aparato cayera en el agua, desconéctelo inmediatamente y no intente tocarlo.
- No sumerja el cable, el enchufe o cualquier otra parte del producto en agua o cualquier otro líquido, ni exponga las conexiones eléctricas al agua. Asegúrese de que tiene las manos completamente secas antes de tocar el enchufe o encender el producto.
- Apague y desconecte el dispositivo de la toma de corriente siempre que no esté siendo usado y antes de moverlo a un lugar nuevo. Tire del enchufe para desconectarlo, no tire del cable.
- El aparato no debe ser usado por niños desde 0 hasta 8 años.
- Este electrodoméstico puede ser usado por niños a partir de

8 años si están continuamente supervisados.

- Este producto puede ser usado por personas con capacidades físicas, sensoriales o mentales reducidas, o con falta de experiencia y conocimiento si están supervisados o han recibido instrucción concerniente al uso del aparato de una forma segura y entienden los riesgos que este implica.
- Supervise a los niños para asegurarse de que no jueguen con el producto. Es necesario dar una supervisión estricta si el producto está siendo usado por o cerca de niños.

## SAFETY INSTRUCTIONS

Read these instructions thoroughly before using the appliance. Keep this instruction manual for future reference or new users.

- Make sure that the mains voltage matches the voltage stated on the rating label of the appliance and that the wall outlet is grounded.
- Check the power cord regularly for visible damage. If the cord is damaged, it must be replaced by the official Technical Support Service of Cecotec in order to avoid any type of danger.
- The appliance must not be placed immediately below a socket.
- Do not place the appliance close to heat sources, flammable substances, wet surfaces or allow it to come into contact with water or other liquids. Do not operate outdoors.
- Do not introduce or allow objects to be introduced in the air inlet or outlet, this could cause risk of electrical shock, fire or damage.
- If the appliance falls into water, do not touch it and unplug it immediately.
- Do not immerse the cord, plug, or any non-removable part

of the appliance in water or any other liquid, nor expose the electrical connections to water. Make sure your hands are dry before handling the plug or switching on the appliance.

- Always turn off and unplug the appliance when not in use and before moving it to a new location. Pull from the plug, not the cord, to disconnect it from the outlet.
- The appliance is not intended to be used by children under the age of 8.
- It can be used by children over the age of 8, as long as they are given continuous supervision.
- This product can be used by children and persons with reduced physical, sensory or mental capabilities or lack of experience and knowledge, as long as they have been given supervision or instruction concerning the use of the appliance in a safe way and understand the hazards involved.
- Supervise young children to make sure that they do not play with the appliance. Close supervision is necessary when the appliance is being used by or near children.

## **INSTRUCTIONS DE SÉCURITÉ**

Veillez lire les instructions suivantes avec attention avant d'utiliser l'appareil. Gardez bien ce manuel pour de futures références ou pour tout nouvel utilisateur.

- Assurez-vous que le voltage du réseau coïncide avec le voltage spécifié sur l'étiquette de classification de l'appareil et que la prise possède une connexion à terre.
- Inspectez le câble d'alimentation régulièrement pour rechercher des dommages visibles. S'il présente des dommages, il doit être réparé par le Service Après-Vente Officiel de Cecotec pour éviter tout type de danger.
- Ne placez pas l'appareil sous une prise de courant.

- Ne placez pas le produit près de sources de chaleur, de substances inflammables, de surfaces mouillées et ne le laissez pas entrer en contact avec de l'eau ni avec aucun autre liquide. Ne l'utilisez pas en extérieur.
- N'introduisez ni ne laissez entrer aucun objet par l'entrée ou la sortie d'air, cela pourrait provoquer des décharges électriques, des incendies ou abîmer le produit.
- Si l'appareil tombe dans l'eau, débranchez-le immédiatement et n'essayez pas de le toucher.
- Ne submergez ni le câble, ni la prise ni aucune autre partie du produit dans de l'eau ni dans aucun autre liquide, ni n'exposez les connexions électriques à l'eau. Assurez-vous d'avoir les mains complètement sèches avant de toucher la prise ou d'allumer l'appareil.
- Éteignez et débranchez l'appareil de la prise de courant à chaque fois que vous ne l'utilisez pas et avant de le déplacer. Tirez sur la fiche pour débrancher ; ne tirez pas sur le câble.
- L'appareil ne doit pas être utilisé par des enfants de 0 à 8 ans.
- Il peut être utilisé par des enfants de 8 ans et plus s'ils sont surveillés constamment.
- Cet appareil peut être utilisé par des personnes aux capacités physiques, mentales ou sensorielles réduites, ou sans expérience ni connaissances si elles sont surveillées et/ou ont reçu les informations nécessaires à sa correcte utilisation et qu'elles ont bien compris les risques qu'il implique.
- Surveillez les enfants pour vous assurer qu'ils ne jouent pas avec l'appareil. Une surveillance stricte est nécessaire si le produit est utilisé par ou à côté des enfants.

## SICHERHEITSHINWEISE

Lesen Sie die folgenden Hinweise aufmerksam durch, bevor Sie das Produkt verwenden. Heben Sie die Bedienungsanleitung für zum Nachschlagen oder für weitere Benutzer gut auf.

- Vergewissern Sie sich, dass die Netzspannung, mit der auf dem Typenschild des Gerätes angegebenen Spannung übereinstimmt und dass die Steckdose geerdet ist.
- Überprüfen Sie das Netzkabel regelmäßig auf sichtbare Schäden. Wenn das Kabel beschädigt ist, muss es durch den offiziellen Technischen Kundendienst von Cecotec ersetzt werden, um Sach- und Personenschäden zu vermeiden.
- Stellen Sie das Produkt nicht direkt unter eine Steckdose.
- Stellen Sie das Gerät nicht in der Nähe von Wärmequellen, entzündbaren Stoffen oder nassen Oberflächen. Vermeiden Sie das Kontakt des Gerätes mit Wasser oder anderen Flüssigkeiten. Verwenden Sie das Gerät nicht im Freien.
- Stecken Sie nicht Gegenstände im Lufteinlass oder Luftauslass, das könnte Stromschlag, Brandgefahr oder Schäden für das Gerät verursachen.
- Sollte das Gerät ins Wasser fallen, ziehen Sie sofort den Netzstecker und versuchen Sie nicht, es zu berühren.
- Tauchen Sie das Netzkabel, den Stecker oder jegliche nicht entfernbaren Teile des Gerätes nicht ins Wasser oder andere Flüssigkeiten ein und lassen Sie die elektrischen Anschlüsse nicht mit Wasser in Berührung kommen. Sorgen Sie dafür, dass Ihre Hände völlig trocken sind, bevor Sie die Steckdose berühren oder das Gerät einschalten.
- Schalten Sie das Gerät aus und trennen Sie es von der Stromversorgung, solange es nicht verwandt ist und bevor Sie es bewegen. Ziehen Sie am Stecker, nicht am Kabel selbst.
- Das Gerät darf von Kindern von 0 bis 8 Jahren nicht benutzt werden.

- Dieses Gerät kann von Kindern erst ab 8 Jahren benutzt werden, aber nur wenn die sie beaufsichtigt werden.
- Dieses Produkt kann von Personen mit eingeschränkten physischen, sensorischen oder geistigen Fähigkeiten oder Mangel an Erfahrung und Wissen benutzt werden, wenn sie beaufsichtigt oder bezüglich des sicheren Gebrauchs des Geräts unterwiesen wurden und die daraus resultierenden Gefahren verstehen.
- Kinder sollten beaufsichtigt werden, damit sie nicht mit dem Gerät spielen. Eine besondere genaue und konsequente Beaufsichtigung ist geboten, wenn das Gerät in der Nähe von Kindern verwendet wird.

## ISTRUZIONI DI SICUREZZA

Leggere le istruzioni d'uso e sicurezza prima di usare il prodotto. Conservare questo manuale per consultazioni future o nuovi utenti.

- Verificare che la tensione di rete coincida con la tensione specificata sull'etichetta di classificazione del prodotto e che la presa elettrica sia dotata di conduttore di terra.
- Ispezionare regolarmente il cavo di alimentazione alla ricerca di danni visibili. Se il cavo presenta danni, dovrà essere riparato contattare con il servizio di Assistenza Tecnica di Cecotec.
- Non collocare il dispositivo sotto la presa della corrente.
- Non collocare il dispositivo vicino a fonti di calore, sostanze infiammabili o superfici bagnate, dove possa entrare a contatto con acqua o altri liquidi. Non utilizzare il prodotto in esterni.
- Non introdurre né permettere che entrino oggetti dall'uscita o entrata dell'aria, potrebbe provocare scarica elettrica,

incendio o daneggiare il dispositivo.

- Se l'apparato dovesse cadere in acqua, scollegarlo immediatamente e non toccarlo.
- Non sommergere il cavo, la presa o qualsiasi altra parte del prodotto in acqua o altro liquido, non esporre le connessioni elettriche all'acqua. Verificare di avere le mani completamente asciutte prima di toccare la presa o accendere il prodotto.
- Spegner e scollegare il dispositivo dalla presa della corrente quando non in uso prima di montarlo o smontarlo e prima di spostarlo. Tirare la spina, non il cavo, per scollegarlo dalla presa.
- L'apparato non deve essere usato da bambini da 0 a 8 anni.
- Questo elettrodomestico può essere usato da bambini a partire dagli 8 anni sotto la sorveglianza continua di un adulto.
- Questo prodotto può essere usato da persone con capacità fisiche, sensoriali o mentali limitate, o con mancanza di esperienza e conoscenza solo sotto sorveglianza o avendo ricevuto istruzioni riguardanti l'uso dell'apparato in modo sicuro e comprendono i rischi che lo stesso implica.
- Sorvegliare i bambini per accertarsi che non giochino con il prodotto. È necessario sorvegliare rigidamente nel caso in cui il prodotto venga utilizzato da o vicino a bambini.

## **INSTRUÇÕES DE SEGURANÇA**

Leia as seguintes instruções atentamente antes de usar o produto. Guarde este manual para referências futuras ou novos utilizadores.

- Certifique-se de que a tensão de rede coincide com a tensão especificada na etiqueta de classificação do produto e de

que a tomada tenha ligação à terra.

- Inspeção o cabo de alimentação regularmente em busca de danos visíveis. Se o cabo apresentar danos, deve ser reparado pelo Serviço de Assistência Técnica Oficial da Cecotec para evitar qualquer tipo de perigo.
- Não coloque o produto precisamente debaixo de uma tomada de corrente elétrica.
- Não utilize o produto perto de fontes de calor, substâncias inflamáveis ou superfícies molhadas, nem permita que entre em contacto com água ou outros líquidos. Não o utilize em exteriores.
- Não insira ou permita a entrada de objetos através das entradas ou saídas de ar, dado que isto pode resultar num risco de choque elétrico, incêndio ou danos no dispositivo.
- Se o produto cair na água, desconecte-o imediatamente da corrente elétrica e não toque nele.
- Não submerja o cabo, a ficha ou qualquer outra parte elétrica do produto na água ou qualquer outro líquido nem exponha as conexões elétricas à água. Certifique-se de que tem as mãos completamente secas antes de tocar na tomada ou ligar o produto.
- Desligue e desconecte o produto da tomada de corrente quando não estiver a ser usado e antes de movê-lo a um lugar novo. Puxe pela ficha para desconectar, não puxe pelo cabo.
- O aparelho não deve ser usado por crianças de 0 a 8 anos.
- Este aparelho pode ser usado por crianças de 8 anos se estiverem continuamente sob supervisão.
- Este produto pode ser usado por pessoas com capacidades físicas, sensoriais ou mentais reduzidas, ou com falta de experiência e conhecimento se estão supervisionados ou tenham recebido instruções concernentes ao uso do

aparelho de uma forma segura e entendem os riscos que este implica.

- Supervisione as crianças para se certificar de que não brinquem com o produto. É necessário dar supervisão estrita se o produto estiver a ser usado perto ou por crianças.

## VEILIGHEIDSVOORSCHRIFTEN

Lees de volgende instructies aandachtig voordat u het product gebruikt. Bewaar deze handleiding voor toekomstig(e) gebruik of gebruikers.

- Zorg ervoor dat de netspanning overeenkomt met de spanning vermeld op het classificatielabel van het toestel en dat het stopcontact geaard is.
- Controleer de kabel regelmatig op zichtbare schade. Als de kabel beschadigd is, moet hij worden hersteld door de technische dienst van Cecotec om elk gevaar te vermijden.
- Plaats het apparaat niet direct onder een stopcontact.
- Plaats het product niet in de buurt van warmtebronnen, ontvlambare stoffen of op natte oppervlakken. Laat het product niet in contact komen met water of andere vloeistoffen. Gebruik het product niet buitenshuis.
- Steek geen voorwerpen in of laat ze niet binnendringen via luchtinlaten of -uitlaten, want dit kan leiden tot een risico op elektrische schokken, brand of beschadiging van het apparaat.
- Als het apparaat in het water valt, haal dan onmiddellijk de stekker uit het stopcontact en probeer het niet aan te raken.
- Dompel de voedingskabel, de stekker of andere onderdelen van het toestel niet onder in water of andere vloeistoffen. Stel de elektrische verbindingen niet bloot aan water. Zorg dat uw handen volledig droog zijn voordat u de stekker

aanraakt of het toestel inschakelt.

- Schakel altijd het apparaat uit en trek de stekker uit het stopcontact als het niet gebruikt wordt en alvorens het naar een nieuwe plek te verplaatsen. Trek aan de stekker om hem te verwijderen uit het stopcontact en niet aan de kabel.
- Het toestel mag niet gebruikt worden door kinderen van 0 tot 8 jaar.
- Dit toestel kan gebruikt worden door kinderen vanaf 8 jaar indien ze onder voortdurend toezicht staan.
- Dit toestel kan gebruikt worden door personen met een verminderd fysiek, zintuiglijk of mentaal vermogen of met een gebrek aan ervaring en kennis, als ze onder toezicht staan of als ze instructies hebben gekregen betreffende het veilige gebruik van het toestel en ze de risico's begrijpen die ermee verbonden zijn.
- Houd toezicht op kinderen om ervoor te zorgen dat ze niet met het product spelen. Strikt toezicht is noodzakelijk als het toestel gebruikt wordt door of in de buurt van kinderen.

## INSTRUKCJE BEZPIECZEŃSTWA

Przed użyciem produktu należy uważnie przeczytać poniższe instrukcje. Zachowaj tę instrukcję do przyszłego użytku lub nowych użytkowników.

- Upewnij się, że napięcie sieciowe odpowiada napięciu podanemu na tabliczce znamionowej produktu i że wtyczka jest uziemiona.
- Regularnie sprawdzaj przewód zasilający pod kątem widocznych uszkodzeń. Jeśli kabel jest uszkodzony, musi zostać naprawiony przez oficjalny serwis pomocy technicznej Cecotec, aby uniknąć wszelkiego rodzaju zagrożeń.

- Nie umieszczaj produktu tuż pod gniazdkiem elektrycznym.
- Nie umieszczaj urządzenia w pobliżu źródeł ciepła, łatwopalnych substancji lub mokrych powierzchni, ani nie dopuszczaj do kontaktu z wodą lub innymi cieczami. Nie używaj go na zewnątrz.
- Nie wkładaj ani nie dopuszczaj do przedostania się przedmiotów przez wlot lub wylot powietrza, może to spowodować ryzyko porażenia prądem, pożaru lub uszkodzenia urządzenia.
- Jeśli urządzenie wpadnie do wody, natychmiast wyjmij wtyczkę z gniazdka i nie próbuj go dotykać.
- Nie zanurzaj przewodu, wtyczki ani żadnej innej części produktu w wodzie lub innej cieczy ani nie wystawiaj połączeń elektrycznych na działanie wody. Przed dotknięciem wtyczki lub włączeniem produktu upewnij się, że twoje ręce są całkowicie suche.
- Wyłącz urządzenie i wyjmij wtyczkę z gniazdka elektrycznego, gdy nie jest używane i przed przeniesieniem go do nowej lokalizacji. Pociągnij za wtyczkę, aby ją odłączyć, nie ciągnij za kabel.
- Z urządzenia nie powinny korzystać dzieci w wieku od 0 do 8 lat.
- Z tego urządzenia mogą korzystać dzieci w wieku od 8 lat, jeżeli są pod stałym nadzorem.
- Ten produkt może być używany przez osoby o ograniczonych zdolnościach fizycznych, sensorycznych lub umysłowych lub bez doświadczenia i wiedzy, jeśli są one nadzorowane lub otrzymały instrukcje dotyczące bezpiecznego korzystania z urządzenia i rozumieją związane z tym ryzyko.
- Nadzoruj dzieci, aby upewnić się, że nie bawią się produktem. Konieczny jest ścisły nadzór, jeśli produkt jest używany przez dzieci lub w ich pobliżu.

## BEZPEČNOSTNÍ POKYNY

Před použitím přístroje si pozorně přečtěte následující bezpečnostní pokyny. Uchovejte tento manuál pro pozdější použití nebo pro nové uživatele.

- Ujistěte se, že elektrická síť má stejné napětí jako je uvedené na etiketě produktu a že zásuvka je uzemněná.
- Pravidelně kontrolujte přívodový kabel, abyste zjistili viditelná poškození. Pokud je kabel poškozen, musí být opraven u oficiálního technického servisu Cecotec, aby se tak předešlo jakýmkoli nebezpečím.
- Neumísťujte produkt těsně pod elektrickou zásuvku.
- Nepoužívejte přístroj v blízkosti zdrojů tepla, hořlavých látek nebo mokrych povrchů, a nedovolte, aby přišel do kontaktu s vodou nebo jinými tekutinami. Nepoužívejte venku.
- Nevkládejte ani nedovolte proniknout předměty skrz vstup nebo výstup vzduchu, mohlo by dojít k úrazu elektrickým proudem, požáru nebo poškození zařízení.
- Pokud přístroj spadne do vody, okamžitě jej odpojte ze zásuvky a nepokoušejte se jej dotknout.
- Nedávejte kabel, zásuvku nebo jinou část přístroje do vody ani jiné tekutiny. Nevystavujte elektrické spoje vodě. Ujistěte se, že máte naprosto suché ruce, než se dotknete zásuvky nebo zapnete přístroj.
- Vypněte zařízení a odpojte jej, kdykoli se nepoužívá a před přemístěním na nové místo. Pro odpojení zatáhněte za zástrčku, ne za kabel.
- Přístroj by neměl být používán dětmi do 8mi let.
- Tento přístroj může být používán dětmi od 8mi let, pokud jsou pod neustálým dozorem.
- Tento produkt může být používán osobami s mentálním, fyzickým nebo sensorickým omezením, nebo osobami,

kterým chybí zkušenost nebo znalost, pokud jsou pod dohledem nebo jim bylo vysvětleno bezpečné fungování přístroje a rozumí nebezpečím, které z tohoto používání plynou.

- Dohlížejte na děti, abyste se ujistili, že si s přístrojem nehrají. Je naprosto nezbytné na přístroj dohlížet, pokud je používán v blízkosti dětí nebo přímo dětmi.

## 1. PIEZAS Y COMPONENTES

Fig.1

1. Selector de niveles de potencia
2. Selector de termostato
3. Salida de aire
4. Indicador luminoso
5. Asa
6. Entrada de aire
7. Interruptor de oscilación
8. Base

## 2. ANTES DE USAR

- Saque el producto de la caja y retire todo el material del embalaje.
- Inspeccione el aparato por si hubiera cualquier daño visible. En caso de que lo hubiera, póngase en contacto lo antes posible con el Servicio de Asistencia Técnica de Cecotec para recomendaciones o reparación del producto.
- Coloque el aparato en una superficie plana y estable.
- Gire el selector de niveles de potencia hacia "0" y conecte el cable del producto a una toma de corriente con conexión a tierra.

## 3. FUNCIONAMIENTO

### Selector de niveles de potencia

Fig. 2

Fig. 3

### Termostato

Gire el termostato al máximo y seleccione el nivel de potencia deseado. Una vez que la habitación haya alcanzado la temperatura deseada, gire el termostato en el sentido contrario de las agujas del reloj y hasta que se apague el calefactor. El termostato se encenderá y se apagará de forma automática para mantener la temperatura seleccionada.

### Aviso

El dispositivo se encenderá cuando la temperatura de la habitación sea menor a la configurada.

**Oscilación**

El calefactor incluye función de oscilación. Accione el interruptor hacia arriba para activar esta función y hacia abajo para apagarla.

**Sistema de seguridad antivuelco**

El calefactor está diseñado de tal manera que se apaga de forma automática al volcarse hacia adelante o hacia atrás. El dispositivo se encenderá automáticamente al retomar su posición vertical de nuevo.

**Sistema de protección contra el sobrecalentamiento**

El calefactor cuenta con un sistema de protección contra sobrecalentamiento que lo apaga de forma automática en caso de sobrecalentamiento, por ejemplo, si se obstruye parcial o totalmente la salida o la entrada de aire. Si esto pasara, siga las siguientes indicaciones:

1. Desconecte el dispositivo y espere unos 30 minutos hasta que se enfríe.
2. Retire el objeto que esté obstruyendo la entrada o la salida de aire.
3. Enciéndalo de nuevo. El dispositivo debería funcionar correctamente.

**4. LIMPIEZA Y MANTENIMIENTO**

- Apague, desconecte y permita que el aparato se enfríe antes de limpiarlo.
- No utilice esponjas, polvos o productos de limpieza abrasivos para limpiar el producto.
- Utilice un paño suave y húmedo para limpiar la parte exterior del producto. Tenga precaución de no tocar las resistencias.
- Una de las causas más comunes del sobrecalentamiento es la acumulación de polvo o pelusas en el aparato. Asegúrese de limpiar estas acumulaciones periódicamente aspirando las rejillas de ventilación.
- Si el calefactor no se va a utilizar durante un periodo largo de tiempo, guárdelo en un lugar seco y seguro donde esté protegido del polvo.
- No desconecte directamente del cable, apague el ventilador con el botón para evitar sobrecalentamientos.

**5. ESPECIFICACIONES TÉCNICAS**

Referencia del producto: 05313

Producto: Ready Warm 10000 Top Ceramic

Potencia y voltaje: 2200 W, 220-240 V, 50 Hz

Fabricado en China | Diseñado en España

**6. RECICLAJE DE ELECTRODOMÉSTICOS**

La directiva europea 2012/19/UE sobre Residuos de Aparatos Eléctricos y Electrónicos (RAEE) especifica que los electrodomésticos no deben ser reciclados con el resto de los desperdicios municipales. Dichos electrodomésticos han de ser desechados de forma separada, para optimizar la recuperación y reciclaje de materiales y, de esta manera, reducir el impacto que puedan tener en la salud humana y el medioambiente.

El símbolo del contenedor tachado le recuerda su obligación de desechar este producto de forma correcta.

Para obtener información detallada acerca de la forma más adecuada de desechar sus electrodomésticos y/o las correspondientes baterías, el consumidor deberá contactar con las autoridades locales.

**7. GARANTÍA Y SAT**

Este producto tiene una garantía de 2 años desde la fecha de compra, siempre y cuando se conserve y envíe la factura de compra, el producto esté en perfecto estado físico y se le dé un uso adecuado tal y como se indica en este manual de instrucciones.

La garantía no cubrirá:

- Si el producto ha sido usado fuera de su capacidad o utilidad, maltratado, golpeado, expuesto a la humedad, sumergido en algún líquido o sustancia corrosiva, así como cualquier otra falta atribuible al consumidor.
- Si el producto ha sido desarmado, modificado o reparado por personas no autorizadas por el SAT oficial de Cecotec.
- Si la incidencia ha sido originada por el desgaste normal de las piezas debido al uso.

El servicio de garantía cubre todos los defectos de fabricación durante 2 años en base a la legislación vigente, excepto piezas consumibles. En caso de mal uso por parte del usuario el servicio de garantía no se hará responsable de la reparación.

Si en alguna ocasión detecta una incidencia con el producto o tiene alguna consulta, póngase en contacto con el Servicio de Asistencia Técnica oficial de Cecotec a través del número de teléfono +34 96 321 07 28.

## 1. PARTS AND COMPONENTS

Fig.1

1. Power level knob
2. Thermostat knob
3. Air outlet
4. Light indicator
5. Handle
6. Air inlet
7. Oscillation switch
8. Base

## 2. BEFORE USE

- Take the product out of the box and remove all packaging materials.
- Check for any visible damage. If any is observed, contact as soon as possible the Technical Support Service of Cecotec for advice or reparation.
- Always place the device on a flat and stable surface.
- Turn the power level knob to the "0" position and plug the product's connector to an earthed power socket.

## 3. OPERATION

### Power level knob

Fig. 2

Fig. 3

### Thermostat

Turn the thermostat selector to the maximum position and select the desired power level. Once the room has reached the desired temperature, turn the thermostat knob anticlockwise to turn the heater off. The thermostat will turn on and off automatically to maintain the selected temperature.

### Note

The appliance will switch on when the room temperature is lower than the set one.

### Oscillation

The heater features oscillation function. Push the switch upward to activate the function and downward to turn it off.

### Tip-over safety system

The heater is designed to turn automatically off when tipped forward or backward. The unit will automatically turn on once it is returned to its normal upright position.

### Protection against overheating system

The heater features a protection system that turns the appliance automatically off in case of overheating, for example, when the air inlet or outlet is partially or completely obstructed. If this happens, follow the below steps:

1. Unplug the appliance and wait for 30 minutes approx. until it cools down.
2. Clear the obstruction from the air outlet or inlet.
3. Turn it on again. The appliance should now work properly.

## 4. CLEANING AND MAINTENANCE

- Turn off and unplug the appliance and allow it to cool down before cleaning it.
- Do not use abrasive cleaners or scouring pads to clean the product.
- Use a soft, dampened and clean cloth to clean the product's outer housing. Be careful not to touch the heating element.
- One of the most common causes of overheating is the building up of debris or fluff in the appliance. Make sure to clean it periodically and to vacuum the ventilation grilles.
- If the product is not going to be used for a long period of time, unplug it and store it in a dry and safe place where it is protected from dust.
- Do not disconnect the appliance from the plug, turn it off with the button to avoid it from overheating.

## 5. TECHNICAL SPECIFICATIONS

Product reference: 05313

Product: Ready Warm 10000 Top Ceramic

Power and voltage: 2200 W, 220-240 V, 50 Hz

Made in China | Designed in Spain

## 6. DISPOSAL OF OLD ELECTRICAL APPLIANCES



The European directive 2012/19/EU on Waste Electrical and Electronic Equipment (WEEE), specifies that old household electrical appliances must not be disposed of with the normal unsorted municipal waste. Old appliances must be collected separately, in order to optimise the recovery and recycling of the materials they contain and reduce the impact on human health and the environment.

The crossed out "wheeled bin" symbol on the product reminds you of your obligation to dispose of the appliance correctly.

Consumers must contact their local authorities or retailer for information concerning the correct disposal of old appliances and/or their batteries.

## 7. TECHNICAL SUPPORT AND WARRANTY

This product is under warranty for 2 years from the date of purchase, as long as the proof of purchase is submitted, the product is in perfect physical condition, and it has been given proper use, as explained in this instruction manual.

The warranty will not cover the following situations:

- The product has been used for purposes other than those intended for it, misused, beaten, exposed to moisture, immersed in liquid or corrosive substances, as well as any other fault attributable to the customer.
- The product has been disassembled, modified, or repaired by persons, not authorised by the official Technical Support Service of Cecotec.
- Faults deriving from the normal wear and tear of its parts, due to use.

The warranty service covers every manufacturing defects of your appliance for 2 years, based on current legislation, except consumable parts. In the event of misuse, the warranty will not apply.

If at any moment you detect any problem with your product or have any doubt, do not hesitate to contact Cecotec Technical Support Service at +34 963 210 728.

## 1. PIÈCES ET COMPOSANTS

Img.1

1. Sélecteur de niveaux de puissance
2. Sélecteur du thermostat
3. Sortie d'air
4. Témoin lumineux
5. Poignée
6. Entrée d'air
7. Interrupteur d'oscillation
8. Base

## 2. AVANT UTILISATION

- Sortez l'appareil de sa boîte et retirez tout le matériel qui compose l'emballage.
- Inspectez l'appareil pour voir s'il n'y a aucun dommage visible. Si vous détectez un dommage, veuillez contacter le Service Après-Vente Officiel de Cecotec le plus rapidement possible pour toute recommandation ou réparation du produit.
- Placez l'appareil sur une surface plate et stable.
- Tournez le sélecteur de niveaux de puissance jusqu'au « 0 » et branchez le câble sur une prise de courant avec connexion à terre.

## 3. FONCTIONNEMENT

### Sélecteur de niveaux de puissance

Img. 2

Img. 3

### Thermostat

Tournez le thermostat au maximum et sélectionnez le niveau de puissance souhaitée. Une fois que la pièce a atteint la température souhaitée, tournez le thermostat dans le sens contraire des aiguilles d'une montre jusqu'à ce que le chauffage s'éteigne. Le thermostat s'allumera et s'éteindra automatiquement pour maintenir la température sélectionnée.

### Avertissement

L'appareil s'allumera uniquement lorsque la température de la pièce est inférieure à celle configurée.

### Oscillation

Le chauffage inclut la fonction Oscillation. Actionnez l'interrupteur vers le haut pour activer cette fonction ou vers le bas pour l'éteindre.

### Système de sécurité antirenversement

Le chauffage est conçu pour s'éteindre automatiquement lorsqu'il se renverse en avant ou en arrière. L'appareil s'allumera automatiquement lorsqu'il reprend sa position verticale à nouveau.

### Système de protection contre les surchauffes

Le chauffage possède un système de sécurité qui l'éteint automatiquement en cas de surchauffe, ou par exemple, en cas d'obstruction partielle ou totale de l'entrée ou de la sortie d'air. Si cela arrive, veuillez suivre les indications suivantes :

1. Débranchez l'appareil et attendez environ 30 minutes jusqu'à ce qu'il refroidisse ;
2. Retirez l'objet qui obstrue l'entrée ou la sortie d'air ;
3. Rallumez l'appareil. L'appareil devrait fonctionner correctement.

## 4. NETTOYAGE ET ENTRETIEN

- Éteignez, débranchez et laissez refroidir l'appareil avant de le nettoyer.
- N'utilisez pas d'éponges, de produits en poudre ou de produits nettoyants abrasifs pour nettoyer le produit.
- Utilisez un chiffon propre, doux et humide pour nettoyer la partie extérieure de l'appareil. Veuillez faire attention : ne touchez pas les résistances.
- Une des raisons les plus communes des surchauffes est l'accumulation de poussières ou peluches dans l'appareil. Assurez-vous de nettoyer ces accumulations périodiquement et aspirez les grilles de ventilation.
- Si le chauffage ne va pas être utilisé pendant une longue période, rangez-le dans un lieu sec et sécurisé, où il sera protégé de la poussière.
- N'éteignez pas l'appareil en tirant directement du câble ; veuillez l'éteindre d'abord en appuyant sur le bouton de connexion pour éviter ainsi qu'il surchauffe.

## 5. SPÉCIFICATIONS TECHNIQUES

Référence : 05313

Produit : Ready Warm 10000 Top Ceramic

Puissance et voltage : 2200 W, 220-240 V, 50 Hz

Made in China | Conçu en Espagne

## 6. RECYCLAGE DES ÉLECTROMÉNAGERS



La directive européenne 2012/19/UE relative aux Déchets d'Équipements Électriques et Électroniques (DEEE) spécifie que les électroménagers ne doivent pas être recyclés avec le reste des déchets municipaux. Ces électroménagers doivent être jetés séparément, afin d'optimiser la récupération et le recyclage des matériaux et, de cette manière, réduire l'impact qu'ils peuvent avoir sur la santé et sur l'environnement.

Le symbole de la poubelle rayée vous rappelle l'obligation de vous défaire de ce produit correctement.

Pour obtenir des informations détaillées sur la manière la plus adéquate de vous défaire de vos électroménagers et/ou des batteries correspondantes, vous devez contacter les autorités locales.

## 7. GARANTIE ET SAV

Ce produit possède une garantie de 2 ans à partir de la date d'achat, à condition de toujours présenter la facture d'achat, que le produit soit en parfait état, et ait été utilisé correctement comme indiqué dans ce manuel d'instructions.

La garantie ne couvre pas :

- un produit qui ait été utilisé en-dehors de ses capacités ou usages normaux, ayant subi des coups, ayant été abîmé, exposé à l'humidité, submergé dans un liquide ou une substance corrosive, ainsi que tous les incidents dont la faute serait imputable au consommateur ;
- un produit qui ait été démonté, modifié ou réparé par des personnes non autorisées par le Service Après-Vente Officiel de Cecotec ;
- lorsque le problème a été provoqué par l'usure normale des composants dû à l'utilisation.

Le service de garantie couvre tous les défauts de fabrication pendant 2 ans selon la législation en vigueur, à l'exception des pièces consommables. Dans le cas d'une mauvaise utilisation de la part de l'utilisateur, le service de garantie ne se fera pas responsable de la réparation.

Si vous détectez un incident ou un problème avec le produit, ou vous avez des doutes concernant le produit, veuillez contacter le Service Après-Vente Officiel de Cecotec au +34 9 63 21 07 28.

## 1. TEILE UND KOMPONENTEN

Abb.1

1. Leistungsstufenregler
2. Thermostatregler
3. Luftauslass
4. Signallampe
5. Handgriff
6. Lufteinlass
7. Oszillationschalter
8. Standfuß

## 2. VOR DEM GEBRAUCH

- Entnehmen Sie alle Verpackungsmaterialien.
- Überprüfen Sie das Gerät auf sichtbaren Schäden. Falls das Gerät beschädigt ist, kontaktieren Sie den Kundendienst von Cecotec so bald wie möglich für Empfehlungen oder Reparierungen.
- Stellen Sie das Gerät auf eine flache, stabile Oberfläche.
- Drehen Sie den Leistungsstufenregler zum 0 und stecken Sie das Kabel des Gerätes zu einem geerdeten Steckdose.

## 3. BEDIENUNG

### Leistungsstufenregler

Abb. 2

Abb. 3

### Thermostat

Drehen Sie den Thermostat maximal und wählen Sie den gewünschten Leistungsstufenregler aus. Wenn der Raum die gewünschte Temperatur erreicht hat, drehen Sie den Thermostat gegen den Uhrzeigersinn, bis sich die Heizung ausschaltet. Der Thermostat wird eingeschaltet und automatisch ausgeschaltet, um die ausgewählte Temperatur zu halten.

### Hinweis

Das Gerät schaltet sich ein, wenn die Raumtemperatur niedriger als die eingestellte Temperatur ist.

### Oszillation

Das Heizgerät ist mit einer Oszillation-Funtion ausgerüstet. Betätigen Sie de Schalter nach oben, um diese Funktion zu aktivieren und nach unten, um sie zu deaktivieren.

### Anti-Kipp-Schutz

Das Heizgerät ist so konstruiert, dass es sich beim Kippen nach vorne oder hinten automatisch abschaltet. Das Gerät schaltet sich automatisch ein, wenn es wieder in die aufrechte Position gebracht wird.

### Überhitzungsschutz

Das Heizgerät ist mit einem Überhitzungsschutzsystem ausgestattet, +das das Heizgerät bei Überhitzung automatisch abschaltet, z. B. wenn der Luftauslass oder der Lufteinlass teilweise oder vollständig blockiert ist. Falls das passiert, führen Sie diese Hinweisen durch:

1. Schalten Sie das Gerät aus und warten Sie 30 Minuten, bis es abgekühlt ist.
2. Entfernen Sie den Gegenstand im Lufteinlass oder im Luftauslass.
3. Schalten Sie es wieder ein. Das Gerät darf richtig funktionieren.

## 4. REINIGUNG UND WARTUNG

- Schalten Sie es aus und lassen Sie es abkühlen, bevor Sie es reinigen.
- Verwenden Sie niemals Schwämme, Pulver oder Schleifmittel, um das Gerät zu reinigen.
- Verwenden Sie ein gleites, feuchtes Tuch, um die Außenseite des Gerätes zu reinigen. Berühren Sie nicht die Heizelemente.
- Zu den häufigsten Ursachen zählen die Überhitzung von Staub oder Fusseln im Gerät. Stellen Sie sicher, dass diese Ansammlungen auf der Lüftungsöffnungen regelmäßig gereinigt werden, indem Sie sie Absaugen.
- Wenn das Heizgerät für eine lange Zeit nicht verwandt wird, lagern Sie es in einem trocknen, sicheren Ort, weit vom Staub.
- Trennen Sie die Verbindung nicht direkt vom Kabel, sondern schalten Sie den Lüfter mit der Taste aus, um eine Überhitzung zu vermeiden.

## 5. TECHNISCHE SPEZIFIKATIONEN

Produktreferenz: 05313

Produkt: Ready Warm 10000 Top Ceramic

Leistung und Spannung: 2200 W, 220-240 V, 50 Hz

Made in China | Entworfen in Spanien

## 6. ENTSORGUNG VON ALTEN ELEKTROGERÄTEN



Die Europäische Richtlinie 2012/19/EU über Elektro- und Elektronik-Altgeräte (WEEE) legt fest, dass alte Haushaltsgeräte nicht mit dem normalen unsortierten Siedlungsabfall entsorgt werden dürfen. Alte Geräte müssen gesondert gesammelt werden, um die Verwertung und das Recycling der enthaltenen Materialien zu optimieren und die Auswirkungen auf die menschliche Gesundheit und die Umwelt zu reduzieren.

Das durchgestrichene Symbol "durchgestrichene Abfalltonne" auf dem Produkt erinnert Sie an Ihre Verpflichtung, das Gerät korrekt zu entsorgen.

Die Verbraucher müssen sich mit Ihren örtlichen Behörden oder Einzelhändlern in Verbindung setzen, um Informationen über die ordnungsgemäße Entsorgung ihrer Altgeräte und/ oder ihrer Batterien zu erhalten.

## 7. GARANTIE UND KUNDENDIENST

Dieses Produkt hat eine Garantie von 2 Jahren ab Kaufdatum. Solange die Kaufrechnung aufbewahrt und versandt wird, befindet sich das Produkt in einwandfreiem Zustand und wird ordnungsgemäß verwendet, wie in dieser Bedienungsanleitung angegeben.

Die Garantie deckt keine Schäden wenn:

- Wenn das Produkt über seine Kapazität oder Brauchbarkeit hinaus benutzt, falsch behandelt, geschlagen, Feuchtigkeit ausgesetzt, in eine Flüssigkeit oder korrosive Mittel getaucht wurde, sowie bei jedem anderen Fehler, der dem Verbraucher zuzuschreiben ist.
- Das Produkt von Personen demontiert, repariert oder modifiziert wurde, die nicht vom offiziellen Technischen Kundendienst durch Cecotec autorisiert worden sind.
- Der Grund hierfür durch die normale Abnutzung und Verschleiß der Teile und des Zubehörs entstanden ist.

Die Garantieleistung deckt alle Herstellungsbedingten Schäden und Fehler Ihres Produktes für die Dauer von 2 Jahren, nach geltendem Recht. Im Falle einer falsche Benutzung ist der Garantieservice nicht für die Reparatur verantwortlich.

Sollte unerwartet eine Störung auftreten oder haben Sie Fragen über Ihrem Produkt, können Sie sich mit dem Kundendienst in Verbindung setzen über die Telefonnummer: +34 963210728

## 1.PARTI E COMPONENTI

Fig.1

1. Selettore dei livelli di potenza
2. Selettore del termostato
3. Uscita d'aria
4. Indicatore luminoso
5. Manico
6. Entrata d'aria
7. Interruttore di oscillazione
8. Base

## 2. PRIMA DELL'USO

- Rimuovere il prodotto dalla scatola e tutto il materiale presente nell'imballaggio.
- Ispezionare l'apparato in caso di danni visibili. In caso di danni visibili, contattare immediatamente il Servizio di Assistenza Tecnica ufficiale di Cecotec.
- Collocare l'apparato su di una superficie stabile e piana.
- Girare il selettore dei livelli di potenza a "0" e collegare il cavo del prodotto a una presa della corrente con connessione di terra.

## 3. FUNZIONAMENTO

### Regolatore dei livelli di potenza

Fig. 2

Fig. 3

### Termostato

Scorrere il termostato al massimo e selezionare il livello di potenza desiderato. Una volta che la stanza abbia raggiunto la temperatura desiderata, scorrere il termostato in senso antiorario fino allo spegnimento della stufa. Il termostato si accenderà e spegnerà automaticamente per mantenere la temperatura selezionata.

### Avviso

Il dispositivo si accenderà quando la temperatura della stanza è inferiore rispetto a quella configurata.

**Oscillazione**

Stufa in ceramica da parete senza oscillazione. Spostare l'interruttore verso l'alto per attivare questa funzione verso il basso per spegnerla.

**Sistema di sicurezza anti-ribaltamento**

La stufa dispone di un sistema che le permette di spegnersi automaticamente in caso di ribaltamento in avanti o all'indietro. Il dispositivo si accenderà automaticamente una volta riposizionato in verticale.

**Sistema di protezione contro il surriscaldamento**

La stufa dispone di un sistema di protezione contro il surriscaldamento che consente di spegnerla automaticamente in caso di surriscaldamento, ad esempio in caso di ostruzione parziale o totale dell'uscita o entrata dell'aria. In tali circostanze, seguire le seguenti indicazioni:

1. Scollegare il dispositivo e attendere circa 30 minuti fino a raffreddarlo.
2. Ritirare l'oggetto che sta ostruendo l'entrata o uscita dell'aria.
3. Accenderlo nuovamente. Il prodotto dovrebbe funzionare correttamente.

**4. PULIZIA E MANUTENZIONE**

- Scollegare l'apparato e lasciare che si raffreddi prima di pulirlo.
- Non utilizzare spugne, polveri o prodotti per la pulizia abrasivi per pulire il prodotto.
- Utilizzare un panno morbido e umido per pulire la superficie esterna del prodotto. Prestare attenzione a non toccare le resistenze.
- Una delle cause più comuni da surriscaldamento è l'accumulo di polvere o pelucchi nell'apparato. Verificare di pulire gli accumuli periodici, aspirando le griglie di ventilazione.
- Qualora non si utilizzasse il prodotto durante un periodo prolungato di tempo, conservarlo in luogo asciutto e sicuro protetto dalla polvere.
- Per evitare il surriscaldamento dell'apparato, non scollegare direttamente il cavo, spegnere il ventilatore con il tasto.

**5. SPECIFICHE TECNICHE**

Riferimento di prodotto: 05313

Prodotto: Ready Warm 10000 Top Ceramic

Potenza e voltaggio: 2200 W, 220-240 V, 50 Hz

Made in China | Progettato in Spagna

**6. RICICLAGGIO DI ELETTRODOMESTICI**

La direttiva europea 2012/19/UE in riferimento ai Rifiuti di Appareti Elettrici ed Elettronici (RAEE) specifica che gli elettrodomestici non devono essere riciclati con il resto dei rifiuti municipali. Tali elettrodomestici devono essere gettati separatamente, al fine di ottimizzare il recupero e il riciclaggio di materiali e, in questo modo, ridurre l'impatto sulla salute umana e sull'ambiente.

Il simbolo del cassonetto dei rifiuti barrato le ricorda l'obbligo di gettare correttamente questo prodotto.

Per ottenere informazioni dettagliate sulla forma più adeguata per gettare gli elettrodomestici e/o le corrispondenti batterie, il consumatore dovrà contattare le autorità locali.

**7. GARANZIA E SAT**

Questo prodotto ha una garanzia di 2 anni a partire dalla data di acquisto, sempre e quando viene conservata e inviata la fattura di acquisto, il prodotto stia in perfetto stato fisico e si utilizzi in modo adeguato così come indicato nel manuale di istruzioni.

La garanzia non coprirà:

- Se il prodotto è stato utilizzato al di fuori della sua capacità o di utilizzo, maltrattato, colpito, esposto ad umidità, sommerso da qualche liquido o sostanza corrosiva, così come qualsiasi altra mancanza attribuibile al consumatore.
- Se il prodotto è stato smontato, modificato o riparato da persone non autorizzate dal SAT ufficiale di Cecotec.
- Se il problema è stato generato da un'usura normale dei pezzi dovuta all'uso.

Il servizio di garanzia copre tutti i difetti di fabbricazione per 2 anni secondo la legislazione in vigore, ad eccezione dei pezzi consumabili. Nel caso di cattivo uso da parte dell'utente, il servizio di garanzia non si farà responsabile della riparazione.

Non tentare di riparare il dispositivo per conto proprio, bensì contattare con il Servizio di Assistenza Tecnica di Cecotec attraverso il numero di telefono +34 96 321 07 28.

## 1. PEÇAS E COMPONENTES

Fig.1

1. Seletor de níveis de potência
2. Seletor de termostato
3. Orifício do tubo de exaustão
4. Indicador luminoso
5. Asa
6. Entrada de ar
7. Interruptor de oscilação
8. Base

## 2. ANTES DE USAR

- Tire o produto da caixa e retire todo o material de embalagem.
- Inspeccione o aparelho para garantir que não tem nenhum dano visível. Em caso de que encontre danos, entre imediatamente em contacto com o nosso Serviço de Assistência Técnica de Cecotec para recomendações ou reparação do produto.
- Coloque o produto sobre uma superfície plana e estável.
- Rode o seletor de nível de potência para "0" e ligue o cabo do produto a uma tomada com ligação à terra.

## 3. FUNCIONAMENTO

### Seletor de níveis de potência

Fig. 2

Fig. 3

### Termostato

Deslize o termostato ao máximo e selecione o nível de potência desejado. Uma vez que a sala tenha atingido a temperatura desejada, rode o termostato em sentido anti-horário até o aquecedor desligar. Para manter a temperatura selecionada, o termostato ligará e desligará alternadamente.

### Aviso

O dispositivo só se ligará quando a temperatura ambiente for inferior à temperatura configurada.

### Oscilação

O aquecedor inclui função de oscilação. Pressione o interruptor para cima para ativar esta função e para baixo para a desligar.

### Sistema de segurança anti-inclinação

O aquecedor é concebido de modo a desligar-se automaticamente quando inclinado para a frente ou para trás. O dispositivo ligará automaticamente quando retomar a sua posição vertical novamente.

### Sistema de proteção contra aquecimento excessivo

O aquecedor tem um sistema de proteção que o desliga automaticamente em caso de sobreaquecimento, por exemplo, se a saída ou entrada de ar estiver parcial ou completamente bloqueada. Se isto ocorrer, siga as instruções abaixo:

1. Desligue o dispositivo e espere cerca de 30 minutos para o arrefecer.
2. Retire o objecto que está a obstruir a entrada ou saída de ar.
3. Ligue-o novamente. O dispositivo deverá funcionar corretamente.

## 4. LIMPEZA E MANUTENÇÃO

- Desconecte o produto da corrente elétrica e deixe que arrefeça antes de limpar.
- Não utilize esponjas, pós ou produtos de limpeza abrasivos para limpar o produto.
- Utilize um pano suave e húmido para limpar a parte exterior do produto. Tenha cuidado para não tocar nas resistências.
- Uma das causas mais comuns de aquecimento excessivo é a acumulação de pó ou algodão no dispositivo. Certifique-se de limpar periodicamente estas acumulações aspirando as grades de ventilação.
- Se não for usar o produto durante um período prolongado de tempo, guarde-o num lugar seco e seguro onde esteja protegido do pó.
- Não desligue diretamente do cabo, desligue a ventoinha com o botão para evitar o aquecimento excessivo.

## 5. ESPECIFICAÇÕES TÉCNICAS

Referência do produto: 05313

Produto: Ready Warm 10000 Top Ceramic

Potência e tensão: 2200 W, 220-240 V, 50 Hz

Fabricado em China | Desenhado em Espanha

## 6. RECICLAGEM DE ELETRODOMÉSTICOS



A diretiva europeia 2012/19/UE sobre Resíduos de Aparelhos Elétricos e Eletrónicos (RAEE) especifica que os eletrodomésticos não devem ser reciclados com o resto dos resíduos municipais. Ditos eletrodomésticos terão de ser eliminados de forma separada, para otimizar a recuperação e reciclagem de materiais e, desta maneira, reduzir o impacto que possam ter na saúde humana e no meio ambiente.

O símbolo do contentor riscado recorda a sua obrigação de eliminar este produto de forma correta.

Para obter informação detalhada acerca da forma mais adequada de eliminar os seus eletrodomésticos e/ou as correspondentes baterias, o consumidor deverá contactar com as autoridades locais.

## 7. GARANTIA E SAT

Este produto tem uma garantia de 2 anos desde a data de compra, sempre e quando se conserve e envie a fatura de compra, o produto esteja em perfeito estado físico e se lhe dê um uso adequado tal e como se indica neste Manual de Instruções.

A garantia não cobrirá:

- Se o produto tiver sido usado fora da sua capacidade ou utilidade, maltratado, batido, exposto à humidade, submergido em algum líquido ou substância corrosiva, assim como qualquer outra falta atribuível ao consumidor.
- Se o produto foi desmontado, modificado ou reparado por pessoas não autorizadas pelo SAT oficial da Cecotec.
- Se a ocorrência foi originada pelo desgaste normal das peças devido ao uso.

O serviço de garantia cobre todos os defeitos de fabricação durante 2 anos com base à legislação vigente, exceto peças consumíveis. Em caso de mal uso por parte do usuário, o serviço de garantia não se fará responsável pela reparação.

Se em alguma ocasião deteta uma ocorrência com o produto ou tem alguma consulta, entre em contacto com o Serviço de Assistência Técnica oficial da Cecotec através do número de telefone **+34 96 321 07 28**.

## 1. ONDERDELEN EN COMPONENTEN

Fig.1

1. Keuzeschakelaar voor het vermogensniveau
2. Thermostaat keuzeschakelaar
3. Luchtuitgang
4. Lichtindicator
5. Handgreep
6. Luchtingang
7. Oscillatie schakelaar
8. Basis

## 2. VOOR U HET TOESTEL GEBRUIKT

- Haal het toestel uit de doos en verwijder al het verpakkingsmateriaal.
- Controleer of het toestel geen schade vertoont. Indien u schade waarneemt, contacteer onmiddellijk de technische dienst van Cecotec voor aanbevelingen of voor de reparatie van het toestel.
- Plaats het apparaat op een vlak en stabiel oppervlak.
- Zet de vermogensniveau schakelaar op "0" en steek de stekker van het product in een geaard stopcontact.

## 3. WERKING

### Keuzeschakelaar voor het vermogensniveau

Fig. 2

Fig. 3

### Thermostaat

Zet de thermostaat op maximum en selecteer het gewenste vermogensniveau. Zodra de kamer de gewenste temperatuur heeft bereikt, draait u de thermostaat tegen de klok in totdat de kachel wordt uitgeschakeld. De thermostaat zal automatisch in- en uitschakelen om de gekozen temperatuur te behouden.

### Opmerking

Het apparaat wordt ingeschakeld wanneer de kamertemperatuur lager is dan de ingestelde temperatuur.

**Oscillatie**

De kachel is voorzien van een oscillatiefunctie. Druk de schakelaar omhoog om deze functie te activeren en omlaag om deze uit te schakelen.

**Beveiliging tegen kantelen**

De verwarming is zo ontworpen dat het automatisch wordt uitgeschakeld wanneer het naar voren of naar achteren wordt gekanteld. Het apparaat wordt automatisch ingeschakeld wanneer het terugkeert naar zijn verticale positie.

**Oververhittingsbescherming systeem**

De verwarming heeft een beveiligingssysteem dat de verwarming automatisch uitschakelt in geval van oververhitting, bijvoorbeeld als de luchtuitlaat of luchtinlaat geheel of gedeeltelijk geblokkeerd is. Als dit gebeurt, volg dan de onderstaande instructies:

1. Trek de stekker uit het stopcontact en wacht ongeveer 30 minuten tot het apparaat is afgekoeld.
2. Verwijder het object dat de luchtinlaat of -uitlaat blokkeert.
3. Start het opnieuw op. Het apparaat moet goed werken.

**4. SCHOONMAAK EN ONDERHOUD**

- Schakel het toestel uit en trek de stekker uit het stopcontact en laat het afkoelen alvorens het schoon te maken.
- Gebruik geen schurende sponzen, poeders of schoonmaakproducten om het product te reinigen.
- Gebruik een zachte en vochtige doek om de buitenkant van het product schoon te maken. Let op dat u de verwarmingselementen niet aanraakt.
- Een van de meest voorkomende oorzaken van oververhitting is de ophoping van stof of pluis in het apparaat. Zorg ervoor dat u deze ophopingen regelmatig schoonmaakt door de ventilatieopeningen te stofzuigen.
- Als de verwarming voor langere tijd niet gebruikt wordt, bewaar hem dan op een droge en veilige plaats waar hij beschermd is tegen stof.
- Niet direct loskoppelen van de kabel, zet de ventilator uit met de knop om oververhitting te voorkomen.

**5. TECHNISCHE SPECIFICATIES**

Referentie van het product: 05313

Product: Ready Warm 10000 Top Ceramic

Vermogen en voltage: 2200 W, 220-240 V, 50 Hz

Gemaakt in China / Ontworpen in Spanje.

**6. RECYCLAGE VAN HUISHOUDTOESTELLEN**

De Europese richtlijn 2012/19/UE betreffende Afgedankte Elektrische en Elektronische Apparatuur (AEEA) bepaalt dat kleine huishoudelijke elektrische apparaten niet gerecycleerd mogen worden met het restafval. Deze elektrische apparaten moeten apart gesorteerd worden om het hergebruik en de verwerking van materialen te optimaliseren en de impact van deze apparaten mens en milieu te verminderen.

Het symbool van de doorgekruiste afvalbak herinnert u aan uw verplichting om dit product op de juiste wijze af te voeren.

Voor gedetailleerde informatie over de aangewezen manier om kleine huishoudelijke elektrische apparaten en/of hun batterijen moet de consument de plaatselijke overheid contacteren.

**7. GARANTIE EN TECHNISCHE ONDERSTEUNING**

Dit product heeft een garantieperiode van 2 jaar vanaf de aankoopdatum op voorwaarde dat de aankoopfactuur bewaard is gebleven en voorgelegd kan worden, het product zich in een goede fysieke staat bevindt en het gebruikt is op een correcte manier en zoals aangegeven in deze handleiding.

De garantie vervalt:

- Als het product niet gebruikt is waarvoor het bedoeld is, foutief behandeld is, geslagen is, blootgesteld is aan vochtigheid, ondergedompeld is in water of een bijtende vloeistof of enig ander defect te wijten aan foutief gebruik door de consument.
- Als het product uit elkaar gehaald, gemodificeerd of gerepareerd is geweest door personen die niet geautoriseerd zijn door de officiële Technische Ondersteuningsservice van Cecotec.
- Als het incident werd veroorzaakt door normale slijtage van de onderdelen door gebruik.

De garantie dekt alle fabricagefouten gedurende 2 jaar op basis van de huidige wetgeving, met uitzondering op verbruiksartikelen. In het geval van verkeerd gebruik door de gebruiker zal de garantieservice niet verantwoordelijk zijn voor de reparatie.

Als u ooit een incident met het product ontdekt of vragen hebt, neem dan contact op met de officiële Technische Assistentie van Cecotec via het telefoonnummer +34 96 321 07 28.

## 1. CZĘŚCI I KOMPONENTY

Rys.1

1. Pokrętło wyboru poziomu mocy
2. Przetątnik termostatu
3. Odpowietrznik
4. Lampka LED
5. Uchwyt
6. Wejście powietrza
7. Przycisk obrotu
8. Baza

## 2. PRZED UŻYCIEM

- Wyjmij produkt z pudełka i usuń wszystkie elementy opakowania.
- Sprawdź urządzenie pod kątem widocznych uszkodzeń. Jeśli tak, skontaktuj się z Działem Pomocy Technicznej Cecotec jak najszybciej, aby uzyskać zalecenia dotyczące produktu lub naprawy.
- Ustaw urządzenie na płaskiej i stabilnej powierzchni.
- Ustaw przetątnik poziomu mocy w pozycji „0” i podłącz przewód produktu do uziemionego gniazdka elektrycznego.

## 3. FUNKCJONOWANIE

### Pokrętło wyboru poziomu mocy

Rys. 2

Rys. 3

### Termostat

Ustaw termostat do maksimum i wybierz żądany poziom mocy. Gdy pomieszczenie osiągnie żądaną temperaturę, obracaj termostat przeciwnie do ruchu wskazówek zegara, aż grzejnik się wyłączy. Termostat automatycznie włącza się i wyłącza, aby utrzymać wybraną temperaturę.

### Ostrzeżenie

Urządzenie włączy się, gdy temperatura w pomieszczeniu będzie niższa od ustawionej.

### OSCYLACJA

Podgrzewacz posiada funkcję oscylacji. Przesuń przetątnik w górę, aby aktywować tę funkcję, lub w dół, aby ją wyłączyć.

### System bezpieczeństwa przy przewróceniu

Nagrzewnica została zaprojektowana w taki sposób, że wyłącza się automatycznie po przechyleniu do przodu lub do tyłu. Urządzenie włączy się automatycznie po przywróceniu pozycji pionowej na nowo.

### System ochrony przed przegrzaniem

1. Nagrzewnica posiada system ochrony przed przegrzaniem, który ją wyłącza automatycznie w przypadku przegrzania, na przykład, jeśli wylot lub wlot powietrza jest częściowo lub całkowicie zablokowany. W takim przypadku postępuj zgodnie z poniższymi instrukcjami:
  1. Odłącz urządzenie i poczekaj około 30 minut, aż ostygnie.
  2. Usuń przedmiot, który blokuje wlot lub wylot powietrza.
  3. Włącz go ponownie. Urządzenie powinno działać poprawnie.

## 4. CZYSZCZENIE I KONSERWACJA

- Przed czyszczeniem wyłącz urządzenie, wyjmij wtyczkę z gniazdka i poczekaj, aż urządzenie ostygnie.
- Nie używaj gąbek, detergentów w proszku ani żrących środków czyszczących do czyszczenia produktu.
- Użyj miękkiej, wilgotnej szmatki do czyszczenia zewnętrznej części produktu. Uważaj, aby nie dotknąć rezystorów.
- Jedną z najczęstszych przyczyn przegrzania jest nagromadzenie kurzu lub kłaczek w urządzeniu. Pamiętaj, aby okresowo czyścić te osady, odkurzając otwory wentylacyjne.
- Jeśli grzejnik nie będzie używany przez dłuższy czas, przechowuj go w suchym i bezpiecznym miejscu, w którym jest chroniony przed kurzem.
- Nie odłączaj bezpośrednio od kabla, wyłącz wentylator przyciskiem aby uniknąć przegrzania.

## 5. SPECYFIKACJA TECHNICZNA

Referencja produktu: 05313

Produkt: Ready Warm 10000 Top Ceramic

Moc i napięcie: 2200 W, 220-240 V, 50 Hz

Made in China | Designed in Spain

## 6. RECYKLING SPRZĘTU AGD



Śmieci X - 09 Europejska dyrektywa 2012/19 / UE w sprawie odpadów z urządzeń elektrycznych i elektronicznych (WEEE) stanowi, że urządzenia gospodarstwa domowego nie powinny być poddawane recyklingowi wraz z resztą odpadów komunalnych. Urządzenia te należy utylizować osobno, aby zoptymalizować odzysk i recykling materiałów, a tym samym zmniejszyć ich wpływ na zdrowie ludzi i środowisko.

Przekreślony symbol pojemnika przypomina o obowiązku prawidłowej utylizacji tego produktu.

Aby uzyskać szczegółowe informacje na temat najodpowiedniejszego sposobu usuwania sprzętu gospodarstwa domowego i / lub odpowiednich baterii, konsument powinien skontaktować się z lokalnymi władzami.

## 7. GWARANCJA I SAT

Produkt jest objęty gwarancją przez 2 lata od daty zakupu, o ile faktura zakupu jest przechowywana i wysyłana, produkt jest w idealnym stanie fizycznym i jest używany zgodnie z instrukcją.

Gwarancja nie obejmuje:

- Jeśli produkt był używany ponad jego pojemność lub użyteczność, nadużywał, bił, był narażony na wilgoć, zanurzony w cieczy lub substancji żrącej, a także z jakiegokolwiek inną wadą, za którą odpowiedzialność ponosi konsument.
- Jeśli produkt został zdemontowany, zmodyfikowany lub naprawiony przez osoby nieupoważnione przez oficjalny SAT firmy Cecotec.
- Jeżeli występowanie zostało spowodowane normalnym zużyciem części w wyniku użytkowania.

Serwis gwarancyjny obejmuje wszystkie wady produkcyjne przez 2 lata, zgodnie z obowiązującymi przepisami, z wyjątkiem części eksploatacyjnych. W przypadku niewłaściwego użycia przez użytkownika serwis gwarancyjny nie będzie odpowiedzialny za naprawę.

W przypadku wykrycia incydentu z produktem lub w razie jakichkolwiek pytań prosimy o kontakt z oficjalną pomocą techniczną Cecotec pod numerem telefonu +34 96 321 07 28.

## 1. ČÁSTI A SLOŽENÍ

Obr.1

1. Regulátor stupňů síly
2. Nastavení termostatu
3. Vývod vzduchu
4. Světelný indikátor
5. Rukojeť
6. Vstup vzduchu
7. Tlačítko oscilace
8. Základna

## 2. PŘED POUŽITÍM

- Vyměte přístroj z krabice a odstraňte všechny obaly.
- Prohlédněte přístroj, jestli není viditelně poškozen. Pokud poškození najdete, kontaktujte oficiální Asistenční technický servis Cecotec, pro doporučení a nebo opravu přístroje.
- Umístěte přístroj vždy na povrchy stabilní a rovné.
- Ujistěte se, že je volič úrovně napájení v poloze "0" a připojte produkt uzemněné k elektrické zásuvce.

## 3. FUNGOVÁNÍ

### Regulátor stupňů síly

Obr. 2

Obr. 3

### Termostat

Otočte termostat na maximum a vyberte požadovanou úroveň výkonu. Jakmile místnost dosáhne požadované teploty, otáčejte termostatem proti směru hodinových ručiček, dokud se topení nevypne. Termostat se automaticky zapne a vypne, aby udržel zvolenou teplotu.

### Upozornění

Zařízení se zapne, když je pokojová teplota nižší než nastavená teplota.

### Oscilace

Ohříváč má funkci oscilace. Chcete-li aktivovat tuto funkci, otočte přepínač nahoru a dolů ji vypněte.

**Bezpečnostní systém proti převrnutí**

Ohřívač je navržen tak, aby se automaticky vypnul při sklopení dopředu nebo dozadu. Po obnovení polohy se zařízení automaticky zapne znovu.

**Systém ochrany proti přehřátí**

Topení má systém ochrany proti přehřátí, který jej vypne automaticky v případě přehřátí, například pokud je výstup nebo přívod vzduchu částečně nebo úplně zablokován. Pokud k tomu dojde, postupujte podle následujících pokynů:

1. Odpojte zařízení a počkejte asi 30 minut, než vychladne.
2. Odstraňte předmět, který brání vstupu nebo výstupu vzduchu.
3. Znovu ho zapněte. Zařízení by mělo správně fungovat.

**4. ČIŠTĚNÍ A ÚDRŽBA**

- Odpojte přístroj z elektrické sítě a nechte ho úplně vychladnout než ho začnete čistit.
- Nepoužívejte houby, prášky nebo abrazivní čisticí prostředky na čištění tohoto přístroje.
- Použijte jemný vlhký hadřík pro čištění venkovní části přístroje. Dávejte pozor, abyste se nedotýkali rezistorů.
- Jednou z nejčastějších příčin přehřátí je nahromadění prachu nebo nečistot na spotřebiči. Tyto akumulace pravidelně čistěte vysáváním větracích otvorů.
- Skladujte přístroj na bezpečném, suchém a čistém místě, chráněný před prachem, pokud ho po nějaký čas nebudete používat.
- Neodpojujte přímo kabelem, vypněte ventilátor tlačítkem, aby nedošlo k přehřátí.

**5. TECHNICKÉ SPECIFIKACE**

Reference produktu: 05313

Produkt: Ready Warm 10000 Top Ceramic

Napájení a napětí: 2200 W, 220-240 V, 50 Hz

Vyrobena v Číně | Navrženo ve Španělsku

**6. RECYKLACE ELEKTROSPOTŘEBIČŮ**

Evropská směrnice 2012/19/EU o odpadních elektrických a elektronických zařízeních (OEEZ) specifikuje elektrospotřebiče, které se nemají recyklovat spolu s ostatním komunálním odpadem. Tyto elektrospotřebiče se musí

zlikvidovat samostatně, aby se tak dosáhlo co nejlepší recyklace a využití materiálů, a tímto se omezil dopad, který by lidé mohli mít na životní prostředí.

Symbol přeškrtnutého kontejneru připomíná povinnost zlikvidovat tento produkt správně.

Pro obdržení detailních informací o nevhodnějším možném způsobu naložení s vaším elektrospotřebičem, a/nebo o bateriích, kontaktujte místní úřady.

**7. ZÁRUKA A TECHNICKÝ SERVIS**

Tento produkt má záruku 2 roky od data zakoupení v případě, že zákazník disponuje fakturou nebo dokladem o koupi a produkt je v perfektním stavu a nakládá se s ním adekvátním způsobem tak, jak je uvedeno s v tomto návodu na použití.

Záruka nezahrnuje:

- Pokud byl produkt používán nad svoji kapacitu anebo užitnost, byl špatně používán, utrpěl náraz, byl vystaven vlhkosti, ponořen do tekutiny nebo jiné korozivní substance, a jakoukoli vinu připsatelnou spotřebiteli.
- Pokud byl produkt rozmontován, modifikován anebo opravován servisem neautorizovaným oficiálním servisem Cecotec.
- Pokud byl problém zaviněn normálním používáním a opotřebením součástí.

Záruční servis kryje veškeré defekty zaviněné během výroby po dobu 2 let na základě platné legislativy, s výjimkou spotřebních dílů. V případě špatného zacházení ze strany spotřebitele není záruční servis odpovědný za opravu.

Pokud při jakékoli příležitosti zjistíte nehodu s výrobkem nebo máte jakékoli dotazy, obraťte se na oficiální technickou asistenční službu Cecotec prostřednictvím telefonního čísla +34 96 321 07 28.

Modelo: 05313 Ready Warm 10000 Top Ceramic					
Partida	Símbolo	Valor	Unidad	Partida	Unidad
Potencia calorífica				Tipo de aportación de calor, únicamente para los aparatos de calefacción local eléctricos de acumulación (seleccione uno)	
Potencia calorífica nominal	Pnom	2.2	kW	Control manual de la carga de calor, con termostato integrado	[no]
Potencia calorífica mínima (indicativa)	Pmin	0	kW	Control manual de la carga de calor con respuesta a la temperatura interior o exterior	[no]
Potencia calorífica máxima continuada	Pmax	2.2	kW	Control electrónico de la carga de calor con respuesta a la temperatura interior o exterior	[no]
Consumo auxiliar de electricidad				Potencia calorífica asistida por ventiladores	[no]
A potencia calorífica nominal	elmax	N/A	kW	Tipo de control de potencia calorífica/de temperatura interior (seleccione uno)	
A potencia calorífica mínima	elmin	N/A	kW	Potencia calorífica de un solo nivel, sin control de temperatura interior	[no]
En modo de espera	eLSB	0.001	kW	Dos o más niveles manuales, sin control de temperatura interior	[no]
				Con control de temperatura interior mediante termostato mecánico	[no]
				Con control electrónico de temperatura interior	[no]
				Control electrónico de temperatura interior y temporizador diario	[no]
				Control electrónico de temperatura interior y temporizador semanal	[no]
				Otras opciones de control (pueden seleccionarse varias)	
				Control de temperatura interior con detección de ausencia	[no]
				Control de temperatura interior con detección de ventanas abiertas	[sí]
				Con opción de control a distancia	[no]
				Con control de puesta en marcha adaptable	[no]
				Con limitación de tiempo de funcionamiento	[no]
				Con sensor de lámpara negra	[no]
Contact details:	Cecotec Innovaciones S.L. · C/de la Pinadeta s/n 46930 Quart de Poblet, Valencia (SPAIN)				

Model: 05313 Ready Warm 10000 Top Ceramic					
Item	Symbol	Value	Unit	Item	Unit
Heating power				Type of heat input, for electric storage local space heaters only (single select)	
Nominal heat output	Pnom	2.2	kW	Manual heat charge control with integrated thermostat	[no]
Minimum heat output (indicative)	Pmin	0	kW	Manual heat charge control with room and/or outdoor temperature feedback	[no]
Maximum continuous heat output	Pmax	2.2	kW	Electronic heat charge control with room and/or outdoor temperature feedback	[no]
Auxiliary electricity consumption				Fan assisted heat output	[no]
At nominal heat	elmax	N/A	kW	Type of heat output/room temperature control (single select)	
At minimum heat output	elmin	N/A	kW	Single stage heat output and no room temperature control	[no]
In standby mode	eLSB	0.001	kW	Two or more manual stages, no room temperature control	[no]
				With mechanic thermostat room temperature control	[no]
				With electronic room temperature control	[no]
				Electronic room temperature control plus day timer	[no]
				Electronic room temperature control plus week timer	[no]
				Other control options (multiple selections possible)	
				Room temperature control, with presence detection	[no]
				Room temperature control, with open window detection	[yes]
				With distance control option	[no]
				With adaptive start control	[no]
				With working time limitation	[no]
				With black bulb sensor	[no]
Contact details:	Cecotec Innovaciones S.L. · C/de la Pinadeta s/n 46930 Quart de Poblet, Valencia (SPAIN)				

Modèle : 05313 Ready Warm 10000 Top Ceramic					
Référence	Symbole	Valeur	Unité	Référence	Unité
Puissance calorifique				Type d'apport de chaleur, uniquement pour les chauffages électriques à accumulation (sélectionner un)	
Puissance calorifique nominale	Pnom	2.2	kW	Contrôle manuel de la charge de chaleur, avec thermostat intégré.	[non]
Puissance calorifique minimale (indicative).	Pmin	0	kW	Contrôle manuel de la charge thermique avec réponse à la température intérieure ou extérieure.	[non]
Puissance calorifique maximale continue.	Pmax	2.2	kW	Contrôle électronique de la charge thermique avec réponse à la température intérieure ou extérieure.	[non]
Consommation d'électricité auxiliaire.				Puissance calorifique assisté par ventilateurs.	[non]
A puissance calorifique nominale.	elmax	N/A	kW	Type de contrôle de la puissance calorifique/de la température intérieure (sélectionner un).	
A puissance calorifique minimale.	elmin	N/A	kW	Puissance calorifique avec un seul niveau, sans contrôle de la température intérieure.	[non]
En mode veille	eISB	0.001	kW	Deux ou plus niveaux manuels, sans contrôle de la température intérieure.	[non]
				Contrôle de la température intérieure à travers un thermostat mécanique.	[non]
				Avec contrôle électronique de la température intérieure.	[non]
				Contrôle électronique de la température intérieure et minuterie quotidienne.	[non]
				Contrôle électronique de la température intérieure et minuterie hebdomadaire.	[non]
				Autres options de contrôle (vous pouvez en sélectionner plusieurs).	
				Contrôle de la température intérieure avec détection de présence.	[non]
				Contrôle de la température intérieure avec détection de fenêtres ouvertes.	[oui]
				Contrôle à distance en option.	[non]
				Avec contrôle de démarrage adaptable.	[non]
				Avec limitation de temps de fonctionnement.	[non]
				Avec capteur à lampe noir	[non]
Contact :	Cecotec Innovaciones S.L. · C/de la Pinadeta s/n 46930 Quart de Poblet, Valencia (SPAIN)				

Modell: 05313 Ready Warm 10000 Top Ceramic					
Angabe	Symbol	Wert	Einheit	Angabe	Einheit
Wärmeleistung				Nur bei elektrischen Speicher-Einzelraumheizgeräten: Art der Regelung der Wärmezufuhr (bitte eine Möglichkeit auswählen)	
Nennwärmeleistung	Pnom	2.2	kW	Manuelle Regelung der Wärmezufuhr mit integriertem Thermostat	Nein
Mindestwärmeleistung (Richtwert)	Pmin	0	kW	Manuelle Regelung der Wärmezufuhr mit Rückmeldung der Raum- und/oder Außentemperatur	Nein
Maximale kontinuierliche Wärmeleistung	Pmax	2.2	kW	Elektronische Regelung der Wärmezufuhr mit Rückmeldung der Raum- und/oder Außentemperatur	Nein
Hilfsstromverbrauch				Wärmeabgabe mit Gebläseunterstützung	[Nein]
Bei Nennwärmeleistung	elmax	(nicht verfügbar)	kW	Art der Wärmeabgabe/Innentemperaturregelung (wählen Sie eine aus)	
Bei minimaler Wärmeleistung	elmin	(nicht verfügbar)	kW	Einstufige Wärmeleistung, keine Raumtemperaturkontrolle	[Nein]
Im Standby-Modus	eISB	0.001	kW	Zwei oder mehr manuelle Stufen, keine interne Temperaturkontrolle	[Nein]
				Mit interner Temperaturregelung durch mechanischen Thermostat	[Nein]
				Mit elektronischer Innentemperaturregelung	[Nein]
				Elektronische Innentemperaturregelung und Tagesschaltuhr	[Nein]
				Elektronische Raumtemperaturkontrolle und Wochentagsregelung	[Nein]
				Sonstige Regelungsoptionen (Mehrfachnennungen möglich)	
				Raumtemperaturkontrolle mit Präsenzerkennung	[Nein]
				Raumtemperaturkontrolle mit Erkennung offener Fenster	[Ja]
				Mit der Option Fern zu bedienen.	[Nein]
				Mit adaptiver Startsteuerung	[Nein]
				Mit Betriebszeitbegrenzung	[Nein]
				Mit Schwarzlampensensor	[Nein]
Kontaktangaben	Cecotec Innovaciones S.L. · C/de la Pinadeta s/n 46930 Quart de Poblet, Valencia (SPANIEN)				

Modello: 05313 Ready Warm 10000 Top Ceramic					
Dato	Simbolo	Valore	Unità	Dato	Unità
Potenza calorifica				Tipo di apporto calorifico, solamente per gli apparati di riscaldamento locale elettrici di accumulazione (selezionare uno)	
P nom	Pnom	2.2	kW	Controllo manuale del caricamento del calore, con termostato integrato	[no]
Potenza termica minima (indicativa)	Pmin	0	kW	Controllo manuale del caricamento del calore con risposta alla temperatura interna o esterna	[no]
Potenza termica massima continua	Pmax	2.2	kW	Controllo elettronico del caricamento del calore con risposta alla temperatura interna o esterna	[no]
Controllo ausiliare di elettricità				Potenza termica assistita da ventilatori	[no]
A potenza termica nominale	elmax	N/A	kW	Tipo di controllo della potenza di calore/temperatura interna (selezionare uno)	
A potenza di calore minima	elmin	N/A	kW	Potenza di calore di un solo livello, senza controllo della temperatura interna	[no]
In modalità standby	eLSB	0.001	kW	Due o più livelli manuali, senza controllo della temperatura interna	[no]
				Con controllo della temperatura interna mediante termostato meccanico	[no]
				Con controllo elettronico della temperatura interna	[no]
				Controllo elettronico della temperatura interna e timer giornaliero	[no]
				Controllo elettronico della temperatura interna e timer settimanale	[no]
				Altre opzioni di controllo (è possibile selezionare varie)	
				Controllo della temperatura interna con rilevatore di presenza	[no]
				Controllo della temperatura interna con rilevatore di finestre aperte	[si]
				Con opzione di controllo a distanza	[no]
				Con controllo di avviamento adattabile	[no]
				Con limitazione di tempo di funzionamento	[no]
				Con sensore di lampada nera	[no]
Contact details:	Cecotec Innovaciones S.L. C/de la Pinadeta s/n, 46930 Quart de Poblet, Valencia, Spagna				

Modelo: 05313 Ready Warm 10000 Top Ceramic					
Partida	Simbolo	Valor	Unidade	Partida	Unidade
Potência calorífica				Tipo de fornecimento de calor, unicamente para os aparelhos de aquecimento local elétricos de acumulação (seleccione um)	
Potência calorífica nominal	Pnom	2.2	kW	Controllo manual da carga de calor, com termostato integrado	[não]
Potência calorífica mínima (indicativa)	Pmin	0	kW	Controllo manual de carga de calor com resposta à temperatura interior ou exterior	[não]
Potência calorífica máxima contínua	Pmax	2.2	kW	Controllo eletrônico de carga de calor com resposta à temperatura interior ou exterior	[não]
Consumo auxiliar de eletricidade				Potência calorífica assistida por ventoinhas	[não]
A potência calorífica nominal	elmax	N/A	kW	Tipo de controlo de potência calorífica/de temperatura interior (seleccione um)	
A potência calorífica mínima	elmin	N/A	kW	Potência calorífica de um só nível, sem controlo de temperatura interior	[não]
Em modo standby	eLSB	0.001	kW	Dois ou mais níveis manuais, sem controlo de temperatura interior	[não]
				Com controlo de temperatura interior mediante termostato mecânico	[não]
				Com controlo eletrônico de temperatura interior	[não]
				Controllo eletrônico de temperatura interior e temporizador diário	[não]
				Controllo eletrônico de temperatura interior e temporizador semanal	[não]
				Outras opções de controlo (podem ser seleccionadas várias)	
				Controllo de temperatura interior com detetor de presença	[não]
				Controllo de temperatura interior com detetor de janelas abertas	[sim]
				Com opção de controlo a distância	[não]
				Com controlo de funcionamento adaptável	[não]
				Com limitação de tempo de funcionamento	[não]
				Com sensor de lâmpada preta	[não]
Detalhes de contacto:	Cecotec Innovaciones S.L. · C/de la Pinadeta s/n 46930 Quart de Poblet, Valencia (SPAIN)				

MODEL: 05313 Ready Warm 10000 Top Ceramic						
Item	Symbol	Waarde	Eenheid	Item	Eenheid	
Warmteafgifte					Type warmte-input, uitsluitend voor elektrische warmteopslagtoestellen (selecteer één)	[nee]
Nominale warmteafgifte	Pnom	2.2	kW	Handmatige sturing van de warmteopslag, met geïntegreerde thermostaat	[nee]	
Minimale warmteafgifte (indicatief)	Pmin	0	kW	Handmatige sturing van de warmteopslag, met kamer- en/of buiten-temperatuurfeedback	[nee]	
Maximale continue warmteafgifte	Pmax	2.2	kW	Elektronische sturing van de warmteopslag, met kamer- en/of buiten-temperatuurfeedback	[nee]	
Aanvullend elektriciteitsverbruik					Bij nominale warmteafgifte	[nee]
Bij nominale warmteafgifte	elmax	N/A	kW	Type warmteafgifte/interieur temperatuurregeling (selecteer een)	[nee]	
Bij minimale warmteafgifte	elmin	N/A	kW	Eentrapswarmteafgifte, geen sturing van de kamertemperatuur	[nee]	
In stand-bymodus	eISB	0.001	kW	Twee of meer handmatig in te stellen trappen, geen sturing van de kamertemperatuur	[nee]	
				Met mechanische sturing van de kamertemperatuur door thermostaat	[nee]	
				Met elektronische sturing van de kamertemperatuur	[nee]	
				Elektronische sturing van de kamertemperatuur plus dag-tijdschakelaar	[nee]	
				Elektronische sturing van de kamertemperatuur plus week-tijdschakelaar	[nee]	
				Andere sturingsopties (meerdere selecties mogelijk)	[nee]	
				Sturing van de kamertemperatuur, met aanwezigheidsdetectie	[Ja]	
				Sturing van de kamertemperatuur, met openraamdetectie	[nee]	
				Met de optie van afstandsbediening	[nee]	
				Met adaptieve sturing van de start	[nee]	
				Met beperking van de werkingstijd	[nee]	
				Met black-bulbsensor	[nee]	
Contact details:	Cecotec Innovaciones S.L. · C/de la Pinadeta s/n 46930 Quart de Poblet, Valencia (SPAIN)					

Model 05313 Ready Warm 10000 Top Ceramic						
Nazwa	Symbol	Wartość	Ilość	Nazwa	Ilość	
Moc cieplna					Rodzaj doprowadzanego ciepła, tylko w przypadku akumulacyjnych elektrycznych miejscowych ogrzewaczy pomieszczeń (należy wybrać jeden)	
Nominalna moc cieplna	Pnom	2.2	kW	Ręczna kontrola obciążenia cieplnego, ze zintegrowanym termostatem	[Nie]	
Minimalna moc cieplna (orientacyjna)	Pmin	0	kW	Ręczna kontrola obciążenia cieplnego w reakcji na temperaturę wewnętrzną lub zewnętrzną	[Nie]	
Maksymalna ciągła moc cieplna	Pmax	2.2	kW	Elektroniczna kontrola obciążenia cieplnego w reakcji na temperaturę wewnętrzną lub zewnętrzną	[Nie]	
Zużycie energii elektrycznej pomocniczej					Potencia calorífica asistida por ventiladores	[Nie]
Przy znamionowej mocy cieplnej	elmax	N/A	kW	Rodzaj mocy cieplnej / regulacja temperatury w pomieszczeniu (wybierz jedną)	[Nie]	
Przy minimalnej mocy cieplnej	elmin	N/A	kW	Jednopoziomowa moc cieplna, bez kontroli temperatury w pomieszczeniu	[Nie]	
W trybie gotowości	eISB	0.001	kW	Dwa lub więcej poziomów ręcznych, bez kontroli temperatury w pomieszczeniu	[Nie]	
				Z wewnętrzną kontrolą temperatury za pomocą termostatu mechanicznego	[Nie]	
				Z elektroniczną kontrolą temperatury wnętrza	[Nie]	
				Elektroniczna kontrola temperatury wnętrza i dzienny zegar	[Nie]	
				Elektroniczna kontrola temperatury wewnętrznej i tygodniowy zegar	[Nie]	
				Inne opcje sterowania (można wybrać kilka)	[Nie]	
				Kontrola temperatury wewnętrznej z wykrywaniem obecności	[Tak]	
				Kontrola temperatury wewnętrznej z wykrywaniem otwartych okien	[nie]	
				Z opcją zdalnego sterowania	[no]	
				Z adaptacyjną kontrolą rozruchu	[Nie]	
				Z ograniczonym czasem pracy	[Nie]	
				Z czarnym czujnikiem lampy	[Nie]	
Contact details:	Cecotec Innovaciones S.L. · C/de la Pinadeta s/n 46930 Quart de Poblet, Valencia (SPAIN)					

MODEL: 05313 Ready Warm 10000 Top Ceramic				
Výchozí	Symbol	Hodnota	Jednotka	Výchozí
Vyhřevná energie				Typ tepelného příkonu, pouze pro akumulátory elektrických lokálních topných zařízení (vyberte jeden)
Nominální tepelný výkon	P <sub>nom</sub>	2.2	kW	Ruční ovládání tepelné zátěže, s integrovaným termostatem
Minimální tepelný výkon (orientační)	P <sub>min</sub>	0	kW	Ruční ovládání tepelného zatížení v závislosti na vnitřní nebo venkovní teplotě
Maximální trvalý tepelný výkon	P <sub>max</sub>	2.2	kW	Elektronická regulace tepelného zatížení v závislosti na vnitřní nebo venkovní teplotě
Pomocná spotřeba elektriny				Tepelný výkon podporovaný ventilátorem
Při nominálním tepelném výkonu	e <sub>lmax</sub>	N/A	kW	Typ regulace tepelného výkonu / vnitřní teploty (vyberte jednu)
Při minimálním tepelném výkonu	e <sub>lmin</sub>	N/A	kW	Jednostupňový tepelný výkon, bez regulace vnitřní teploty
V pohotovostním režimu	e <sub>lSB</sub>	0.001	kW	Dvě nebo více manuálních úrovní, bez regulace vnitřní teploty
				S vnitřní regulací teploty pomocí termostatu
				S elektronickou regulací vnitřní teploty
				Elektronická regulace vnitřní teploty a denní časovač
				Elektronická vnitřní teplota a týdenní časovač
				Další možnosti ovládání (lze vybrat několik)
				Regulace vnitřní teploty s detekcí přítomnosti
				Regulace vnitřní teploty s detekcí otevřených oken
				S možností dálkového ovládání
				S adaptivní kontrolou spouštění
				S omezenou provozní dobou
				S čidlem černé lampy
Kontaktní údaje:	Cecotec Innovaciones S.L. · C/de la Pinadeta s/n 46930 Quart de Poblet, Valencia (SPAIN)			

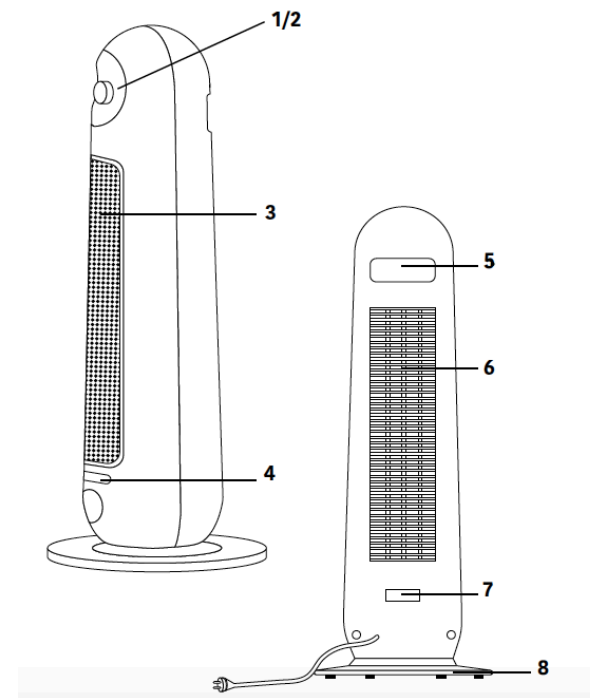

Fig./Img./Abb./Rys./Obr. 1

SÍMBOLO	FUNCIÓN
0	APAGADO
≈	VENTILADOR
⊓	CALEFACCIÓN A BAJA POTENCIA
	CALEFACCIÓN A ALTA POTENCIA

Fig./Img./Abb./Rys./Obr. 2

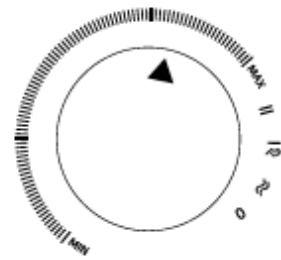
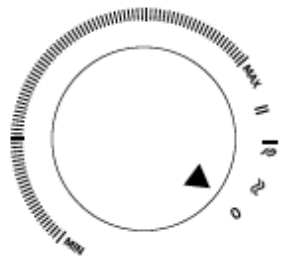

Fig./Img./Abb./Rys./Obr. 3

[www.cecotec.es](http://www.cecotec.es)

Cecotec Innovaciones S. L.  
C/de la Pinadeta s/n, 46930  
Quart de Poblet, Valencia, Spain

EAC12T0419