

cecotec

READYWARM 1500 FLAMES

Chimenea eléctrica/Electric fireplace



ES · Este producto no es adecuado para calefacción primaria. Este producto está indicado únicamente para lugares abrigados o para una utilización puntual. EN: This product is not suitable for primary heating purposes. This product is only suitable for well insulated spaces or occasional use. FR: Cet appareil ne convient pas pour une utilisation en tant que chauffage primaire. Cet appareil a été conçu seulement pour être utilisé dans des espaces intérieurs ou pour une utilisation momentanée. DE : Dieses Produkt ist nicht für als Hauptheizgerät geeignet. Dieses Produkt ist nur für geschützten Orten oder zur gelegentlichen Verwendung geeignet. IT: Questo apparecchio non è adatto a scopi di riscaldamento primario. Il suo utilizzo è indicato solo in luoghi riparati o per uso occasionale. PT: Este produto não é adequado para ser utilizado como aquecimento primário. Destina-se a uma utilização ocasional e apenas em locais abrigados. NL: Dit product is niet geschikt voor primaire verwarming. Dit product is alleen geschikt voor gebruik op beschutte plaatsen of voor occasioneel gebruik. PL: Ten produkt nie nadaje się do pierwotnego ogrzewania. Ten produkt jest wskazany tylko do miejsc osłoniętych lub do okazjonalnego użytku. CZ: Tento produkt není vhodný pro primární vytápění. Tento produkt je vhodný pouze na chráněných místech nebo pro příležitostné použití

Manual de instrucciones
Instruction manual
Manuel d'instructions
Bedienungsanleitung
Manuale di istruzioni
Manual de instruções
Handleiding
Instrukcja obsługi
Návod k použití

Safety instructions	7
Instructions de sécurité	10
Sicherheitshinweise	13
Istruzioni di sicurezza	16
Instruções de segurança	19
Veiligheidsinstructies	22
Instrukcje bezpieczeństwa	25
Bezpečnostní pokyny	28

ÍNDICE

1. Piezas y componentes	31
2. Antes de usar	31
3. Funcionamiento	31
4. Limpieza y mantenimiento	32
5. Especificaciones técnicas	33
6. Reciclaje de aparatos eléctricos y electrónicos	35
7. Garantía y SAT	35
8. Copyright	36

INDEX

1. Parts and components	37
2. Before use	37
3. Operation	37
4. Cleaning and maintenance	38
5. Technical specifications	39
6. Disposal of old electrical and electronic appliances	40
7. Technical support and warranty	41
8. Copyright	41

SOMMAIRE

1. Pièces et composants	42
2. Avant utilisation	42
3. Fonctionnement	42
4. Nettoyage et entretien	43
5. Spécifications techniques	44
6. Recyclage des équipements électriques et électroniques	46
7. Garantie et SAV	46
8. Copyright	46

INHALT

1. Teile und Komponenten	47
2. Vor dem Gebrauch	47
3. Bedienung	47
4. Reinigung und Wartung	48
5. Technische Spezifikationen	49
6. Recycling von Elektro- und Elektronikgeräten	51
7. Garantie und Kundendienst	51
8. Copyright	52

INDICE

1. Parti e componenti	53
2. Prima dell'uso	53
3. Funzionamento	53
4. Pulizia e manutenzione	54
5. Specifiche tecniche	55
6. Riciclaggio di apparecchiature elettriche ed elettroniche	57
7. Garanzia e supporto tecnico	57
8. Copyright	57

ÍNDICE

1. Peças e componentes	58
2. Antes de usar	58
3. Funcionamento	58
4. Limpeza e manutenção	59
5. Especificações técnicas	60
6. Reciclagem de aparelhos elétricos e eletrônicos	62
7. Garantia e SAT	62
8. Copyright	63

INHOUD

1. Onderdelen en componenten	64
2. Vóór u het apparaat gebruikt	64
3. Werking	64
4. Schoonmaak en onderhoud	65
5. Technische specificaties	66
6. Recycling van elektrische en elektronische apparatuur	68
7. Garantie en technische ondersteuning	68
8. Copyright	68

SPIS TREŚCI

1. Części i komponenty	69
2. Przed użyciem	69
3. Funkcjonowanie	69
4. Czyszczenie i konserwacja	70
5. Specyfikacja techniczna	71
6. Recykling urządzeń elektrycznych i elektronicznych	73
7. Gwarancja i Serwis pomocy technicznej	73
8. Copyright	73

OBSAH

1. Části a složení	74
2. Před použitím	74
3. Provoz	74
4. Čištění a údržba	75
5. Technické specifikace	76
6. Recyklace elektrických a elektronických zařízení	78
7. Záruka a technický servis	78
8. Copyright	78

INSTRUCCIONES DE SEGURIDAD

Lea las siguientes instrucciones atentamente antes de usar el producto. Guarde este manual para futuras referencias o nuevos usuarios.

- Asegúrese de que el voltaje de la red eléctrica coincide con los requisitos de voltaje especificados en las especificaciones técnicas del aparato.
- Este aparato está diseñado exclusivamente para uso doméstico quedando excluido su uso en bares, restaurantes, granjas, hoteles, moteles y oficinas.
- Si el cable de alimentación está dañado, debe ser sustituido por el fabricante, por su servicio posventa o por personal cualificado similar con el fin de evitar un peligro.



- Este símbolo significa: no cubrir.
- **ADVERTENCIA:** Para evitar sobrecalentamientos, no cubrir el aparato de calefacción.
- El aparato de calefacción no debe colocarse inmediatamente debajo de una base de toma de corriente.
- No usar este aparato de calefacción en el entorno inmediato de una bañera, ducha o piscina.
- No usar este aparato de calefacción si se ha caído.
- No usar si hay señales visibles de daño al aparato de calefacción.
- Usar este aparato de calefacción sobre una superficie horizontal y estable, o fijarlo a la pared, según sea aplicable.
- Los niños menores de 3 años deben mantenerse fuera del alcance del aparato a menos que sean continuamente supervisados.
- Los niños desde 3 años y menores de 8 años deben sólo encender/apagar el aparato siempre que éste haya sido

colocado o instalado en su posición de funcionamiento normal prevista y que sean supervisados o hayan recibido instrucciones relativas al uso del aparato de una forma segura y entiendan los riesgos que el aparato tiene. Los niños desde 3 años y menores de 8 años no deben enchufar, regular y limpiar el aparato o realizar operaciones de mantenimiento.

- Supervise a los niños para asegurarse de que no juegan con el aparato.
- PRECAUCIÓN: Algunas partes de este producto pueden ponerse muy calientes y causar quemaduras. Debe ponerse atención particular cuando los niños y las personas vulnerables estén presentes.
- ADVERTENCIA: No utilice este aparato de calefacción en habitaciones pequeñas que están ocupadas por personas que no puedan abandonar por sí mismas la habitación, a menos que se proporcione vigilancia permanente.
- ADVERTENCIA: Para reducir el riesgo de fuego, mantenga los textiles, cortinas, u otro material inflamable a una distancia mínima de 1 m de la salida de aire.
- No inserte ni deje que entren objetos por los orificios de ventilación, ya que podría provocar una descarga eléctrica, un incendio o dañar el aparato.
- No sumerja el cable, el enchufe, ni cualquier otra parte no extraíble del aparato en agua u otros líquidos. No exponga al agua las conexiones eléctricas. Asegúrese siempre de tener las manos secas antes de accionar o ajustar cualquier interruptor del producto o tocar el enchufe y la toma de corriente.
- No deje el producto sin supervisión durante su funcionamiento.

- Una de las causas más comunes del sobrecalentamiento es la acumulación de polvo o pelusas en el aparato. Asegúrese de limpiar estas acumulaciones periódicamente, aspirando los conductos de ventilación y las rejillas.
- No coloque el aparato sobre alfombras y no coloque el cable debajo de alfombras. Coloque el cable de manera que no entorpezca el paso y donde no pueda dar lugar a tropiezos.
- No lo guarde hasta que se enfríe, guárdelo en un lugar fresco y seco cuando no lo utilice.
- Cuando lo utilice, mantenga una distancia mínima de 50 cm entre la ventana y la pared.
- No introduzca ni permita que entren objetos extraños en ninguna abertura de ventilación, ya que podría provocar una descarga eléctrica o un incendio, o dañar la estufa.
- Para evitar un posible incendio, no obstruya de ninguna manera las entradas de aire ni las salidas. No utilice el aparato sobre superficies blandas, como una cama, donde las aberturas podrían obstruirse.

SAFETY INSTRUCTIONS

Read these instructions thoroughly before using the device. Keep this instruction manual for future reference or new users.

- Make sure the voltage of your mains supply matches the voltage requirements specified in the rating label of the appliance.
- This device is designed for domestic use only and is not intended for bars, restaurants, farmhouses, hotels, motels, and offices.
- If the power cable is damaged, it must be replaced by the Technical Support Service of Cecotec or similar qualified personnel to avoid risks.



- This symbol means "do not cover".
- **WARNING:** to avoid overheating, do not cover the appliance.
- The heating appliance must not be placed immediately below a socket outlet.
- Do not use the heating appliance in the immediate vicinity of a bath, shower, or swimming pool.
- Do not use this heating appliance if it has been dropped.
- Do not use if there are visible signs of damage to the heating appliance.
- Use this heating appliance on a horizontal and stable surface, or fix it to the wall, as applicable.
- Keep the device out of the reach of children under 3 years old, unless constantly supervised.
- Children between 3 and 8 years old should only switch the appliance on or off when it has been placed in its normal, intended operating position and if they have been given supervision or instruction concerning the use of

the appliance in a safe way and understand the hazards involved. Children between 3 and 8 years old should not plug in, adjust, and clean the appliance and should not carry out maintenance tasks.

- Supervise children to prevent them from playing with the appliance.
- **WARNING:** some of the product's parts may become very hot and cause burns. Particular attention should be paid when children and/or vulnerable people are present.
- **WARNING:** do not use this heating device in small rooms that are occupied by people who cannot leave the room by themselves, unless permanent supervision is provided.
- **WARNING:** to reduce the risk of fire, keep textiles, curtains, or other flammable material at least 1 m away from the air outlet.
- Do not insert or allow objects to enter any ventilation or exhausted opening as this may cause an electric shock, fire or product damage.
- Do not immerse the cable, plug, or any other non-removable part of the appliance in water or any other liquid. Do not expose the electrical connections to water. Always make sure that your hands are dry before operating or adjusting any switches on the product or touching the plug and socket.
- Never leave the device unattended during use.
- One of the most common causes of overheating is the building up of debris or fluff in the appliance. Be sure to clean these accumulations periodically by vacuuming the vents and grilles.
- Do not place the appliance on carpets, and do not place the cable under carpets. Position the cord in such a way as to avoid obstructing passage and cause tripping hazards.

- Do not store it until it cools down. Store it in a cool, dry place when not in use.
- When using, maintain a minimum distance of 50 cm between the window and the wall.
- Do not insert or allow foreign objects to enter any ventilation openings, as this could result in electric shock or fire, or damage to the heating device.
- To avoid a possible fire, do not obstruct air inlets or outlets in any way. Do not use the appliance on soft surfaces, such as a bed, where the openings may become clogged.

INSTRUCTIONS DE SÉCURITÉ

Veuillez lire les instructions suivantes avec attention avant d'utiliser l'appareil. Gardez bien ce manuel pour de futures références ou pour tout nouvel utilisateur.

- Vérifiez que le voltage du réseau électrique coïncide avec le voltage spécifié dans les spécifications techniques de l'appareil.
- Cet appareil est conçu pour un usage domestique uniquement et ne doit pas être utilisé dans les bars, restaurants, fermes, hôtels, motels et bureaux.
- Si le câble d'alimentation est endommagé, il doit être substitué par le fabricant, par le Service Après-Vente ou par du personnel qualifié pour éviter des dangers.



- Ce symbole signifie : ne pas couvrir !
 - AVERTISSEMENT : pour éviter toute surchauffe, ne couvrez pas l'appareil de chauffage.
- Ne placez pas l'appareil immédiatement sous une prise de courant.
 - N'utilisez pas cet appareil de chauffage à proximité d'une baignoire, d'une douche ou d'une piscine.
 - N'utilisez pas cet appareil de chauffage s'il est tombé.
 - N'utilisez pas l'appareil s'il présente des signes visibles de détérioration.
 - Utilisez cet appareil de chauffage sur une surface horizontale et stable, ou fixez-le au mur, selon le cas.
 - Les enfants de moins de 3 ans doivent rester éloignés de l'appareil et être surveillés à tout moment.
 - Les enfants de 3 à 8 ans ne doivent allumer ou éteindre l'appareil que s'il a été placé ou installé dans sa position normale de fonctionnement et s'ils ont reçu une surveillance ou des instructions concernant l'utilisation

correcte de l'appareil et comprennent les risques qu'il implique. Les enfants de 3 à 8 ans ne doivent pas brancher, régler et nettoyer l'appareil ou effectuer des opérations d'entretien.

- Surveillez les enfants pour vous assurer qu'ils ne jouent pas avec l'appareil.
- **PRÉCAUTION** : certaines parties de ce produit peuvent devenir très chaudes et provoquer des brûlures. Vous devez faire particulièrement attention lorsque des enfants et/ou des personnes vulnérables sont présents.
- **AVERTISSEMENT** : N'utilisez pas cet appareil de chauffage dans des petites pièces occupées par des personnes qui ne puissent pas quitter la pièce par elles-mêmes, à moins qu'elles ne soient sous surveillance constante.
- **AVERTISSEMENT** : Pour réduire le risque d'incendie, éloignez les textiles, les rideaux ou tout autre matériau inflammable d'au moins 1 m de la sortie d'air.
- N'insérez ni ne laissez des objets pénétrer par les orifices de ventilation. Cela pourrait provoquer des décharges électriques, des incendies ou abîmer l'appareil.
- Ne submergez ni le câble, ni la fiche ni aucune autre partie non-extractible du produit dans l'eau ou dans autres liquides. N'exposez pas les connexions électriques à l'eau. Assurez-vous toujours que vos mains sont sèches avant d'actionner ou de régler les interrupteurs de l'appareil ou de toucher la fiche et la prise.
- Ne laissez pas l'appareil sans surveillance lorsqu'il est en fonctionnement.
- Une des raisons les plus communes des surchauffes est l'accumulation de poussières ou peluches dans l'appareil. Assurez-vous de nettoyer ces accumulations périodiquement, en aspirant les grilles de ventilation.

- Ne placez pas l'appareil sur des tapis et ne placez pas le câble sous les tapis. Placez le câble de manière qu'il ne gêne pas le passage et là où les personnes ne trébuchent pas.
- Ne le stockez pas jusqu'à ce qu'il soit refroidi, conservez-le dans un endroit frais et sec lorsqu'il n'est pas utilisé.
- Lors de l'utilisation, maintenez une distance minimale de 50 cm entre la fenêtre et le mur.
- N'insérez pas ou ne laissez pas pénétrer d'objets étrangers dans les ouvertures de ventilation, car cela pourrait provoquer une électrocution ou un incendie, ou endommager le chauffage.
- Pour éviter tout risque d'incendie, n'obstruez pas de quelque manière que ce soit les entrées ou sorties d'air. N'utilisez pas l'appareil sur des surfaces moues, comme un lit, où les ouvertures risquent de se boucher.

SICHERHEITSHINWEISE

Lesen Sie die folgenden Hinweise aufmerksam durch, bevor Sie das Produkt verwenden. Bewahren Sie diese Bedienungsanleitung zum Nachschlagen oder für neue Benutzer auf.

- Vergewissern Sie sich, dass die Netzspannung mit den in den technischen Daten des Geräts angegebenen Spannungsanforderungen übereinstimmt.
- Dieses Gerät ist nur für den Hausgebrauch bestimmt und darf nicht in Bars, Restaurants, Bauernhöfen, Hotels, Motels und Büros verwendet werden.
- Wenn das Netzkabel beschädigt ist, muss es durch den Hersteller, den Kundenservice oder qualifiziertes Personal ersetzt werden, um Schäden zu vermeiden.
-  Dieses Symbol bedeutet „Nicht abdecken“.
 - **WARNUNG:** Um eine Überhitzung zu vermeiden, darf das Heizgerät nicht abgedeckt werden.
- Das Heizgerät darf nicht unmittelbar unter einer Steckdose platziert werden.
- Verwenden Sie dieses Heizgerät nicht in unmittelbarer Nähe einer Badewanne, einer Dusche oder eines Schwimmbeckens.
- Verwenden Sie das Heizgerät nicht, wenn es heruntergefallen ist.
- Verwenden Sie das Gerät nicht, wenn es sichtbare Anzeichen von Schäden aufweist.
- Benutzen Sie dieses Heizgerät auf einer waagerechten und stabilen Oberfläche oder befestigen Sie es an der Wand, je nachdem.
- Kinder unter 3 Jahren sollten vom Gerät ferngehalten werden, wenn sie nicht ständig beaufsichtigt werden.

- Kinder ab 3 Jahren und unter 8 Jahren sollten das Gerät nur dann ein- und ausschalten, wenn es in seiner normalen Gebrauchslage aufgestellt oder installiert ist und wenn sie beaufsichtigt oder in die sichere Verwendung des Geräts eingewiesen wurden und die damit verbundenen Gefahren verstehen. Kinder ab 3 Jahren und unter 8 Jahren dürfen das Gerät nicht einstecken, regulieren, reinigen oder Wartungsarbeiten durchführen.
- Beaufsichtigen Sie Kinder, um sicherzustellen, dass sie nicht mit dem Gerät spielen.
- VORSICHT: Einige Teile dieses Produkts können sehr heiß werden und Verbrennungen verursachen. Besondere Vorsicht ist geboten, wenn Kinder und schutzbedürftige Personen anwesend sind.
- WARNUNG: Verwenden Sie dieses Heizgerät nicht in kleinen Räumen, die von Personen bewohnt werden, die den Raum nicht allein verlassen können, es sei denn, es wird ständig beaufsichtigt.
- WARNUNG: Um die Brandgefahr zu verringern, halten Sie Textilien, Vorhänge oder anderes brennbares Material mindestens 1 m vom Luftauslass entfernt.
- Stecken Sie keine Gegenstände in die Lüftungsöffnungen und lassen Sie sie nicht eindringen, da dies zu einem elektrischen Schlag, einem Brand oder einer Beschädigung des Geräts führen kann.
- Tauchen Sie Kabel, Stecker oder andere nicht entfernbare Teile des Geräts nicht in Wasser oder andere Flüssigkeiten ein. Tauchen Sie elektrische Verbindungen nicht in Wasser. Vergewissern Sie sich immer, dass Ihre Hände trocken sind, bevor Sie die Schalter des Geräts bedienen oder einstellen oder den Stecker und die Steckdose berühren.
- Lassen Sie das Produkt beim Verwenden nicht

unbeaufsichtigt.

- Zu den häufigsten Ursachen zählen die Überhitzung von Staub oder Fusseln im Gerät. Reinigen Sie diese Ansammlungen regelmäßig, indem Sie die Lüftungsöffnungen und Gitter absaugen.
- Stellen Sie das Gerät nicht auf Teppiche und verlegen Sie das Kabel nicht unter Teppichen. Legen Sie das Kabel derartig, dass es nicht behindert und keine Stolperfalle verursacht.
- Nicht kühl lagern, sondern bei Nichtgebrauch kühl und trocken lagern.
- Halten Sie bei der Verwendung einen Mindestabstand von 50 cm zwischen dem Fenster und der Wand ein.
- Führen Sie keine Fremdkörper in die Lüftungsöffnungen ein und lassen Sie sie nicht eindringen, da dies zu einem elektrischen Schlag, einem Brand oder einer Beschädigung des Heizkörpers führen kann.
- Um einen möglichen Brand zu vermeiden, dürfen die Luftein- und -auslässe in keiner Weise blockiert werden. Verwenden Sie das Gerät nicht auf weichen Oberflächen, wie z. B. einem Bett, wo sich die Öffnungen verstopfen können.

ISTRUZIONI DI SICUREZZA

Leggere le seguenti istruzioni prima di usare l'apparecchio. Conservare questo manuale per consultazioni future o nuovi utenti.

- Verificare che la tensione di rete coincida con quella specificata nell'etichetta di classificazione dell'apparecchio.
- Questo apparecchio è stato progettato solo per uso domestico e non può essere utilizzato in bar, ristoranti, aziende agricole, alberghi, motel e uffici.
- Se il cavo di alimentazione è danneggiato, deve essere sostituito dal produttore, dal suo servizio post-vendita o da personale altrettanto qualificato al fine di evitare pericoli.



- Questo simbolo significa "non coprire".

- **ATTENZIONE:** non coprire l'apparecchio per evitare di surriscaldarlo.

- Non posizionare mai l'apparecchio di riscaldamento direttamente sotto una presa di corrente.
- Non utilizzare l'apparecchio nelle immediate vicinanze di vasche, docce o piscine.
- Evitare l'uso in caso di caduta dell'apparecchio.
- Evitare l'uso in caso di danni visibili.
- Posizionare l'apparecchio di riscaldamento su una superficie piana e stabile o fissarlo al muro, se del caso.
- Tenere l'apparecchio fuori dalla portata di bambini con età inferiore ai 3 anni, a meno che non siano costantemente sorvegliati.
- Permettere ai bambini di età compresa tra i 3 anni e gli 8 anni di accendere/spegnere l'apparecchio solo se sorvegliati o istruiti sull'uso dello stesso in modo sicuro e se hanno compreso i pericoli connessi. Non permettere ai bambini di età compresa tra i 3 anni e gli 8 anni di collegare,

- regolare, pulire o effettuare interventi sull'apparecchio.
- Sorvegliare i bambini per assicurarsi che non giochino con l'apparecchio.
 - **ATTENZIONE:** alcune parti dell'apparecchio possono diventare molto calde e causare ustioni. Prestare particolare attenzione in presenza di bambini e/o persone vulnerabili.
 - **ATTENZIONE:** non utilizzare l'apparecchio di riscaldamento in locali piccoli occupati da persone che non possono uscire per conto proprio, a meno che non siano costantemente sorvegliate.
 - **ATTENZIONE:** per ridurre il rischio di incendio, tenere tessuti, tende o altri materiali infiammabili ad almeno 1 m di distanza dall'uscita dell'aria dell'apparecchio.
 - Non inserire o lasciar passare oggetti attraverso i fori di ventilazione per evitare scosse elettriche, incendi o danni all'apparecchio.
 - Non sommergere il cavo, la presa o qualsiasi altra parte estraibile dell'apparecchio in acqua o altri liquidi. Non esporre le connessioni elettriche all'acqua. Assicurarsi sempre di avere le mani asciutte prima di toccare l'apparecchio o collegare la spina alla presa di corrente.
 - Non lasciare l'apparecchio incustodito durante il funzionamento.
 - Una delle cause più comuni da surriscaldamento è l'accumulo di polvere o pelucchi nell'apparecchio. Assicurarsi di pulire periodicamente l'apparecchio aspirando i condotti di ventilazione e le griglie.
 - Non posizionare l'apparecchio su tappeti e non coprire il cavo. Posizionare il cavo di modo che non ostacoli il passaggio per evitare inciampamenti.
 - Lasciare raffreddare completamente l'apparecchio prima di riportarlo in un luogo fresco e secco quando non in uso.

- Prima dell'uso, posizionare l'apparecchio a una distanza minima di 50 cm da finestre o pareti.
- Non inserire o lasciar passare oggetti attraverso i fori di ventilazione per evitare scosse elettriche, incendi o danni al caminetto elettrico.
- Per evitare un possibile incendio, non ostruire in alcun modo le entrate e le uscite dell'aria. Non utilizzare l'apparecchio su superfici morbide (come un letto) o dove i fori di ventilazione possano ostruirsi.

INSTRUÇÕES DE SEGURANÇA

Leia as seguintes instruções atentamente antes de usar o aparelho. Guarde este manual para referências futuras ou novos utilizadores.

- Certifique-se de que a tensão de rede elétrica corresponda aos requisitos de tensão especificados na etiqueta de classificação do aparelho.
- Este aparelho foi desenhado apenas para uso doméstico e não para uso em cafés, restaurantes, quintas, hotéis, motéis e escritórios.
- Se o cabo de alimentação estiver danificado, deve ser substituído pelo fabricante, pelo seu serviço pós-venda ou por pessoal qualificado, a fim de evitar um perigo.



- Este símbolo significa não cobrir.
- **ADVERTÊNCIA:** Para evitar sobreaquecimento, não cubra o aparelho.
- Não coloque o aparelho imediatamente debaixo de uma tomada elétrica.
- Não utilize este aparelho de aquecimento na proximidade imediata de uma banheira, duche ou piscina.
- Não utilize este aparelho de aquecimento se tiver sofrido uma queda.
- Não utilize se existirem sinais visíveis de danos no aparelho de aquecimento.
- Utilize este aparelho de aquecimento numa superfície horizontal e estável, ou fixe-o à parede, conforme o caso.
- As crianças com menos de 3 anos de idade devem ser mantidas afastadas do aparelho, exceto se estiverem continuamente supervisionadas.
- As crianças a partir dos 3 anos de idade e com menos de 8 anos de idade só devem ligar/desligar o aparelho quando

este tiver sido colocado na sua utilização normal prevista e quando lhes tiver sido dada supervisão ou instruções relativas à utilização do aparelho de uma forma segura e compreender os perigos envolvidos. As crianças entre 3 e 8 anos de idade não devem ligar, ajustar ou limpar o aparelho e não devem efetuar a manutenção.

- Supervisione as crianças para se certificar de que não brinquem com o produto.
- **ATENÇÃO:** algumas partes deste aparelho podem tornar-se muito quentes e causar queimaduras. Deve ter especial cuidado quando estiverem por perto crianças e/o pessoas vulneráveis.
- **ADVERTÊNCIA:** não utilize este aparelho em quartos pequenos ocupados por pessoas que não possam sair do compartimento sozinhas, exceto se existir uma supervisão permanente.
- **ADVERTÊNCIA:** para reduzir o risco de incêndio, mantenha os têxteis, cortinas ou outros materiais inflamáveis a pelo menos 1 m de distância da saída de ar.
- Não insira ou permita a entrada de objetos através dos orifícios de ventilação, pois isso pode causar um eletrochoque, incêndios ou danos no aparelho.
- Não submerja o cabo, a ficha, nem qualquer outra parte não extraível do produto em água ou outros líquidos. Não exponha as conexões elétricas à água. Certifique-se sempre de que as suas mãos estão secas antes de operar ou ajustar quaisquer interruptores no aparelho ou de tocar na ficha e na tomada.
- Não deixe o aparelho sem supervisão durante o seu funcionamento.
- Uma das causas mais comuns de aquecimento excessivo é a acumulação de pó ou algodão no dispositivo. Certifique-se

de limpar periodicamente estas acumulações aspirando as condutas e grades de ventilação.

- Não coloque o aparelho sobre tapetes e não coloque o cabo debaixo de tapetes. Coloque o cabo de maneira que não impeça a passagem de pessoas e evitar tropeços.
- Não a guarde até estar fria, guarde-a num local fresco e seco quando não estiver a ser utilizada.
- Durante a utilização, mantenha uma distância mínima de 50 cm entre a janela e a parede.
- Não introduza nem permita a entrada de objetos estranhos nas aberturas de ventilação, pois pode provocar choques elétricos ou incêndios, ou danificar o aparelho.
- Para evitar um possível incêndio, não obstrua as entradas e saídas de ar de forma alguma. Não utilize o aparelho sobre superfícies macias, como uma cama, onde as aberturas podem ficar obstruídas.

VEILIGHEIDSINSTRUCTIES

Lees de volgende instructies aandachtig voordat u het product gebruikt. Bewaar deze handleiding voor toekomstig(e) gebruik of gebruikers.

- Controleer of de netspanning overeenkomt met de spanningseisen die in de technische specificaties van het apparaat staan vermeld.
- Dit apparaat is uitsluitend bestemd voor huishoudelijk gebruik en is niet bestemd voor gebruik in bars, restaurants, boerderijen, hotels, motels en kantoren.
- Als de stroomkabel beschadigd is, moet deze worden vervangen door de fabrikant, de klantenservice of vergelijkbaar gekwalificeerd personeel om gevaar te voorkomen.



- Dit symbool betekent: niet bedekken.
- **WAARSCHUWING:** Dek het verwarmingstoestel niet af om oververhitting te voorkomen.
- Het verwarmingstoestel mag niet direct onder een wandcontactdoos worden geplaatst.
- Gebruik dit verwarmingstoestel niet in de onmiddellijke nabijheid van een bad, douche of zwembad.
- Gebruik dit verwarmingstoestel niet als het gevallen is.
- Niet gebruiken als er zichtbare tekenen van schade aan het verwarmingstoestel zijn.
- Gebruik dit verwarmingstoestel op een horizontaal en stabiel oppervlak of bevestig het, indien van toepassing, aan de muur.
- Kinderen jonger dan 3 jaar moeten buiten het bereik van het apparaat worden gehouden, tenzij ze voortdurend onder toezicht staan.
- Kinderen vanaf 3 jaar en jonger dan 8 jaar mogen het

apparaat alleen in- en uitschakelen als het in de normale gebruiksstand is geplaatst of geïnstalleerd en als ze toezicht of instructies hebben gekregen over het veilige gebruik van het apparaat en de gevaren begrijpen. Kinderen vanaf 3 jaar en jonger dan 8 jaar mogen het apparaat niet aansluiten, regelen en reinigen of onderhoudswerkzaamheden uitvoeren.

- Houd toezicht op kinderen om ervoor te zorgen dat ze niet met het apparaat spelen.
- LET OP: Sommige onderdelen van dit product kunnen zeer heet worden en brandwonden veroorzaken. Er moet bijzondere aandacht worden besteed aan kinderen en kwetsbare personen.
- WAARSCHUWING: Gebruik dit verwarmingstoestel niet in kleine ruimtes die worden bewoond door personen die de ruimte niet alleen kunnen verlaten, tenzij er permanent toezicht is.
- WAARSCHUWING: Houd textiel, gordijnen of ander brandbaar materiaal op minstens 1 m afstand van de luchtuitlaat om het risico op brand te verminderen.
- Steek geen voorwerpen in de ventilatieopeningen en zorg dat deze er niet in kunnen komen, want dit kan leiden tot elektrische schokken, brand of schade aan het apparaat.
- Dompel het snoer, de stekker of andere niet-verwijderbare onderdelen van het apparaat niet onder in water of andere vloeistoffen. Stel de elektrische verbindingen niet bloot aan water. Zorg er altijd voor dat uw handen droog zijn voordat u schakelaars op het product bedient of afstelt of de stekker en het stopcontact aanraakt.
- Laat het apparaat niet onbeheerd achter als het is ingeschakeld.

- Een van de meest voorkomende oorzaken van oververhitting is de ophoping van stof of pluis in het apparaat. Zorg ervoor dat u deze ophopingen regelmatig reinigt door de ventilatieopeningen en roosters te stofzuigen.
- Plaats het apparaat niet op tapijt en leg de kabel niet onder tapijt. Plaats de kabel zodanig dat hij de doorgang niet belemmert en waar hij niet tot struikelen kan leiden.
- Bewaar op een koele, droge plaats als u het niet gebruikt.
- Zorg bij gebruik voor een minimale afstand van 50 cm tussen het raam en de muur.
- Steek geen vreemde voorwerpen in de ventilatieopeningen en laat deze er ook niet in terechtkomen, dit kan leiden tot elektrische schokken, brand of schade aan de kachel.
- Belemmer de luchtinlaten en -uitlaten op geen enkele manier om brand te voorkomen. Gebruik het apparaat niet op zachte oppervlakken, zoals een bed, waar de openingen verstopt kunnen raken.

INSTRUKCJE BEZPIECZEŃSTWA

Przed użyciem produktu należy uważnie przeczytać poniższe instrukcje. Zachowaj tę instrukcję do wykorzystania w przyszłości lub dla nowych użytkowników.

- Upewnij się, że napięcie sieciowe odpowiada wymaganiom napięcia określonym w danych technicznych urządzenia.
- To urządzenie przeznaczone jest wyłącznie do użytku domowego i nie nadaje się do użytku w barach, restauracjach, gospodarstwach rolnych, hotelach, motelach i biurach.
- Jeśli przewód zasilający jest uszkodzony, musi zostać wymieniony przez producenta, jego serwis posprzedażny lub podobnie wykwalifikowany personel w celu uniknięcia zagrożenia.



- Ten symbol oznacza: nie zakrywać.
- **OSTRZEŻENIE:** Aby uniknąć przegrzania, nie przykrywaj urządzenia grzewczego.
- Urządzenia grzewczego nie wolno umieszczać bezpośrednio pod gniazdem elektrycznym.
- Nie używaj tego urządzenia w pobliżu wanny, pryszniczicy lub basenu.
- Nie używaj tego grzejnika, jeśli upadł.
- Nie używaj go, jeśli są widoczne jego uszkodzenia.
- Używaj tego urządzenia grzewczego na poziomej i stabilnej powierzchni lub przymocuj je do ściany, zależnie od przypadku.
- Dzieci w wieku poniżej 3 lat powinny znajdować się poza zasięgiem urządzenia, chyba że są pod stałym nadzorem.
- Dzieci w wieku od 3 lat do 8 lat powinny włączać/wyłączać urządzenie tylko wtedy, gdy zostało ono umieszczone lub zainstalowane w przewidzianej dla niego normalnej

pozycji roboczej i są nadzorowane lub otrzymały instrukcje dotyczące użytkowania urządzenia w bezpieczne i zrozumieć zagrożenia, jakie niesie ze sobą urządzenie. Dzieciom w wieku od 3 do 8 lat nie wolno podłączać, regulować i czyścić urządzenia ani wykonywać czynności konserwacyjnych.

- Nadzoruj dzieci, aby nie bawiły się urządzeniem.
- UWAGA: Niektóre części tego produktu mogą stać się bardzo gorące i spowodować oparzenia. Szczególną uwagę należy zwrócić na obecność dzieci i osób wymagających szczególnego traktowania.
- OSTRZEŻENIE: Nie należy używać tego grzejnika w małych pomieszczeniach, w których przebywają osoby, które nie mogą samodzielnie opuścić pomieszczenia, chyba że zapewniony jest stały nadzór.
- OSTRZEŻENIE: Aby zmniejszyć ryzyko pożaru, należy trzymać tekstylia, zastony lub inne łatwopalne materiały w odległości co najmniej 1 m od wylotu powietrza.
- Nie wkładaj ani nie dopuszczaj do przedostania się przedmiotów przez otwory wentylacyjne, ponieważ może to spowodować porażenie prądem, pożar lub uszkodzenie urządzenia.
- Nie zanurzaj przewodu, wtyczki ani żadnej innej nieusuwalnej części urządzenia w wodzie lub innych płynach. Nie wystawiać połączeń elektrycznych na działanie wody. Zawsze upewnij się, że masz suche ręce przed uruchomieniem lub regulacją dowolnego przełącznika produktu lub dotknięciem wtyczki i gniazdka.
- Nie pozostawiaj produktu bez nadzoru podczas pracy.
- Jedną z najczęstszych przyczyn przegrzania jest nagromadzenie kurzu lub kłaczek w urządzeniu. Pamiętaj,

aby okresowo czyścić te nagromadzenia, odkurzając otwory wentylacyjne i kratki.

- Nie umieszczaj urządzenia na dywanach i nie umieszczaj przewodu pod dywanami. Poprowadź kabel tak, aby nie przeszkadzał i nie mógł się o niego potknąć.
- Nie przechowuj do ostygnięcia, przechowuj w chłodnym, suchym miejscu, gdy nie jest używany.
- Podczas korzystania z niego należy zachować minimalną odległość 50 cm między oknem a ścianą.
- Nie wkładaj ani nie dopuszczaj do przedostania się obcych przedmiotów do otworów wentylacyjnych, ponieważ może to spowodować porażenie prądem lub pożar lub uszkodzenie zasięgu.
- Aby zapobiec ewentualnemu pożarowi, nie należy w żaden sposób blokować wlotów ani wylotów powietrza. Nie używaj urządzenia na miękkich powierzchniach, takich jak łóżko, gdzie otwory mogą zostać zablokowane.

BEZPEČNOSTNÍ POKYNY

Před použitím přístroje si pozorně přečtěte následující bezpečnostní pokyny. Uchovejte tento návod pro budoucí použití nebo pro nové uživatele.

- Ujistěte se, že síťové napětí odpovídá požadavkům na napětí uvedeným v technických specifikacích spotřebiče.
- Tento spotřebič je určen pouze pro domácí použití a je vyloučen z použití v barech, restauracích, farmách, hotelech, motelech a kancelářích.
- Pokud je síťový kabel poškozen, musí jej vyměnit výrobce, jeho poprodejní servis nebo podobně kvalifikovaný personál, aby se předešlo nebezpečí.
-  Tento symbol znamená: nezakrývejte.
- **UPOZORNĚNÍ:** Abyste předešli přehřátí, nezakrývejte topné zařízení.
- Topný spotřebič nesmí být umístěn bezprostředně pod elektrickou zásuvkou.
- Nepoužívejte toto topné zařízení v bezprostřední blízkosti vany, sprchy nebo bazénu.
- Nepoužívejte tento topný přístroj, pokud spadl.
- Nepoužívejte, pokud jsou na topném zařízení viditelné známky poškození.
- Tento topný přístroj používejte na vodorovném a stabilním povrchu nebo jej připevněte ke stěně, podle potřeby.
- Děti do 3 let by měly být mimo dosah spotřebiče, pokud nejsou pod neustálým dohledem.
- Děti od 3 let a mladší 8 let by měly zapínat/vypínat spotřebič pouze tehdy, když je umístěn nebo instalován v poloze, pro kterou je určen, a když jsou pod dohledem nebo byly poučeny o bezpečném používání spotřebiče a rozumí

souvisejícím nebezpečím. Děti od 3 let do 8 let nesmějí spotřebič zapojovat, regulovat a čistit nebo provádět údržbu.

- Dohlížejte na děti, aby si se spotřebičem nehrály.
- POZOR: Některé části tohoto produktu se mohou velmi zahřát a mohou způsobit popáleniny. Zvláštní pozornost by měla být věnována přítomnosti dětí a zranitelných osob.
- UPOZORNĚNÍ: Nepoužívejte tento topný přístroj v malých místnostech obývaných osobami, které nemohou samy opustit místnost, pokud není zajištěn stálý dohled.
- UPOZORNĚNÍ: Abyste snížili riziko požáru, udržujte textilie, záclony nebo jiný hořlavý materiál ve vzdálenosti nejméně 1 m od výstupu vzduchu.
- Nevkládejte ani nenechejte vniknout předměty skrz ventilační otvory, mohlo by dojít k úrazu elektrickým proudem, požáru nebo poškození zařízení.
- Neponořujte kabel, zástrčku ani žádnou jinou neodnímatelnou část spotřebiče do vody nebo jiných tekutin. Nevystavujte elektrické spoje vodě. Před obsluhou nebo nastavováním spínačů na výrobku nebo před dotykem zástrčky a zásuvky se vždy ujistěte, že máte suché ruce.
- Nenechávejte výrobek během provozu bez dozoru.
- Jednou z nejčastějších příčin přehřátí je nahromadění prachu nebo žmolků ve spotřebiči. Dbejte na to, abyste tyto nahromaděné nečistoty pravidelně čistili vysáváním větracích otvorů a mřížek.
- Nepokládejte spotřebič na koberce a neumísťujte kabel pod koberce. Umísťte kabel tak, abyste o něj nezakopnuli a ani aby v budoucnu nehrozilo, že o kabel zakopnete.
- Neukládejte, dokud nevychladne, nepoužívané uchovávejte na chladném a suchém místě.

- Při používání dodržujte minimální vzdálenost 50 cm mezi oknem a stěnou.
- Do větracích otvorů nekládejte cizí předměty ani nedovolte, aby se do nich dostaly, protože by mohlo dojít k úrazu elektrickým proudem, požáru nebo poškození spotřebiče.
- Abyste předešli možnému požáru, nijak neblokujte přívody a odvody vzduchu. Nepoužívejte spotřebič na měkkém povrchu, například na posteli, kde by mohlo dojít k ucpání otvorů.

1. PIEZAS Y COMPONENTES

Fig. 1

1. Selector principal
2. Interruptor encendido/apagado efecto llamas
3. Interruptor potencia media
4. Interruptor potencia alta

NOTA

Los gráficos de este manual son representaciones esquemáticas y puede que no coincidan exactamente con los del producto.

2. ANTES DE USAR

- Este aparato presenta un embalaje diseñado para protegerlo durante su transporte. Saque el aparato de su caja y retire todo el material de embalaje. Puede guardar la caja original y otros elementos del embalaje en un lugar seguro para prevenir daños en el aparato si necesita transportarlo en el futuro. Si desea deshacerse del embalaje original, asegúrese de reciclar todos los elementos correctamente.
- Asegúrese de que todas las piezas y componentes están incluidos y en buen estado. Si faltara alguno o no estuviera en buen estado, contacte de forma inmediata con el Servicio de Atención Técnica oficial de Cecotec.

Contenido de la caja

- Chimenea eléctrica
- Este manual de instrucciones

3. FUNCIONAMIENTO

Montaje de las patas



- Se requiere un montaje sencillo si las patas de su estufa llegan desmontadas.
- Con un destornillador, introduzca tres tornillos por los orificios de cada pata, como se muestra en la figura 2.
- Apriete los tornillos en sentido contrario a las agujas del reloj en la parte inferior de la estufa.

Nota: se suministran tornillos adicionales, es posible que le sobren algunos después del montaje.

Funcionamiento

- Siempre utilice la estufa en posición vertical, y siga todas las instrucciones y recomendaciones que se mencionan en este manual.
- Coloque la estufa en la zona más fría de la habitación.

Encender la estufa

- Efecto llamas: para activar el efecto de las llamas coloque el interruptor  en la posición de encendido (I). Para desactivar este efecto, coloque el interruptor  en la posición de apagado (O). Tenga en cuenta que si el resto de los interruptores se encuentran en la posición de apagado el aparato funcionará sin proporcionar calor.
- Potencia media: coloque el selector principal en la posición de encendido. Coloque el interruptor de potencia media en la posición de encendido (I).
- Potencia alta: coloque el selector principal en la posición de encendido. Luego coloque ambos interruptores, el de potencia media y el de potencia alta en la posición de encendido (I y II, respectivamente).

Selector principal

- El selector principal tiene dos posiciones: apagado y encendido.
- Si el selector principal se encuentra en la posición de apagado, el aparato no calentará, aunque el interruptor de potencia media y el interruptor de potencia alta permanezca en la posición de encendido, es decir, no tendrán corriente.

Características importantes de seguridad

La estufa está equipada con un dispositivo automático de protección contra el sobrecalentamiento, situado en el interior del cuerpo de la estufa. Si la rejilla de la estufa está obstruida, o si la estufa se calienta demasiado por cualquier motivo, el dispositivo automático de protección contra el sobrecalentamiento apagará la estufa. Para reiniciar la estufa, simplemente apague y desenchufe la estufa durante 10 minutos hasta que se enfríe. Luego podrá enchufar la estufa y reiniciarla. Asegúrese de que la estufa se encuentra sobre una superficie lisa y nivelada, sin obstáculos.

4. LIMPIEZA Y MANTENIMIENTO

Limpieza

PRECAUCIÓN: antes de limpiar la estufa asegúrese de desconectar el cable de alimentación y deje que se enfríe completamente.

- Limpie la superficie exterior con un paño limpio y húmedo. No utilice productos de limpieza abrasivos ni químicos. No sumerja la estufa en agua ni en cualquier otro líquido. Deje que la estufa se seque completamente antes de utilizarla.
- Utilice una aspiradora o un plumero para mantener la zona de calefacción y ventilación limpia, sin polvo ni suciedad.

Reparación

NO UTILICE LA ESTUFA SI LA REJILLA NO ESTÁ COLOCADA. NO UTILICE LA ESTUFA SI SE HA AVERIADO O DAÑADO DE ALGUNA FORMA. NO RETIRE LA CUBIERTA TRASERA DE LA ESTUFA. NO HAY PIEZAS REPARABLES.

5. ESPECIFICACIONES TÉCNICAS

Referencia del producto: 08267

Producto: ReadyWarm 1500 Flames

Potencia: 1500 W

Voltaje: 220-240 V

Frecuencia: 50 - 60 Hz

Identificador del modelo: 08267_ReadyWarm 1500 Flames					
Partida	Símbolo	Valor	Unidad	Partida	Unidad
Potencia calorífica			Tipo de aportación de calor, únicamente para los aparatos de calefacción local eléctricos de acumulación (seleccione uno)		
Potencia calorífica nominal	P_{nom}	1.5	kW	Control manual de la carga de calor, con termostato integrado	No
Potencia calorífica mínima (indicativa)	P_{min}	0.8	kW	Control manual de la carga de calor con respuesta a la temperatura interior o exterior	No
Potencia calorífica máxima continuada	$P_{max,c}$	1.5	kW	Control electrónico de la carga de calor con respuesta a la temperatura interior o exterior	No
Consumo auxiliar de electricidad			Potencia calorífica asistida por ventiladores		No
A potencia calorífica nominal	$e_{l_{max}}$	0.000	kW	Tipo de control de potencia calorífica/de temperatura interior (seleccione una)	

A potencia calorífica mínima	$e_{l_{min}}$	0.000	kW	Potencia calorífica de un solo nivel, sin control de temperatura interior	No
En modo de espera	$e_{l_{SB}}$	0.000	kW	Dos o más niveles manuales, sin control de temperatura interior	No
				Con control de temperatura interior mediante termostato mecánico	Sí
				Con control electrónico de temperatura interior	No
				Control electrónico de temperatura interior y temporizador interno y temporizador diario	No
				Control electrónico de temperatura interior y temporizador interno y temporizador semanal	No
				Otras opciones de control (pueden seleccionarse varias)	
				Control de temperatura interior con detección de presencia	No
				Control de temperatura interior con detección de ventanas abiertas	No
				Con opción de control a distancia	No
				Con control de puesta en marcha adaptable	No

				Con limitación de tiempo de funcionamiento	No
				Con sensor de lámpara negra	No
Información de contacto:	Cecotec innovaciones SL., Av. Reyes Católicos, 60, 46910, Alfafar, Valencia (España)				

Las especificaciones técnicas pueden cambiar sin notificación previa para mejorar la calidad del producto.

Fabricado en China | Diseñado en España

6. RECICLAJE DE APARATOS ELÉCTRICOS Y ELECTRÓNICOS



Este símbolo indica que, de acuerdo con las normativas aplicables, el producto y/o la batería deberán desecharse de manera independiente de los residuos domésticos. Cuando este producto alcance el final de su vida útil, deberás extraer las pilas/baterías/acumuladores y llevarlo a un punto de recogida designado por las autoridades locales.

Para obtener información detallada acerca de la forma más adecuada de desechar sus aparatos eléctricos y electrónicos y/o las correspondientes baterías, el consumidor deberá contactar con las autoridades locales.

El cumplimiento de las pautas anteriores ayudará a proteger el medio ambiente.

7. GARANTÍA Y SAT

Cecotec responderá ante el usuario o consumidor final de cualquier falta de conformidad que exista en el momento de la entrega del producto en los términos, condiciones y plazos que establece la normativa aplicable.

Se recomienda que las reparaciones se efectúen por personal especializado.

Si detecta una incidencia con el producto o tiene alguna consulta, póngase en contacto con el Servicio de Asistencia Técnica oficial de Cecotec a través del número de teléfono +34 96 321 07 28.

8. COPYRIGHT

Los derechos de propiedad intelectual sobre los textos de este manual pertenecen a CECOTEC INNOVACIONES, S.L. Quedan reservados todos los derechos. El contenido de esta publicación no podrá, ni en parte ni en su totalidad, reproducirse, almacenarse en un sistema de recuperación, transmitirse o distribuirse por ningún medio (electrónico, mecánico, fotocopia, grabación o similar) sin la previa autorización de CECOTEC INNOVACIONES, S.L.

1. PARTS AND COMPONENTS

Fig. 1

1. Main selector
2. On/off flame effect switch
3. Medium power switch
4. High power switch

NOTE

The graphics in this manual are schematic representations and may not exactly match the appliance.

2. BEFORE USE

- This device is packaged in a way as to protect it during transport. Take the device out of its box and remove all packaging materials. You can keep the original box and other packaging elements in a safe place. This will help you prevent damage to the device when transporting it in the future. In case the original packaging is disposed of, make sure all packaging materials are recycled accordingly.
- Make sure all parts and components are included and in good conditions. If there is any piece missing or in bad conditions, contact the official Cecotec Technical Support Service immediately.

Box content

- Electric fireplace
- Instruction manual

3. OPERATION

Assembling the support base



- Simple assembly is required if the feet of your heater arrive disassembled.
- Using a screwdriver, insert three screws through the holes in each foot as shown in figure 2.
- Tighten the screws counterclockwise on the bottom of the heater.

Note: additional screws are supplied, you may have some left over after assembly.

Operation

- Always use the heater in an upright position, and follow all instructions and recommendations mentioned in this manual.
- Place the heater in the coldest part of the room.

Turning on the heater

- Flame effect: to activate the flame effect, turn the switch  to the on position (I). To deactivate this effect, set the switch  to the off position (O). Please note that if all other switches are in the off position, the appliance will operate without providing heat.
- Medium power: turn the main selector to the on position. Set the medium power switch to the on position (I).
- High power: turn the main selector to the on position. Then set both the medium and high power switches to the on position (I and II, respectively).

Main selector

- The main selector has two positions, on and off.
- If the main selector switch is in the off position, the appliance will not heat, even if the medium power switch and the high power switch remain in the on position, i.e. they are de-energised.

Important safety features

The heater is equipped with an automatic overheating protection device, located inside the heating body. If the heater grille is obstructed, or if the heater gets too hot for any reason, the automatic overheat protection device will turn the heater off. To reset the heater, simply switch off and unplug it for 10 minutes until it cools down. The heater can then be plugged in and restarted. Make sure that the heater is on a smooth, level surface without obstacles.

4. CLEANING AND MAINTENANCE

Cleaning

CAUTION: before cleaning the heater, be sure to unplug the power cord and allow it to cool completely.

- Clean the housing with a damp cloth. Do not use chemical or harsh abrasive cleaning agents. Do not immerse the appliance in water or any other liquid or place it under running water. Allow the heater to dry completely before use.
- Use a Hoover or duster to keep the heating and ventilation area clean, free of dust and dirt.

Repair

DO NOT USE THE HEATER IF THE GRILLE IS NOT IN PLACE. DO NOT USE THE HEATER IF IT HAS BEEN DAMAGED IN ANY WAY. DO NOT REMOVE THE REAR COVER OF THE HEATER. THERE ARE NO REPAIRABLE PARTS.

5. TECHNICAL SPECIFICATIONS

Product reference: 08267

Product: ReadyWarm 1500 Flames

Power: 1500 W

Voltage: 220-240 V

Frequency: 50 - 60 Hz

Model identifier: 08267_ReadyWarm 1500 Flames					
Item	Symbol	Value	Unit	Item	Unit
Heating power				Type of heat input, for electric storage local space heaters only (single select)	
Rated heat output	P_{nom}	1.5	kW	Manual heat charge control with integrated thermostat	No
Minimum heat output (indicative)	P_{min}	0.8	kW	Manual heat charge control with room and/or outdoor temperature feedback	No
Maximum continuous heat output	$P_{max,c}$	1.5	kW	Electronic heat charge control with room and/or outdoor temperature feedback	No
Auxiliary electricity consumption				Fan assisted heat output	No
At nominal heat output	$e_{l_{max}}$	0.000	kW	Type of heat output/indoor temperature control (select one)	
At minimum heat output	$e_{l_{min}}$	0.000	kW	Single stage heat output and no room temperature control	No
In standby mode	$e_{l_{SB}}$	0.000	kW	Two or more manual stages, no room temperature control	No

ENGLISH

				With mechanic thermostat room temperature control	Yes
				With electronic room temperature control	No
				Electronic indoor temperature control and internal/daily timer	No
				Electronic indoor temperature control and internal/weekly timer	No
				Other control options (multiple selections possible)	
				Room temperature control, with presence detection	No
				Room temperature control, with open window detection	No
				With distance control option	No
				With adaptive start control	No
				With working time limitation	No
				With black bulb sensor	No
Contact information:	Cecotec innovaciones SL., Av. Reyes Católicos, 60, 46910, Alfafar, Valencia (Spain)				

Technical specifications may change without prior notification to improve product quality.
 Made in China | Designed in Spain

6. DISPOSAL OF OLD ELECTRICAL AND ELECTRONIC APPLIANCES



This symbol indicates that, according to the applicable regulations, the product and/or battery must be disposed of separately from household waste. When this product reaches the end of its shelf life, you should dispose of the cells/batteries/accumulators and take them to a collection point designated by the local authorities.

Consumers must contact their local authorities or retailer for information concerning the correct disposal of old appliances and/or their batteries.

Compliance with the above guidelines will help protecting the environment.

7. TECHNICAL SUPPORT AND WARRANTY

Cecotec shall be liable to the end user or consumer for any lack of conformity that exists at the time of delivery of the product under the terms, conditions, and deadlines established by the applicable regulations.

It is recommended that repairs be carried out by qualified personnel.

If at any moment you detect any problem with your product or have any doubt, do not hesitate to contact the official Cecotec Technical Support Service at +34 963 210 728.

8. COPYRIGHT

The intellectual property rights over the texts in this manual belong to CECOTEC INNOVACIONES, S.L. All rights reserved. The contents of this publication may not, in whole or in part, be reproduced, stored in a retrieval system, transmitted, or distributed by any means (electronic, mechanical, photocopying, recording or similar) without the prior authorization of CECOTEC INNOVACIONES, S.L.

1. PIÈCES ET COMPOSANTS

Img. 1

1. Sélecteur principal
2. Interrupteur pour activer/désactiver l'effet flammes
3. Interrupteur de puissance moyenne
4. Interrupteur de puissance élevée

NOTE

Les graphiques de ce manuel sont des représentations schématiques et peuvent ne pas correspondre exactement à ceux du produit.

2. AVANT UTILISATION

- Cet appareil possède un emballage conçu pour le protéger pendant son transport. Sortez l'appareil de sa boîte et retirez tout le matériel qui compose l'emballage. Rangez la boîte d'origine et le reste des éléments provenant de l'emballage dans un endroit sûr pour éviter d'endommager l'appareil si vous devez le transporter à l'avenir. Si vous devez vous défaire de l'emballage d'origine, assurez-vous de recycler tous les éléments correctement.
- Assurez-vous que toutes les pièces et les composants sont inclus et en bon état. S'il manque une pièce, une partie, un accessoire ou que l'appareil ou ses accessoires ne sont pas en bon état, veuillez contacter le Service Après-Vente officiel de Cecotec.

Contenu de la boîte

- Cheminée électrique
- Manuel d'instructions

3. FONCTIONNEMENT

Montage des pieds



- Si les pieds de votre chauffage sont démontés, ils doivent être assemblés.
- À l'aide d'un tournevis, insérez trois vis dans les trous de chaque pied, comme indiqué sur l'image 2.
- Serrez les vis dans le sens inverse des aiguilles d'une montre sur la partie inférieure de l'appareil.

Note : des vis supplémentaires sont fournies, il peut en rester après l'assemblage.

Fonctionnement

- Utilisez toujours le chauffage en position verticale et suivez toutes les instructions et recommandations mentionnées dans ce manuel.
- Placez l'appareil dans la zone la plus froide de la pièce.

Comment allumer le chauffage

- Effet flammes : pour activer l'effet flammes, placez l'interrupteur  sur la position activée (I). Pour désactiver l'effet flammes, placez l'interrupteur  sur la position désactivée (O). Veuillez noter que si tous les autres interrupteurs sont en position (O), l'appareil fonctionnera sans émettre de chaleur.
- Puissance moyenne : mettez le sélecteur principal en position de connexion. Placez l'interrupteur de puissance moyenne en position (I).
- Puissance élevée : mettez le sélecteur principal en position de connexion. Placez ensuite les interrupteurs de puissance moyenne et de puissance élevée en position I et II, respectivement.

Sélecteur principal

- Le sélecteur principal a deux positions : déconnexion et connexion.
- Si le sélecteur principal est en position de déconnexion, l'appareil ne chauffera pas, même si l'interrupteur de puissance moyenne et l'interrupteur de puissance élevée restent en position allumée.

Caractéristiques de sécurité importantes

Le chauffage est équipé d'un dispositif de protection automatique contre la surchauffe situé à l'intérieur. Si la grille du chauffage est obstruée ou si l'appareil devient trop chaud, le dispositif de protection automatique contre la surchauffe éteindra le chauffage. Pour redémarrer le chauffage, éteignez-le et débranchez-le pendant 10 minutes jusqu'à ce qu'il refroidisse. Après ce temps, vous pourrez brancher l'appareil et le redémarrer. Assurez-vous que le chauffage se trouve sur une surface plane et lisse, sans obstacles.

4. NETTOYAGE ET ENTRETIEN

Nettoyage

ATTENTION : avant de nettoyer le chauffage, débranchez le câble d'alimentation et laissez l'appareil refroidir complètement.

- Nettoyez la surface extérieure avec un chiffon propre et humide. N'utilisez pas de produits nettoyants abrasifs ni chimiques. Ne submergez pas l'appareil dans de l'eau ni dans aucun autre liquide. Laissez le chauffage sécher complètement avant de l'utiliser.
- Utilisez un aspirateur ou un plumeau pour maintenir la zone de chauffage et de ventilation propre, exempte de poussière et de saleté.

Réparation

N'UTILISEZ PAS LE CHAUFFAGE SI LA GRILLE N'EST PAS EN PLACE. N'UTILISEZ PAS LE CHAUFFAGE S'IL A ÉTÉ ENDOMMAGÉ DE QUELQUE MANIÈRE QUE CE SOIT. NE RETIREZ PAS LE COUVERCLE ARRIÈRE DU CHAUFFAGE. AUCUNE PIÈCE NE PEUT ÊTRE RÉPARÉE.

5. SPÉCIFICATIONS TECHNIQUES

Référence : 08267

Produit : ReadyWarm 1500 Flames

Puissance : 1500 W

Voltage : 220-240 V

Fréquence : 50 - 60 Hz

Identificateur du modèle : 08267_ReadyWarm 1500 Flames					
Référence	Symbole	Valeur	Unité	Référence	Unité
Puissance calorifique				Type d'apport de chaleur, uniquement pour les chauffages électriques à accumulation (sélectionner un).	
Puissance calorifique nominale	P_{nom}	1.5	kW	Contrôle manuel de la charge de chaleur, avec thermostat intégré.	Non
Puissance calorifique minimale (indicative).	P_{min}	0.8	kW	Contrôle manuel de la charge thermique avec réponse à la température intérieure ou extérieure.	Non
Puissance calorifique maximale continue.	$P_{max,c}$	1.5	kW	Contrôle électronique de la charge thermique avec réponse à la température intérieure ou extérieure.	Non
Consommation d'électricité auxiliaire				Puissance calorifique assisté par ventilateurs.	Non
A puissance calorifique nominale.	$e_{l_{max}}$	0.000	kW	Type de contrôle de la puissance calorifique/ de la température intérieure (sélectionnez une).	

A puissance calorifique minimale.	$e_{l_{min}}$	0.000	kW	Puissance calorifique avec un seul niveau, sans contrôle de la température intérieure.	Non
En mode veille	$e_{l_{SB}}$	0.000	kW	Deux ou plus niveaux manuels, sans contrôle de la température intérieure.	Non
				Contrôle de la température intérieure à travers un thermostat mécanique.	Oui
				Avec contrôle électronique de la température intérieure.	Non
				Contrôle électronique de la température intérieure et minuterie interne et minuterie quotidienne.	Non
				Contrôle électronique de la température intérieure et minuterie interne et minuterie hebdomadaire.	Non
				Autres options de contrôle (vous pouvez en sélectionner plusieurs).	
				Contrôle de la température intérieure avec détection de présence.	Non
				Contrôle de la température intérieure avec détection de fenêtres ouvertes.	Non
				Contrôle à distance en option.	Non
				Avec contrôle de démarrage adaptable.	Non
				Avec limitation de temps de fonctionnement.	Non
				Avec capteur à lampe noir.	Non
Informations de contact :	Cecotec innovaciones SL., Av. Reyes Católicos, 60, 46910, Alfafar, Valencia (Espagne)				

Les spécifications techniques peuvent être modifiées sans notification préalable afin d'améliorer la qualité du produit.

Produit fabriqué en Chine | Conçu en Espagne

6. RECYCLAGE DES ÉQUIPEMENTS ÉLECTRIQUES ET ÉLECTRONIQUES



Ce symbole indique que, conformément à la réglementation en vigueur, le produit et/ou la batterie doivent être éliminés séparément des déchets municipaux.

Lorsque ce produit atteint la fin de sa vie utile, vous devez retirer les piles ou batteries et les apporter à un point de collecte désigné par les autorités locales.

Pour obtenir des informations détaillées sur la manière la plus adéquate de vous défaire de vos appareils électriques et électroniques et/ou des batteries correspondantes, vous devez contacter les autorités locales.

Le respect des directives susmentionnées contribuera à la protection de l'environnement.

7. GARANTIE ET SAV

Cecotec est responsable envers l'utilisateur final ou le consommateur de tout défaut de conformité existant au moment de la livraison du produit dans les termes, conditions et délais établis par la réglementation applicable.

Il est recommandé que les réparations soient effectuées par du personnel qualifié.

Si vous détectez un incident ou un problème avec le produit, vous devez contacter le Service Après-Vente officiel de Cecotec au +34 9 63 21 07 28.

8. COPYRIGHT

Les droits de propriété intellectuelle des textes de ce manuel appartiennent à CECOTEC INNOVACIONES, S.L. Tous droits réservés. Le contenu de cette publication ne peut être, en totalité ou en partie, reproduit, stocké dans un système de récupération de données, transmis ou distribué par quelque moyen que ce soit (électronique, mécanique, photocopie, enregistrement ou similaire) sans l'autorisation préalable de CECOTEC INNOVACIONES, S.L.

1. TEILE UND KOMPONENTEN

Abb. 1

1. Hauptwahlschalter
2. Flammeneffekt Ein/Aus-Schalter
3. Mittlere Leistung Schalter
4. Höhere Leistung Schalter

HINWEIS

Die Grafiken in dieser Bedienungsanleitung sind schematische Darstellungen und entsprechen möglicherweise nicht genau dem Gerät.

2. VOR DEM GEBRAUCH

- Dieses Gerät ist so verpackt, dass es während des Transports geschützt bleibt. Nehmen Sie das Gerät aus dem Karton und entfernen Sie das gesamte Verpackungsmaterial. Bewahren Sie die Verpackung an einem sicheren Ort auf, damit das Gerät nicht beschädigt wird, wenn Sie ihn später transportieren müssen. Wenn Sie die Originalverpackung entsorgen möchten, stellen Sie sicher, dass alle Artikel wiederverwerten.
- Prüfen Sie, ob die Lieferung vollständig und in gutem Zustand ist. Wenn die Lieferung fehlt oder nicht in gutem Zustand ist, kontaktieren Sie den technischen Kundendienst von Cecotec.

Vollständiger Inhalt

- Elektrischer Kaminofen
- Bedienungsanleitung

3. BEDIENUNG

Montage der Beine

- Wenn die Beine Ihres Heizkörpers zerlegt geliefert werden, ist eine einfache Montage erforderlich.
- Führen Sie mit einem Schraubendreher drei Schrauben durch die Löcher in jedem Bein, wie in Abbildung 2 dargestellt.
- Ziehen Sie die Schrauben an der Unterseite des Heizkörpers gegen den Uhrzeigersinn an.



Hinweis: Es werden zusätzliche Schrauben mitgeliefert, die nach dem Zusammenbau übrig bleiben können.

DEUTSCH

Bedienung

- Verwenden Sie den Heizkörper immer in aufrechter Position und befolgen Sie alle Anweisungen und Empfehlungen in dieser Anleitung.
- Stellen Sie den Heizkörper an die kälteste Stelle des Raumes.

Anschaltung des Heizkörpers

- Flammeneffekt: Um den Flammeneffekt zu aktivieren, stellen Sie den Schalter  in la posición de encendido (I). Um diesen Effekt zu deaktivieren, stellen Sie den Schalter  en la posición de apagado (O). Bitte beachten Sie, dass das Gerät keine Wärme abgibt, wenn sich alle anderen Schalter in der Position „Aus“ befinden.
- Mittlere Leistung: Drehen Sie den Hauptwahlschalter auf die Position „on“. Stellen Sie den mittleren Leistungsschalter auf die Position „on“ (I).
- Hohe Leistung: Stellen Sie den Hauptwahlschalter in die Position „on“. Stellen Sie dann die Schalter für die mittlere und die hohe Leistung auf die Position „on“ (I bzw. II).

Hauptwahlschalter

- Der Hauptwahlschalter hat zwei Positionen: Ein und Aus.
- Befindet sich der Hauptschalter in der Stellung „Aus“, heizt das Gerät nicht, auch wenn der mittlere und der hohe Leistungsschalter in der Stellung „Ein“ bleiben, d. h. stromlos sind.

Wichtige Sicherheitsmerkmale

Der Heizkörper ist mit einer automatischen Überhitzungsschutzvorrichtung ausgestattet, die sich im Inneren des Herdkörpers befindet. Wenn das Gitter verstopft ist oder der Herd aus irgendeinem Grund zu heiß wird, schaltet die automatische Überhitzungsschutzvorrichtung den Herd aus. Um der Heizkörper zurückzusetzen, schalten Sie ihn einfach aus und ziehen Sie den Netzstecker für 10 Minuten, bis er abgekühlt ist. Der Heizkörper kann dann an die Steckdose angeschlossen und wieder in Betrieb genommen werden. Achten Sie darauf, dass der Heizkörper auf einer glatten, ebenen Fläche ohne Hindernisse steht.

4. REINIGUNG UND WARTUNG

Reinigung

ACHTUNG: Ziehen Sie vor der Reinigung des Heizkörpers unbedingt den Netzstecker und lassen Sie den Herd vollständig abkühlen.

- Wischen Sie die Außenfläche mit einem sauberen, feuchten Tuch ab. Verwenden Sie keine Schleifmittel oder Chemikalien. Tauchen Sie den Heizkörper nicht in Wasser oder eine andere Flüssigkeit ein. Lassen Sie den Heizkörper vor dem Gebrauch vollständig trocknen.
- Verwenden Sie einen Staubsauger oder Staubwedel, um den Heizungs- und Lüftungsbereich sauber und frei von Staub und Schmutz zu halten.

Reparatur

VERWENDEN SIE DAS HEIZKÖRPER NICHT, WENN DAS GITTER NICHT ANGEBRACHT IST. BENUTZEN SIE DAS HEIZKÖRPER NICHT, WENN ES IN IRGEND EINER WEISE BESCHÄDIGT IST. ENTFERNEN SIE NICHT DEN HINTEREN COVER DER HEIZKÖRPER. ES GIBT KEINE ZU WARTENDEN TEILE.

5. TECHNISCHE SPEZIFIKATIONEN

Referenz des Gerätes: 08267
 Produkt: ReadyWarm 1500 Flames
 Leistung: 1500 W
 Spannung: 220-240 V
 Frequenz: 50 - 60 Hz

Modellbezeichnung: 08267_ReadyWarm 1500 Flames					
Angabe	Symbol	Wert	Einheit	Angabe	Einheit
Wärmeleistung			Nur bei elektrischen Speicher-Einzelraumheizgeräten: Art der Regelung der Wärmezufuhr		
Wärmeleistung (nominal)	L_{nenn}	1.5	kW	Manuelle Steuerung der Wärmelast, mit integriertem Thermostat	Nein
Minimale Wärmeleistung (indikativ)	L_{min}	0.8	kW	Manuelle Regelung der Wärmezufuhr mit Rückmeldung der Raum- und/oder Außentemperatur	Nein
Maximale Dauerwärmeleistung	$L_{max,c}$	1.5	kW	Elektrische Regelung der Wärmezufuhr mit Rückmeldung der Raum- und/oder Außentemperatur	Nein
Stromverbrauch von Hilfsenergie			Lüftergestützte Heizleistung		Nein

DEUTSCH

mit Wärmeleistung (nominal)	$e_{l_{max}}$	0.000	kW	Art der Heizleistung/ Innentemperaturregelung (wählen Sie eine aus)	
Bei minimaler Wärmeleistung	$e_{l_{min}}$	0.000	kW	Einstufige Wärmeleistung, keine Raumtemperaturkontrolle	Nein
Im Standby-Modus	$e_{l_{SB}}$	0.000	kW	Zwei oder mehr manuelle Stufen, keine interne Temperaturkontrolle	Nein
				Mit interner Temperaturregelung durch mechanischen Thermostat	Ja
				Mit elektronischer Innentemperaturregelung	Nein
				Elektronische Innentemperaturregelung, interne Zeitschaltuhr und Tageszeitschaltuhr	Nein
				Elektronische Innentemperaturregelung, interne Zeitschaltuhr und Wochenzeitschaltuhr	Nein
				Sonstige Regelungsoptionen (Sie können mehrere Wählen)	
				Raumtemperaturkontrolle mit Präsenzerkennung	Nein
				Raumtemperaturkontrolle mit Erkennung offener Fenster	Nein

				Mit der Option Fern zu bedienen.	Nein
				Mit adaptiver Startsteuerung	Nein
				Mit Betriebszeitbegrenzung	Nein
				Mit Schwarzlampensensor	Nein
Kontaktinformationen:	Cecotec innovaciones SL., Av. Reyes Católicos, 60, 46910, Alfafar, Valencia (Spanien)				

Technische Spezifikationen können ohne vorherige Ankündigung geändert werden, um die Produktqualität zu verbessern.

Hergestellt in China | Entworfen in Spanien

6. RECYCLING VON ELEKTRO- UND ELEKTRONIKGERÄTEN



Dieses Symbol weist darauf hin, dass das Produkt und/oder die/der Batterie/Akku gemäß den geltenden Vorschriften getrennt vom Haushaltsabfall entsorgt werden muss. Wenn dieses Produkt das Ende seiner Nutzungsdauer erreicht hat, sollten Sie die Batterien/Akkus entfernen und es zu einer von den örtlichen Behörden bestimmten Sammelstelle bringen.

Die Verbraucher müssen sich mit Ihren örtlichen Behörden oder Einzelhändlern in Verbindung setzen, um Informationen über die ordnungsgemäße Entsorgung ihrer Altgeräte und/ oder ihre Akkus zu erhalten.

Die Einhaltung der oben genannten Leitlinien trägt zum Schutz der Umwelt bei.

7. GARANTIE UND KUNDENDIENST

Cecotec haftet gegenüber dem Endnutzer oder Verbraucher für jegliche Konformitätsmängel, die zum Zeitpunkt der Lieferung des Produkts bestehen, gemäß den in den geltenden Vorschriften festgelegten Bedingungen und Fristen.

Es wird empfohlen, dass Reparaturen von qualifiziertem Personal durchgeführt werden.

Sollte unerwartet eine Störung auftreten oder haben Sie Fragen über Ihrem Produkt, können Sie sich mit dem Kundendienst in Verbindung setzen über die Telefonnummer: +34 96 321 07 28.

8. COPYRIGHT

Die geistigen Eigentumsrechte an den Texten in dieser Bedienungsanleitung liegen bei CECOTEC INNOVACIONES, S.L. Alle Rechte vorbehalten. Der Inhalt dieser Veröffentlichung darf ohne vorherige Genehmigung von CECOTEC INNOVACIONES, S.L. weder ganz noch teilweise vervielfältigt, in einem Wiederherstellungssystem gespeichert, übertragen oder verbreitet werden (elektronisch, mechanisch, Fotokopie, Aufzeichnung oder ähnliches).

1. PARTI E COMPONENTI

Fig. 1

1. Interruttore di alimentazione
2. Interruttore di accensione/spegnimento dell'effetto fiamma
3. Interruttore di potenza media
4. Interruttore di potenza alta

NOTA BENE

Le immagini di questo manuale sono rappresentazioni schematiche e potrebbero non corrispondere esattamente all'apparecchio.

2. PRIMA DELL'USO

- Questo apparecchio ha un imballaggio progettato per proteggerlo durante il trasporto. Estrarre l'apparecchio dalla scatola e rimuovere tutto il materiale presente nell'imballaggio. Conservare la scatola originale e gli altri elementi in un luogo sicuro per prevenire danni all'apparecchio in caso di necessità di trasportarlo in futuro. Se si desidera smaltire l'imballaggio originale, assicurarsi di riciclare tutti gli elementi in modo appropriato.
- Verificare che tutte le parti e componenti siano inclusi e in buono stato. Se uno di essi mancasse o non fosse in buone condizioni, contattare immediatamente il Servizio di Assistenza Tecnica ufficiale di Cecotec.

Contenuto della scatola

- Caminetto elettrico
- Il presente manuale di istruzioni

3. FUNZIONAMENTO

Montaggio dei piedini di appoggio



- Montare i piedini di appoggio se forniti smontati.
- Con un cacciavite, inserire tre viti nei fori di ciascun piedino, come mostrato nella figura 2.
- Serrare le viti in senso antiorario sulla parte inferiore del caminetto.

Nota bene: l'apparecchio viene fornito con viti aggiuntive ed è normale che ne rimangano alcune dopo il montaggio.

Funzionamento

- Utilizzare sempre il caminetto in posizione verticale e seguire tutte le istruzioni e le raccomandazioni riportate nel presente manuale.
- Posizionare il caminetto nella zona più fredda della stanza.

Accensione

- Effetto fiamma: per attivare l'effetto fiamma, portare l'interruttore  in posizione di accensione (I). Per disattivarlo, portare l'interruttore  in posizione di spegnimento (O). Si noti che se tutti gli altri interruttori sono in posizione di spegnimento, l'apparecchio funzionerà senza fornire calore.
- Potenza media: portare il l'interruttore di alimentazione in posizione di accensione. Portare l'interruttore di potenza media in posizione di accensione (I).
- Potenza alta: portare l'interruttore di alimentazione in posizione di accensione, quindi portare gli interruttori di potenza media e alta in posizione di accensione (I e II rispettivamente).

Interruttore di alimentazione

- L'interruttore di alimentazione dispone di due posizioni: accensione e spegnimento.
- Se l'interruttore di alimentazione è in posizione di spegnimento, l'apparecchio non si riscalderà, anche se gli interruttori di potenza media e alta rimangono in posizione di accensione.

Informazioni importanti di sicurezza

Il caminetto è dotato di un dispositivo automatico interno di protezione dal surriscaldamento. Se per qualunque motivo il caminetto si surriscalda o la griglia è ostruita, il dispositivo automatico di protezione dal surriscaldamento interromperà l'alimentazione. Per riaccendere il caminetto, spegnerlo e lasciarlo scollegato per 10 minuti finché non si raffredda del tutto. Poi, ricollegare il caminetto e riaccenderlo. Assicurarsi che il caminetto si trovi su una superficie liscia, piana e priva di ostacoli.

4. PULIZIA E MANUTENZIONE

Pulizia

ATTENZIONE: prima di pulire il caminetto, scollegare il cavo di alimentazione e lasciarlo raffreddare completamente.

- Pulire la superficie esterna con un panno pulito e inumidito. Non utilizzare detergenti abrasivi o sostanze chimiche. Non sommergere il caminetto in acqua o altri liquidi. Lasciare asciugare il caminetto completamente prima di utilizzarlo nuovamente.
- Utilizzare un aspirapolvere o uno spolverino per mantenere l'area di riscaldamento e ventilazione prive di polvere e sporcizia.

Riparazione

NON USARE IL CAMINETTO SE LA GRIGLIA NON È IN POSIZIONE. NON USARE LA STUFA IN CASO DI AVARIA O DANNI DI QUALUNQUE TIPO. NON RIMUOVERE MAI LA COPERTURA POSTERIORE DEL CAMINETTO: NON VI SONO PARTI RIPARABILI ALL'INTERNO.

5. SPECIFICHE TECNICHE

Codice prodotto: 08267

Prodotto: ReadyWarm 1500 Flames

Potenza: 1500 W

Voltaggio: 220-240 V

Frequenza: 50 - 60 Hz

Modello: 08267_ReadyWarm 1500 Flames					
Dati	Simbolo	Valore	Unità	Dati	Unità
Potenza termica				Tipo di fornitura di calore, solo per apparecchi di riscaldamento locali elettrici ad accumulo (selezionare uno)	
Potenza termica nominale	P_{nom}	1,5	kW	Controllo manuale del carico termico con termostato integrato	No
Potenza termica minima (indicativa)	P_{min}	0,8	kW	Controllo manuale del carico termico con risposta alla temperatura interna o esterna	No
Potenza termica massima continuativa	$P_{max,c}$	1,5	kW	Controllo elettronico del carico termico con risposta alla temperatura interna o esterna	No
Controllo ausiliare di elettricità				Potenza termica assistita da ventilatori	No
A potenza termica nominale	$e_{l_{max}}$	0,000	kW	Tipo di controllo della potenza termica/ temperatura interna (selezionare uno)	

ITALIANO

A potenza termica minima	$e_{l_{min}}$	0,000	kW	Potenza termica di un solo livello, senza controllo della temperatura interna	No
In modalità Standby	$e_{l_{SB}}$	0,000	kW	Due o più livelli manuali, senza controllo della temperatura interna	No
				Con controllo della temperatura interna mediante termostato meccanico	Sì
				Con controllo elettronico della temperatura interna	No
				Controllo elettronico della temperatura interna e timer interno e timer giornaliero	No
				Controllo elettronico della temperatura interna e timer interno e timer settimanale	No
				Altre opzioni di controllo (è possibile selezionare più opzioni)	
				Controllo della temperatura interna con rilevamento di presenza	No
				Controllo della temperatura interna con rilevatore di finestre aperte	No
				Con opzione di controllo a distanza	No
				Con controllo di avviamento adattabile	No
				Con limitazione di tempo di funzionamento	No
				Con termometro a globo nero	No
Informazioni di contatto:	Cecotec innovaciones SL., Av. Reyes Católicos, 60, 46910, Alfafar, Valencia (Spagna)				

Le specifiche tecniche possono cambiare senza previa notifica per migliorare la qualità del prodotto.

Fabbricato in China | Progettato in Spagna

6. RICICLAGGIO DI APPARECCHIATURE ELETTRICHE ED ELETTRONICHE



Questo simbolo indica che, in conformità con le normative vigenti, il prodotto e/o la batteria devono essere smaltiti separatamente dai rifiuti domestici. Quando questo prodotto raggiunge la fine della sua vita utile, è necessario rimuovere le pile/batterie/accumulatori e portarlo in un punto di raccolta designato dalle autorità locali.

Per ottenere informazioni dettagliate sulla forma più adeguata per gettare gli elettrodomestici e/o le corrispondenti batterie, il consumatore dovrà contattare le autorità locali.

Il rispetto delle linee guida di cui sopra aiuterà a proteggere l'ambiente.

7. GARANZIA E SUPPORTO TECNICO

Cecotec sarà responsabile nei confronti dell'utente finale o del consumatore per qualsiasi difetto di conformità esistente al momento della consegna del prodotto nei termini, condizioni e scadenze stabilite dalla normativa vigente.

Si raccomanda che le riparazioni siano effettuate da personale specializzato.

Se si riscontra un problema con l'apparecchio o in caso di dubbi, si prega di contattare il Servizio di Assistenza Tecnica ufficiale di Cecotec al numero +34 96 321 07 28.

8. COPYRIGHT

I diritti di proprietà intellettuale dei testi di questo manuale appartengono a CECOTEC INNOVACIONES, S.L. Tutti i diritti riservati. Il contenuto di questa pubblicazione non può essere, in tutto o in parte, riapparecchio, archiviato in un sistema di recupero, trasmesso o distribuito con qualsiasi mezzo (elettronico, meccanico, fotocopia, registrazione o simile) senza la previa autorizzazione di CECOTEC INNOVACIONES, S.L.

1. PEÇAS E COMPONENTES

Fig. 1

1. Seletor principal
2. Interruptor Ligar/Desligar o efeito chamas
3. Interruptor Potência média
4. Interruptor Potência alta

NOTA

Os gráficos deste manual são representações esquemáticas e podem não corresponder exatamente ao aparelho.

2. ANTES DE USAR

- Este aparelho é acondicionado em embalagens concebidas para o proteger durante o transporte. Retire o aparelho da sua caixa e remova todo o material de embalagem. Pode manter a caixa original e outras embalagens num local seguro para evitar danos no aparelho, caso necessite de o transportar no futuro. Se desejar descartar a embalagem original, certifique-se de reciclar todos os itens corretamente.
- Certifique-se de que todas as peças e componentes estejam incluídos e em bom estado. Se algum deles faltar ou não estiver em boas condições, contactar imediatamente o Serviço de Assistência Técnica oficial da Cecotec.

Conteúdo da caixa

- Lareira elétrica
- Este manual de instruções

3. FUNCIONAMENTO

Montagem dos pés



- Se os pés da sua lareira forem retirados, devem ser colocadas.
- Utilizando uma chave de fendas, insira 3 parafusos nos orifícios de cada pé. Fig. 2
- Aperte os parafusos em sentido anti-horário na parte inferior da lareira.

Nota: são fornecidos parafusos adicionais, pelo que poderão sobrar alguns após a montagem.

Funcionamento

- Utilize sempre a lareira em posição vertical e siga as instruções deste manual.
- Coloque a lareira na zona mais fria do quarto.

Ligar a lareira elétrica

- Efeito chamas: para ativar o efeito chamas, coloque o interruptor  na posição Ligar (I). Para desativar o efeito chamas, coloque o interruptor  na posição Desligar (O). Note que se os outros interruptores estão na posição Desligado, o aparelho funcionará sem emitir calor.
- Potência média: coloque o seletor na posição ON e coloque o interruptor de potência média na posição de Ligado (I).
- Potência alta: coloque o seletor na posição ON e coloque os interruptores de potência média e alta na posição Ligado (I e II).

Seletor principal

- O seletor principal tem duas posições: ON e OFF (Ligar/Desligar)
- Se o seletor principal estiver na posição OFF (desligado), o aparelho não aquecerá, mesmo que o interruptor de potência média e o interruptor de potência alta permaneçam na posição Ligado, ou seja, sem corrente.

Características de segurança importantes

A lareira está equipada com um sistema automático de proteção contra o sobreaquecimento situado no interior. Se a grelha da lareira estiver obstruída ou se a lareira aquecer demasiado, o sistema automático de proteção contra o sobreaquecimento desligará a lareira. Para voltar a ligar a lareira, desligue-a e desconecte-a da tomada durante 10 minutos até arrefecer. Depois, poderá voltar a ligar a lareira. Certifique-se de que a lareira se encontra numa superfície lisa, nivelada e sem obstáculos.

4. LIMPEZA E MANUTENÇÃO**Limpeza**

CUIDADO: antes de limpar a lareira, desligue o cabo de alimentação e deixe-a arrefecer completamente.

- Limpe as superfícies exterior com um pano húmido. Não utilize produtos de limpeza abrasivos nem químicos. Não submerja o aparelho em água nem em qualquer outro líquido. Deixe a lareira secar completamente antes de a utilizar.
- Utilize um aspirador ou um espanador para manter a área de aquecimento e ventilação

PORTUGUÊS

limpa, sem pó e sujidade.

Manutenção

Não utilize a lareira se a grelha não estiver no sítio. Não utilize a lareira se estiver avariada ou danificada. Não retire a cobertura traseira da lareira. Não há peças que possam ser reparadas.

5. ESPECIFICAÇÕES TÉCNICAS

Referências: 08267

Produto: ReadyWarm 1500 Flames

Potência: 1500 W

Tensão: 220-240 V

Frequência: 50 - 60 Hz

Identificador do modelo: 08267_ReadyWarm 1500 Flames					
Partida	Símbolo	Valor	Unidade	Partida	Unidade
Potência calorífica			Tipo de fornecimento de calor, unicamente para os aparelhos de aquecimento local elétricos de acumulação (selecione um)		
Potência calorífica nominal	P_{nom}	1,5	kW	Controlo manual da carga de calor, com termóstato integrado	Não
Potência calorífica mínima (indicativa)	P_{min}	0.8	kW	Controlo manual de carga de calor com resposta à temperatura interior ou exterior	Não
Potência calorífica máxima contínua	$P_{max,c}$	1,5	kW	Controlo eletrónico de carga de calor com resposta à temperatura interior ou exterior	Não
Consumo auxiliar de eletricidade			Potência calorífica assistida por ventoinhas		Não

A potência calorífica nominal	$e_{l_{max}}$	0.000	kW	Tipo de controlo de potência calorífica/de temperatura interior (selecione um)	
A potência calorífica mínima	$e_{l_{min}}$	0.000	kW	Potência calorífica de um só nível, sem controlo de temperatura interior	Não
Em modo standby	$e_{l_{SB}}$	0.000	kW	Dois ou mais níveis manuais, sem controlo de temperatura interior	Não
				Com controlo de temperatura interior mediante termóstato mecânico	Sim
				Com controlo eletrónico de temperatura interior	Não
				Controlo eletrónico de temperatura interior e temporizador diário e interno	Não
				Controlo eletrónico de temperatura interior e temporizador interno e semanal	Não
				Outras opções de controlo (podem ser selecionadas várias)	
				Controlo de temperatura interior com detetor de presença	Não
				Controlo de temperatura interior com detetor de janelas abertas	Não
				Com opção de comando à distância	Não
				Com controlo de funcionamento adaptável	Não

PORTUGUÊS

				Com limitação de tempo de funcionamento	Não
				Com sensor de corpo preto	Não
Informação de contacto:	Cecotec Innovaciones SL., Av. Reyes Católicos, 60, 46910, Alfafar, Valência (Espanha)				

As especificações técnicas podem ser alteradas sem notificação prévia para melhorar a qualidade do produto.

Fabricado na China | Desenhado em Espanha

6. RECICLAGEM DE APARELHOS ELÉTRICOS E ELETRÓNICOS



Este símbolo indica que, de acordo com os regulamentos aplicáveis, o produto e/ou bateria deve ser eliminado separadamente do lixo doméstico. Quando este produto atingir o fim da sua vida útil, deverá remover as pilhas/baterias/acumuladores e levá-lo para um ponto de recolha designado pelas autoridades locais.

Para obter informação detalhada acerca da forma mais adequada de eliminar os seus equipamentos elétricos e eletrónicos e/ou as correspondentes baterias, o consumidor deverá contactar com as autoridades locais.

A conformidade com as diretrizes acima referidas ajudará a proteger o ambiente.

7. GARANTIA E SAT

A Cecotec será responsável perante o utilizador final ou consumidor por qualquer falta de conformidade que exista no momento da entrega do produto nos termos, condições e prazos estabelecidos pelos regulamentos aplicáveis.

Recomenda-se que as reparações sejam efetuadas por pessoal qualificado.

Se deteta uma ocorrência com o produto ou tem alguma consulta, entre em contacto com o Serviço de Assistência Técnica da Cecotec através do número de telefone +34 96 321 07 28.

8. COPYRIGHT

Os direitos de propriedade intelectual dos textos deste manual pertencem à CECOTEC INNOVACIONES, S.L. Todos os direitos reservados. O conteúdo desta publicação não pode, no todo ou em parte, ser reproduzido, armazenado num sistema de recuperação, transmitido ou distribuído por qualquer meio (eletrónico, mecânico, fotocópia, gravação ou similar) sem a autorização prévia da CECOTEC INNOVACIONES, S.L.

1. ONDERDELEN EN COMPONENTEN

Fig. 1

1. Hoofdselector
2. Aan/uit schakelaar voor vlameffect
3. Schakelaar voor gemiddeld vermogen
4. Schakelaar voor hoog vermogen

OPMERKING

De afbeeldingen in deze handleiding zijn schematische voorstellingen en komen mogelijk niet exact overeen met het product.

2. VÓÓR U HET APPARAAT GEBRUIKT

- Dit apparaat heeft een verpakking die ontworpen is om het tijdens het transport te beschermen. Haal het apparaat uit de doos en verwijder al het verpakkingsmateriaal. U kunt de originele doos en andere verpakking op een veilige plaats bewaren om beschadiging van het apparaat te voorkomen als u het in de toekomst moet vervoeren. Als u de verpakking toch weggooit, zorg er dan voor een correcte recyclage.
- Controleer of alle onderdelen en componenten aanwezig en in goede staat zijn. Als een van deze ontbreekt of niet in goede staat is, neem dan onmiddellijk contact op met de Technische Dienst van Cecotec.

Inhoud van de doos

- Elektrische open haard
- Handleiding

3. WERKING

Montage van de poten



- Eenvoudige montage is vereist als de poten van uw kachel gedemonteerd worden geleverd.
- Steek met een schroevendraaier drie schroeven door de gaten in elke poot zoals aangegeven in figuur 2.
- Draai de schroeven aan de onderkant van de kachel tegen de klok in vast.

Opmerking: Er worden extra schroeven meegeleverd, mogelijk heeft u nog wat over na de montage.

Werking

- Gebruik de kachel altijd rechtop en volg alle instructies en aanbevelingen in deze handleiding op.
- Plaats de kachel in het koudste deel van de kamer.

De kachel aanzetten

- Vlameffect: zet de schakelaar  in de aan stand (I) om het vlameffect te activeren. Zet de schakelaar  in de uit stand (O) om dit effect uit te schakelen. Let op: als alle andere schakelaars in de uit stand staan, werkt het apparaat zonder warmte af te geven.
- Gemiddeld vermogen: zet de hoofdschakelaar in de aan stand. Zet de aan/uit schakelaar van het gemiddelde vermogen in de aan-stand (I).
- Hoog vermogen: zet de hoofdschakelaar in de aan stand. Zet vervolgens zowel de middel- als de hoogvermogensschakelaar in de aan stand (respectievelijk I en II).

Hoofdselector

- De hoofdschakelaar heeft drie standen, uit, medium en hoog.
- Als de hoofdkeuzeschakelaar in de uit stand staat, verwarmt het apparaat niet, ook al blijven de middelhoog- en hoogvermogensschakelaar in de aan stand staan, d.w.z. ze zijn spanningsloos.

Belangrijke beveiligingsfuncties

De pan is uitgerust met een automatische oververhittingsbeveiliging in de kachel zelf. Als het rooster van de kachel verstopt raakt of als de kachel om de een of andere reden te heet wordt, schakelt de automatische oververhittingsbeveiliging de kachel uit. Om de kachel te resetten, zet hem uit en trek de stekker 10 minuten uit het stopcontact totdat hij afgekoeld is. De kachel kan dan worden aangesloten en opnieuw worden opgestart. Zorg ervoor dat de kachel op een glad, vlak oppervlak zonder obstakels staat.

4. SCHOONMAAK EN ONDERHOUD**Schoonmaken**

LET OP: Voordat u de kachel schoonmaakt, moet u de stekker uit het stopcontact halen en het fornuis volledig laten afkoelen.

- Veeg de buitenkant af met een schone, vochtige doek. Gebruik geen schurende of chemische reinigingsmiddelen. Dompel de kachel niet onder in water of een andere vloeistof. Laat de kachel volledig drogen voor gebruik.
- Gebruik een stofzuiger of stofdoek om de verwarmings- en ventilatieruimte schoon, stof- en vuilvrij te houden.

Reparatie

GEBRUIK DE KACHEL NIET ALS HET ROOSTER NIET OP ZIJN PLAATS ZIT. GEBRUIK DE KACHEL NIET ALS DEZE OP EEN OF ANDERE MANIER BESCHADIGD IS. VERWIJDER HET ACHTERDEKSEL VAN DE KACHEL NIET. ER ZIJN GEEN ONDERDELEN DIE GEREPAREERD KUNNEN WORDEN.

5. TECHNISCHE SPECIFICATIES

Productreferentie: 08267

Product: ReadyWarm 1500 Flames

Vermogen: 1500 W

Voltage: 220-240 V

Frequentie: 50 - 60 Hz

Model identificatie: 08267_ReadyWarm 1500 Flames					
Item	Symbol	Waarde	Eenheid	Item	Eenheid
Verwarmingsvermogen				Type warmte-input, uitsluitend voor elektrische warmteopslagtoestellen	
Nominale warmteafgifte	P_{nom}	1.5	kW	Handmatige sturing van de warmteopslag, met geïntegreerde thermostaat	Nee
Minimale warmteafgifte (indicatief)	P_{min}	0.8	kW	Handmatige sturing van de warmteopslag, met kamer- en/of buitentemperatuurfeedback	Nee
Maximale continue warmteafgifte	$P_{max,c}$	1.5	kW	Elektronische sturing van de warmteopslag, met kamer- en/of buitentemperatuurfeedback	Nee
Aanvullend elektriciteitsverbruik				Door een ventilator bijgestane warmteafgifte	Nee
Bij nominale warmteafgifte	$e_{l,max}$	0.000	kW	Type warmteafgifte/interieur temperatuurregeling (selecteer één)	

Bij minimale warmteafgifte	$e_{l_{min}}$	0.000	kW	Eentrapswarmteafgifte, geen sturing van de kamertemperatuur	Nee
In stand-bymodus	$e_{l_{SB}}$	0.000	kW	Twee of meer handmatig in te stellen trappen, geen sturing van de kamertemperatuur	Nee
				Met mechanische sturing van de kamertemperatuur door thermostaat	Ja
				Met elektronische sturing van de kamertemperatuur	Nee
				Elektronische binnentemperatuurregeling en interne timer en dagelijkse timer	Nee
				Elektronische binnentemperatuurregeling en interne timer en weektimer	Nee
				Andere besturingsopties (meerdere kunnen worden geselecteerd)	
				Sturing van de kamertemperatuur, met aanwezigheidsdetectie	Nee
				Sturing van de kamertemperatuur, met open raam detectie.	Nee
				Met de optie van afstandsbediening	Nee
				Met adaptieve sturing van de start	Nee

NEDERLANDS

				Met beperking van de werkingstijd	Nee
				Met black-bulbsensor	Nee
Contact informatie:	Cecotec innovaciones SL., Av. Reyes Católicos, 60, 46910, Alfafar, Valencia (Spanje)				

Technische specificaties kunnen zonder voorafgaande kennisgeving worden gewijzigd om de productkwaliteit te verbeteren.

Gemaakt in China / Ontworpen in Spanje.

6. RECYCLING VAN ELEKTRISCHE EN ELEKTRONISCHE APPARATUUR



Dit symbool geeft aan dat, volgens de geldende voorschriften, het product en/of de batterij gescheiden van het huisvuil moeten worden afgevoerd. Wanneer dit product het einde van zijn levensduur bereikt, dient u de batterijen/accu's te verwijderen en het naar een door de plaatselijke autoriteiten aangewezen inzamelpunt te brengen.

Voor gedetailleerde informatie over de aangewezen manier om elektrische apparaten en/of hun batterijen moet de consument de plaatselijke overheid contacteren.

Naleving van de bovenstaande richtsnoeren zal bijdragen tot de bescherming van het milieu.

7. GARANTIE EN TECHNISCHE ONDERSTEUNING

Cecotec is aansprakelijk tegenover de eindgebruiker of consument voor elk gebrek aan overeenstemming dat bestaat op het ogenblik van de levering van het product onder de voorwaarden, bepalingen en termijnen die zijn vastgelegd in de toepasselijke regelgeving. Het wordt aanbevolen reparaties te laten uitvoeren door gekwalificeerd personeel.

Als u ooit een incident met het product ontdekt of vragen hebt, neem dan contact op met de officiële Technische Assistentie van Cecotec via het telefoonnummer +34 96 321 07 28.

8. COPYRIGHT

De intellectuele eigendomsrechten op de teksten in deze handleiding behoren toe aan CECOTEC INNOVACIONES, S.L. Alle rechten voorbehouden. De inhoud van deze publicatie mag niet, geheel of gedeeltelijk, worden veelevoudigd, opgeslagen in een geautomatiseerd gegevensbestand, doorgegeven of verspreid op welke wijze dan ook (elektronisch, mechanisch, door fotokopieën, opnamen en dergelijke) zonder voorafgaande toestemming van CECOTEC INNOVACIONES, S.L.

1. CZĘŚCI I KOMPONENTY

Rys. 1

1. Główne pokrętło
2. Przetątnik zasilania efekt płomienia
3. Przetątnik średniej mocy
4. Przetątnik wysokiej mocy

UWAGA

Grafika tej instrukcji obsługi tak jak rysunki w niej zawarte, są schematyczną prezentacją i możliwe, że nie będą się zgadzać dokładnie wraz z produktem.

2. PRZED UŻYCIEM

- To urządzenie jest zapakowane w opakowanie zaprojektowane w celu ochrony podczas transportu. Wyjmij urządzenie z pudełka i usuń wszystkie materiały opakowaniowe. Oryginalne pudełko i inne elementy opakowania można przechowywać w bezpiecznym miejscu, aby zapobiec uszkodzeniu urządzenia w przypadku konieczności jego transportu w przyszłości. Jeśli chcesz pozbyć się oryginalnego opakowania, pamiętaj o prawidłowym recyklingu wszystkich jego elementów.
- Upewnij się, że wszystkie części i komponenty są dołączone i są w dobrym stanie. Jeśli któregoś z nich brakuje lub jest w złym stanie, natychmiast skontaktuj się z oficjalnym Serwisem Pomocy Technicznej Cecotec.

Zawartość opakowania

- Komin elektryczny
- Ta instrukcja obsługi

3. FUNKCJONOWANIE

Montaż nóżek



- Prosty montaż jest wymagany, jeśli nogi grzejnika znajdują się osobno.
- Za pomocą śrubokręta przetóż trzy śruby przez otwory w każdej nóżce, jak pokazano na rysunku 2.
- Dokręć śruby w kierunku przeciwnym do ruchu wskazówek zegara na spodzie urządzenia.

Uwaga: Dodatkowe śruby są dołączone, niektóre mogą zostać po montażu.

Funkcjonowanie

- Zawsze używaj urządzenia w pozycji pionowej i postępuj zgodnie ze wszystkimi instrukcjami i zaleceniami zawartymi w tej instrukcji.
- Umieść grzejnik w najchłodniejszej części pokoju.

Uruchamianie grzejnika

- Efekt płomieni: w celu aktywacji efektu płomieni umieść przelącznik  w pozycji włączenia (I). Aby dezaktywować ten efekt, umieść przelącznik  w pozycji wyłączenia (O). Należy pamiętać, że jeśli wszystkie inne przelączniki s wyłączone, urządzenie będnie działać bez dostarczania ciepła.
- Średnia moc: Ustaw przelącznik gówny w pozycji włączonej. Ustaw średni wyłącznik zasilania w pozycji włączonej (I).
- Wysoka moc: ustaw gówny selektor w pozycji włączonej. Następnie ustaw przelączniki średniej mocy i dużej mocy w pozycji włączonej (odpowiednio I i II).

Pokręto gówne

- Selektor gówny ma trzy pozycje, wyłączone, średnie i wysokie.
- Jeśli przelącznik gówny znajduje się w pozycji wyłączonej, urządzenie nie będnie się nagrzewać, chocia przelącznik średniej mocy i przelącznik dużej mocy pozostają w pozycji włączonej, to znaczy nie będn miały prądu.

Ważna charakterystyka bezpieczestwa

Grzejnik wyposaony jest w automatyczne zabezpieczenie przed przegrzaniem, umieszczone wewntrz urządzenia. Jeśli kratka grzejnika jest zatkana lub grzejnik z jakiegokolwiek powodu nadmiernie się nagrzeje, automatyczne zabezpieczenie przed przegrzaniem wyciączy go. Aby zresetować urządzenie, wystarczy je wyciążyć i odłączyć na 10 minut, az ostygnie. Będniesz wtedy mógł podłączyć urządzenie i na nowo włączyć. Upewnij się, że urządzenie stoi na gładkiej, równej powierzchni bez żadnych przeszkód.

4. CZYSZCZENIE I KONSERWACJA

Czyszczenie

UWAGA: Przed przystapieniem do czyszczenia kuchenki naley odłączyć przewd zasilajcy i pozostawić do cakowitego ostygnięcia.

- Wytrzyj zewntrzn powierzchnię czyst, wilgotn ściereczk. Nie uywaj żrących ani chemicznych srodkw czyszczycych. Nie zanurzaj kuchenki w wodzie ani innym płynie. Pozwól urządzeniu cakowicie wyschnć przed uyciem.
- Uyj odkurzacza lub szczotki do kurzu, aby utrzymać obszar ogrzewania i wentylacji w czystoci, wolny od kurzu i brudu.

Naprawa

NIE UŻYWAĆ GRZEJNIKA, JEŚLI KRATKA NIE JEST NA MIEJSCU. NIE WOLNO UŻYWAĆ GRZEJNIKA, JEŚLI ZOSTAŁ W JAKIKOLWIEK SPOSÓB USZKODZONY. NIE ZDEJMUJ TYLNEJ POKRYWY SERII. NIE MA CZĘŚCI NADAJĄCYCH SIĘ DO SERWISOWANIA.

5. SPECYFIKACJA TECHNICZNA

Referencja produktu: 08267

Produkt: ReadyWarm 1500 Flames

Moc: 1500 W

Napięcie: 220-240 V

Frekwencja: 50 - 60 Hz

Identyfikator modelu: 08267_ReadyWarm 1500 Flames					
Nazwa	Symbol	Wartość	Ilość	Nazwa	Ilość
Moc cieplna			Rodzaj wkładu ciepła, tylko do akumulacji lokalnych urządzeń elektrycznego ogrzewania (wybierz jedno)		
Nominalna moc cieplna	P_{nom}	1.5	kW	Ręczna kontrola obciążenia cieplnego, że zintegrowanym termostatem	Nie
Minimalna moc cieplna (orientacyjna)	P_{min}	0.8	kW	Ręczna kontrola obciążenia cieplnego w reakcji na temperaturę wewnętrzną lub zewnętrzną	Nie
Maksymalna ciągła moc cieplna	$P_{max,c}$	1.5	kW	Elektroniczna kontrola obciążenia cieplnego w reakcji na temperaturę wewnętrzną lub zewnętrzną	Nie
Zużycie energii elektrycznej pomocniczej			Moc grzewcza wspomagana wentylatorem		Nie
Przy znamionowej mocy cieplnej	$e_{l_{max}}$	0.000	kW	Rodzaj sterowania mocą grzewczą/ temperaturą wewnętrzną (wybierz jeden)	
Przy minimalnej mocy cieplnej	$e_{l_{min}}$	0.000	kW	Jednopoziomowa moc cieplna, bez kontroli temperatury w pomieszczeniu	Nie

POLSKI

W trybie gotowości	eL _{SB}	0.000	kW	Dwa lub więcej poziomów ręcznych, bez kontroli temperatury w pomieszczeniu	Nie
				Z wewnętrzną kontrolą temperatury za pomocą termostatu mechanicznego	Tak
				Z elektroniczną kontrolą temperatury wnętrza	Nie
				Elektroniczna kontrola temperatury w pomieszczeniu oraz wewnętrzny timer i dzienny timer	Nie
				Elektroniczna kontrola temperatury w pomieszczeniu oraz wewnętrzny timer i dzienny timer	Nie
				Inne opcje sterowania (można wybrać kilka)	
				Kontrola temperatury wewnętrznej z wykrywaniem obecności	Nie
				Kontrola temperatury wewnętrznej z wykrywaniem otwartych okien	Nie
				Z opcją zdalnego sterowania	Nie
				Z adaptacyjną kontrolą rozruchu	Nie
				Z ograniczonym czasem pracy	Nie
				Z czarnym czujnikiem lampy	Nie
Informacje kontaktowe:	Cecotec Innovaciones SL., Av. Reyes Católicos, 60, 46910, Alfafar, Valencia (España)				

Specyfikacje techniczne mogą ulec zmianie bez wcześniejszego powiadomienia w celu poprawy jakości produktu.

Wyprodukowano w Chinach | Zaprojektowano w Hiszpanii

6. RECYKLING URZĄDZEŃ ELEKTRYCZNYCH I ELEKTRONICZNYCH



Ten symbol oznacza, że zgodnie z obowiązującymi przepisami produkt i/lub baterię należy utylizować oddzielnie od odpadów domowych. Kiedy produkt osiągnie koniec okresu użytkowania, należy wyjąć baterie/baterie/akumulatory i przekazać go do punktu zbiórki wyznaczonego przez władze lokalne.

Aby uzyskać szczegółowe informacje na temat najbardziej odpowiedniego sposobu utylizacji sprzętu gospodarstwa domowego i / lub odpowiednich baterii, konsument powinien skontaktować się z lokalnymi władzami.

Przestrzeganie powyższych wytycznych pomoże chronić środowisko.

7. GWARANCJA I SERWIS POMOCY TECHNICZNEJ

Cecotec odpowie użytkownikowi lub konsumentowi końcowemu za wszelkie niezgodności występujące w momencie dostawy produktu na warunkach i terminach określonych w obowiązujących przepisach.

Zaleca się, aby naprawy były przeprowadzane przez wyspecjalizowany personel.

Jeśli wykryjesz problem z produktem lub masz jakiegokolwiek pytania, skontaktuj się z oficjalnym Serwisem Pomocy Technicznej Cecotec pod numerem telefonu +34 96 321 07 28.

8. COPYRIGHT

Prawa własności intelektualnej do tekstów tej instrukcji obsługi należą do CECOTEC INNOVACIONES, S.L. Wszelkie prawa zastrzeżone. Treść niniejszej publikacji nie może być w całości ani w części reprodukowana, przechowywana w systemie wyszukiwania, przekazywana lub rozpowszechniana w jakikolwiek sposób (elektroniczny, mechaniczny, fotokopiowany, nagrywany lub podobny) bez uprzedniej zgody CECOTEC INNOVACIONES, SL

1. ČÁSTI A SLOŽENÍ

Obr. 1

5. Hlavní přepínač
1. Přepínač zapnutí/vypnutí efektu plamene
2. Přepínač středního výkonu
3. Přepínač vysokého výkonu

POZNÁMKA

Grafika v této příručce je schematickým znázorněním a nemusí přesně odpovídat výrobku.

2. PŘED POUŽITÍM

- Tento spotřebič je zabalen v obalu určeném k ochraně při přepravě. Vyjměte zařízení z krabice a odstraňte veškerý obalový materiál. Originální krabici a další obalové položky můžete uschovat na bezpečném místě, abyste zabránili poškození zařízení v případě potřeby přepravy v budoucnu. Pokud chcete zlikvidovat původní obal, ujistěte se, že jste všechny části správně recyklovali.
- Ujistěte se, že všechny díly a součásti jsou zahrnuty a v dobrém stavu. Pokud některá chybí nebo není v dobrém stavu, okamžitě kontaktujte oficiální servisní službu Cecotec.

Obsah krabice

- Elektrický krb
- Tento návod k použití

3. PROVOZ

Montáž nožiček



- Pokud jsou nohy ohřívače dodány v rozloženém stavu, je nutná jednoduchá montáž.
- Pomocí šroubováku vložte tři šrouby do otvorů v každé noze, jak je znázorněno na obrázku 2.
- Šrouby na spodní straně ohřívače utáhněte proti směru hodinových ručiček.

Poznámka: Dodávají se další šrouby, které vám mohou po montáži zbývat.

Provoz

- Ohřívač používejte vždy ve vzpřímené poloze a dodržujte všechny pokyny a doporučení uvedené v tomto návodu.
- Ohřívač umístěte do nejchladnější části místnosti.

Zapnout ohřívač

- Efekt plamene: stisknutím přepínače aktivujete efekt plamene  do polohy zapnuto (I). Chcete-li tento efekt deaktivovat, umístíte přepínač do polohy  do polohy vypnuto (O). Vezměte prosím na vědomí, že pokud jsou všechny ostatní přepínače v poloze vypnuto, spotřebič bude pracovat, aniž by poskytoval teplo.
- Střední výkon: otočte hlavní přepínač do polohy zapnuto. Přepněte přepínač středního výkonu do polohy zapnuto (I).
- Vysoký výkon: přepněte hlavní přepínač do polohy zapnuto. Poté přepněte přepínače středního a vysokého výkonu do polohy zapnuto (I a II).

Hlavní přepínač

- Hlavní přepínač má tři polohy, vypnuto, střední a vysoká.
- Pokud je hlavní přepínač v poloze vypnuto, spotřebič nebude topit, i když spíná středního a vysokého výkonu zůstane v poloze zapnuto, tj. bez napětí.

Důležité bezpečnostní funkce

Ohřívač je vybaven automatickým ochranným zařízením proti přehřátí umístěným uvnitř těla ohřívače. Pokud je mřížka ohřívače zakrytá nebo pokud se sporák z jakéhokoli důvodu příliš zahřeje, automatická ochrana proti přehřátí ohřívače vypne. Chcete-li ohřívač resetovat, jednoduše ho vypněte a odpojte na 10 minut ze zásuvky, dokud nevychladne. Ohřívač lze poté zapojit a znovu spustit. Ujistěte se, že ohřívač stojí na hladkém, rovném povrchu bez překážek.

4. ČIŠTĚNÍ A ÚDRŽBA

Čištění

UPOZORNĚNÍ: Před čištěním ohřívače nezapomeňte odpojit napájecí kabel a nechat ohřívač zcela vychladnout.

- Vnější povrch otřete čistým vlhkým hadříkem. Nepoužívejte abrazivní a agresivní čisticí prostředky. Ohřívač neponořujte do vody ani jiné tekutiny. Před použitím nechte ohřívač zcela vyschnout.
- Pomocí vysavače nebo prachovky udržujte topný a ventilační prostor čistý, bez prachu a nečistot.

Oprava

OHŘÍVAČ NEPOUŽÍVEJTE, POKUD NENÍ MŘÍŽKA NA SVÉM MÍSTĚ. OHŘÍVAČ NEPOUŽÍVEJTE, POKUD BYL JAKÝMKOLI ZPŮSOBEM POŠKOZEN. NEODSTRAŇUJTE ZADNÍ KRYT OHŘÍVAČE. NEJSOU K DISPOZICI ŽÁDNÉ OPRAVITELNÉ DÍLY.

5. TECHNICKÉ SPECIFIKACE

Reference produktu: 08267

Produkt: ReadyWarm 1500 Flames

Výkon: 1500 W

Napětí: 220-240 V

Frekvence: 50 – 60 Hz

Identifikátor modelu: 08267_ReadyWarm 1500 Flames					
Položka	Symbol	Hodnota	Jednotka	Položka	Jednotka
Tepelný výkon				Typ tepelného příkonu, pouze pro akumulátory elektrických lokálních topných zařízení (vyberte jeden)	
Nominální tepelný výkon	P_{nom}	1.5	kW	Ruční ovládání tepelné zátěže, s integrovaným termostatem	Ne
Minimální tepelný výkon (orientační)	P_{min}	0.8	kW	Ruční ovládání tepelného zatížení v závislosti na vnitřní nebo venkovní teplotě	Ne
Maximální trvalý tepelný výkon	$P_{max,c}$	1.5	kW	Elektronická regulace tepelného zatížení v závislosti na vnitřní nebo venkovní teplotě	Ne
Pomocná spotřeba elektřiny				Tepelný výkon podporovaný ventilátorem	Ne
Při nominálním tepelném výkonu	$e_{l,max}$	0.000	kW	Typ tepelného výkonu / regulace vnitřní teploty (vyberte jeden)	
Při minimálním tepelném výkonu	$e_{l,min}$	0.000	kW	Jednostupňový tepelný výkon, bez regulace vnitřní teploty	Ne

V pohotovostním režimu	eL _{SB}	0.000	kW	Dvě nebo více manuálních úrovní, bez regulace vnitřní teploty	Ne
				S vnitřní regulací teploty pomocí termostatu	Ano
				S elektronickou regulací vnitřní teploty	Ne
				Elektronická regulace vnitřní teploty a vnitřní časovač a denní časovač	Ne
				Elektronická regulace vnitřní teploty a vnitřní časovač a týdenní časovač	Ne
				Další možnosti ovládání (lze vybrat více)	
				Kontrola vnitřní teploty s detekcí přítomnosti	Ne
				Regulace vnitřní teploty s detekcí otevřených oken	Ne
				S možností dálkového ovládání	Ne
				S adaptivní kontrolou spouštění	Ne
				S omezenou provozní dobou	Ne
				S čidlem černé lampy	Ne
Kontaktní informace:	Cecotec innovaciones SL., Av. Reyes Católicos, 60, 46910, Alfafar, Valencia (España)				

Technické specifikace se mohou změnit bez předchozího upozornění za účelem zlepšení kvality produktu.

Vyrobeno v Číně | Navrženo ve Španělsku

6. RECYKLACE ELEKTRICKÝCH A ELEKTRONICKÝCH ZAŘÍZENÍ



Tento symbol označuje, že podle platných předpisů musí být výrobek a/nebo baterie likvidovány odděleně od domovního odpadu. Po skončení životnosti tohoto výrobku byste měli baterie/akumulátory vyjmout a odnést na sběrné místo určené místními úřady.

Podrobné informace o tom, jak správně likvidovat elektrická a elektronická zařízení a/nebo baterie, by měli spotřebitelé získat od místních úřadů.

Dodržování výše uvedených pokynů přispěje k ochraně životního prostředí.

7. ZÁRUKA A TECHNICKÝ SERVIS

Společnost Cecotec odpovídá konečnému uživateli nebo spotřebiteli za jakýkoli nesoulad, který existuje v době dodání výrobku za podmínek a ve lhůtách stanovených platnými předpisy.

Doporučuje se, aby opravy prováděl kvalifikovaný personál.

Pokud zjistíte incident s produktem nebo máte nějaké dotazy, kontaktujte oficiální službu technické pomoci společnosti Cecotec na telefonním čísle +34 96 321 07 28.

8. COPYRIGHT

Práva duševního vlastnictví k textům v této příručce patří společnosti CECOTEC INNOVACIONES, S.L. Všechna práva jsou vyhrazena. Obsah této publikace nesmí být, zčásti nebo jako celek, reprodukován, ukládán do systému obnovy, přenášen nebo distribuován žádnými prostředky (elektronicky, mechanicky, fotokopírováním, nahráváním nebo podobným způsobem) bez předchozího souhlasu společnosti CECOTEC INNOVACIONES, S.L.



Fig. / Img. / Rys. / Obr. 1

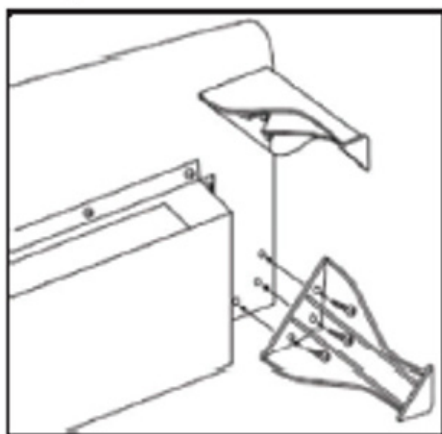

Fig. / Img. / Rys. / Obr. 2

www.cecotec.es

Cecotec Innovaciones S.L.
Av. Reyes Católicos, 60
46910, Alfafar (Valencià), Spain
RP01230623