

cecotec

ROCK'NCUT SHURIKEN PROBLADES EASY CLEAN 200

Cortafiambres / Meat slicer

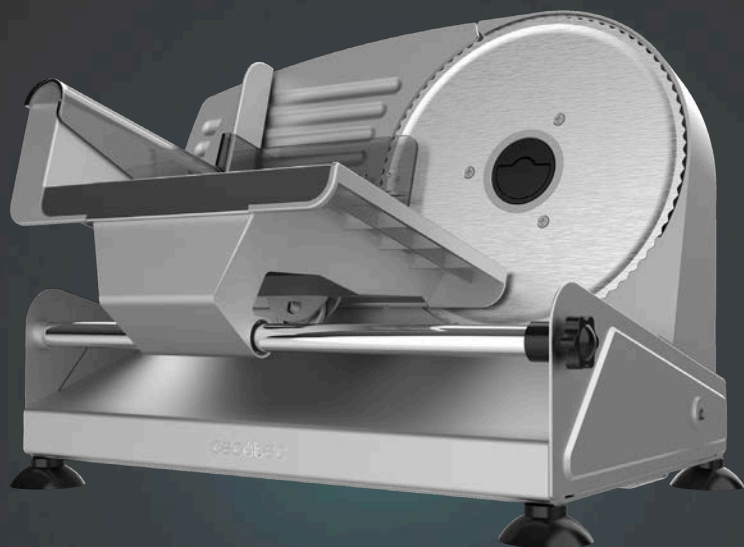

Manual de instrucciones
Instruction manual
Manuel d'instructions
Bedienungsanleitung
Manuale di istruzioni
Manual de instruções
Handleiding
Instrukcja obsługi
Návod k použití
Kullanma kılavuzu
Οδηγίες χρήσης
Manual d'instruccions
Használati utasítás

تعمیر و نگهداری

SAFETY INSTRUCTIONS.....	4
ESPAÑOL.....	62
ENGLISH.....	68
FRANÇAIS.....	73
DEUTSCH.....	79
ITALIANO.....	85
PORTUGUÊS.....	90
NEDERLANDS.....	95
POLSKI.....	101
ČEŠTINA.....	106
MAGYAR.....	111
ΕΛΛΗΝΙΚΑ.....	116
TÜRKÇE.....	121
العربية.....	126
CATALÀ.....	131
FIGURES.....	136

NOTA

EU01_122402 Rock'nCut Shuriken ProBlades Easy Clean 200

ES • La codificación de este manual es genérica y se aplica a todas las variantes de códigos del aparato.

EN • The coding in this manual is generic and applies to all code variants of the appliance.

FR • Le codage figurant dans ce manuel est générique et s'applique à toutes les variantes de code de l'appareil.

DE • Die Codierung in dieser Bedienungsanleitung ist allgemein und gilt für alle Codevarianten des Geräts.

IT • La codifica riportata nel presente manuale è generica e si applica a tutte le varianti di codici dell'apparecchio.

PT • A codificação apresentada neste manual é genérica e aplica-se a todas as variantes de código do aparelho.

NL • De codering in deze handleiding is algemeen en geldt voor alle codevarianten van het apparaat.

PL • Kody podane w niniejszej instrukcji są ogólne i mają zastosowanie do wszystkich wariantów kodowych urządzenia.

CZ • Kódování obsažené v tomto návodu je generické a platí pro všechny kódové varianty spotřebiče.

TR • Bu kılavuzdaki kodlama geneldir ve cihazın tüm kod varyantları için geçerlidir.

GR • Η κωδικοποίηση σε αυτό το εγχειρίδιο είναι γενική και ισχύει για όλες τις παραλλαγές κώδικα της συσκευής.

CAT • La codificació del manual és genèrica i s'aplica a totes les variants de codis de l'aparell.

HU • Ez a kézikönyv egységes kódolást használ, amely az eszköz minden típusára érvényes

زاهجلا ب ةصاخلا ةيجمر بلا تاميلعتلا تاريختم عيمج بلع قبطنيو أماع ليلدلا • بيرع.

Instrucciones de seguridad

Lea las siguientes instrucciones atentamente antes de usar el producto. Guarde este manual para futuras referencias o nuevos usuarios.

- Este aparato está diseñado exclusivamente para uso doméstico quedando excluido su uso en bares, restaurantes, granjas, hoteles, moteles y oficinas.
- Utilice este aparato para los fines que aparecen descritos en este manual. Un mal uso o un uso inadecuado puede suponer un peligro tanto para el aparato como para el usuario.
- El dispositivo puede ser utilizado por personas con discapacidades físicas, sensoriales o mentales reducidas o falta de experiencia y conocimiento, si se les ha dado supervisión o instrucciones sobre el uso seguro del dispositivo y comprenden los riesgos involucrados. Los niños no deben jugar con el aparato. La limpieza y el mantenimiento no deben ser realizados por niños.
- Los niños no deben jugar con el aparato.
- Este aparato no debe ser usado por los niños. Mantener el aparato y su cable fuera del alcance de los niños.
- Apague el dispositivo y desconéctelo de la toma de corriente antes de montarlo, de desmontarlo o en caso de que no vaya a ser utilizado durante un periodo prolongado de tiempo. Tire del enchufe para

desconectarlo, no tire del cable.

- Es absolutamente necesario mantener el aparato limpio en todo momento ya que está en contacto directo con alimentos.
- Aviso: no utilice el cortafiambres durante más de 5 minutos seguidos. El producto solo está previsto para un funcionamiento de corta duración. Tras un periodo de funcionamiento de 5 minutos dejar enfriar al menos 30 minutos. No sobrecargue el producto.
- No intente reparar el dispositivo por su propia cuenta. En caso de avería, las reparaciones deben llevarse a cabo únicamente por personal cualificado.
- Nunca utilice el dispositivo cerca de superficies calientes.
- No utilice el dispositivo en el exterior y colóquelo siempre en un ambiente seco.
- Asegúrese de que el voltaje de red coincida con el voltaje especificado en la etiqueta de clasificación del producto y de que el enchufe tenga toma de tierra.
- Este dispositivo no está diseñado para funcionar a través de temporizadores o sistemas de control remoto externos.
- Desconectar siempre el aparato de la alimentación si se deja desatendido y antes del montaje, desmontaje o limpieza.
- Nunca deje el dispositivo desatendido mientras está en uso.
- Desconectar el aparato y desenchufar la alimentación antes de cambiar los accesorios o partes próximas que

se mueven durante el uso.

- No sumerja el cable, el enchufe o cualquier otra parte del producto en agua o cualquier otro líquido, ni exponga las conexiones eléctricas al agua. Asegúrese de que no entre líquido en la sección del motor.
- Asegúrese de que tiene las manos completamente secas antes de tocar el enchufe o encender el producto.
- No lave el dispositivo en el lavavajillas.
- Inspeccione el cable de alimentación regularmente en busca de daños visibles. Si el cable de alimentación está dañado, debe ser sustituido por el fabricante, por su servicio posventa o por personal cualificado similar con el fin de evitar un peligro.
- No tire del cable para mover el dispositivo. Asegúrese de que el cable no queda atrapado ni pisado. No enrolle el cable alrededor del dispositivo ni lo doble.
- No deje que el cable asome sobre el borde de la superficie de trabajo o la encimera.
- En caso de un mal uso del aparato, podrían darse riesgos de heridas, lesiones y/o daños materiales.
- Tenga cuidado cuando maneje las cuchillas cortantes, cuando use el producto y durante la limpieza.
- No utilice accesorios que no hayan sido proporcionados o recomendados por Cecotec ya que podrían dañar el producto o resultar en un riesgo.
- No coloque el dispositivo sobre superficies inestables, colóquelo siempre sobre superficies planas, secas y estables.

- El dispositivo está diseñado para cortar fiambre. No corte ingredientes duros, congelados, envueltos en plástico o en papel de aluminio, carne con hueso, fruta con hueso duro etc.
- Puede cortar carne blanda sin hueso, queso, pan o verdura.
- Este aparato tiene que ser usado con la tabla de alimentación deslizante y la pieza de sujeción colocados en su posición a menos que no sea posible debido al tamaño o la forma del alimento.
- Asegúrese de que el disco está correctamente fijado a la máquina. El disco siempre debe funcionar a velocidad constante y sin roces con la estructura.
- Para empujar los ingredientes contra el disco de corte, utilice únicamente el empujador de alimentos proporcionado por Cecotec.
- No toque el disco de corte rotatorio.
- Tenga cuidado al manejar el disco cortador, especialmente cuando lo retire para limpiarla.
- No utilice las manos para cortar los alimentos. Utilice siempre la placa deslizante y las guías, a no ser que resulte imposible debido al tamaño de los alimentos a cortar. Asegúrese de no tocar nunca el disco. En caso de que los alimentos se atasquen en el disco de corte, retírelos con una espátula de plástico. Apague y desconecte el dispositivo de la toma de corriente antes de limpiarlo.
- No introduzca los dedos ni ningún objeto como cuchillos, tenedores etc. en la zona entre el plato de

ajuste de grosor y el disco de corte.

- Asegúrese de que el disco cortador ha parado por completo antes de retirar la comida.
- Durante su funcionamiento mantenga las manos, el pelo, la ropa y los utensilios alejados de la cuchilla para evitar lesiones y daños en el producto.
- ¡Nunca utilice un producto dañado! Desconecte el producto de la toma de corriente y contacte con su proveedor si está dañada.

Safety instructions

Please read these instructions carefully before using the appliance. Keep this instruction manual for future reference or new users.

- This appliance is intended for domestic use only and is not suitable for use in commercial establishments such as bars, restaurants, farms, hotels, motels, and offices.
- Use the appliance only for the purposes described in this manual. Improper or incorrect use may pose a hazard to both the appliance and the user.
- This appliance can be used by people with reduced physical, sensory or mental capabilities or lack of experience and knowledge if they have been given supervision or instruction concerning use of the appliance in a safe way and understand the hazards involved. Children shall not play with the appliance. Cleaning and maintenance tasks should not be carried out by children.

- Children shall not play with the appliance.
- The appliance is not intended to be used by children. Keep this appliance and its power cable out of their reach.
- Always turn off and disconnect the appliance from the power supply before assembling or disassembling it or if it is not going to be used for a long period of time. To unplug the appliance, pull the plug, not the cord.
- It is absolutely necessary to always keep the appliance clean, as it is in direct contact with food.
- Warning: Do not use the food slicer for more than 5 minutes at a time. The product is only intended for short-term operation. After an operating period of 5 minutes, allow to cool down for at least 30 minutes. Do not overload the product.
- Do not try to repair the appliance by yourself. In the event of a fault, repairs may only be carried out by qualified personnel.
- Never use the appliance near hot surfaces.
- Do not use the appliance outdoors and always place it in a dry environment.
- Ensure the mains voltage matches the voltage specified on the appliance's rating label and that the socket is properly earthed.
- The appliance is not intended to be operated by means of an external timer or separate remote-control system.
- Always disconnect the appliance from the power supply if it is left unattended and before assembly,

disassembly, or cleaning.

- Never leave the appliance unattended while in use.
- Switch off and unplug the appliance before changing accessories or nearby parts that move during use.
- Do not immerse the cord, plug, or any other non-removable part of the appliance in water or any other liquid or expose electrical connections to water. Ensure that no liquid enters the motor.
- Make sure your hands are completely dry before handling the plug or switching on the appliance.
- Do not wash the appliance in the dishwasher.
- Check the power cable regularly for visible damage. If the power cord is damaged, it must be replaced by Cecotec's Official Technical Support Service or similar qualified personnel to avoid risks.
- Do not carry the appliance by the cable. Make sure the cable is not trapped or stepped on. Do not wind the cable around the appliance and do not bend it.
- Do not let the cord hang over the edge of the working surface or worktop.
- Strictly follow the instructions in this manual to avoid injury or damage to the appliance.
- Be careful when handling the cutting disc, when using the appliance, and during cleaning.
- Do not use accessories not provided or suggested by Cecotec, as these could cause damage to the appliance or result in hazards.
- Do not place the appliance on unstable surfaces. Always place it on flat, dry, and stable surfaces.

- The appliance is designed for slicing cold cuts. Do not slice hard, frozen, plastic-wrapped, or foil-wrapped ingredients, bone-in meat, fruit with hard pits, etc.
- You can use the slicer to slice soft boneless meat, cheese, bread, or vegetables.
- The appliance must be used with the sliding plate and fixing element in place, unless it's not possible due to the size or shape of the food.
- Make sure that the disc is properly fixed to the appliance. The disc must always run at a constant speed and without rubbing against the structure.
- To push the ingredients against the cutting disc, use only the food pusher provided by Cecotec.
- Do not touch the rotary cutting disc.
- Be careful when handling the cutting disc, especially when removing it for cleaning.
- Do not use your hands to slice the food. Always use the carriage and guides, unless the size of the food to be cut prevents it. Never touch the cutting disc. If food gets stuck on the cutting disc, remove it with a plastic spatula. Turn off and disconnect the appliance from the mains supply before cleaning it.
- Do not insert your fingers or any objects such as knives, forks, etc. in the area between the thickness regulator and the cutting disc.
- Make sure the cutting disc has come to a complete stop before removing the food.
- During operation, keep hands, hair, clothing and utensils away from the blade to avoid injury and

damage to the product.

- Never use a damaged product! Disconnect the product from the mains and contact your supplier if it is damaged.

Instructions de sécurité

Veillez lire les instructions suivantes avec attention avant d'utiliser l'appareil. Gardez bien ce manuel pour de futures références ou pour tout nouvel utilisateur.

- Cet appareil est conçu pour un usage domestique uniquement et ne doit pas être utilisé dans les bars, restaurants, fermes, hôtels, motels et bureaux.
- Utilisez cet appareil uniquement pour les fins décrites dans ce manuel. Une utilisation incorrecte ou inadéquate peut mettre en danger l'appareil et l'utilisateur.
- L'appareil peut être utilisé par des personnes ayant des capacités physiques, sensorielles ou mentales réduites ou un manque d'expérience et de connaissances, si elles ont reçu une supervision ou des instructions sur l'utilisation sûre de l'appareil et comprennent les risques encourus. Empêchez les enfants de jouer avec le produit. Le nettoyage et l'entretien ne doivent pas être menés à terme par des enfants.
- Empêchez les enfants de jouer avec le produit.
- Les enfants ne peuvent pas utiliser cet appareil. Maintenez l'appareil et son câble hors de portée des enfants.

- Éteignez l'appareil et débranchez-le de la prise de courant avant de le monter, de le démonter ou si vous n'allez pas l'utiliser pendant longtemps. Tirez sur la fiche pour le débrancher ; ne tirez pas sur le câble.
- Il est absolument nécessaire de garder l'appareil propre à tout moment car il est en contact direct avec les aliments.
- Avertissement : n'utilisez pas la trancheuse pendant plus de 5 minutes de suite. Cet appareil n'est destiné qu'à une utilisation de courte durée. Après une période de fonctionnement de 5 minutes, laissez-le refroidir pendant au moins 30 minutes. Ne surchargez pas l'appareil.
- N'essayez pas de réparer l'appareil vous-même. En cas de panne, les réparations ne peuvent être effectuées que par du personnel qualifié.
- N'utilisez jamais l'appareil près de surfaces chaudes.
- N'utilisez jamais l'appareil en extérieur. Installez-le toujours dans une ambiance sèche.
- Assurez-vous que le voltage du réseau coïncide avec le voltage spécifié sur l'étiquette de classification de l'appareil et que la prise possède une connexion à terre.
- Cet appareil n'a pas été conçu pour fonctionner à travers des minuteries ou systèmes de contrôle à distance externes.
- Débranchez toujours l'appareil s'il est laissé sans surveillance et avant son montage, démontage ou nettoyage.

- Ne laissez jamais l'appareil sans surveillance pendant son utilisation.
- Éteignez et débranchez l'appareil avant de changer les accessoires ou les pièces qui bougent pendant le fonctionnement.
- Ne submergez ni le câble, ni la fiche ni aucune autre partie du produit dans de l'eau ni dans aucun autre liquide, ni n'exposez les connexions électriques à l'eau. Assurez-vous qu'aucun liquide ne pénètre dans la section du moteur.
- Assurez-vous d'avoir les mains complètement sèches avant de toucher la prise ou d'allumer l'appareil.
- Ne lavez pas l'appareil dans le lave-vaisselle.
- Inspectez le câble d'alimentation régulièrement pour rechercher des dommages visibles. Si le câble d'alimentation est endommagé, il doit être substitué par le fabricant, par le Service Après-Vente ou par du personnel qualifié pour éviter des dangers.
- Ne tirez pas sur le câble pour déplacer l'appareil. Assurez-vous que le câble n'est pas écrasé ni attrapé par l'appareil. N'enroulez pas le câble autour de l'appareil. Ne le tordez non plus.
- Ne laissez pas le câble dépasser de la surface de travail ou du plan de travail.
- Une mauvaise utilisation de l'appareil peut entraîner des risques de blessures, de lésions et/ou de dommages matériels.
- Faites attention lorsque vous manipulez les lames, lorsque vous utilisez l'appareil et pendant le

nettoyage.

- N'utilisez pas d'accessoires qui n'aient pas été fournis ou recommandés par Cecotec, ils pourraient abîmer l'appareil ou représenter un risque.
- Ne placez pas le produit sur des surfaces instables, placez-le toujours sur des surfaces plates, sèches et stables.
- L'appareil est conçu pour couper de la charcuterie. Ne coupez pas d'ingrédients durs, congelés, emballés dans du plastique ou dans du papier aluminium, viandes avec os, fruits avec noyaux...
- Vous pouvez couper des viandes sans os, du fromage, du pain ou des légumes.
- Cet appareil doit être utilisé avec une planche à découper coulissante et la pièce de fixation en position, sauf si cela n'est pas possible en raison de la taille ou de la forme des aliments.
- Assurez-vous que le disque soit correctement placé dans l'appareil. Le disque doit toujours tourner à une vitesse constante et sans frotter contre la structure.
- Pour pousser les ingrédients contre le disque de coupe, utilisez uniquement le poussoir à aliments fourni par Cecotec.
- Ne touchez pas le disque de coupe giratoire.
- Faites attention lorsque vous manipulez le disque, en particulier lorsque vous le retirez pour le nettoyer.
- N'utilisez les mains pour couper les aliments. Utilisez toujours la plaque coulissante et les guides, au moins que cela soit impossible en raison de la taille des

aliments à couper. Faites attention à ne pas toucher le disque de coupe. Si les aliments se coincent dans le disque de coupe, retirez-les avec une spatule en plastique. Éteignez et débranchez l'appareil de la prise de courant et laissez-le refroidir avant de la nettoyer.

- N'introduisez pas les doigts ni aucun autre objet comme les couteaux, les fourchettes... dans la zone entre la plat pour ajuster l'épaisseur et le disque de coupe.
- Assurez-vous que le disque de coupe s'est complètement arrêté avant de retirer les aliments.
- Pendant l'utilisation, maintenez les mains, les cheveux, les vêtements et les ustensiles éloignés de la lame afin d'éviter les blessures et d'endommager le produit.
- N'utilisez jamais un appareil endommagé ! Débranchez l'appareil et contactez votre fournisseur s'il est endommagé.

Sicherheitshinweise

Lesen Sie die folgenden Hinweise aufmerksam durch, bevor Sie das Produkt verwenden. Bewahren Sie diese Bedienungsanleitung zum Nachschlagen oder für neue Benutzer auf.

- Dieses Gerät ist nur für den Hausgebrauch bestimmt und darf nicht in Bars, Restaurants, Bauernhöfen, Hotels, Motels und Büros verwendet werden.
- Verwenden Sie dieses Gerät für die in dieser Bedienungsanleitung beschriebenen Zwecke. Falsche oder unsachgemäße Verwendung kann sowohl das

Gerät als auch den Benutzer gefährden.

- Das Gerät kann von Personen mit eingeschränkten körperlichen, sensorischen oder geistigen Fähigkeiten oder mangelnder Erfahrung und Kenntnis verwendet werden, wenn sie beaufsichtigt oder in die sichere Verwendung des Geräts eingewiesen wurden und die damit verbundenen Risiken verstehen. Kinder dürfen nicht mit dem Gerät spielen. Reinigung und Wartung dürfen nicht von Kindern durchgeführt werden.
- Kinder dürfen nicht mit dem Gerät spielen.
- Dieses Gerät darf von Kindern nicht benutzt werden. Halten Sie das Gerät und sein Kabel außerhalb der Reichweite von Kindern auf
- Schalten Sie das Gerät aus und ziehen Sie den Netzstecker aus der Steckdose, bevor Sie es montieren, demontieren oder wenn es für längere Zeit nicht benutzt wird. Ziehen Sie am Stecker, nicht am Kabel selbst.
- Es ist absolut notwendig, das Gerät stets sauber zu halten, da es in direktem Kontakt mit Lebensmitteln steht.
- Warnung: Verwenden Sie die Schneidemaschine nicht länger als 5 Minuten am Stück. Das Produkt ist nur für den kurzzeitigen Betrieb vorgesehen. Nach einer Betriebszeit von 5 Minuten lassen Sie das Gerät mindestens 30 Minuten abkühlen. Überlasten Sie das Produkt nicht.
- Versuchen Sie niemals das Gerät selbst zu reparieren. Im Falle einer Störung darf die Reparatur nur von

qualifiziertem Personal durchgeführt werden.

- Verwenden Sie das Gerät niemals in der Nähe von heißen Oberflächen.
- Verwenden Sie das Gerät nicht im Freien und stellen Sie es immer in einer trockenen Umgebung auf.
- Vergewissern Sie sich, dass die Netzspannung mit der auf dem Typenschild des Produkts angegebenen Spannung übereinstimmt und dass der Stecker geerdet ist.
- Dieses Gerät funktioniert nicht über Timer oder externe Fernbedienungssysteme.
- Trennen Sie das Gerät immer von der Stromversorgung, wenn es unbeaufsichtigt gelassen wird und bevor Sie es montieren, demontieren oder reinigen.
- Lassen Sie das Gerät während des Gebrauchs niemals unbeaufsichtigt.
- Trennen Sie das Gerät von der Stromversorgung, bevor Sie Zubehörteile oder in der Nähe befindliche Teile, die sich während des Gebrauchs bewegen, austauschen.
- Tauchen Sie das Netzkabel, den Stecker oder jegliche nicht entfernbaren Teile des Gerätes nicht ins Wasser oder andere Flüssigkeiten ein und lassen Sie die elektrischen Anschlüsse nicht mit Wasser in Berührung kommen. Achten Sie darauf, dass keine Flüssigkeit in den Motorraum gelangt.
- Sorgen Sie dafür, dass Ihre Hände völlig trocken sind, bevor Sie die Steckdose berühren oder das Gerät einschalten.

- Reinigen Sie das Gerät nicht mit der Spülmaschine.
- Überprüfen Sie das Netzkabel regelmäßig auf sichtbare Schäden. Wenn das Netzkabel beschädigt ist, muss es durch den Hersteller, den Kundenservice oder qualifiziertes Personal ersetzt werden, um Schäden zu vermeiden.
- Ziehen Sie nicht am Kabel, um das Gerät zu bewegen. Stellen Sie sicher, dass das Kabel nicht eingeklemmt oder betreten wird. Wickeln Sie das Kabel nicht um das Gerät und biegen Sie es nicht.
- Lassen Sie das Kabel niemals auf der Arbeitsfläche.
- Bei missbräuchlicher Verwendung des Geräts besteht Verletzungsgefahr, Verletzungsgefahr und/oder Gefahr von Sachschäden.
- Seien Sie vorsichtig beim Umgang mit den Schneidmessern, bei der Verwendung des Produkts und bei der Reinigung.
- Verwenden Sie kein Zubehör, das nicht von Cecotec geliefert oder empfohlen wurde, da es das Produkt beschädigen oder eine Gefahr darstellen kann.
- Stellen Sie das Produkt nicht auf instabilen Oberflächen, sondern auf stabilen, ebenen und trockneten Oberflächen.
- Das Gerät wurde entworfen, um Wurstwaren zu schneiden. Schneiden Sie keine harte, tiefgefrostete oder verpackte Zutat mit Plastik oder Alufolie, Fleisch mit Knochen, Steinfrucht, u.a.
- Sie können weiches Fleisch ohne Knochen, Käse, Brot oder Gemüse schneiden.

- Dieses Gerät muss mit dem Schiebetisch und dem Klemmstück in Position verwendet werden, es sei denn, dies ist aufgrund der Größe oder Form der Lebensmittel nicht möglich.
- Vergewissern Sie sich, dass die Scheibe am Gerät richtig befestigt ist. Die Scheibe muss immer mit konstanter Geschwindigkeit und ohne Reibung an der Struktur laufen.
- Benutzen Sie nur die Schneidgutandrucker,, die von Cecotec empfohlen wurden, um Lebensmitteln gegen das Schneidmesser anzudrücken.
- Berühren Sie die rotierende Trennscheibe nicht.
- Seien Sie vorsichtig beim Umgang mit der Trennscheibe, insbesondere wenn Sie sie zum Reinigen ausbauen.
- Verwenden Sie Ihre Hände nicht zum Schneiden von Lebensmitteln. Verwenden Sie immer die Gleitplatte und die Führungen, es sei denn, dies ist aufgrund der Größe der zu schneidenden Lebensmittel nicht möglich. Stellen Sie sicher, dass Sie die Disc niemals berühren. Falls die Lebensmittel im Schneidmesser blockiert werden, entnehmen Sie sie mit einem Spatel aus Kunststoff. Schalten Sie das Gerät vor der Reinigung aus und ziehen Sie den Netzstecker aus der Steckdose.
- Fügen Sie nicht die Finger oder andere Gegenstände wie Messer, Gabel, u.a. in dem Bereich zwischen dem Schneidmesser und dem Schiebteller hinzu.
- Vergewissern Sie sich, dass das Schneidmesser

komplett angehalten ist, bevor Sie die Lebensmittel nehmen.

- Halten Sie während des Betriebs Hände, Haare, Kleidung und Utensilien von der Klinge fern, um Verletzungen und Schäden am Produkt zu vermeiden.
- Verwenden Sie niemals ein beschädigtes Produkt! Trennen Sie das Gerät vom Stromnetz und wenden Sie sich an Ihren Lieferanten, wenn es beschädigt ist.

Istruzioni di sicurezza

Leggere attentamente le seguenti istruzioni prima di usare l'apparecchio. Conservare questo manuale per consultazioni future o nuovi utenti.

- Questo apparecchio è stato progettato solo per uso domestico e non può essere utilizzato in bar, ristoranti, aziende agricole, alberghi, motel e uffici.
- Utilizzare questo apparecchio per gli scopi descritti in questo manuale. Un uso incorretto o improprio dell'apparecchio può costituire un pericolo per l'utente e per il dispositivo.
- Il dispositivo può essere utilizzato da persone con ridotte capacità fisiche, sensoriali o mentali o con scarsa esperienza e conoscenza, a condizione che abbiano ricevuto supervisione o istruzioni sull'uso sicuro del dispositivo e comprendano i rischi connessi. I bambini non devono giocare con l'apparecchio. La pulizia e la manutenzione non devono essere effettuate da bambini.
- I bambini non devono giocare con l'apparecchio.

- L'apparecchio non deve essere usato da bambini. Mantenere l'apparecchio e il suo cavo fuori dalla portata dei bambini.
- Spegnere l'apparecchio e scollegarlo dalla presa di corrente prima di montarlo, di smontarlo, di pulirlo o nel caso in cui non venga utilizzato per un periodo prolungato di tempo. Togliere la spina per scollegare l'apparecchio, non tirare il cavo.
- L'apparecchio è a diretto contatto con gli alimenti: assicurarsi di mantenerlo sempre pulito.
- Attenzione: non utilizzare l'affettatrice per più di 5 minuti consecutivi. L'apparecchio è destinato solo a un funzionamento a breve termine. Lasciare raffreddare l'apparecchio per almeno 30 minuti dopo 5 minuti d'uso. Non sovraccaricare l'apparecchio.
- Non tentare di riparare l'apparecchio per conto proprio. Per le riparazioni in caso di guasto, rivolgersi esclusivamente a personale qualificato.
- Non utilizzare l'apparecchio in prossimità di superfici calde.
- Non utilizzare l'apparecchio all'aperto e collocarlo sempre in un ambiente asciutto.
- Verificare che la tensione di rete coincida con quella specificata nell'etichetta di classificazione dell'apparecchio e che la presa elettrica sia dotata di messa a terra.
- Questo apparecchio non è stato progettato per funzionare tramite timer o sistemi di controllo remoto esterni.

- Scollegare l'apparecchio se viene lasciato incustodito così come prima di montarlo, smontarlo o pulirlo.
- Non lasciare il dispositivo incustodito mentre è in uso.
- Spegnere l'apparecchio e scollegare l'apparecchio prima di cambiare gli accessori o le parti vicine che si muovono durante l'uso.
- Non immergere il cavo, la spina o qualsiasi altra parte dell'apparecchio in acqua o in qualsiasi altro liquido, né esporre i collegamenti elettrici all'acqua. Assicurarsi che nessun liquido penetri nella sezione del motore.
- Assicurarsi di avere le mani completamente asciutte prima di toccare la spina o di accendere l'apparecchio.
- Non lavare l'apparecchio in lavastoviglie.
- Ispezionare regolarmente il cavo di alimentazione in cerca di danni visibili. Se il cavo di alimentazione è danneggiato, deve essere sostituito dal produttore, dal suo servizio post-vendita o da personale altrettanto qualificato al fine di evitare pericoli.
- Non spostare l'apparecchio tirandolo dal cavo. Assicurarsi che il cavo non venga calpestato o rimanga incastrato. Non avvolgere il cavo attorno all'apparecchio e non piegarlo.
- Non lasciare che il cavo sporga oltre il bordo della superficie o piano di lavoro.
- In caso di uso improprio dell'apparecchio, può sussistere il rischio di lesioni, ferite e/o danni alle cose.
- Prestare attenzione quando si maneggiano le lame di taglio e durante l'uso e la pulizia dell'apparecchio.
- Non utilizzare accessori che non siano stati forniti o

consigliati da Cecotec, poiché potrebbero danneggiare l'apparecchio o generare un rischio.

- Non posizionare l'apparecchio su superfici instabili, ma sempre su superfici piane, asciutte e con buona stabilità.
- L'apparecchio è progettato per affettare salumi. Non tagliare ingredienti duri, congelati, avvolti plastica o alluminio, carne con ossa, frutta con noccioli duri, ecc.
- Si può tagliare carne tenera senza ossa, formaggio, pane o verdure.
- Questo apparecchio deve essere utilizzato con la tavola scorrevole e l'elemento di bloccaggio collocati in posizione, a meno che ciò non sia possibile a causa delle dimensioni o della forma dell'alimento.
- Assicurarsi che il disco da taglio sia correttamente fissato all'apparecchio. Assicurarsi che il disco da taglio funzioni sempre a una velocità costante e che non tocchi la struttura dell'apparecchio.
- Per spingere gli ingredienti contro il disco di taglio, utilizzare solo il braccio pressamerce fornito da Cecotec.
- Non toccare il disco di taglio rotante.
- Prestare attenzione quando si maneggia il disco di taglio, soprattutto quando lo si rimuove per la pulizia.
- Non usare le mani per affettare gli alimenti. Utilizzare sempre il portamerce e le guide, a meno che ciò non sia possibile a causa delle dimensioni dell'alimento. Assicurarsi di non toccare mai il disco da taglio. Se il cibo rimane incastrato nel disco di taglio, rimuoverlo

con una spatola di plastica. Spegner e scollegare l'apparecchio dalla presa di corrente prima di pulirlo.

- Non inserire le dita o oggetti come coltelli, forchette, ecc. nella zona tra la piastra di regolazione dello spessore e il disco di taglio.
- Assicurarsi che il disco di taglio si sia completamente fermato prima di rimuovere l'alimento.
- Tenere mani, capelli, indumenti e utensili lontani dal disco di taglio per evitare lesioni e danni all'apparecchio durante il funzionamento.
- Non utilizzare l'apparecchio se danneggiato. Se l'apparecchio è danneggiato, scollegarlo dalla presa di corrente e contattare il fornitore.

Instruções de segurança

Leia atentamente as instruções seguintes antes de utilizar o aparelho. Guarde este manual para referências futuras ou novos utilizadores.

- Este aparelho foi concebido apenas para uso doméstico e não se destina a ser utilizado em bares, restaurantes, quintas, hotéis, motéis e escritórios.
- Utilize este aparelho para fins que aparecem descritos neste manual. O uso incorreto ou inadequado pode pôr em perigo, quer o aparelho, quer o utilizador.
- O dispositivo pode ser utilizado por pessoas com capacidades físicas, sensoriais ou mentais reduzidas ou com falta de experiência e conhecimentos, desde que tenham recebido supervisão ou instruções sobre a

utilização segura do dispositivo e compreendam os riscos envolvidos. Não permita que as crianças brinquem com o aparelho. A limpeza e a manutenção não devem ser efetuadas por crianças.

- Não permita que as crianças brinquem com o aparelho.
- Este aparelho não deve ser usado por crianças. Mantenha o aparelho e o seu cabo longe do alcance das crianças.
- Desligue o aparelho e desconecte da tomada elétrica antes de o montar, desmontar, limpar ou em caso de não o usar durante um período prolongado de tempo. Puxe da ficha para o desconectar, não puxe pelo cabo.
- É absolutamente necessário manter o aparelho sempre limpo, pois está em contacto direto com os alimentos.
- Aviso: não utilize a máquina para fatiar durante mais de 5 minutos seguidos. O produto destina-se apenas a um funcionamento de curta duração. Após um período de funcionamento de 5 minutos, deixe-o arrefecer pelo menos 30 minutos. Não sobrecarregue o aparelho.
- Não tente reparar o dispositivo por conta própria. Em caso de avaria, as reparações só podem ser efetuadas por pessoal qualificado.
- Nunca utilize o dispositivo perto de superfícies quentes.
- Não utilize o dispositivo no exterior e coloque-o sempre num ambiente seco.
- Certifique-se de que a tensão de rede coincida com a tensão especificada na etiqueta de classificação do

- aparelho e de que a tomada tenha ligação à terra.
- Este aparelho não está desenhado para funcionar através de temporizadores ou sistemas de controlo remoto externos.
 - Desligue o aparelho da fonte de alimentação se este for deixado sem vigilância e antes da montagem, desmontagem ou limpeza.
 - Nunca deixe o dispositivo sem supervisão enquanto estiver em uso.
 - Desligue o aparelho da tomada antes de mudar os acessórios ou as peças próximas que se deslocam durante a utilização.
 - Não imerja o cabo, a ficha ou qualquer outra parte elétrica do aparelho na água ou qualquer outro líquido nem exponha as conexões elétricas à água. Certifique-se de que não entra qualquer líquido na secção do motor.
 - Certifique-se de ter mãos completamente secas antes de tocar a tomada ou ligar o aparelho.
 - Não lave o dispositivo na máquina da louça.
 - Inspeccione o cabo de alimentação regularmente em busca de danos visíveis. Se o cabo de alimentação estiver danificado, deve ser substituído pelo fabricante, pelo seu serviço pós-venda ou por pessoal qualificado, a fim de evitar um perigo.
 - Não puxe pelo cabo para mover o dispositivo. Certifique-se de que o cabo não está preso ou pisado. Não enrole o cabo ao redor do dispositivo nem o dobre.
 - Não deixe que o cabo esteja sobre a borda da

superfície de trabalho ou do balcão.

- Em caso de utilização incorreta do aparelho, pode haver risco de ferimentos, lesões e/ou danos materiais.
- Tenha cuidado ao manusear o disco de corte quando utilizar o aparelho ou durante a limpeza.
- Não utilize acessórios que não tenham sido proporcionados ou recomendados pela Cecotec, são de risco e poderão danificar o produto ou o utilizador.
- Não coloque o dispositivo em superfícies instáveis, coloque-o sempre em superfícies planas, secas e estáveis
- O dispositivo está desenhado para cortar enchidos. Não corte ingredientes duros, congelados, embrulhados em plástico ou papel de alumínio, carne com ossos, fruta com caroço duro, etc.
- Pode cortar carne mole sem ossos, queijo, pão ou vegetais.
- Este aparelho deve ser utilizado com o carro de corte deslizante e a peça de fixação em posição, a menos que tal não seja possível devido ao tamanho ou forma dos alimentos.
- Certifique-se de que o disco de corte está devidamente fixado à máquina. O disco sempre tem de funcionar a velocidade constante e sem roçar na estrutura.
- Para empurrar os ingredientes contra o disco de corte, utilizar apenas o empurrador de alimentos fornecido pela Cecotec.
- Não toque no disco de corte rotativo.

- Tome cuidado quando utilizar o disco cortador, especialmente quando o retirar para a limpeza.
- Não utilize as mãos para cortar alimentos. Utilize sempre a placa deslizante e as guias, a menos que tal seja impossível devido ao tamanho dos alimentos a cortar. Certifique-se de nunca tocar no disco. Se os alimentos ficarem presos no disco de corte, remova-os com uma espátula de plástico. Desligue e desconecte o dispositivo da corrente elétrica antes de limpar.
- Não introduza os dedos nem nenhum objeto como facas, garfos etc. na zona entre o seletor de ajuste de espessura e o disco de corte.
- Certifique-se de que o disco de corte parou por completo antes de retirar a comida.
- Durante o funcionamento, mantenha as mãos, o pelo, a roupa e os utensílios afastados do disco para evitar ferimentos e danos no aparelho.
- Não utilize o aparelho se estiver danificado! Desligue o aparelho da tomada elétrica e contacte com o seu fornecedor se estiver danificado.

Veiligheidsinstructies

Lees de volgende instructies aandachtig door voordat u het product gebruikt. Bewaar deze handleiding voor toekomstig gebruik of voor nieuwe gebruikers.

- Dit apparaat is uitsluitend ontworpen voor huishoudelijk gebruik en is niet geschikt voor gebruik in bars, restaurants, boerderijen, hotels, motels en kantoren.

- Gebruik dit apparaat uitsluitend voor de doeleinden die in deze handleiding worden beschreven. Misbruik of oneigenlijk gebruik kan gevaarlijk zijn voor zowel het apparaat als de gebruiker.
- Het apparaat kan worden gebruikt door mensen met een verminderde fysieke, zintuiglijke of mentale beperking, of door mensen met weinig ervaring en kennis, mits zij onder toezicht staan of instructies hebben gekregen over het veilige gebruik van het apparaat en de risico's begrijpen. Kinderen mogen niet met het apparaat spelen. Reiniging en onderhoud mogen niet door kinderen worden uitgevoerd.
- Kinderen mogen niet met het apparaat spelen.
- Dit apparaat is niet geschikt voor kinderen. Houd het apparaat en het snoer buiten het bereik van kinderen.
- Schakel het apparaat uit en haal de stekker uit het stopcontact voordat u het in elkaar zet of uit elkaar haalt, of als u het gedurende langere tijd niet gebruikt. Trek aan de stekker om deze eruit te halen; trek niet aan het snoer.
- Het is absoluut noodzakelijk om het apparaat te allen tijde schoon te houden, aangezien het direct in contact komt met voedsel.
- Waarschuwing: Gebruik de snijmachine niet langer dan 5 minuten achter elkaar. Het product is uitsluitend bedoeld voor kortdurend gebruik. Laat het apparaat na 5 minuten gebruik minimaal 30 minuten afkoelen. Overbelast het product niet.
- Probeer het apparaat niet zelf te repareren. In geval

van een storing mogen reparaties uitsluitend worden uitgevoerd door gekwalificeerd personeel.

- Gebruik het apparaat nooit in de buurt van hete oppervlakken.
- Gebruik het apparaat niet buitenshuis en bewaar het altijd in een droge omgeving.
- Zorg ervoor dat de netspanning overeenkomt met de spanning die op het typeplaatje van het product staat vermeld en dat de stekker een aardverbinding heeft.
- Dit apparaat is niet ontworpen om te werken via externe timers of afstandsbedieningssystemen.
- Koppel het apparaat altijd los van de stroomvoorziening als het onbeheerd wordt achtergelaten en vóór montage, demontage of reiniging.
- Laat het apparaat nooit onbeheerd achter terwijl het in gebruik is.
- Koppel het apparaat los en trek de stekker uit het stopcontact voordat u accessoires of onderdelen in de buurt die tijdens gebruik bewegen, vervangt.
- Dompel de kabel, stekker of enig ander onderdeel van het product niet onder in water of andere vloeistoffen en stel de elektrische aansluitingen niet bloot aan water. Zorg ervoor dat er geen vloeistof in het motorgedeelte terechtkomt.
- Zorg ervoor dat uw handen volledig droog zijn voordat u de stekker aanraakt of het product inschakelt.
- Was het apparaat niet in de vaatwasser.
- Controleer het netsnoer regelmatig op zichtbare

beschadigingen. Als het netsnoer beschadigd is, moet het worden vervangen door de fabrikant, de klantenservice of een gelijkwaardige gekwalificeerde medewerker om gevaar te voorkomen.

- Trek niet aan de kabel om het apparaat te verplaatsen. Zorg ervoor dat de kabel niet bekneld raakt of dat er op getrapt wordt. Wikkel de kabel niet om het apparaat heen en buig hem niet.
- Zorg ervoor dat de kabel niet over de rand van het werkblad of aanrechtblad uitsteekt.
- Bij verkeerd gebruik van het apparaat bestaat het risico op letsel en/of materiële schade.
- Wees voorzichtig bij het hanteren van de snijbladen, bij het gebruik van het product en tijdens het schoonmaken.
- Gebruik geen accessoires die niet door Cecotec zijn geleverd of aanbevolen, aangezien deze het product kunnen beschadigen of een risico kunnen vormen.
- Plaats het apparaat niet op een instabiele ondergrond; plaats het altijd op een vlakke, droge en stabiele ondergrond.
- Het apparaat is ontworpen voor het snijden van vleeswaren. Snijd geen harde, bevroren, in plastic of folie verpakte ingrediënten, vlees met botten, fruit met harde pitten, enz.
- Je kunt zacht, ontbeend vlees, kaas, brood of groenten snijden.
- Dit apparaat moet worden gebruikt met de verschuifbare invoerplank en het klemstuk in de juiste

positie, tenzij dit door de grootte of vorm van het voedsel niet mogelijk is.

- Zorg ervoor dat de schijf correct in de machine is bevestigd. De schijf moet altijd met een constante snelheid draaien en mag niet tegen het frame aanlopen.
- Gebruik voor het aandrukken van de ingrediënten tegen de snijschijf uitsluitend de door Cecotec meegeleverde voedselaanvoerder.
- Raak de roterende snijschijf niet aan.
- Wees voorzichtig bij het hanteren van de doorslijpschijf, vooral wanneer u deze verwijdert om schoon te maken.
- Gebruik uw handen niet om voedsel te snijden. Gebruik altijd de schuifplaat en geleiders, tenzij dit door de grootte van het te snijden voedsel niet mogelijk is. Raak het mes nooit aan. Als er voedsel aan het snijblad blijft plakken, verwijder dit dan met een plastic spatel. Schakel het apparaat uit en haal de stekker uit het stopcontact voordat u het schoonmaakt.
- Steek uw vingers of andere voorwerpen zoals messen, vorken, enz. niet in de ruimte tussen de dikte-instelplaat en de snijschijf.
- Zorg ervoor dat de snijschijf volledig tot stilstand is gekomen voordat u het voedsel verwijdert.
- Houd tijdens het gebruik uw handen, haar, kleding en gereedschap uit de buurt van het mes om letsel en schade aan het product te voorkomen.
- Gebruik nooit een beschadigd product! Haal de stekker

van het product uit het stopcontact en neem contact op met uw leverancier als het product beschadigd is.

Instrukcje bezpieczeństwa

Przed użyciem produktu należy uważnie przeczytać poniższe instrukcje. Zachowaj instrukcję do wykorzystania w przyszłości lub dla nowych użytkowników.

- To urządzenie jest przeznaczone wyłącznie do użytku domowego i nie nadaje się do stosowania w barach, restauracjach, gospodarstwach rolnych, hotelach, motelach i biurach.
- Używaj tego urządzenia wyłącznie do celów opisanych w niniejszej instrukcji. Niewłaściwe użycie może być niebezpieczne zarówno dla urządzenia, jak i użytkownika.
- Urządzenie może być używane przez osoby z ograniczoną sprawnością fizyczną, sensoryczną lub umysłową, a także osoby z brakiem doświadczenia i wiedzy, pod warunkiem, że będą one nadzorowane lub poinstruowane w zakresie bezpiecznego użytkowania urządzenia i zrozumieją związane z tym ryzyko. Dzieci nie powinny bawić się urządzeniem. Czyszczenie i konserwacja nie powinny być wykonywane przez dzieci.
- Dzieci nie powinny bawić się urządzeniem.
- To urządzenie nie powinno być używane przez dzieci. Trzymaj urządzenie i jego przewód poza zasięgiem dzieci.
- Wyłącz urządzenie i odłącz je od gniazdka

elektrycznego przed montażem lub demontażem, a także przed dłuższym okresem nieużywania. Aby odłączyć urządzenie, pociągnij za wtyczkę; nie ciągnij za kabel.

- Urządzenie należy bezwzględnie utrzymywać w czystości, ponieważ ma ono bezpośredni kontakt z żywnością.
- Ostrzeżenie: Nie używaj krajalnicy dłużej niż 5 minut bez przerwy. Produkt jest przeznaczony wyłącznie do krótkich serii. Po 5 minutach pracy pozostaw do ostygnięcia na co najmniej 30 minut. Nie przeciążaj produktu.
- Nie próbuj samodzielnie naprawiać urządzenia. W przypadku awarii, naprawy powinny być wykonywane wyłącznie przez wykwalifikowany personel.
- Nigdy nie używaj urządzenia w pobliżu gorących powierzchni.
- Nie używaj urządzenia na zewnątrz i zawsze umieszczaj je w suchym miejscu.
- Upewnij się, że napięcie sieciowe jest zgodne z napięciem podanym na tabliczce znamionowej produktu i że wtyczka jest uziemiona.
- Urządzenie to nie jest przeznaczone do obsługi za pomocą zewnętrznych timerów ani systemów zdalnego sterowania.
- Zawsze odłączaj urządzenie od zasilania, jeśli pozostawiasz je bez nadzoru, a także przed montażem, demontażem lub czyszczeniem.
- Nigdy nie pozostawiaj urządzenia bez nadzoru, gdy

jest używane.

- Przed wymianą akcesoriów lub pobliskich części ruchomych w trakcie użytkowania należy odłączyć urządzenie i odłączyć je od zasilania.
- Nie zanurzaj kabla, wtyczki ani żadnej innej części produktu w wodzie ani innym płynie, ani nie narażaj połączeń elektrycznych na działanie wody. Upewnij się, że do sekcji silnika nie dostanie się żaden płyn.
- Przed dotknięciem wtyczki lub włączeniem produktu należy upewnić się, że ręce są całkowicie suche.
- Nie myć urządzenia w zmywarce.
- Regularnie sprawdzaj przewód zasilający pod kątem widocznych uszkodzeń. Jeśli przewód zasilający jest uszkodzony, musi zostać wymieniony przez producenta, serwis posprzedażny lub podobnie wykwalifikowany personel, aby uniknąć zagrożenia.
- Nie ciągnij za kabel, aby przesunąć urządzenie. Upewnij się, że kabel nie jest zahaczony ani nie nadepniesz na niego. Nie owijaj kabla wokół urządzenia ani go nie zginaj.
- Nie pozwól, aby kabel wystawał poza krawędź powierzchni roboczej lub blatu.
- W przypadku niewłaściwego użycia urządzenia istnieje ryzyko odniesienia obrażeń ciała i/lub uszkodzenia mienia.
- Należy zachować ostrożność przy obchodzeniu się z ostrzami tnącymi, podczas użytkowania produktu oraz podczas czyszczenia.
- Nie należy używać akcesoriów, które nie zostały

dostarczone lub nie są zalecane przez firmę Cecotec, gdyż mogą one uszkodzić produkt lub stwarzać zagrożenie.

- Nie należy umieszczać urządzenia na niestabilnych powierzchniach. Zawsze należy umieszczać je na płaskich, suchych i stabilnych powierzchniach.
- Urządzenie przeznaczone jest do krojenia wędlin. Nie należy kroić twardych, mrożonych, zawiniętych w folię plastikową lub aluminiową składników, mięsa z kośćmi, twardych pestkowców itp.
- Można kroić miękkie mięso bez kości, ser, chleb i warzywa.
- Urządzenie należy używać z zamontowaną przesuwoną deską do karmienia i elementem zaciskowym, chyba że jest to niemożliwe ze względu na rozmiar lub kształt żywności.
- Upewnij się, że tarcza jest prawidłowo zamocowana w maszynie. Tarcza powinna zawsze obracać się ze stałą prędkością i nie ocierać się o ramę.
- Aby docisnąć składniki do tarczy tnącej, należy używać wyłącznie popychacza do żywności dostarczonego przez firmę Cecotec.
- Nie dotykać obracającej się tarczy tnącej.
- Należy zachować ostrożność podczas obchodzenia się z tarczą tnącą, zwłaszcza podczas wyjmowania jej w celu czyszczenia.
- Nie używaj rąk do krojenia żywności. Zawsze używaj płyty przesuwnej i prowadnic, chyba że jest to niemożliwe ze względu na rozmiar krojonej żywności.

Nigdy nie dotykaj ostrza. Jeśli resztki jedzenia przykleją się do ostrza, usuń je plastikową szpatułką. Przed czyszczeniem wyłącz urządzenie i odłącz je od zasilania.

- Nie wkładaj palców ani żadnych przedmiotów, takich jak noże, widelce itp. w obszar pomiędzy płytką regulującą grubość a tarczą tnącą.
- Przed wyjęciem produktu upewnij się, że tarcza tnąca zatrzymała się całkowicie.
- Podczas pracy należy trzymać ręce, włosy, odzież i naczynia z dala od ostrza, aby uniknąć obrażeń lub uszkodzenia produktu.
- Nigdy nie używaj uszkodzonego produktu! Odłącz produkt od gniazdka elektrycznego i skontaktuj się ze sprzedawcą, jeśli jest uszkodzony.

Bezpečnostní pokyny

Před použitím výrobku si pečlivě přečtěte následující pokyny. Uchovejte si tento návod k obsluze pro budoucí použití nebo pro nové uživatele.

- Tento spotřebič je určen výhradně pro domácí použití a není vhodný pro použití v barech, restauracích, na farmách, v hotelech, motelech a kancelářích.
- Používejte tento spotřebič pouze k účelům popsaným v tomto návodu. Nesprávné použití nebo nesprávné použití může být nebezpečné jak pro spotřebič, tak pro uživatele.
- Zařízení mohou používat osoby se sníženým fyzickým, smyslovým nebo mentálním postižením nebo osoby s

nedostatkem zkušeností a znalostí, pokud jsou pod dohledem nebo pokud byly poučeny o bezpečném používání zařízení a rozumí souvisejícím rizikům. Děti by si s zařízením neměly hrát. Čištění a údržbu by děti neměly provádět.

- Děti by si s přístrojem neměly hrát.
- Tento spotřebič by neměly používat děti. Uchovávejte spotřebič a jeho kabel mimo dosah dětí.
- Před montáží nebo demontáží zařízení, nebo pokud jej nebudete delší dobu používat, jej vypněte a odpojte ze zásuvky. Pro odpojení vytáhněte zástrčku, netahejte za kabel.
- Je naprosto nezbytné udržovat spotřebič neustále v čistotě, protože je v přímém kontaktu s potravinami.
- Varování: Nepoužívejte kráječ déle než 5 minut nepřetržitě. Výrobek je určen pouze pro krátkodobé použití. Po 5 minutách provozu nechte alespoň 30 minut vychladnout. Výrobek nepřetěžujte.
- Nepokoušejte se zařízení opravovat sami. V případě poruchy by opravy měl provádět pouze kvalifikovaný personál.
- Nikdy nepoužívejte zařízení v blízkosti horkých povrchů.
- Nepoužívejte zařízení venku a vždy jej umístěte do suchého prostředí.
- Ujistěte se, že síťové napětí odpovídá napětí uvedenému na štítku s výkonem výrobku a že zástrčka má uzemnění.
- Toto zařízení není určeno pro provoz s externími

časovači nebo systémy dálkového ovládání.

- Vždy odpojte spotřebič od elektrické sítě, pokud je ponechán bez dozoru, a před montáží, demontáží nebo čištěním.
- Nikdy nenechávejte zařízení bez dozoru, když je používáno.
- Před výměnou jakéhokoli příslušenství nebo blízkých částí, které se během používání pohybují, odpojte spotřebič ze zásuvky a odpojte jej od elektrické sítě.
- Neponořujte kabel, zástrčku ani žádnou jinou část výrobku do vody ani jiné kapaliny a nevystavujte elektrické spoje vodě. Zajistěte, aby se do motorové části nedostala žádná kapalina.
- Než se dotknete zástrčky nebo zapnete výrobek, ujistěte se, že máte zcela suché ruce.
- Nemyjte přístroj v myčce nádobí.
- Pravidelně kontrolujte napájecí kabel, zda není viditelně poškozen. Pokud je napájecí kabel poškozen, musí být vyměněn výrobcem, jeho poprodejním servisem nebo podobně kvalifikovaným personálem, aby se předešlo nebezpečí.
- Netahejte za kabel, abyste zařízení přemístili. Ujistěte se, že kabel není zachycen ani na něj nešlapáno. Neomítejte kabel kolem zařízení ani jej neohýbejte.
- Nenechávejte kabel přečnivat přes okraj pracovní plochy nebo kuchyňské linky.
- V případě nesprávného použití zařízení může existovat riziko zranění a/nebo poškození majetku.
- Při manipulaci s řeznými noži, při používání výrobku a

během čištění buďte opatrní.

- Nepoužívejte příslušenství, které nebylo dodáno nebo doporučeno společností Cecotec, protože by mohlo poškodit výrobek nebo představovat riziko.
- Neumísťujte zařízení na nestabilní povrchy; vždy jej umísťujte na rovný, suchý a stabilní povrch.
- Příklad je určen pro krájení uzenin. Nekrájejte tvrdé, zmrazené, v plastu nebo fólii zabalené suroviny, maso s kostmi, ovoce s tvrdými peckami atd.
- Můžete krájet měkké maso bez kostí, sýr, chléb nebo zeleninu.
- Tento spotřebič musí být používán s posuvnou podávací deskou a upínacím dílem na místě, pokud to není možné z důvodu velikosti nebo tvaru potravin.
- Ujistěte se, že je kotouč správně připevněn ke stroji. Kotouč by se měl vždy otáčet konstantní rychlostí a neměl by se třást o rám.
- K přitlačení surovin k krájecímu kotouči používejte pouze přitlačnou lištu od společnosti Cecotec.
- Nedotýkejte se rotujícího řezacího kotouče.
- Při manipulaci s řezacím kotoučem buďte opatrní, zejména při jeho vyjímání za účelem čištění.
- Nekrájejte jídlo rukama. Vždy používejte posuvný talíř a vodítka, pokud to není kvůli velikosti krájeného jídla nemožné. Dbejte na to, abyste se nikdy nedotýkali čepele. Pokud se jídlo zachytí na řezacím noži, odstraňte ho plastovou stěrkou. Před čištěním spotřebič vypněte a odpojte ze zásuvky.
- Nevkládejte prsty ani žádné předměty, jako jsou nože,

vidličky atd., do prostoru mezi destičkou pro nastavení tloušťky a řezným kotoučem.

- Před vyjmutím potravin se ujistěte, že se řezací kotouč úplně zastavil.
- Během provozu držte ruce, vlasy, oděv a náčiní v dostatečné vzdálenosti od nože, abyste předešli zranění a poškození výrobku.
- Nikdy nepoužívejte poškozený výrobek! Pokud je výrobek poškozen, odpojte jej ze zásuvky a obraťte se na svého dodavatele.

Biztonsági utasítások

A termék használatára előtt figyelmesen olvassa el az alábbi utasításokat. Őrizze meg ezt a kézikönyvet későbbi felhasználás vagy új felhasználók számára.

- Ez a készülék kizárólag háztartási használatra készült, és nem alkalmas bárokban, éttermekben, farmokon, szállodákban, motelekben és irodákban való használatra.
- A készüléket csak a jelen kézikönyvben leírt célokra használja. A helytelen vagy nem rendeltetésszerű használat veszélyes lehet mind a készülékre, mind a felhasználóra nézve.
- A készüléket korlátozott fizikai, érzékszervi vagy mentális fogyatékossgal élő, illetve tapasztalattal és tudással nem rendelkező személyek is használhatják, amennyiben felügyeletet kapnak, vagy eligazítást kaptak a készülék biztonságos

használatáról, és megértik a lehetséges kockázatokat. Gyermek nem játszhat a készülékkel. A tisztítást és karbantartást gyermekek nem végezhetik.

- Gyermek nem játszhat a készülékkel.
- A készüléket gyermekek nem használhatják. A készüléket és a kábelt tartsa gyermekek elől elzárva.
- Összeszerelés vagy szétszerelés előtt, illetve ha hosszabb ideig nem használja, kapcsolja ki a készüléket, és húzza ki a hálózati csatlakozót a konnektorból. A kihúzáshoz a csatlakozódugót húzza; ne a kábelt.
- A készüléket mindig tisztán kell tartani, mivel közvetlenül érintkezik az élelmiszerekkel.
- Figyelmeztetés: Ne használja a szeletelőt 5 percnél tovább folyamatosan. A termék csak rövid ideig használható. 5 perc működés után hagyja legalább 30 percig hűlni. Ne terhelje túl a terméket.
- Ne próbálja meg saját maga megjavítani a készüléket. Meghibásodás esetén a javítást csak szakképzett személyzet végezheti.
- Soha ne használja a készüléket forró felületek közelében.
- Ne használja a készüléket a szabadban, és mindig száraz helyen tárolja.
- Győződjön meg arról, hogy a hálózati feszültség megegyezik a termék adattábláján feltüntetett feszültséggel, és hogy a csatlakozódugó földelt.
- Ez a készülék nem külső időzítővel vagy távirányító rendszerekkel való működtetésre készült.

- Mindig húzza ki a készüléket a konnektorból, ha felügyelet nélkül hagyja, valamint összeszerelés, szétszerelés vagy tisztítás előtt.
- Használat közben soha ne hagyja felügyelet nélkül a készüléket.
- A tartozékok vagy a használat közben mozgó közeli alkatrészek cseréje előtt húzza ki a készülék csatlakozóját és a hálózati csatlakozót.
- Ne merítse a kábelt, a csatlakozódugót vagy a termék bármely más részét vízbe vagy más folyadékba, és ne tegye ki az elektromos csatlakozásokat víz hatásának. Ügyeljen arra, hogy ne kerüljön folyadék a motor részébe.
- Mielőtt megérintené a csatlakozódugót vagy bekapcsolná a terméket, győződjön meg róla, hogy a keze teljesen száraz.
- Ne mossa a készüléket mosogatógépben.
- Rendszeresen ellenőrizze a tápkábelt látható sérülések szempontjából. Ha a tápkábel sérült, a veszélyek elkerülése érdekében a gyártónak, annak vevőszolgálatának vagy hasonlóan képzett szakembernek kell kicserélnie.
- Ne húzza a kábelt a készülék mozgatásához. Győződjön meg róla, hogy a kábel nem akad be, és nem lép rá. Ne tekerje a kábelt a készülék köré, és ne hajlítsa meg.
- Ne hagyja, hogy a kábel lelógjon a munkafelület vagy a konyhapult széléről.
- A készülék nem rendeltetésszerű használata sérülések

és/vagy anyagi károk kockázatával járhat.

- Legyen óvatos a vágópengék kezelése, a termék használata és tisztítása során.
- Ne használjon olyan tartozékokat, amelyeket nem a Cecotec biztosított vagy ajánlott, mert ezek károsíthatják a terméket vagy veszélyt jelenthetnek.
- Ne helyezze a készüléket instabil felületre; mindig sík, száraz és stabil felületre helyezze.
- A készülék felvágottak szeletelésére szolgál. Ne szeleteljen vele kemény, fagyasztott, műanyag csomagolású vagy fóliába csomagolt hozzávalókat, csontos húst, kemény magvú gyümölcsöt stb.
- Puha, csont nélküli húst, sajtot, kenyeret vagy zöldségeket vághatsz hozzá.
- A készüléket a csúszó etetőlappal és a szorítóelemmel együtt kell használni, kivéve, ha az étel mérete vagy alakja miatt ez nem lehetséges.
- Győződjön meg arról, hogy a tárcsa megfelelően van rögzítve a géphez. A tárcsának mindig állandó sebességgel kell forognia, és nem szabad a kerethez súrlódnia.
- A hozzávalók vágókoronghoz tolásához kizárólag a Cecotec által biztosított nyomót használja.
- Ne érintse meg a forgó vágókorongot.
- Legyen óvatos a vágókorong kezelésekor, különösen tisztítás céljából történő kivételekor.
- Ne a kezével vágja az ételt. Mindig a csúszólapot és a vezetősíneket használja, kivéve, ha ez a vágandó étel mérete miatt lehetetlen. Ügyeljen arra, hogy soha ne

érintse meg a pengét. Ha étel ragad a vágópengére, távolítsa el egy műanyag spatulával. Tisztítás előtt kapcsolja ki és húzza ki a készüléket a konnektorból.

- Ne helyezze az ujjait vagy bármilyen tárgyat, például kést, villát stb. a vastagságbeállító lemez és a vágókorong közötti területre.
- Az étel eltávolítása előtt győződjön meg róla, hogy a vágókorong teljesen leállt.
- Működés közben tartsa távol a kezét, haját, ruházatát és eszközeit a pengétől, hogy elkerülje a sérüléseket és a termék károsodását.
- Soha ne használjon sérült terméket! Húzza ki a készüléket a konnektorból, és forduljon a szállítóhoz, ha sérült.

Οδηγίες ασφαλείας

Διαβάστε προσεκτικά τις ακόλουθες οδηγίες πριν χρησιμοποιήσετε το προϊόν. Φυλάξτε αυτό το εγχειρίδιο για μελλοντική αναφορά ή για νέους χρήστες.

- Αυτή η συσκευή έχει σχεδιαστεί αποκλειστικά για οικιακή χρήση και δεν είναι κατάλληλη για χρήση σε μπαρ, εστιατόρια, αγροκτήματα, ξενοδοχεία, μοτέλ και γραφεία.
- Χρησιμοποιήστε αυτήν τη συσκευή μόνο για τους σκοπούς που περιγράφονται σε αυτό το εγχειρίδιο. Η κακή ή ακατάλληλη χρήση μπορεί να είναι επικίνδυνη τόσο για τη συσκευή όσο και για τον χρήστη.
- Η συσκευή μπορεί να χρησιμοποιηθεί από άτομα με μειωμένες σωματικές, αισθητηριακές ή νοητικές αναπηρίες ή έλλειψη εμπειρίας και γνώσεων, εφόσον

έχουν επιβλεφθεί ή έχουν λάβει οδηγίες σχετικά με την ασφαλή χρήση της συσκευής και κατανοούν τους κινδύνους που ενέχει. Τα παιδιά δεν πρέπει να παίζουν με τη συσκευή. Ο καθαρισμός και η συντήρηση δεν πρέπει να εκτελούνται από παιδιά.

- Τα παιδιά δεν πρέπει να παίζουν με τη συσκευή.
- Αυτή η συσκευή δεν πρέπει να χρησιμοποιείται από παιδιά. Κρατήστε τη συσκευή και το καλώδιό της μακριά από παιδιά.
- Απενεργοποιήστε τη συσκευή και αποσυνδέστε την από την πρίζα πριν τη συναρμολόγηση ή την αποσυναρμολόγηση ή εάν δεν πρόκειται να χρησιμοποιηθεί για μεγάλο χρονικό διάστημα. Τραβήξτε το φιν για να το αποσυνδέσετε. Μην τραβάτε το καλώδιο.
- Είναι απολύτως απαραίτητο να διατηρείτε τη συσκευή καθαρή ανά πάσα στιγμή, καθώς βρίσκεται σε άμεση επαφή με τρόφιμα.
- Προειδοποίηση: Μην χρησιμοποιείτε τον κόφτη για περισσότερο από 5 λεπτά συνεχόμενα. Το προϊόν προορίζεται μόνο για σύντομες περιόδους χρήσης. Μετά από 5 λεπτά λειτουργίας, αφήστε το να κρυώσει για τουλάχιστον 30 λεπτά. Μην υπερφορτώνετε το προϊόν.
- Μην επιχειρήσετε να επισκευάσετε μόνοι σας τη συσκευή. Σε περίπτωση δυσλειτουργίας, οι επισκευές πρέπει να πραγματοποιούνται μόνο από εξειδικευμένο προσωπικό.
- Μην χρησιμοποιείτε ποτέ τη συσκευή κοντά σε θερμές επιφάνειες.

- Μην χρησιμοποιείτε τη συσκευή σε εξωτερικούς χώρους και τοποθετείτε την πάντα σε ξηρό περιβάλλον.
- Βεβαιωθείτε ότι η τάση του δικτύου ταιριάζει με την τάση που αναγράφεται στην ετικέτα χαρακτηριστικών του προϊόντος και ότι το φως διαθέτει γείωση.
- Αυτή η συσκευή δεν έχει σχεδιαστεί για λειτουργία μέσω εξωτερικών χρονοδιακόπτων ή συστημάτων τηλεχειρισμού.
- Πάντα να αποσυνδέετε τη συσκευή από την παροχή ρεύματος εάν δεν την έχετε επιτηρήσει και πριν από τη συναρμολόγηση, την αποσυναρμολόγηση ή τον καθαρισμό.
- Μην αφήνετε ποτέ τη συσκευή χωρίς επίβλεψη ενώ βρίσκεται σε χρήση.
- Αποσυνδέστε τη συσκευή από την πρίζα και αποσυνδέστε την από την παροχή ρεύματος πριν αλλάξετε οποιαδήποτε αξεσουάρ ή κοντινά μέρη που κινούνται κατά τη χρήση.
- Μην βυθίζετε το καλώδιο, το φως ή οποιοδήποτε άλλο μέρος του προϊόντος σε νερό ή σε οποιοδήποτε άλλο υγρό και μην εκθέτετε τις ηλεκτρικές συνδέσεις σε νερό. Βεβαιωθείτε ότι δεν εισέρχεται υγρό στο τμήμα του κινητήρα.
- Βεβαιωθείτε ότι τα χέρια σας είναι εντελώς στεγνά πριν αγγίξετε το φως ή ενεργοποιήσετε το προϊόν.
- Μην πλένετε τη συσκευή στο πλυντήριο πιάτων.
- Ελέγχετε τακτικά το καλώδιο τροφοδοσίας για ορατές ζημιές. Εάν το καλώδιο τροφοδοσίας είναι κατεστραμμένο, πρέπει να αντικατασταθεί από τον κατασκευαστή, την εξυπηρέτηση μετά την πώληση ή

από παρόμοια εξειδικευμένο προσωπικό για την αποφυγή κινδύνου.

- Μην τραβάτε το καλώδιο για να μετακινήσετε τη συσκευή. Βεβαιωθείτε ότι το καλώδιο δεν έχει πιαστεί ή δεν έχει πατηθεί. Μην τυλίγεται το καλώδιο γύρω από τη συσκευή και μην το λυγίζετε.
- Μην αφήνετε το καλώδιο να προεξέχει από την άκρη της επιφάνειας εργασίας ή του πάγκου.
- Σε περίπτωση κακής χρήσης της συσκευής, ενδέχεται να υπάρχουν κίνδυνοι τραυματισμών ή/και υλικών ζημιών.
- Να είστε προσεκτικοί κατά το χειρισμό των λεπίδων κοπής, κατά τη χρήση του προϊόντος και κατά τον καθαρισμό.
- Μην χρησιμοποιείτε αξεσουάρ που δεν παρέχονται ή δεν συνιστώνται από την Cecotec, καθώς ενδέχεται να προκαλέσουν ζημιά στο προϊόν ή να προκαλέσουν κίνδυνο.
- Μην τοποθετείτε τη συσκευή σε ασταθείς επιφάνειες. Να την τοποθετείτε πάντα σε επίπεδες, στεγνές και σταθερές επιφάνειες.
- Η συσκευή έχει σχεδιαστεί για το κόψιμο αλλαντικών σε φέτες. Μην κόβετε σε φέτες σκληρά, κατεψυγμένα, τυλιγμένα σε πλαστικό ή αλουμινόχαρτο υλικά, κρέας με κόκαλα, φρούτα χωρίς σκληρό κουκούτσι κ.λπ.
- Μπορείτε να κόψετε μαλακό κρέας χωρίς κόκαλα, τυρί, ψωμί ή λαχανικά.
- Αυτή η συσκευή πρέπει να χρησιμοποιείται με την συρόμενη σανίδα τροφοδοσίας και το κομμάτι σύσφιξης στη θέση τους, εκτός εάν αυτό δεν είναι δυνατό λόγω

του μεγέθους ή του σχήματος του τροφίμου.

- Βεβαιωθείτε ότι ο δίσκος είναι σωστά τοποθετημένος στο μηχάνημα. Ο δίσκος θα πρέπει πάντα να λειτουργεί με σταθερή ταχύτητα και χωρίς να τρίβεται στο πλαίσιο.
- Για να πιέσετε τα υλικά πάνω στον δίσκο κοπής, χρησιμοποιήστε μόνο τον ωθητή τροφίμων που παρέχεται από την Cecotec.
- Μην αγγίζετε τον περιστρεφόμενο δίσκο κοπής.
- Να είστε προσεκτικοί όταν χειρίζεστε τον δίσκο κοπής, ειδικά όταν τον αφαιρείτε για καθαρισμό.
- Μην χρησιμοποιείτε τα χέρια σας για να κόβετε φαγητό. Χρησιμοποιείτε πάντα την συρόμενη πλάκα και τους οδηγούς, εκτός εάν αυτό είναι αδύνατο λόγω του μεγέθους του φαγητού που κόβεται. Βεβαιωθείτε ότι δεν αγγίζετε ποτέ τη λεπίδα. Εάν κολλήσει φαγητό στη λεπίδα κοπής, αφαιρέστε την με μια πλαστική σπάτουλα. Απενεργοποιήστε τη συσκευή και αποσυνδέστε την από την πρίζα πριν τον καθαρισμό.
- Μην εισάγετε τα δάχτυλά σας ή οποιοδήποτε αντικείμενο όπως μαχαίρια, πιρούνια κ.λπ. στην περιοχή μεταξύ της πλάκας ρύθμισης πάχους και του δίσκου κοπής.
- Βεβαιωθείτε ότι ο δίσκος κοπής έχει σταματήσει εντελώς πριν αφαιρέσετε το φαγητό.
- Κατά τη λειτουργία, κρατήστε τα χέρια, τα μαλλιά, τα ρούχα και τα σκεύη μακριά από τη λεπίδα για να αποφύγετε τραυματισμούς και ζημιά στο προϊόν.
- Μην χρησιμοποιείτε ποτέ κατεστραμμένο προϊόν! Αποσυνδέστε το προϊόν από την πρίζα και επικοινωνήστε με τον προμηθευτή σας εάν είναι

κατεστραμμένο.

Güvenlik talimatları

Ürünü kullanmadan önce aşağıdaki talimatları dikkatlice okuyun. Bu kılavuzu ileride başvurmak veya yeni kullanıcılar için saklayın.

- Bu cihaz yalnızca ev kullanımı için tasarlanmıştır ve barlar, restoranlar, çiftlikler, oteller, moteller ve ofislerde kullanıma uygun değildir.
- Bu cihazı yalnızca bu kılavuzda açıklanan amaçlar için kullanın. Yanlış veya uygunsuz kullanım hem cihaz hem de kullanıcı için tehlikeli olabilir.
- Cihaz, fiziksel, duyuşsal veya zihinsel engeli olan veya deneyim ve bilgi eksikliği bulunan kişiler tarafından, cihazın güvenli kullanımı konusunda gözetim veya talimat verilmiş ve ilgili riskleri anlamış olmaları koşuluyla kullanılabilir. Çocuklar cihazla oynamamalıdır. Temizlik ve bakım işlemleri çocuklar tarafından yapılmamalıdır.
- Çocuklar bu cihazla oynamamalıdır.
- Bu cihaz çocuklar tarafından kullanılmamalıdır. Cihazı ve kablosunu çocukların erişemeyeceği yerde saklayın.
- Cihazı monte etmeden veya sökmeden önce ya da uzun süre kullanılmayacaksa kapatın ve elektrik prizinden çıkarın. Fişi çekmek için kabloyu değil, fişi çekin.
- Cihaz, yiyeceklerle doğrudan temas halinde olduğundan, her zaman temiz tutulması kesinlikle

gereklidir.

- Uyarı: Dilimleyiciyi 5 dakikadan fazla aralıksız kullanmayın. Ürün yalnızca kısa süreli kullanım için tasarlanmıştır. 5 dakika çalıştıktan sonra en az 30 dakika soğumaya bırakın. Ürünü aşırı yüklemeyin.
- Cihazı kendiniz tamir etmeye çalışmayın. Arıza durumunda, onarımlar yalnızca yetkili personel tarafından yapılmalıdır.
- Cihazı asla sıcak yüzeylerin yakınında kullanmayın.
- Cihazı açık havada kullanmayın ve daima kuru bir ortamda saklayın.
- Şebeke voltajının, ürünün etiketinde belirtilen voltajla aynı olduğundan ve fişin topraklama bağlantısına sahip olduğundan emin olun.
- Bu cihaz, harici zamanlayıcılar veya uzaktan kumanda sistemleri aracılığıyla çalışacak şekilde tasarlanmamıştır.
- Cihazı gözetimsiz bıraktığınızda ve montaj, demontaj veya temizlik işlemlerinden önce daima elektrik prizinden ayırın.
- Cihaz kullanımdayken asla gözetimsiz bırakmayın.
- Herhangi bir aksesuarı veya kullanım sırasında hareket eden yakındaki parçaları değiştirmeden önce cihazın fişini çekin ve güç kaynağını çıkarın.
- Kabloyu, fişi veya ürünün herhangi bir parçasını suya veya başka bir sıvıya batırmayın ve elektrik bağlantılarını suya maruz bırakmayın. Motor bölümüne hiçbir sıvının girmemesine dikkat edin.
- Ürünü prize takmadan veya çalıştırmadan önce

- ellerinizin tamamen kuru olduğundan emin olun.
- Cihazı bulaşık makinesinde yıkamayın.
 - Güç kablosunu düzenli olarak gözle görülür hasar açısından kontrol edin. Güç kablosu hasar görmüşse, tehlikeyi önlemek için üretici, satış sonrası servis veya benzer niteliklere sahip personel tarafından değiştirilmelidir.
 - Cihazı hareket ettirmek için kabloyu çekmeyin. Kablonun takılmadığından veya üzerine basılmadığından emin olun. Kabloyu cihazın etrafına sarmayın veya bükmeyin.
 - Kabloyu çalışma yüzeyinin veya tezgahın kenarından dışarı sarkıtmayın.
 - Cihazın yanlış kullanımı durumunda yaralanma ve/veya maddi hasar riski olabilir.
 - Kesici bıçakları tutarken, ürünü kullanırken ve temizlik sırasında dikkatli olun.
 - Cecotec tarafından sağlanmayan veya tavsiye edilmeyen aksesuarları kullanmayın, çünkü bunlar ürüne zarar verebilir veya risk oluşturabilir.
 - Cihazı dengesiz yüzeylere koymayın; her zaman düz, kuru ve sağlam yüzeylere yerleştirin.
 - Bu cihaz soğuk et dilimlemek için tasarlanmıştır. Sert, donmuş, plastik veya alüminyum folyoya sarılı malzemeleri, kemikli eti, sert çekirdekli meyveleri vb. dilimlemeyin.
 - Yumuşak, kemiksiz et, peynir, ekmek veya sebzeleri kesebilirsiniz.
 - Bu cihaz, yiyeceğin boyutu veya şekli nedeniyle

mümkün olmadığı durumlar dışında, kayar besleme tablası ve sıkıştırma parçası yerinde olacak şekilde kullanılmalıdır.

- Diskin makineye düzgün şekilde takıldığından emin olun. Disk her zaman sabit bir hızda ve çerçeveye sürtünmeden çalışmalıdır.
- Malzemeleri kesme diskine doğru itmek için yalnızca Cecotec tarafından sağlanan itici aparatı kullanın.
- Dönen kesme diskine dokunmayın.
- Kesme diskini tutarken, özellikle temizlik için çıkarırken dikkatli olun.
- Yiyecekleri ellerinizle kesmeyin. Yiyeceğin büyüklüğü nedeniyle mümkün değilse, her zaman kaydırma plakasını ve kılavuzları kullanın. Bıçağa asla dokunmayın. Yiyecek kesme bıçağına yapışırsa, plastik bir spatula ile çıkarın. Temizlemeden önce cihazı kapatın ve fişini çekin.
- Kalınlık ayarlama plakası ile kesme diski arasındaki alana parmaklarınızı veya bıçak, çatal gibi herhangi bir nesneyi sokmayın.
- Yiyeceği çıkarmadan önce kesme diskinin tamamen durduğundan emin olun.
- Çalışma sırasında, yaralanmaları ve ürüne zarar gelmesini önlemek için ellerinizi, saçınızı, giysilerinizi ve aletlerinizi bıçaktan uzak tutun.
- Hasarlı bir ürünü asla kullanmayın! Ürün hasarlıysa, fişini prizden çekin ve tedarikçinizle iletişime geçin.

تعليمات السلامة

اقرأ التعليمات التالية بعناية قبل استخدام المنتج. احتفظ بهذا الدليل للرجوع إليه مستقبلاً أو للمستخدمين الجدد.

- تم تصميم هذا الجهاز للاستخدام المنزلي فقط، وهو غير مناسب للاستخدام في الحانات والمطاعم والمزارع والفنادق والنزل والمكاتب.
- استخدم هذا الجهاز فقط للأغراض الموضحة في هذا الدليل. قد يكون سوء الاستخدام أو الاستخدام غير الصحيح خطيراً على كل من الجهاز والمستخدم.
- يمكن استخدام الجهاز من قبل الأشخاص ذوي الإعاقات الجسدية أو الحسية أو العقلية المحدودة، أو الذين يفتقرون إلى الخبرة والمعرفة، شريطة أن يتلقوا إشرافاً أو توجيهات حول الاستخدام الآمن للجهاز وأن يفهموا المخاطر المحتملة. يجب ألا يلعب الأطفال بالجهاز، كما لا ينبغي لهم القيام بأعمال التنظيف والصيانة.
- لا ينبغي للأطفال اللعب بهذا الجهاز.
- لا ينبغي استخدام هذا الجهاز من قبل الأطفال. احفظ الجهاز وسلوكه بعيداً عن متناول الأطفال.
- أطفئ الجهاز وافصله عن مأخذ الطاقة قبل تركيبه أو تفكيكه، أو إذا كنت لن تستخدمه لفترة طويلة. اسحب القابس لفصله؛ لا تسحب الكابل.
- من الضروري للغاية الحفاظ على نظافة الجهاز في جميع الأوقات لأنه على اتصال مباشر بالطعام.
- تحذير: لا تستخدم القطاعة لأكثر من 5 دقائق متواصلة. المنتج مُصمم للاستخدام لفترات قصيرة فقط. بعد 5 دقائق من التشغيل، اتركها لتبرد لمدة 30 دقيقة على الأقل. لا تُحمّل المنتج فوق طاقته.
- لا تحاول إصلاح الجهاز بنفسك. في حالة حدوث عطل، يجب أن تتم عمليات الإصلاح بواسطة فنيين مؤهلين فقط.
- لا تستخدم الجهاز بالقرب من الأسطح الساخنة.
- لا تستخدم الجهاز في الهواء الطلق، واحرص دائماً على وضعه في بيئة جافة.
- تأكد من أن جهد التيار الكهربائي يطابق الجهد المحدد على ملصق تصنيف المنتج وأن القابس مزود بوصلة أرضية.
- هذا الجهاز غير مصمم للعمل عبر مؤقتات خارجية أو أنظمة تحكم عن بعد.
- افصل الجهاز دائماً عن مصدر الطاقة إذا تُرك دون مراقبة وقبل التجميع أو

التفكيك أو التنظيف.

- لا تترك الجهاز دون مراقبة أثناء استخدامه.
- افصل الجهاز وافصل مصدر الطاقة قبل تغيير أي ملحقات أو أجزاء قريبة تتحرك أثناء الاستخدام.
- لا تعمر الكابل أو القابس أو أي جزء آخر من المنتج في الماء أو أي سائل آخر، ولا تعرض التوصيلات الكهربائية للماء. تأكد من عدم دخول أي سائل إلى قسم المحرك.
- تأكد من جفاف يديك تمامًا قبل لمس القابس أو تشغيل المنتج.
- لا تغسل الجهاز في غسالة الأطباق.
- افحص سلك الطاقة بانتظام بحثًا عن أي تلف ظاهر. في حال وجود أي تلف، يجب استبداله من قبل الشركة المصنعة أو خدمة ما بعد البيع التابعة لها أو فنيين مؤهلين لتجنب أي خطر.
- لا تسحب الكابل لتحريك الجهاز. تأكد من عدم انحسار الكابل أو دوسه. لا تلف الكابل حول الجهاز أو تثنيه.
- لا تدع الكابل يبرز من حافة سطح العمل أو سطح الطاولة.
- في حالة إساءة استخدام الجهاز، قد تكون هناك مخاطر الإصابة و/أو تلف الممتلكات.
- توخ الحذر عند التعامل مع شفرات القطع، وعند استخدام المنتج، وأثناء التنظيف.
- لا تستخدم الملحقات التي لم يتم توفيرها أو التوصية بها من قبل شركة Cecotec لأنها قد تتسبب في تلف المنتج أو تؤدي إلى خطر.
- لا تضع الجهاز على أسطح غير مستقرة؛ ضعه دائمًا على أسطح مستوية وجافة ومستقرة.
- صُمم هذا الجهاز لتقطيع اللحوم الباردة. لا تقم بتقطيع المكونات الصلبة أو المجمدة أو المغلفة بالبلاستيك أو بورق القصدير، أو اللحوم التي تحتوي على عظام، أو الفواكه ذات النوى الصلبة، وما إلى ذلك.
- يمكنك تقطيع اللحوم الطرية الخالية من العظم، والجبن، والخبز، أو الخضراوات.
- يجب استخدام هذا الجهاز مع لوحة التغذية المنزلقة وقطعة التثبيت في مكانها ما لم يكن ذلك غير ممكن بسبب حجم أو شكل الطعام.

- تأكد من تثبيت القرص بشكل صحيح على الجهاز. يجب أن يعمل القرص دائماً بسرعة ثابتة ودون احتكاك بالإطار.
- لدفع المكونات باتجاه قرص التقطيع، استخدم فقط أداة دفع الطعام التي توفرها شركة Cecotec.
- لا تلمس قرص القطع الدوار.
- توخ الحذر عند التعامل مع قرص القطع، وخاصة عند إزالته للتنظيف.
- لا تستخدم يديك لتقطيع الطعام. استخدم دائماً الصفيحة المنزلقة والموجهات، إلا إذا كان ذلك مستحيلاً بسبب حجم الطعام المراد تقطيعه. احرص على عدم لمس الشفرة أبداً. إذا علق الطعام بشفرة التقطيع، أزله بملعقة بلاستيكية. أوقف تشغيل الجهاز وافصله عن الكهرباء قبل تنظيفه.
- لا تقم بإدخال أصابعك أو أي شيء مثل السكاكين والشوك وما إلى ذلك في المنطقة الواقعة بين لوحة ضبط السماكة وقرص القطع.
- تأكد من توقف قرص التقطيع تماماً قبل إزالة الطعام.
- أثناء التشغيل، احرص على إبقاء يديك وشعرك وملابسك وأدواتك بعيداً عن الشفرة لتجنب الإصابة وتلف المنتج.
- لا تستخدم المنتج التالف أبداً! افصل المنتج عن مأخذ الطاقة واتصل بالمورد إذا كان تالفاً.

Instruccions de seguretat

Llegiu les instruccions següents atentament abans d'utilitzar el producte. Deseu aquest manual per a futures referències o nous usuaris.

- Aquest aparell està dissenyat exclusivament per a ús domèstic i en queda exclòs l'ús en bars, restaurants, granges, hotels, motels i oficines.
- Utilitzeu aquest aparell per als fins que apareixen descrits en aquest manual. Un mal ús o ús inadequat pot suposar un perill tant per a l'aparell com per a l'usuari.
- El dispositiu pot ser utilitzat per persones amb

discapacitats físiques, sensorials o mentals reduïdes o manca d'experiència i coneixement, si s'ha donat supervisió o instruccions sobre l'ús segur del dispositiu i comprenen els riscos involucrats. Els nens no han de jugar amb l'aparell. La neteja i el manteniment no han de ser realitzats per nens.

- Els nens no han de jugar amb l'aparell.
- Aquest aparell no ha de ser utilitzat pels nens. Mantenir l'aparell i el cable fora de l'abast dels nens.
- Apagueu el dispositiu i desconnecteu-lo de la presa de corrent abans de muntar-lo, desmuntar-lo o en cas que no sigui utilitzat durant un període prolongat de temps. Tireu l'endoll per desconnectar-lo, no estireu el cable.
- És absolutament necessari mantenir l'aparell net en tot moment, ja que està en contacte directe amb aliments.
- Avís: no utilitzeu el tallafiambres durant més de 5 minuts seguits. El producte només està previst per a un funcionament de curta durada. Després d'un període de funcionament de 5 minuts, deixar refredar almenys 30 minuts. No sobrecarregueu el producte.
- No intenteu reparar el dispositiu pel vostre compte. En cas d'avaría, les reparacions les ha de dur a terme únicament personal qualificat.
- No utilitzeu mai el dispositiu a prop de superfícies calentes.
- No utilitzeu el dispositiu a l'exterior i col·loqueu-lo sempre en un ambient sec.

- Assegureu-vos que el voltatge de xarxa coincideixi amb el voltatge especificat a l'etiqueta de classificació del producte i que l'endoll tingui presa de terra.
- Aquest dispositiu no està dissenyat per funcionar mitjançant temporitzadors o sistemes de control remot externs.
- Desconnecteu sempre l'aparell de l'alimentació si es deixa desatès i abans del muntatge, desmuntatge o neteja.
- No deixeu mai el dispositiu desatès mentre esteu en ús.
- Desconnecteu l'aparell i desendolleu l'alimentació abans de canviar els accessoris o parts properes que es mouen durant l'ús.
- No submergiu el cable, l'endoll o qualsevol altra part del producte en aigua o qualsevol altre líquid, ni exposeu les connexions elèctriques a l'aigua. Assegureu-vos que no entri líquid a la secció del motor.
- Assegureu-vos que teniu les mans completament seques abans de tocar l'endoll o engegar el producte.
- No renti el dispositiu al rentaplats.
- Inspeccioneu el cable d'alimentació regularment a la recerca de danys visibles. Si el cable d'alimentació està malmès, l'ha de substituir el fabricant, el servei postvenda o el personal qualificat similar per evitar un perill.
- No estireu el cable per moure el dispositiu. Assegureu-vos que el cable no queda atrapat ni

trepitjat. No enrotlli el cable al voltant del dispositiu ni el doblegui.

- No deixeu que el cable surti sobre la vora de la superfície de treball o el taulell.
- En cas d'un mal ús de l'aparell, es podrien produir riscos de ferides, lesions i/o danys materials.
- Aneu amb compte quan manegeu les fulles tallants, quan utilitzeu el producte i durant la neteja.
- No utilitzeu accessoris que no hagin estat proporcionats o recomanats per Cecotec ja que podrien danyar el producte o resultar en un risc.
- No col·loqueu el dispositiu sobre superfícies inestables, col·loqueu-lo sempre sobre superfícies planes, seques i estables.
- El dispositiu està dissenyat per tallar carmanyola. No talleu ingredients durs, congelats, embolicats en plàstic o en paper d'alumini, carn amb os, fruita amb os dur etc.
- Pot tallar carn tova sense pinyol, formatge, pa o verdura.
- Aquest aparell s'ha de fer servir amb la taula d'alimentació lliscant i la peça de subjecció col·locats en la seva posició a no ser que no sigui possible a causa de la mida o la forma de l'aliment.
- Assegureu-vos que el disc està fixat correctament a la màquina. El disc sempre ha de funcionar a velocitat constant i sense friccions amb l'estructura.
- Per empènyer els ingredients contra el disc de tall, utilitzeu només l'empenyedor d'aliments proporcionat

per Cecotec.

- No toqueu el disc de tall rotatori.
- Aneu amb compte en manejar el disc tallador, especialment quan el retiri per netejar-la.
- No utilitzeu les mans per tallar els aliments. Utilitzeu sempre la placa lliscant i les guies, tret que resulti impossible a causa de la mida dels aliments a tallar. Assegureu-vos de no tocar mai el disc. En cas que els aliments s'embussin al disc de tall, retireu-los amb una espàtula de plàstic. Apagueu i desconnecteu el dispositiu de la presa de corrent abans de netejar-lo.
- No introduïu els dits ni cap objecte com ganivets, forquilles etc. a la zona entre el plat d'ajust de gruix i el disc de tall.
- Assegureu-vos que el disc tallador ha parat del tot abans de retirar el menjar.
- Durant el funcionament mantingueu les mans, els cabells, la roba i els utensilis allunyats de la fulla per evitar lesions i danys en el producte.
- No utilitzeu mai un producte danyat! Desconnecteu el producte de la presa de corrent i contacteu amb el vostre proveïdor si està malmesa.

ESPAÑOL

1. Piezas y componentes

Figura 1

1. Guía de grosor
2. Empujador de alimentos con protector de seguridad
3. Bandeja deslizante de alimentos
4. Cuchilla
5. Porta cuchilla extraíble
6. Base principal del cuerpo
7. Tapa
8. Deslizador
9. Interruptor de seguridad
10. Interruptor de operación
11. Selector de ajuste de grosor

Nota:

Los gráficos de este manual son representaciones esquemáticas y puede que no coincidan exactamente con los del producto.

2. Antes de usar

- Este aparato presenta un embalaje diseñado para protegerlo durante su transporte. Saque el aparato de su caja. Puede guardar la caja original y otros elementos del embalaje en un lugar seguro para prevenir daños en el aparato si necesita transportarlo en el futuro. Si desea deshacerse del embalaje original, asegúrese de reciclar todos los elementos correctamente.
- Asegúrese de que todas las piezas y componentes están incluidos y en buen estado. Si faltara alguno o no estuvieran en buen estado, contacte de forma inmediata con el Servicio de Atención Técnica oficial de Cecotec.

Contenido de la caja:

- Cortafiambres
- Cuchilla Solingen
- Cuchilla serrada

- Este manual de instrucciones
- No retire el número de serie del producto, para poder mantener una correcta trazabilidad de su equipo en caso de solicitar asistencia.
- Antes de usar por primera vez, limpie todas las partes removibles con un paño húmedo. No utilice productos abrasivos.

Precaución: La cuchilla es extremadamente afilada. Manipúlela con cuidado.

3. Montaje del producto

1. Coloque la cortafiambres sobre una superficie limpia, seca y lisa.
2. Mueva la bandeja deslizante de alimentos hacia adelante y atrás para asegurar un movimiento suave.
3. Asegúrese de que la cuchilla esté firmemente instalada, girándola en sentido antihorario. Fig. 2
4. Ajuste el selector al grosor deseado.
5. Coloque un plato encerado o papel detrás del aparato para recoger los alimentos.

Precaución: No coloque las manos o dedos cerca de la cuchilla en la parte trasera. Existe riesgo de cortes o lesiones graves.

4. Funcionamiento

Uso

1. Ajuste el selector de grosor para elegir el ancho de corte deseado, de 1 a 15 mm.
2. Deslice la bandeja hacia la izquierda y coloque los alimentos sobre ella.
3. Utilice el empujador de alimentos para presionar ligeramente contra el fondo.
4. Active el interruptor de seguridad acercándolo hacia usted y presione el interruptor de operación; la cuchilla comenzará a girar.
Advertencia: Nunca toque la cuchilla; es extremadamente afilada y puede causar lesiones muy graves.
5. Deslice la bandeja lentamente hacia la derecha, cortando los alimentos con la cuchilla giratoria. Recoja las rebanadas en la parte trasera del dispositivo.
6. Al apagar la unidad, la cuchilla continuará girando brevemente; evite tocarla.
7. Después de 5 minutos de uso continuo, apague el dispositivo y deje enfriar

durante 30 minutos para evitar el sobrecalentamiento del motor.

Cómo retirar la cuchilla de corte

1. Desconecte el aparato: Asegúrese de desenchufar el dispositivo antes de retirar la cuchilla.

Precauciones:

- Nunca toque los bordes de la cuchilla.
 - Asegúrese de que no caiga de la mesa.
 - Mantenga a los niños alejados.
2. Desbloquee la cuchilla: Gire el portacuchilla en sentido horario para desbloquearla y luego retírela con cuidado.
 3. Limpieza: Lave la cuchilla con agua jabonosa y séquela completamente antes de volver a colocarla.

PRECAUCIÓN:

LA CUCHILLA ES EXTREMADAMENTE AFILADA Y PUEDE CAUSAR CORTES GRAVES. MANIPÚLELA CON CUIDADO.

CONSEJOS ÚTILES

- Corte solo carnes sin hueso. No intente rebanar alimentos extremadamente duros o frutas con semillas.
- Para obtener mejores resultados, enfríe el queso o las carnes crudas antes de rebanar. Al cortar queso blando, rocíe la cuchilla con agua o límpiela con una esponja húmeda. Si se acumula queso en la cuchilla, apague y desenchufe la cortafiambres antes de limpiarla con un paño húmedo para evitar el sobrecalentamiento del motor.
- No intente cortar alimentos completamente congelados.
- Retire todos los materiales de envoltura de los alimentos antes de cortarlos.

5. Limpieza y mantenimiento

- Desenchufe el aparato y deje que se enfríe antes de limpiarlo.
- Use un paño suave y ligeramente húmedo para las superficies.
- Evite que el agua u otros líquidos entren en la unidad.

1. Asegúrese de que el interruptor esté en "OFF" y desenchufe el cable de alimentación.
2. No utilice lana de acero, estropajos o limpiadores abrasivos en ninguna parte de la cortafiambres.
3. El motor está protegido dentro de la carcasa. No sumerja ni esponga el aparato, el cable de alimentación o el enchufe al agua u otros líquidos. El motor no requiere lubricación.
4. Limpie la cuchilla después de cada uso. Lávela con un paño suave o esponja y jabón suave. Enjuague y seque completamente antes de volver a montarla.
5. Para facilitar la limpieza, retire la bandeja de alimentos soltando la varilla metálica. Gire la tapa en el lado derecho de la varilla para liberarla, luego deslice la varilla fuera de la manga izquierda y retire la bandeja.
6. No coloque ninguna parte del aparato en el lavavajillas.

PRECAUCIÓN:

LA CUCHILLA ES EXTREMADAMENTE AFILADA Y PUEDE CAUSAR CORTES GRAVES. MANIPÚLELA CON CUIDADO.

Almacenamiento

- Asegúrese de que la cuchilla esté bien asegurada.
- Ajuste el selector de grosor a "0" para alinear la placa de ajuste con la cuchilla.
- Guarde el dispositivo en un lugar limpio y seco.

6. Resolución de problemas

Problema	Posible Causa	Posible Solución
El aparato no enciende	Desenchufado o conexión suelta	Verificar y asegurar que esté bien enchufado
La cuchilla no gira	Obstrucción o mal ensamblaje	Apagar, desenchufar y revisar el ensamblaje
Cortes irregulares	Cuchilla desafilada o sucia	Limpiar o reemplazar la cuchilla
Ruido excesivo	Partes sueltas o mal ensambladas	Asegurar todas las partes y revisar ensamblaje
Sobrecalentamiento	Uso prolongado sin descanso	Apagar y dejar enfriar por 30 minutos
Vibración excesiva	Superficie inestable o partes sueltas	Colocar en una superficie estable y ajustar las partes

No corta uniformemente	Grosor mal ajustado	Revisar y ajustar el selector de grosor
------------------------	---------------------	---

7. Especificaciones técnicas

Producto: EU01_122402

Referencia del producto: Rock'nCut Shuriken ProBlades Easy Clean 200

Potencia nominal: 200 W

Voltaje: 220 - 240 V ~

Frecuencia: 50/60 Hz

Las especificaciones técnicas pueden cambiar sin notificación previa para mejorar la calidad del producto.

Fabricado en China | Diseñado en España

8. Reciclaje de aparatos eléctricos y electrónicos



Este símbolo indica que, de acuerdo con las normativas aplicables, el producto y/o la batería deberán desecharse de manera independiente de los residuos domésticos. Cuando este producto alcance el final de su vida útil, deberás extraer las pilas/baterías/acumuladores y llevarlo a un punto de recogida designado por las autoridades locales.

Para obtener información detallada acerca de la forma más adecuada de desechar sus aparatos eléctricos y electrónicos y/o las correspondientes baterías, el consumidor deberá contactar con las autoridades locales.

Puede consultar la información sobre los sistemas nacionales de reciclaje de embalajes y su marcado en nuestra página web.

El cumplimiento de las pautas anteriores ayudará a proteger el medio ambiente.

9. Garantía y SAT

Cecotec responderá ante el usuario o consumidor final de cualquier falta de conformidad que exista en el momento de la entrega del producto en los términos, condiciones y plazos que establece la normativa aplicable.

Se recomienda que las reparaciones se efectúen por personal especializado.

Si detecta una incidencia con el producto o tiene alguna consulta, póngase en contacto con el servicio de Asistencia Técnica oficial de Cecotec a través del número de teléfono +34 96 321 07 28.

10. Copyright

Los derechos de propiedad intelectual sobre los textos de este manual pertenecen a CECOTEC INNOVACIONES, S.L. Quedan reservados todos los derechos. El contenido de esta publicación no podrá, ni en parte ni en su totalidad, reproducirse, almacenarse en un sistema de recuperación, transmitirse o distribuirse por ningún medio (electrónico, mecánico, fotocopia, grabación o similar) sin la previa autorización de CECOTEC INNOVACIONES, S.L.

11. Declaración UE de conformidad simplificada



Por la presente, Cecotec Innovaciones declara que este producto cumple con los requisitos esenciales y otras disposiciones relevantes de las normativas aplicables en la Unión Europea. Este producto ha sido diseñado, fabricado y probado con el cumplimiento de los estándares de seguridad y calidad requeridos. El texto completo de la Declaración de Conformidad de la UE se puede encontrar en la siguiente dirección web:
<https://cecotec.es/es/information/declaration-of-conformity>

ENGLISH

1. Parts and components

Fig. 1

1. Thickness guide
2. Food pusher with safety guard
3. Sliding food tray
4. Blade
5. Removable blade holder
6. Main body base
7. Cover
8. Slider
9. Safety switch
10. Operation switch
11. Thickness adjustment knob

Note:

The graphics in this manual are schematic representations and may not exactly match the product.

2. Before use

- This appliance comes in a packaging designed to protect it during transport. Remove the appliance from its box. You can keep the original box and other packaging materials in a safe place to prevent damage to the appliance if you need to transport it in the future. If you wish to dispose of the original packaging, make sure all items are recycled properly.
- Check that all parts and components are included and in good condition. If any of them are missing or damaged, please contact Cecotec's Official Technical Support Service immediately.

Box content:

- Food slicer
- Solingen blade
- Serrated blade
- Instruction manual

- Do not remove the product's serial number in order to keep proper traceability if

technical assistance is required.

- Before first use, clean all removable parts with a damp cloth. Do not use abrasive products.

Caution: The blade is extremely sharp. Handle with care.

3. Assembling the appliance

1. Place the food slicer on a clean, dry, and level surface.
2. Move the sliding food tray forwards and backwards to ensure smooth movement.
3. Ensure the blade is firmly installed by turning it anticlockwise. Fig. 2
4. Adjust the knob to the desired thickness.
5. Place a waxed plate or paper behind the appliance to collect food.

Caution: Do not place hands or fingers near the blade at the rear. There is risk of cuts or serious injury.

4. Operation

Usage instructions

1. Adjust the thickness knob to choose the desired cutting width, from 1 to 15 mm.
2. Slide the tray to the left and place food onto it.
3. Use the food pusher to press gently against the rear.
4. Activate the safety switch by pulling it towards you and press the operation switch, the blade will begin to rotate.
Warning: Never touch the blade; it is extremely sharp and may cause very serious injuries.
5. Slide the tray slowly to the right, cutting the food with the rotating blade. Collect slices at the rear of the appliance.
6. When switching off the appliance, the blade will continue rotating briefly; avoid touching it.
7. After 5 minutes of continuous use, switch off the appliance and allow it to cool down for 30 minutes to prevent motor overheating.

How to remove the cutting blade

1. Disconnect the appliance: Ensure the appliance is unplugged before removing the blade.

Precautions:

- Never touch the blade edges.
- Ensure it does not fall from the table.
- Keep children away from the appliance.

2. Unlocking the blade: Turn the blade holder clockwise to unlock it, then remove carefully.
3. Cleaning: Wash the blade with soapy water and dry completely before refitting.

CAUTION:

THE BLADE IS EXTREMELY SHARP AND MAY CAUSE SERIOUS CUTS. HANDLE WITH CARE.

USEFUL TIPS

- Cut only boneless meats. Do not attempt to slice extremely hard foods or stone fruits.
- For best results, chill cheese or raw meats before slicing. When cutting soft cheese, spray the blade with water or clean with a damp sponge. If cheese accumulates on the blade, switch off and unplug the food slicer before cleaning with a damp cloth to prevent motor overheating.
- Do not attempt to cut completely frozen foods.
- Remove all wrapping materials from foods before cutting.

5. Cleaning and maintenance

- Unplug the appliance and allow to cool down before cleaning.
 - Use a soft, slightly damp cloth for surfaces.
 - Prevent water or other liquids from entering the appliance.
1. Ensure the switch is in the "OFF" position and unplug the power cord.
 2. Do not use steel wool, scouring pads, or abrasive cleaners on any part of the food slicer.
 3. The motor is protected within the housing. Do not immerse or expose the appliance, power cord, or plug to water or other liquids. The motor requires no lubrication.
 4. Clean the blade after each use. Wash with a soft cloth or sponge and mild soap. Rinse and dry completely before reassembling.
 5. For easier cleaning, remove the food tray by releasing the metal rod. Turn the cap on the right side of the rod to release it, then slide the rod out of the left sleeve and remove the tray.
 6. Do not place any part of the appliance in the dishwasher.

CAUTION:

THE BLADE IS EXTREMELY SHARP AND MAY CAUSE SERIOUS CUTS. HANDLE WITH CARE.

Storage

- Ensure the blade is properly secured.
- Set the thickness knob to "0" to align the adjustment plate with the blade.
- Store the appliance in a clean, dry place.

6. Troubleshooting

Problem	Possible cause	Possible solution
The appliance does not switch on.	Unplugged or loose connection.	Check and ensure that it is properly plugged in.
The blade does not rotate.	Obstruction or incorrect assembly.	Switch off, unplug and check the assembly.
Irregular cuts.	Blunt or dirty blade.	Clean or replace the blade
Excessive noise.	Loose or incorrectly assembled parts.	Secure all parts and check the assembly.
Overheating.	Prolonged use without rest.	Switch off and allow to cool down for 30 minutes.
Excessive vibration.	Unstable surface or loose components.	Place on a stable surface and adjust the components.
The appliance does not cut evenly.	Thickness incorrectly adjusted.	Check and adjust the thickness knob.

7. Technical specifications

Product: EU01_122402

Product reference: Rock'nCut Shuriken ProBlades Easy Clean 200

Rated power: 200 W

Voltage: 220 - 240 V ~

Frequency: 50/60 Hz

Technical specifications may change without prior notice to improve product quality.

Made in China | Designed in Spain

8. Recycling of electrical and electronic equipment



This symbol indicates that, according to the applicable regulations, the product and/or battery must be disposed of separately from household waste. When this product

reaches the end of its shelf life, you should dispose of the batteries/accumulators and take them to a collection point designated by the local authorities.

For detailed information on how to properly dispose of electrical and electronic equipment and/or the corresponding batteries, consumers should contact their local authorities.

Information regarding national packaging recycling systems and their marking can be found on our website.

Compliance with the above guidelines will help protect the environment.

9. Technical support and warranty

Cecotec shall be liable to the end user or consumer for any lack of conformity that exists at the time of product delivery under the terms, conditions and deadlines established by applicable regulations.

Repairs should be carried out by qualified personnel.

If at any moment you detect any problem with your product or have any doubt, do not hesitate to contact the official Cecotec Technical Support Service at +34 96 321 07 28.

10. Copyright

The intellectual property rights over the texts in this manual belong to CECOTEC INNOVACIONES, S.L. All rights reserved. The content of this publication may not, either in part or in its entirety, be reproduced, stored in a retrieval system, transmitted or distributed by any means (electronic, mechanical, photocopying, recording or similar) without prior authorisation from CECOTEC INNOVACIONES, S.L.

11. Simplified EU Declaration of Conformity



Cecotec Innovaciones hereby declares that this appliance complies with the essential requirements and other relevant provisions of the regulations applicable in the European Union. This appliance has been designed, manufactured and tested in compliance with required safety and quality standards. The full text of the EU Declaration of Conformity can be found on the following website:

<https://cecotec.es/es/information/declaration-of-conformity>

FRANÇAIS

1. Pièces et composants

Image 1

1. Guide d'épaisseur
2. Poussoir d'aliments avec protection de sécurité
3. Chariot
4. Lame
5. Porte-lame amovible
6. Base de la structure principale
7. Couvercle
8. Pièce coulissante
9. Interrupteur de sécurité
10. Interrupteur de fonctionnement
11. Sélecteur de réglage de l'épaisseur

Note :

Les graphiques de ce manuel sont des représentations schématiques et peuvent ne pas correspondre exactement à ceux du produit.

2. Avant utilisation

- Cet appareil possède un emballage conçu pour le protéger pendant son transport. Sortez l'appareil de sa boîte. Rangez la boîte d'origine et le reste des éléments provenant de l'emballage dans un endroit sûr pour éviter d'endommager l'appareil si vous devez le transporter à l'avenir. Si vous devez vous défaire de l'emballage d'origine, assurez-vous de recycler tous les éléments correctement.
- Assurez-vous que toutes les pièces et les composants sont inclus et en bon état. S'il manque une pièce, une partie, un accessoire ou que l'appareil ou ses accessoires ne sont pas en bon état, veuillez contacter le Service Après-Vente officiel de Cecotec.



Contenu de la boîte :

- Trancheuse
- Lame Solingen
- Lame dentelée
- Manuel d'instructions

- Ne retirez pas le numéro de série du produit, afin de conserver un suivi correct de votre produit en cas de problème.
- Avant la première utilisation, nettoyez toutes les pièces amovibles à l'aide d'un chiffon humide. N'utilisez pas de produits abrasifs.

Avertissement : La lame est extrêmement tranchante. Manipulez-la avec précaution.

3. Montage de l'appareil

1. Placez la trancheuse sur une surface propre, sèche et lisse.
2. Déplacez le chariot d'avant en arrière pour assurer un mouvement fluide.
3. Assurez-vous que la lame est bien installée en la tournant dans le sens inverse des aiguilles d'une montre.  
4. Réglez le sélecteur à l'épaisseur souhaitée.
5. Placez une assiette cirée ou du papier derrière l'appareil pour recueillir les aliments.

Avertissement : Ne placez pas vos mains ou vos doigts près de la lame à l'arrière. Vous risqueriez de vous couper ou de vous blesser gravement.

4. Fonctionnement

Utilisation

1. Réglez le sélecteur d'épaisseur pour choisir la largeur de coupe souhaitée, de 1 à 15 mm.
2. Faites glisser le chariot vers la gauche et placez les aliments dessus.
3. Utilisez le poussoir pour appuyer légèrement sur les aliments.
4. Activez l'interrupteur de sécurité en le tirant vers vous et appuyez sur l'interrupteur de fonctionnement ; la lame commencera à tourner.
Avertissement : Ne touchez jamais la lame ; elle est extrêmement tranchante et peut causer des blessures très graves.
5. Faites glisser lentement le chariot vers la droite, en coupant les aliments avec la lame rotative. Récupérez les tranches à l'arrière de l'appareil.
6. Lorsque vous éteignez l'appareil, la lame continue de tourner brièvement, évitez de la toucher.
7. Après 5 minutes d'utilisation continue, éteignez l'appareil et laissez-le refroidir pendant 30 minutes afin d'éviter toute surchauffe du moteur.

Comment retirer la lame de coupe

1. Débranchez l'appareil : veillez à débrancher l'appareil avant de retirer la lame.

Attention

- Ne touchez jamais les bords de la lame.
 - Veillez à ce qu'elle ne tombe pas de la table.
 - Maintenez l'appareil hors de portée des enfants.
2. Déverrouillez la lame : tournez le porte-lame dans le sens des aiguilles d'une montre pour le déverrouiller, puis retirez-le avec précaution.
 3. Nettoyage : lavez la lame avec de l'eau et du liquide vaisselle et séchez-la complètement avant de la remettre en place.

AVERTISSEMENT :

LA LAME EST EXTRÊMEMENT TRANCHANTE ET PEUT PROVOQUER DES COUPURES GRAVES. MANIPULEZ-LA AVEC PRÉCAUTION.

Conseils utiles

- Ne coupez que de la viande sans os. N'essayez pas de couper des aliments extrêmement durs ou des fruits contenant des pépins.
- Pour obtenir de meilleurs résultats, refroidissez le fromage ou les viandes crues avant de les trancher. Lorsque vous coupez du fromage à pâte molle, vaporisez la lame avec de l'eau ou essuyez-la avec une éponge humide. Si du fromage s'accumule sur la lame, éteignez et débranchez la trancheuse avant de la nettoyer avec un chiffon humide afin d'éviter la surchauffe du moteur.
- N'essayez pas de couper des aliments complètement congelés.
- Retirez tous les emballages des aliments avant de les couper.

5. Nettoyage et entretien

- Débranchez l'appareil et laissez-le refroidir avant de le nettoyer.
 - Utilisez un chiffon doux et légèrement humide pour nettoyer les surfaces.
 - Évitez que de l'eau ou d'autres liquides ne pénètrent dans l'appareil.
1. Assurez-vous que l'interrupteur est en position « OFF » et débranchez le câble d'alimentation.
 2. N'utilisez pas de laine d'acier, de tampons à récurer ou de nettoyants abrasifs sur aucune partie de la trancheuse.
 3. Le moteur est protégé à l'intérieur du boîtier. Ne plongez pas et n'exposez pas l'appareil, le câble d'alimentation ou la fiche à l'eau ou à d'autres liquides. Le

moteur ne nécessite aucune lubrification.

4. Nettoyez la lame après chaque utilisation. Lavez-la avec un chiffon doux ou une éponge et du savon doux. Rincez-la et séchez-la complètement avant de la remonter.
5. Pour faciliter le nettoyage, retirez le chariot en libérant la tige métallique. Tournez le couvercle sur le côté droit de la tige pour la libérer, puis faites glisser la tige hors du manchon gauche et retirez le chariot.
6. Ne placez aucune partie de l'appareil dans le lave-vaisselle.

AVERTISSEMENT :

LA LAME EST EXTRÊMEMENT TRANCHANTE ET PEUT PROVOQUER DES COUPURES GRAVES. MANIPULEZ-LA AVEC PRÉCAUTION.

Stockage

- Assurez-vous que la lame est bien fixée.
- Réglez le sélecteur d'épaisseur sur « 0 » pour aligner la plaque de réglage avec la lame.
- Rangez l'appareil dans un endroit propre et sec.

6. Résolution de problèmes

Problème	Cause possible	Possible solution
L'appareil ne s'allume pas.	Il est débranché ou la connexion est défectueuse	Vérifiez et assurez-vous qu'il est bien branché.
La lame ne tourne pas	Obstruction ou mauvais assemblage	Éteignez, débranchez et vérifiez l'assemblage.
Coupes irrégulières	Lame émoussée ou sale	Nettoyez ou remplacez la lame
Niveau de bruit excessif.	Pièces desserrées ou mal assemblées	Fixez toutes les pièces et vérifiez l'assemblage
Surchauffe	Utilisation prolongée sans interruption	Éteignez et laissez refroidir pendant 30 minutes
Vibration excessive	Surface instable ou pièces desserrées	Placez l'appareil sur une surface stable et ajustez les pièces
La coupe n'est pas uniforme	Épaisseur mal réglée	Vérifiez et réglez le sélecteur d'épaisseur

7. Spécifications techniques

Produit : EU01_122402

Référence : Rock'nCut Shuriken ProBlades Easy Clean 200

Puissance nominale : 200 W
Voltage : 220 - 240 V ~
Fréquence : 50/60 Hz

Les spécifications techniques peuvent être modifiées sans notification préalable afin d'améliorer la qualité du produit.
Produit fabriqué en Chine | Conçu en Espagne

8. Recyclage des équipements électriques et électroniques



Ce symbole indique que, conformément à la réglementation en vigueur, le produit et/ou la batterie doivent être éliminés séparément des déchets municipaux. Lorsque ce produit atteint la fin de sa vie utile, vous devez retirer les piles ou batteries et les apporter à un point de collecte désigné par les autorités locales. Pour obtenir des informations détaillées sur la manière la plus adéquate de vous défaire de vos appareils électriques et électroniques et/ou des batteries correspondantes, vous devez contacter les autorités locales. Vous pouvez consulter les informations sur les systèmes nationaux de recyclage des emballages et leur marquage sur notre site web. Le respect des directives susmentionnées contribuera à la protection de l'environnement.

9. Garantie et SAV

Cecotec est responsable envers l'utilisateur final ou le consommateur de tout défaut de conformité existant au moment de la livraison du produit dans les termes, conditions et délais établis par la réglementation applicable.

Il est recommandé que les réparations soient effectuées par du personnel qualifié. Si vous détectez un incident ou un problème avec le produit, vous devez contacter le Service Après-Vente Officiel de Cecotec au +34 9 63 21 07 28.

10. Copyright

Les droits de propriété intellectuelle des textes de ce manuel appartiennent à CECOTEC INNOVACIONES, S.L. Tous droits réservés. Le contenu de cette publication ne peut être, en totalité ou en partie, reproduit, stocké dans un système de récupération de données, transmis ou distribué par quelque moyen que ce soit (électronique, mécanique, photocopie, enregistrement ou similaire) sans l'autorisation préalable de CECOTEC INNOVACIONES, S.L.

11. Déclaration de conformité simplifiée de l'UE



Par la présente, Cecotec Innovaciones déclare que ce produit est conforme aux exigences essentielles et aux autres dispositions pertinentes de la réglementation applicable dans l'Union européenne. Ce produit a été conçu, fabriqué et testé pour répondre aux normes de sécurité et de qualité requises. Le texte intégral de la déclaration de conformité de l'UE peut être consulté sur le site web suivant :
<https://www.storececotec.fr/fr/information/declaration-of-conformity>

DEUTSCH

1. Teile und Komponenten

Abbildung 1

1. Dickenleitfaden
2. Lebensmittelschieber mit Sicherheitsvorrichtung
3. Schiebetablett für Speisen
4. Klinge
5. Abnehmbarer Klingenhalter
6. Hauptbasis des Körpers
7. Abdeckung
8. Schieberegler
9. Sicherheitsschalter
10. Betriebsschalter
11. Dickeneinstellungswähler

Notiz:

Die Abbildungen in diesem Handbuch sind schematische Darstellungen und entsprechen möglicherweise nicht exakt denen des Produkts.

2. Vor der Verwendung

- Dieses Gerät ist in einer Transportverpackung verpackt. Nehmen Sie das Gerät aus der Verpackung. Bewahren Sie den Originalkarton und das übrige Verpackungsmaterial an einem sicheren Ort auf, um Beschädigungen des Geräts bei einem späteren Transport zu vermeiden. Falls Sie die Originalverpackung entsorgen möchten, achten Sie bitte auf die fachgerechte Entsorgung.
- Bitte vergewissern Sie sich, dass alle Teile und Komponenten vorhanden und in einwandfreiem Zustand sind. Sollten Teile fehlen oder beschädigt sein, kontaktieren Sie bitte umgehend den offiziellen technischen Kundendienst von Cecotec.

Lieferumfang:

- Fleischschneidemaschine
- Solingen Blade
- Gezahnte Klinge
- Diese Bedienungsanleitung

- Entfernen Sie die Seriennummer nicht vom Produkt, um die ordnungsgemäße Rückverfolgbarkeit Ihres Geräts im Falle einer Serviceanfrage zu gewährleisten.
- Reinigen Sie vor der ersten Benutzung alle abnehmbaren Teile mit einem feuchten Tuch. Verwenden Sie keine Scheuermittel.

Vorsicht: Die Klinge ist extrem scharf. Mit Vorsicht handhaben.

3. Produktmontage

1. Stellen Sie den Fleischschneider auf eine saubere, trockene und glatte Oberfläche.
2. Bewegen Sie die verschiebbare Speiseschale vor und zurück, um eine reibungslose Bewegung zu gewährleisten.
3. Stellen Sie sicher, dass die Klinge durch Drehen gegen den Uhrzeigersinn fest sitzt. Abb. 2
4. Stellen Sie mit dem Wahlschalter die gewünschte Dicke ein.
5. Legen Sie einen gewachsenen Teller oder Papier hinter das Gerät, um die Essensreste aufzufangen.

Vorsicht: Halten Sie Ihre Hände und Finger von der Klinge auf der Rückseite fern. Es besteht Schnitt- oder Verletzungsgefahr.

4. Betrieb

Verwenden

1. Stellen Sie mit dem Dickenwähler die gewünschte Schnittbreite zwischen 1 und 15 mm ein.
2. Schieben Sie das Tablett nach links und legen Sie das Essen darauf.
3. Drücken Sie mit dem Lebensmittelstopfer leicht gegen den Boden.
4. Aktivieren Sie den Sicherheitsschalter, indem Sie ihn zu sich heranziehen, und drücken Sie den Betriebsschalter; die Klinge beginnt sich zu drehen.
Warnung: Berühren Sie niemals die Klinge; sie ist extrem scharf und kann sehr schwere Verletzungen verursachen.
5. Schieben Sie die Schale langsam nach rechts und schneiden Sie das Lebensmittel mit der rotierenden Klinge. Sammeln Sie die Scheiben auf der Rückseite des Geräts.
6. Wenn Sie das Gerät ausschalten, dreht sich die Klinge noch kurz weiter; vermeiden Sie es, sie zu berühren.
7. Nach 5 Minuten ununterbrochenem Gebrauch schalten Sie das Gerät aus und lassen Sie es 30 Minuten abkühlen, um eine Überhitzung des Motors zu vermeiden.

So entfernen Sie die Schneidklinge

1. Trennen Sie das Gerät vom Stromnetz: Stellen Sie sicher, dass Sie das Gerät vom Stromnetz trennen, bevor Sie die Klinge entfernen.
Vorsichtsmaßnahmen:
 - Die Kanten der Klinge dürfen niemals berührt werden.
 - Achten Sie darauf, dass es nicht vom Tisch fällt.
 - Kinder fernhalten.
2. Klinge entriegeln: Drehen Sie den Klingenhalter im Uhrzeigersinn, um ihn zu entriegeln, und entnehmen Sie dann vorsichtig die Klinge.
3. Reinigung: Waschen Sie die Klinge mit Seifenwasser und trocknen Sie sie vollständig ab, bevor Sie sie wieder einsetzen.

VORSICHT:

Die Klinge ist extrem scharf und kann schwere Schnittverletzungen verursachen. Vorsicht beim Umgang damit.

NÜTZLICHE TIPPS

- Schneiden Sie nur Fleisch ohne Knochen. Versuchen Sie nicht, extrem harte Lebensmittel oder Früchte mit Kernen zu schneiden.
- Für optimale Ergebnisse sollten Sie Rohkäse oder Rohfleisch vor dem Schneiden kühlen. Beim Schneiden von Weichkäse besprühen Sie die Klinge mit Wasser oder wischen Sie sie mit einem feuchten Schwamm ab. Falls sich Käse an der Klinge ablagert, schalten Sie den Schneider aus und ziehen Sie den Netzstecker, bevor Sie ihn mit einem feuchten Tuch reinigen, um eine Überhitzung des Motors zu vermeiden.
- Versuchen Sie nicht, vollständig gefrorene Lebensmittel zu schneiden.
- Entfernen Sie vor dem Schneiden sämtliches Verpackungsmaterial vom Lebensmittel.

5. Reinigung und Instandhaltung

- Ziehen Sie den Netzstecker und lassen Sie das Gerät abkühlen, bevor Sie es reinigen.
 - Verwenden Sie ein weiches, leicht feuchtes Tuch für die Oberflächen.
 - Verhindern Sie, dass Wasser oder andere Flüssigkeiten in das Gerät gelangen.
1. Stellen Sie sicher, dass sich der Schalter in der Position „AUS“ befindet, und ziehen Sie das Netzkabel ab.
 2. Fleischschneidemaschine Stahlwolle, Scheuerschwämme oder aggressive

Reinigungsmittel .

3. Der Motor ist im Gehäuse geschützt. Gerät, Netzkabel und Stecker dürfen nicht in Wasser oder andere Flüssigkeiten getaucht oder diesen ausgesetzt werden. Der Motor benötigt keine Schmierung.
4. Reinigen Sie die Klinge nach jedem Gebrauch. Waschen Sie sie mit einem weichen Tuch oder Schwamm und milder Seife. Spülen Sie sie ab und trocknen Sie sie gründlich, bevor Sie sie wieder zusammenbauen.
5. Um die Reinigung zu erleichtern, entnehmen Sie die Speiseschale, indem Sie die Metallstange lösen. Drehen Sie die Kappe auf der rechten Seite der Stange, um sie zu entriegeln, schieben Sie dann die Stange aus der linken Hülse und entnehmen Sie die Schale.
6. Legen Sie keinen Teil des Geräts in den Geschirrspüler.

VORSICHT:

Die Klinge ist extrem scharf und kann schwere Schnittverletzungen verursachen. Vorsicht beim Umgang damit.

Lagerung

- Stellen Sie sicher, dass die Klinge fest angebracht ist.
- Stellen Sie den Dickenwähler auf "0", um die Einstellplatte mit dem Sägeblatt auszurichten.
- Bewahren Sie das Gerät an einem sauberen, trockenen Ort auf.

6. Problemlösung

Problem	Mögliche Ursache	Mögliche Lösung
Das Gerät lässt sich nicht einschalten.	Nicht angeschlossen oder lose Verbindung	Prüfen Sie, ob es ordnungsgemäß eingesteckt ist.
Die Klinge dreht sich nicht.	Behinderung oder unsachgemäße Montage	Ausschalten, Netzstecker ziehen und die Baugruppe überprüfen
Unregelmäßige Gerichte	Stumpfe oder verschmutzte Klinge	Reinigen oder ersetzen Sie die Klinge
übermäßiger Lärm	Lose oder schlecht montierte Teile	Alle Teile sichern und Montage prüfen
Überhitzung	Längerer Gebrauch ohne Unterbrechungen	Ausschalten und 30 Minuten abkühlen lassen.
Übermäßige Vibration	Instabile Oberfläche oder lose Teile	Auf einer stabilen Oberfläche platzieren und die Teile anpassen
Es schneidet nicht gleichmäßig.	Dicke falsch eingestellt	Dickenwahl prüfen und anpassen

7. Technische Spezifikationen

Produkt: EU01_122402

Produktreferenz: Rock'nCut Shuriken ProBlades Easy Clean 200

Nennleistung: 200 W

Spannung: 220 - 240 V ~

Frequenz: 50/60 Hz

Zur Verbesserung der Produktqualität können sich die technischen Spezifikationen ohne vorherige Ankündigung ändern.

Hergestellt in China | Entworfen in Spanien

8. Recycling von Elektro- und Elektronikgeräten



Dieses Symbol weist darauf hin, dass das Produkt und/oder die Batterie gemäß den geltenden Vorschriften getrennt vom Hausmüll entsorgt werden müssen. Wenn dieses Produkt das Ende seiner Nutzungsdauer erreicht hat, müssen Sie die Batterien entfernen und es zu einer von den örtlichen Behörden eingerichteten Sammelstelle bringen. Detaillierte Informationen über die geeignetste Art der Entsorgung Ihrer Elektro- und Elektronikgeräte und/oder der dazugehörigen Batterien erhalten Sie bei den örtlichen Behörden.

Informationen zu nationalen Verpackungsrecyclingsystemen und deren Kennzeichnung finden Sie auf unserer Website.

Die Einhaltung der oben genannten Richtlinien trägt zum Schutz der Umwelt bei.

9. Garantie und SAT

Cecotec wird gegenüber dem Endverbraucher oder Konsumenten auf jegliche Abweichungen, die zum Zeitpunkt der Lieferung des Produkts vorliegen, gemäß den in den geltenden Vorschriften festgelegten Bedingungen und Fristen reagieren.

Es wird empfohlen, die Reparaturen von Fachpersonal durchführen zu lassen.

Sollten Sie ein Problem mit dem Produkt feststellen oder Fragen haben, wenden Sie sich bitte an den offiziellen technischen Kundendienst von Cecotec unter der Rufnummer +34 96 321 07 28.

10. Urheberrecht

Die Urheberrechte an den Texten dieses Handbuchs liegen bei CECOTEC INNOVACIONES, SL. Alle Rechte vorbehalten. Der Inhalt dieser Publikation darf ohne vorherige schriftliche Genehmigung von CECOTEC INNOVACIONES, SL weder ganz noch teilweise reproduziert, in einem Datenabfragesystem gespeichert, übertragen oder auf irgendeine Weise (elektronisch, mechanisch, durch Fotokopieren, Aufzeichnen oder Ähnliches) verbreitet werden.

11. Vereinfachte EU-Konformitätserklärung



Cecotec Innovaciones erklärt hiermit, dass dieses Produkt den grundlegenden Anforderungen und anderen relevanten Bestimmungen der geltenden EU-Verordnungen entspricht. Dieses Produkt wurde gemäß den erforderlichen Sicherheits- und Qualitätsstandards entwickelt, hergestellt und geprüft. Den vollständigen Text der EU-Konformitätserklärung finden Sie unter folgender Webadresse:
<https://cecotec.es/es/information/declaration-of-conformity>

ITALIANO

1. Parti e componenti

Figura 1

1. Guida di spessore
2. Pressamerce con proteggi-pollice
3. Vassoio scorrevole per alimenti
4. Lama
5. Disco di taglio rimovibile
6. Base della struttura principale
7. Coperchio
8. Guida di scorrimento
9. Interruttore di sicurezza
10. Interruttore di funzionamento
11. Regolatore di spessore

Nota:

Le immagini di questo manuale sono rappresentazioni schematiche e potrebbero non corrispondere esattamente all'apparecchio.

2. Prima dell'uso

- Questo apparecchio ha un imballaggio progettato per proteggerlo durante il trasporto. Estrarre il prodotto dalla scatola. Conservare la scatola originale e gli altri elementi in un luogo sicuro per prevenire danni all'apparecchio qualora fosse necessario trasportarlo in futuro. Se si desidera smaltire l'imballaggio originale, assicurarsi di riciclare tutti gli elementi in modo appropriato.
- Verificare che tutte le parti e i componenti siano compresi nella scatola e in buono stato. Se uno di essi mancasse o non fosse in buone condizioni, contattare immediatamente il Servizio di Assistenza Tecnica ufficiale di Cecotec.

Contenuto della scatola:

- Affettatrici
- Lama Solingen
- Lama seghettata
- Il presente manuale di istruzioni
- Non rimuovere il numero di serie del prodotto, al fine di mantenere una corretta tracciabilità dell'apparecchiatura in caso di richiesta di assistenza.

- Prima del primo utilizzo, pulire tutte le parti rimovibili con un panno umido. Non utilizzare prodotti abrasivi.

Precauzione: La lama è estremamente affilata. Maneggiare con cura.

3. Montaggio del prodotto

1. Posizionare la taglierina a filo su una superficie pulita, asciutta e liscia.
2. Muovere il vassoio scorrevole avanti e indietro per garantire un movimento fluido.
3. Assicurarsi che la lama sia saldamente installata ruotandola in senso antiorario.
Fig. 2
4. Impostare il selettore sullo spessore desiderato.
5. Collocare un piatto o un foglio di carta oleata dietro l'apparecchio per raccogliere il cibo.

Precauzione: Non avvicinare le mani o le dita alla lama nella parte posteriore. Esiste il rischio di tagli o lesioni gravi.

4. Funzionamento

Uso

1. Regolare il selettore di spessore per scegliere la larghezza di taglio desiderata, da 1 a 15 mm.
2. Far scorrere il vassoio verso sinistra e posizionarvi il cibo.
3. Usare lo spingi-cibo per premere leggermente sul fondo.
4. Attivare l'interruttore di sicurezza avvicinandolo a sé e premere l'interruttore di funzionamento; la lama inizierà a ruotare.
Avvertenza: Non toccare mai la lama: è estremamente affilata e può causare lesioni molto gravi.
5. Far scorrere lentamente il vassoio verso destra, tagliando il cibo con la lama rotante. Raccogliere le fette sul retro del dispositivo.
6. Quando si spegne l'apparecchio, la lama continua a ruotare per qualche istante; non toccarla.
7. Dopo 5 minuti di utilizzo continuo, spegnere il dispositivo e lasciarlo raffreddare per 30 minuti per evitare il surriscaldamento del motore.

Come rimuovere la lama di taglio

1. Scollegare l'apparecchio: Assicurarsi di scollegare il dispositivo prima di rimuovere la lama.
Precauzioni:

- Non toccare mai i bordi della lama.
 - Assicurarsi che non cada dal tavolo.
 - Tenere lontani i bambini.
2. Sbloccare la lama: Ruotare il portalama in senso orario per sbloccarlo e rimuoverlo con cautela.
 3. Pulizia: Lavare la lama con acqua saponata e asciugarla accuratamente prima di sostituirla.

PRECAUZIONE:

LA LAMA È ESTREMAMENTE AFFILATA E PUÒ CAUSARE TAGLI GRAVI. MANEGGIARE CON CURA.

CONSIGLI UTILI

- Tagliare solo carni disossate. Non tentare di affettare alimenti estremamente duri o frutta con semi.
- Per ottenere risultati ottimali, raffreddare il formaggio o le carni crude prima di affettarle. Quando si taglia il formaggio morbido, spruzzare la lama con acqua o pulirla con una spugna umida. Se il formaggio si accumula sulla lama, spegnere e scollegare il tagliabordi prima di pulirlo con un panno umido per evitare il surriscaldamento del motore.
- Non tentare di tagliare alimenti completamente congelati.
- Rimuovere tutti i materiali di imballaggio dagli alimenti prima di tagliarli.

5. Pulizia e manutenzione

- Scollegare l'apparecchio e lasciarlo raffreddare prima di pulirlo.
 - Utilizzare un panno morbido e leggermente umido per le superfici.
 - Evitare che l'acqua o altri liquidi penetrino nell'unità.
1. Assicurarsi che l'interruttore sia impostato su "OFF" e scollegare il cavo di alimentazione.
 2. Non utilizzare lana d'acciaio, pagliette o detergenti abrasivi su nessuna parte della taglierina a filo.
 3. Il motore è protetto all'interno dell'alloggiamento. Non immergere né esporre l'apparecchio, il cavo di alimentazione o la spina all'acqua o ad altri liquidi. Il motore non necessita di lubrificazione.
 4. Pulire la lama dopo ogni uso. Lavare con un panno o una spugna morbida e

sapone neutro. Risciacquare e asciugare accuratamente prima del rimontaggio.

5. Per facilitare la pulizia, rimuovere il vassoio del cibo sganciando l'asta metallica. Ruotare il cappuccio sul lato destro dell'asta per sbloccarlo, quindi far scorrere l'asta fuori dal manicotto sinistro e rimuovere il vassoio.
6. Non mettere nessuna parte dell'apparecchio nella lavastoviglie.

PRECAUZIONE:

LA LAMA È ESTREMAMENTE AFFILATA E PUÒ CAUSARE TAGLI GRAVI. MANEGGIARE CON CURA.

Conservazione

- Assicurarsi che la lama sia fissata correttamente.
- Impostare il selettore dello spessore su "0" per allineare la piastra di regolazione alla lama.
- Conservare il dispositivo in un luogo pulito e asciutto.

6. Risoluzione dei problemi

Problema	Possibile causa	Possibile soluzione
L'apparecchio non si accende.	Collegamento scollegato o allentato	Controllare e assicurarsi che sia collegato correttamente alla presa di corrente.
La lama non ruota	Blocco o cattivo montaggio	Spegnere, staccare la spina e controllare il gruppo.
Tagli irregolari	Lama smussata o sporca	Pulire o sostituire la lama
Rumore eccessivo.	Parti allentate o mal assemblate	Fissare tutte le parti e controllare l'assemblaggio.
Surriscaldamento	Uso prolungato senza pause	Spegnere e lasciare raffreddare per 30 minuti
Vibrazioni eccessive	Superficie instabile o parti allentate	Posizionare su una superficie stabile e regolare le parti
Non taglia in modo uniforme	Spessore inadeguato	Controllare e regolare il selettore di spessore

7. Specifiche tecniche

Prodotto: EU01_122402

Codice prodotto: Rock'nCut Shuriken ProBlades Easy Clean 200

Potenza nominale: 200 W

Tensione: 220 - 240 V ~

Frequenza: 50/60 Hz

Le specifiche tecniche possono cambiare senza previa notifica per migliorare la qualità dell'apparecchio.

Fabbricato in Cina | Progettato in Spagna

8. Riciclaggio di apparecchiature elettriche ed elettroniche



Questo simbolo indica che, in conformità con le normative vigenti, il prodotto e/o le pile/batterie devono essere smaltite separatamente dai rifiuti domestici. Quando questo prodotto raggiunge la fine della sua vita utile, è necessario rimuovere le pile/batterie/accumulatori e portarlo in un punto di raccolta designato dalle autorità locali. Per informazioni dettagliate su come smaltire correttamente le apparecchiature elettriche ed elettroniche e/o le pile/batterie, il consumatore dovrà contattare le autorità locali. Le informazioni sui sistemi nazionali di riciclaggio degli imballaggi sono disponibili sul nostro sito web.

Il rispetto delle linee guida di cui sopra aiuterà a proteggere l'ambiente.

9. Garanzia e supporto tecnico

Cecotec sarà responsabile nei confronti dell'utente finale o del consumatore per qualsiasi difetto di conformità esistente al momento della consegna del prodotto nei termini, condizioni e scadenze stabilite dalla normativa vigente.

Si raccomanda che le riparazioni siano effettuate da personale specializzato.

Se si riscontra un problema con il prodotto o in caso di dubbi, si prega di contattare il Servizio di Assistenza Tecnica ufficiale di Cecotec al numero +34 96 321 07 28.

10. Copyright

I diritti di proprietà intellettuale dei testi di questo manuale appartengono a CECOTEC INNOVACIONES, S.L. Tutti i diritti riservati. Il contenuto di questa pubblicazione non può essere, in tutto o in parte, riprodotto, archiviato in un sistema di recupero, trasmesso o distribuito con qualsiasi mezzo (elettronico, meccanico, fotocopia, registrazione o simile) senza la previa autorizzazione di CECOTEC INNOVACIONES, S.L.

11. Dichiarazione di conformità UE semplificata



Con la presente, Cecotec Innovaciones dichiara che questo prodotto è conforme ai requisiti essenziali e alle altre disposizioni pertinenti delle normative applicabili nell'Unione Europea. Questo prodotto è stato progettato, fabbricato e testato per soddisfare gli standard di sicurezza e qualità richiesti. Il testo completo della Dichiarazione di Conformità UE è disponibile al seguente link:

<https://storececotec.it/it/information/declaration-of-conformity>

PORTUGUÊS

1. Peças e componentes

Figura 1

1. Guia de espessura
2. Empurrador de alimentos com protetor de segurança
3. Tabuleiro deslizante para alimentos
4. Lâmina
5. Porta-disco amovível
6. Base do corpo principal
7. Tampa
8. Corrediça
9. Interruptor de segurança
10. Interruptor de funcionamento
11. Regulador de espessura da fatia

Nota:

Os gráficos deste manual são representações esquemáticas e podem não corresponder exatamente ao aparelho.

2. Antes de usar

- Este aparelho é embalado numa embalagem concebida para o proteger durante o transporte. Tire o dispositivo da sua caixa. Pode manter a caixa original e outras embalagens num local seguro para evitar danos no aparelho, caso necessite de o transportar no futuro. Se desejar descartar a embalagem original, certifique-se de reciclar todos os itens corretamente.
- Certifique-se de que todas as peças e componentes estejam incluídos e em bom estado. Se algum deles faltar ou não estiver em boas condições, contactar imediatamente com o Serviço de Assistência Técnica oficial da Cecotec.

Conteúdo da caixa:

- Máquinas para fatiar
- Lâmina de Solingen
- Lâmina serrilhada
- Manual de instruções

- Não retire o número de série do produto, para manter uma rastreabilidade correta em caso de solicitar assistência.

- Antes da primeira utilização, limpar todas as peças amovíveis com um pano húmido. Não utilize produtos abrasivos.

Precaução: A lâmina é extremamente afiada. Manusear com cuidado.

3. Montagem do aparelho

1. Colocar o cortador de arame numa superfície limpa, seca e lisa.
2. Mova o tabuleiro deslizante de alimentos para a frente e para trás para garantir um movimento suave.
3. Certifique-se de que a lâmina está firmemente instalada, rodando-a no sentido contrário ao dos ponteiros do relógio. Fig. 2
4. Colocar o seletor na espessura desejada.
5. Coloque um prato ou papel encerado atrás do aparelho para apanhar os alimentos.

Precaução: Não colocar as mãos ou os dedos perto da lâmina na parte de trás. Existe o risco de cortes ou ferimentos graves.

4. Funcionamento

Uso

1. Ajuste o seletor de espessura para escolher a largura de corte desejada, de 1 a 15 mm.
2. Deslize o tabuleiro para a esquerda e coloque os alimentos nele.
3. Utilize o empurrador de alimentos para pressionar ligeiramente contra o fundo.
4. Ative o interruptor de segurança aproximando-o de si e pressione o interruptor de operação; a lâmina começará a girar.
Advertência: Nunca toque na lâmina; ela é extremamente afiada e pode causar ferimentos muito graves.
5. Deslize o tabuleiro lentamente para a direita, cortando os alimentos com a lâmina rotativa. Recolher as fatias na parte de trás do aparelho.
6. Ao desligar a unidade, a lâmina continuará a girar brevemente; evite tocá-la.
7. Após 5 minutos de utilização contínua, desligue o aparelho e deixe-o arrefecer durante 30 minutos para evitar o sobreaquecimento do motor.

Como retirar a lâmina de corte

1. Desligue o aparelho: Certifique-se de que desliga o aparelho da tomada antes de retirar a lâmina.

Precauções:

- Nunca tocar nos bordos da lâmina.

- Certifique-se de que não cai da mesa.
 - Mantenha as crianças afastadas.
2. Desbloquear a lâmina: Rode o suporte da lâmina no sentido dos ponteiros do relógio para o desbloquear e, em seguida, retire-o cuidadosamente.
 3. Limpeza: Lave a lâmina com água e sabão e seque-a bem antes de a substituir.

ATENÇÃO:

A LÂMINA É EXTREMAMENTE AFIADA E PODE CAUSAR CORTES GRAVES. MANUSEAR COM CUIDADO.

CONSELHOS ÚTEIS

- Cortar apenas carnes desossadas. Não tente cortar alimentos muito duros ou frutos com sementes.
- Para obter melhores resultados, arrefeça o queijo ou as carnes cruas antes de as cortar. Quando cortar queijo macio, borrife a lâmina com água ou limpe-a com uma esponja húmida. Se o queijo se acumular na lâmina, desligue e retire a ficha da tomada antes de limpar o aparador com um pano húmido para evitar o sobreaquecimento do motor.
- Não tente cortar alimentos completamente congelados.
- Retirar todos os materiais de embalagem dos alimentos antes de os cortar.

5. Limpeza e manutenção

- Desligue o aparelho e deixe-o arrefecer antes de o limpar.
 - Utilizar um pano macio e ligeiramente húmido para as superfícies.
 - Impedir a entrada de água ou outros líquidos na unidade.
1. Certifique-se de que o interruptor está na posição "OFF" e desligue o cabo de alimentação.
 2. Não utilizar palha de aço, esfregões ou produtos de limpeza abrasivos em qualquer parte do cortador de fio.
 3. O motor está protegido no interior da caixa. Não mergulhe nem exponha o aparelho, o cabo de alimentação ou a ficha à água ou outros líquidos. O motor não necessita de lubrificação.
 4. Limpe a lâmina após cada utilização. Lavar com um pano ou esponja macia e sabão neutro. Enxaguar e secar bem antes de voltar a montar.
 5. Para facilitar a limpeza, retire o tabuleiro de alimentos libertando a haste

metálica. Rode a tampa do lado direito da haste para a libertar e, em seguida, faça deslizar a haste para fora da manga esquerda e retire o tabuleiro.

6. Não colocar nenhuma peça do aparelho na máquina de lavar louça.

ATENÇÃO:

A LÂMINA É EXTREMAMENTE AFIADA E PODE CAUSAR CORTES GRAVES. MANUSEAR COM CUIDADO.

Armazenamento

- Certifique-se de que a lâmina está corretamente fixada.
- Colocar o seletor de espessura em "0" para alinhar a placa de ajuste com a lâmina.
- Guarde el dispositivo en un lugar limpio y seco.

6. Resolução de problemas

Problema	Possível causa	Possível solução
O aparelho não liga	Ligação desligada ou solta	Verifique e certifique-se de que está corretamente ligado à corrente
A lâmina não roda	Bloqueio ou montagem deficiente	Desligar, retirar a ficha da tomada e verificar o conjunto.
Cortes irregulares	Lâmina romba ou suja	Limpar ou substituir a lâmina
Ruído excessivo	Peças soltas ou mal montadas	Fixar todas as peças e verificar a montagem.
Sobreaquecimento	Utilização prolongada sem pausas	Desligar e deixar arrefecer durante 30 minutos
Vibração excessiva	Superfície instável ou peças soltas	Colocar sobre uma superfície estável e ajustar as peças
Não corta uniformemente	Espessura inadequada	Verificar e ajustar o seletor de espessura

7. Especificações técnicas

Modelo: EU01_122402

Referência do produto: Rock'nCut Shuriken ProBlades Easy Clean 200

Potência nominal: 200 W

Tensão: 220 - 240 V ~

Frequência: 50/60 Hz

As especificações técnicas podem ser alteradas sem notificação prévia para melhorar a qualidade do produto.

Fabricado na China | Desenhado na Espanha

8. Reciclagem de produtos elétricos e eletrónicos



Este símbolo indica que, de acordo com os regulamentos aplicáveis, o produto e/ou a bateria devem ser eliminados separadamente do lixo doméstico. Quando este produto atingir o fim da sua vida útil, deverá remover as pilhas/baterias/acumuladores e levá-lo para um ponto de recolha designado pelas autoridades locais.

Para obter informação detalhada acerca da forma mais adequada de eliminar os seus equipamentos elétricos e eletrónicos e/ou as correspondentes baterias, o consumidor deverá contactar com as autoridades locais.

Pode consultar as informações sobre os sistemas nacionais de reciclagem de embalagens e a sua marcação na nossa página web.

A conformidade com as directrizes acima referidas ajudará a proteger o ambiente.

9. Garantia e SAT

A Cecotec será responsável perante o utilizador final ou consumidor por qualquer falta de conformidade que exista no momento da entrega do produto nos termos, condições e prazos estabelecidos pelos regulamentos aplicáveis.

Recomenda-se que as reparações sejam efetuadas por pessoal qualificado.

Se detetar um incidente com o produto ou tiver alguma dúvida, contacte o Serviço de Assistência Técnica da Cecotec através do número +34 96 321 07 28.

10. Copyright

Os direitos de propriedade intelectual dos textos deste manual pertencem à CECOTEC INNOVACIONES, S.L. Todos os direitos reservados. O conteúdo desta publicação não pode, no todo ou em parte, ser reproduzido, armazenado num sistema de recuperação, transmitido ou distribuído por qualquer meio (eletrónico, mecânico, fotocópia, gravação ou similar) sem a autorização prévia da CECOTEC INNOVACIONES, S.L.

11. Declaração de conformidade simplificada da UE



Pela presente, a Cecotec Innovaciones declara que este produto está em conformidade com os requisitos essenciais e outras disposições relevantes dos regulamentos aplicáveis na União Europeia. Este produto foi concebido, fabricado e testado de acordo com as normas de segurança e qualidade exigidas. O texto completo da Declaração de Conformidade da UE pode ser encontrado no seguinte website:

<https://cecotec.pt/pt/information/declaration-of-conformity>

NEDERLANDS

1. Onderdelen en componenten

Figuur 1

1. Diktegids
2. Voedselduwer met veiligheidsbescherming
3. Schuifbare voedsellade
4. Blad
5. Verwijderbare meshouder
6. Hoofdbasis van het lichaam
7. Omslag
8. Schuifregelaar
9. Veiligheidsschakelaar
10. Bedieningsschakelaar
11. Dikte-instelselector

Opmerking:

De afbeeldingen in deze handleiding zijn schematische weergaven en komen mogelijk niet exact overeen met die van het product.

2. Voor gebruik

- Dit apparaat wordt geleverd in een verpakking die het tijdens transport beschermt. Haal het apparaat uit de doos. U kunt de originele doos en ander verpakkingsmateriaal op een veilige plaats bewaren om schade aan het apparaat te voorkomen als u het in de toekomst moet vervoeren. Als u de originele verpakking wilt weggooien, zorg er dan voor dat u alle materialen op de juiste manier recycleert.
- Zorg ervoor dat alle onderdelen en componenten aanwezig en in goede staat zijn. Als er onderdelen ontbreken of beschadigd zijn, neem dan onmiddellijk contact op met de officiële technische ondersteuningsdienst van Cecotec.

Inhoud van de doos:

- Vleessnijmachine
- Solingen Blade
- Gekarteld lemmet
- Deze gebruiksaanwijzing

- Verwijder het serienummer niet van het product, zodat uw apparatuur traceerbaar blijft in geval van nood.
- Reinig vóór het eerste gebruik alle verwijderbare onderdelen met een vochtige doek. Gebruik geen schurende producten.

Let op: het mes is extreem scherp. Ga er voorzichtig mee om.

3. Productassemblage

1. Plaats de vleessnijmachine op een schoon, droog en glad oppervlak.
2. Schuif de voedsellade heen en weer om een soepele beweging te garanderen.
3. Zorg ervoor dat het mes stevig vastzit door het tegen de klok in te draaien.
Afbeelding 2
4. Stel de selector in op de gewenste dikte.
5. Plaats een bord met waslaag of een stuk papier achter het apparaat om gemorst voedsel op te vangen.

Waarschuwing: Houd uw handen of vingers uit de buurt van het lemmet aan de achterkant. Er bestaat risico op snijwonden of ernstig letsel.

4. Bediening

Gebruik

1. Gebruik de diktekiezer om de gewenste snijbreedte te kiezen, van 1 tot 15 mm.
2. Schuif de lade naar links en plaats het eten erop.
3. Gebruik de voedselaandrukker om lichtjes tegen de bodem te drukken.
4. Activeer de veiligheidsschakelaar door deze naar u toe te brengen en druk op de bedieningsschakelaar; het zaagblad zal beginnen te draaien.
Waarschuwing: Raak het mes nooit aan; het is extreem scherp en kan zeer ernstig letsel veroorzaken.
5. Schuif de lade langzaam naar rechts, zodat het voedsel met het roterende mes in plakjes wordt gesneden. Verzamel de plakjes aan de achterkant van het apparaat.
6. Wanneer u het apparaat uitschakelt, blijft het mes nog even kort draaien; raak het niet aan.
7. Schakel het apparaat na 5 minuten continu gebruik uit en laat het 30 minuten afkoelen om oververhitting van de motor te voorkomen.

Hoe verwijder ik het snijblad?

1. Koppel het apparaat los: Zorg ervoor dat u de stekker uit het stopcontact haalt voordat u het mes verwijdert.
Voorzorgsmaatregelen:

- Raak de randen van het mes nooit aan.
 - Zorg ervoor dat het niet van de tafel valt.
 - Houd kinderen uit de buurt.
2. Ontgrendel het mes: Draai de meshouder met de klok mee om deze te ontgrendelen en verwijder vervolgens voorzichtig het mes.
 3. Reiniging: Was het mes met zeepsop en droog het volledig af voordat u het terugplaatst.

VOORZICHTIGHEID:

Het mes is extreem scherp en kan ernstige snijwonden veroorzaken. Ga er voorzichtig mee om.

HANDIGE TIPS

- Snijd alleen vlees zonder botten. Probeer geen zeer harde voedingsmiddelen of fruit met pitten te snijden.
- Voor het beste resultaat kunt u rauwe kaas of vleeswaren het beste eerst koelen voordat u ze snijdt. Bij het snijden van zachte kaas kunt u het mes besproeien met water of afvegen met een vochtige spons. Als er kaasresten op het mes achterblijven, schakel de snijmachine dan uit en haal de stekker uit het stopcontact voordat u het mes met een vochtige doek schoonmaakt om oververhitting van de motor te voorkomen.
- Probeer geen volledig bevroren voedsel te snijden.
- Verwijder alle verpakkingsmaterialen van het voedsel voordat u het snijdt.

5. Reiniging en onderhoud

- Haal de stekker uit het stopcontact en laat het apparaat afkoelen voordat u het schoonmaakt.
 - Gebruik een zachte, licht vochtige doek voor de oppervlakken.
 - Voorkom dat er water of andere vloeistoffen in het apparaat terechtkomen.
1. Zorg ervoor dat de schakelaar in de "UIT"-stand staat en trek de stekker uit het stopcontact.
 2. Gebruik geen staalwol, schuursponsjes of schurende reinigingsmiddelen op welk onderdeel van de vleessnijmachine dan ook .
 3. De motor is beschermd in de behuizing. Dompel het apparaat, het netsnoer of de stekker niet onder in water of andere vloeistoffen en stel deze er niet aan bloot.

De motor hoeft niet gesmeerd te worden.

4. Maak het mes na elk gebruik schoon. Was het met een zachte doek of spons en milde zeep. Spoel het af en droog het volledig voordat u het weer in elkaar zet.
5. Om het schoonmaken te vergemakkelijken, verwijdert u de voedsellade door de metalen stang los te maken. Draai de dop aan de rechterkant van de stang los, schuif de stang vervolgens uit de linkerhuls en verwijder de lade.
6. Plaats geen enkel onderdeel van het apparaat in de vaatwasser.

VOORZICHTIGHEID:

Het mes is extreem scherp en kan ernstige snijwonden veroorzaken. Ga er voorzichtig mee om.

Opslag

- Zorg ervoor dat het mes stevig vastzit.
- Zet de diktekiezer op "0" om de verstelplaat uit te lijnen met het zaagblad.
- Bewaar het apparaat op een schone, droge plaats.

6. Probleemoplossing

Probleem	Mogelijke oorzaak	Mogelijke oplossing
Het apparaat gaat niet aan.	Losgekoppeld of een losse verbinding	Controleer of het apparaat goed is aangesloten.
Het mes draait niet.	Belemmering of onjuiste montage	Schakel het apparaat uit, haal de stekker uit het stopcontact en controleer de assemblage.
Onregelmatige rechtbanken	Bot of vuil mes	Maak het mes schoon of vervang het.
Overmatig lawaai	Losse of slecht gemonteerde onderdelen	Bevestig alle onderdelen en controleer de montage.
Oververhitting	Langdurig gebruik zonder onderbrekingen	Schakel het apparaat uit en laat het 30 minuten afkoelen.
Overmatige trillingen	Instabiele ondergrond of losse onderdelen	Plaats het op een stabiele ondergrond en stel de onderdelen af.
Het snijdt niet gelijkmatig.	Dikte onjuist afgesteld	Controleer en stel de diktekiezer in.

7. Technische specificaties

Product: EU01_122402

Productreferentie: Rock'nCut Shuriken ProBlades Easy Clean 200

Nominaal vermogen: 200 W
Spanning: 220 - 240 V ~
Frequentie: 50/60 Hz

Technische specificaties kunnen zonder voorafgaande kennisgeving worden gewijzigd om de productkwaliteit te verbeteren.

Gemaakt in China | Ontworpen in Spanje

8. Recycling van elektrische en elektronische apparatuur



Dit symbool geeft aan dat het product en/of de batterij, conform de geldende regelgeving, gescheiden van het huishoudelijk afval moeten worden afgevoerd. Wanneer dit product het einde van zijn levensduur bereikt, dient u de batterijen te verwijderen en het product naar een door de lokale autoriteiten aangewezen inzamelpunt te brengen. Voor gedetailleerde informatie over de meest geschikte manier om uw elektrische en elektronische apparatuur en/of de bijbehorende batterijen af te voeren, dient de consument contact op te nemen met de plaatselijke autoriteiten. Op onze website vindt u informatie over nationale systemen voor het recyclen van verpakkingen en de bijbehorende markering. Het naleven van bovenstaande richtlijnen draagt bij aan de bescherming van het milieu.

9. Garantie en SAT

Cecotec is aansprakelijk jegens de eindgebruiker of consument voor eventuele gebreken die bestaan op het moment van levering van het product, conform de voorwaarden, bepalingen en termijnen die zijn vastgesteld in de toepasselijke regelgeving.

Het wordt aanbevolen om reparaties te laten uitvoeren door gespecialiseerd personeel.

Mocht u een probleem met het product ondervinden of vragen hebben, neem dan contact op met de officiële technische ondersteuning van Cecotec via +34 96 321 07 28.

10. Auteursrecht

De intellectuele eigendomsrechten van de teksten in deze handleiding behoren toe aan CECOTEC INNOVACIONES, SL. Alle rechten voorbehouden. De inhoud van deze publicatie mag niet, geheel of gedeeltelijk, worden gereproduceerd, opgeslagen in een gegevensbanksysteem, verzonden of verspreid op welke wijze dan ook (elektronisch, mechanisch, door middel van fotokopiëren, opnemen of soortgelijke methoden) zonder de voorafgaande schriftelijke toestemming van CECOTEC INNOVACIONES, SL.

11. Vereenvoudigde EU-conformiteitsverklaring



Cecotec Innovaciones verklaart hierbij dat dit product voldoet aan de essentiële eisen en andere relevante bepalingen van de toepasselijke regelgeving van de Europese Unie. Dit product is ontworpen, gefabriceerd en getest in overeenstemming met de vereiste veiligheids- en kwaliteitsnormen. De volledige tekst van de EU-conformiteitsverklaring is te vinden op het volgende webadres:

<https://cecotec.es/es/information/declaration-of-conformity>

POLSKI

1. Części i komponenty

Rysunek 1

1. Przewodnik po grubości
2. Popychacz do żywności z ostoną zabezpieczającą
3. Przesuwana tacka na jedzenie
4. Ostrze
5. Wyjmowany uchwyt na ostrze
6. Główna podstawa ciała
7. Okładka
8. Suwak
9. Wyłącznik bezpieczeństwa
10. Przetłącznik operacyjny
11. Selektor regulacji grubości

Notatka:

Ilustracje zawarte w niniejszej instrukcji mają charakter schematyczny i mogą nie odzwierciedlać dokładnie wyglądu produktu.

2. Przed użyciem

- To urządzenie jest dostarczane w opakowaniu zaprojektowanym w celu ochrony podczas transportu. Wyjmij urządzenie z pudełka. Oryginalne pudełko i inne materiały opakowaniowe możesz zachować w bezpiecznym miejscu, aby zapobiec uszkodzeniu urządzenia w razie konieczności jego transportu w przyszłości. Jeśli chcesz pozbyć się oryginalnego opakowania, upewnij się, że wszystkie elementy zostaną poddane recyklingowi zgodnie z przepisami.
- Upewnij się, że wszystkie części i komponenty są w zestawie i w dobrym stanie. Jeśli któregoś brakuje lub jest uszkodzony, skontaktuj się natychmiast z oficjalnym Działem Wsparcia Technicznego Cecotec.

Zawartość pudełka:

- Krajalnica do mięsa
- Ostrze Solingen
- Ostrze ząbkowane
- Niniejsza instrukcja obsługi

- Nie usuwaj numeru seryjnego z produktu, aby zachować możliwość prawidłowego śledzenia sprzętu w przypadku konieczności uzyskania pomocy.
- Przed pierwszym użyciem należy wyczyścić wszystkie wyjmowane części wilgotną ściereczką. Nie należy używać środków ściernych.

Uwaga: Ostrze jest wyjątkowo ostre. Zachowaj ostrożność.

3. Montaż produktu

1. Potóż krawalnicę do mięsa na czystej, suchej i gładkiej powierzchni.
2. Przesuwaj tackę z jedzeniem do przodu i do tyłu, aby zapewnić jej płynny ruch.
3. Upewnij się, że ostrze jest dobrze zamontowane, obracając je w kierunku przeciwnym do ruchu wskazówek zegara. Rys. 2
4. Ustaw selektor na żadaną grubość.
5. Umieść za urządzeniem woskowany talerz lub papier, aby zebrać jedzenie.

Uwaga: Nie zbliżaj dłoni ani palców do ostrza z tyłu. Istnieje ryzyko skałeczenia lub poważnego urazu.

4. Operacja

Używać

1. Ustaw selektor grubości tak, aby wybrać żadaną szerokość cięcia w zakresie od 1 do 15 mm.
2. Przesuń tackę w lewo i umieść na niej jedzenie.
3. Za pomocą popychacza do żywności lekko naciśnij spód.
4. Włącz wyłącznik bezpieczeństwa, zbliżając go do siebie i naciśnij przetątnik roboczy; ostrze zacznie się obracać.
Ostrzeżenie: Nigdy nie dotykaj ostrza. Jest ono niezwykle ostre i może spowodować poważne obrażenia.
5. Powoli przesuń tackę w prawo, krojąc jedzenie obracającym się ostrzem. Zbierz kawałki z tyłu urządzenia.
6. Po wyłączeniu urządzenia ostrze będzie się jeszcze przez chwilę obracać; należy unikać jego dotykania.
7. Po 5 minutach ciągłej pracy wyłącz urządzenie i odczekaj 30 minut, aż ostygnie, aby zapobiec przegrzaniu silnika.

Jak wyjąć ostrze tnące

1. Odłączanie urządzenia: Przed wyjęciem ostrza należy upewnić się, że urządzenie jest odłączone od zasilania.
Środki ostrożności:

- Nigdy nie dotykaj krawędzi ostrza.
 - Uważaj, żeby nie spadło ze stołu.
 - Trzymaj dzieci z daleka.
2. Odblokowanie ostrza: Obróć uchwyt ostrza zgodnie z ruchem wskazówek zegara, aby go odblokować, a następnie ostrożnie wyjmij ostrze.
 3. Czyszczenie: Przed ponownym założeniem umyj ostrze wodą z mydłem i dokładnie je wysusz.

OSTROŻNOŚĆ:

OSTRZE JEST BARDZO OSTRE I MOŻE SPOWODOWAĆ POWAŻNE SKALECZENIA. NALEŻY POSTĘPOWAĆ OSTROŻNIE.

PRZYDATNE WSKAZÓWKI

- Kroj tylko mięso bez kości. Nie próbuj kroić bardzo twardych produktów ani owoców z pestkami.
- Aby uzyskać najlepsze rezultaty, schłódź surowy ser lub mięso przed krojeniem. Podczas krojenia miękkiego sera spryskaj ostrze wodą lub przetrzyj je wilgotną gąbką. Jeśli na ostrzu zgromadzi się ser, wyłącz krawalnicę i odłącz ją od zasilania, a następnie wyczyść ją wilgotną ściereczką, aby zapobiec przegrzaniu silnika.
- Nie należy podejmować prób całkowitego krojenia zamrożonego jedzenia.
- Przed pokrojeniem żywności usuń z niej wszelkie materiały opakowaniowe.

5. Czyszczenie i konserwacja

- Przed czyszczeniem odłącz urządzenie od zasilania i pozwól mu ostygnąć.
 - Do czyszczenia powierzchni należy używać miękkiej, lekko wilgotnej ściereczki.
 - Nie dopuść do przedostania się wody lub innych płynów do wnętrza urządzenia.
1. Upewnij się, że przelącznik jest w pozycji „OFF” i odłącz przewód zasilający.
 2. Nie używaj wetny stalowej, szorstkich gąbek ani ściernych środków czyszczących do czyszczenia żadnej części krawalnicy do mięsa .
 3. Silnik jest chroniony wewnątrz obudowy. Nie zanurzaj ani nie wystawiaj urządzenia, przewodu zasilającego ani wtyczki na działanie wody ani innych cieczy. Silnik nie wymaga smarowania.
 4. Wyczyść ostrze po każdym użyciu. Umyj je miękką ściereczką lub gąbką z łagodnym mydłem. Przed ponownym złożeniem dokładnie optucz i osusz.
 5. Aby ułatwić czyszczenie, wyjmij tackę na żywność, zwalniając metalowy pręt. Przekręć nakrętkę po prawej stronie pręta, aby go zwolnić, a następnie wysuń

pręt z lewego rękawa i wyjmij tackę.

6. Nie myj żadnej części urządzenia w zmywarce.

OSTROŻNOŚĆ:

OSTRZE JEST BARDZO OSTRE I MOŻE SPOWODOWAĆ POWAŻNE SKALECZENIA. NALEŻY POSTĘPOWAĆ OSTROŻNIE.

Składowanie

- Sprawdź, czy ostrze jest solidnie zamocowane.
- Ustaw selektor grubości na „0”, aby wyrównać płytkę regulacyjną z ostrzem.
- Przechowuj urządzenie w czystym i suchym miejscu.

6. Rozwiązywanie problemów

Problem	Możliwa przyczyna	Możliwe rozwiązanie
Urządzenie nie włącza się.	Odłączone lub luźne połączenie	Sprawdź i upewnij się, że jest prawidłowo podłączony
Ostrze się nie obraca	Przeszkoda lub nieprawidłowy montaż	Wyłącz, odłącz i sprawdź zespół
Nieregularne sądy	Tępe lub brudne ostrze	Wyczyść lub wymień ostrze
Nadmierny hałas	Luźne lub źle zamontowane części	Zabezpiecz wszystkie części i sprawdź montaż
Przegrzanie	Długotrwałe użytkowanie bez przerw	Wyłącz i odstaw do ostygnięcia na 30 minut
Nadmierne wibracje	Niestabilna powierzchnia lub luźne części	Położ na stabilnej powierzchni i dopasuj części
Nie tnę równo	Nieprawidłowo wyregulowana grubość	Sprawdź i wyreguluj selektor grubości

7. Specyfikacje techniczne

Produkt: EU01_122402

Numer referencyjny produktu: Rock'nCut Shuriken ProBlades Easy Clean 200

Moc nominalna: 200 W

Napięcie: 220 - 240 V ~

Częstotliwość: 50/60 Hz

Dane techniczne mogą ulec zmianie bez wcześniejszego powiadomienia w celu poprawy jakości produktu.

Wyprodukowano w Chinach | Zaprojektowano w Hiszpanii

8. Recykling sprzętu elektrycznego i elektronicznego



Ten symbol oznacza, że zgodnie z obowiązującymi przepisami, produkt i/lub bateria muszą być utylizowane oddzielnie od odpadów domowych. Po upływie okresu użytkowania produktu należy wyjąć baterie i dostarczyć je do punktu zbiórki wyznaczonego przez lokalne władze.

Aby uzyskać szczegółowe informacje na temat najbardziej odpowiedniego sposobu utylizacji sprzętu elektrycznego i elektronicznego i/lub baterii, użytkownik powinien skontaktować się z lokalnymi władzami.

Informacje na temat krajowych systemów recyklingu opakowań i ich oznaczeń można znaleźć na naszej stronie internetowej.

Przestrzeganie powyższych wytycznych pomoże chronić środowisko.

9. Gwarancja i SAT

Cecotec będzie odpowiadać użytkownikowi końcowemu lub konsumentowi za wszelkie niezgodności istniejące w momencie dostawy produktu na warunkach, zasadach i terminach określonych w obowiązujących przepisach.

Zaleca się, aby naprawy wykonywał wyspecjalizowany personel.

Jeśli zauważysz problem z produktem lub będziesz mieć jakiegokolwiek pytania, skontaktuj się z oficjalnym działem pomocy technicznej Cecotec, dzwoniąc pod numer +34 96 321 07 28.

10. Prawa autorskie

Prawa własności intelektualnej do tekstów zawartych w niniejszym podręczniku należą do firmy CECOTEC INNOVACIONES, SL. Wszelkie prawa zastrzeżone. Treści niniejszej publikacji, w całości lub w części, nie mogą być powielane, przechowywane w systemie wyszukiwania, przesyłane ani rozpowszechniane w jakikolwiek sposób (elektroniczny, mechaniczny, kserograficzny, nagrywający lub podobny) bez uprzedniej pisemnej zgody firmy CECOTEC INNOVACIONES, SL.

11. Uproszczona deklaracja zgodności UE



Firma Cecotec Innovaciones niniejszym oświadcza, że niniejszy produkt jest zgodny z zasadniczymi wymaganiami oraz innymi stosownymi przepisami obowiązującymi w Unii Europejskiej. Produkt został zaprojektowany, wyprodukowany i przetestowany zgodnie z wymaganymi normami bezpieczeństwa i jakości. Pełny tekst Deklaracji Zgodności UE można znaleźć pod następującym adresem internetowym:

<https://cecotec.es/es/information/declaration-of-conformity>

ČEŠTINA

1. Součásti a komponenty

Obrázek 1

1. Průvodce tloušťkou
2. Posuvník potravin s bezpečnostním krytem
3. Posuvný táč na jídlo
4. Čepel
5. Odnímatelný držák čepele
6. Hlavní základna těla
7. Pokrýt
8. Posuvník
9. Bezpečnostní spínač
10. Provozní spínač
11. Volič nastavení tloušťky

Poznámka:

Obrázky v této příručce jsou schematické a nemusí přesně odpovídat obrázku na produktu.

2. Před použitím

- Tento spotřebič je dodáván v obalu, který jej chrání během přepravy. Vyjměte spotřebič z krabice. Originální krabici a další balicí materiály můžete uschovat na bezpečném místě, abyste zabránili poškození spotřebiče v případě jeho budoucí přepravy. Pokud chcete originální obal zlikvidovat, ujistěte se, že jste všechny položky řádně recyklovali.
- Ujistěte se prosím, že všechny díly a komponenty jsou součástí dodávky a v dobrém stavu. Pokud některé chybí nebo jsou poškozené, okamžitě kontaktujte oficiální technickou podporu společnosti Cecotec.

Obsah krabice:

- Kráječ masa
 - Solingenská čepel
 - Zoubkovaná čepel
 - Tento návod k obsluze
- Neodstraňujte sériové číslo z produktu, abyste zachovali řádnou sledovatelnost vašeho zařízení v případě, že byste požádali o pomoc.

- Před prvním použitím očistěte všechny odnímatelné části vlhkým hadříkem. Nepoužívejte abrazivní prostředky.

Pozor: Čepel je extrémně ostrá. Zacházejte s ní opatrně.

3. Montáž produktu

1. Kráječ masa postavte na čistý, suchý a hladký povrch.
2. Posouvejte posuvný podnos s jídlem tam a zpět, aby se pohyboval hladce.
3. Otočením proti směru hodinových ručiček se ujistěte, že je čepel bezpečně nainstalována. Obr. 2
4. Nastavte volič na požadovanou tloušťku.
5. Za spotřebič umístěte voskovaný talíř nebo papír, abyste zachytili jídlo.

Pozor: Nepřibližujte ruce ani prsty k zadní části nože. Hrozí riziko pořezání nebo vážného zranění.

4. Provoz

Použití

1. Nastavením voliče tloušťky zvolte požadovanou šířku řezu od 1 do 15 mm.
2. Posuňte táč doleva a položte na něj jídlo.
3. Pomocí přítlačné tyčinky lehce zatlačte na dno.
4. Aktivujte bezpečnostní spínač jeho přitažením k sobě a stiskněte ovládací spínač; nůž se začne otáčet.
Varování: Nikdy se nedotýkejte čepel; je extrémně ostrá a může způsobit velmi vážné zranění.
5. Pomalu posuňte misku doprava a krájejte jídlo rotujícím nožem. Plátky sesbírejte v zadní části zařízení.
6. Po vypnutí jednotky se nůž bude krátce otáčet; nedotýkejte se ho.
7. Po 5 minutách nepřetržitého používání zařízení vypněte a nechte jej 30 minut vychladnout, abyste zabránili přehřátí motoru.

Jak vyjmout řezací nůž

1. Odpojení spotřebiče: Před vyjmutím nože nezapomeňte spotřebič odpojit ze zásuvky.
Opatření:
 - Nikdy se nedotýkejte okrajů čepel.
 - Ujistěte se, že to nespadne ze stolu.

- Držte děti dál.
2. Odemknutí čepele: Otočte držák čepele ve směru hodinových ručiček, abyste jej odemkli, a poté čepel opatrně vyjměte.
 3. Čištění: Před opětovným nasazením omyjte čepel mýdlovou vodou a zcela ji osušte.

POZOR:

ČEPEL JE MIMOŘÁDNĚ OSTRÁ A MŮŽE ZPŮSOBIT VÁŽNÁ PŘÍZNAKY. ZACHÁZEJTE S NÍ OPATRNĚ.

UŽITEČNÉ TIPY

- Krájejte pouze maso bez kostí. Nepokoušejte se krájet extrémně tvrdé potraviny nebo ovoce se semínky.
- Pro dosažení nejlepších výsledků nechte syrový sýr nebo maso před krájením vychladit. Při krájení měkkého sýra postříkejte nůž vodou nebo jej otřete vlhkou houbou. Pokud se na nůži usadí sýr, vypněte kráječ a odpojte jej ze zásuvky, než jej vyčistíte vlhkým hadříkem, aby se motor nepřehřál.
- Nepokoušejte se krájet zcela zmrazené potraviny.
- Před krájením odstraňte z potravin veškerý obalový materiál.

5. Čištění a údržba

- Před čištěním spotřebič odpojte ze zásuvky a nechte jej vychladnout.
 - Na povrchy použijte měkký, mírně navlhčený hadřík.
 - Zabraňte vniknutí vody nebo jiných kapalin do jednotky.
1. Ujistěte se, že je vypínač v poloze „VYPNUTO“ a odpojte napájecí kabel.
 2. kráječe masa nepoužívejte ocelovou vlnu, drátěnky ani abrazivní čisticí prostředky .
 3. Motor je chráněn uvnitř krytu. Neponořujte ani nevystavujte spotřebič, napájecí kabel ani zástrčku vodě nebo jiným kapalinám. Motor nevyžaduje mazání.
 4. Po každém použití čepel očistěte. Umyjte ji měkkým hadříkem nebo houbou a jemným mýdlem. Před opětovným sestavením ji opláchněte a důkladně osušte.
 5. Pro snazší čištění vyjměte misku na potraviny uvolněním kovové tyče. Otočením víčka na pravé straně tyče ji uvolněte, poté tyč vysuňte z levého pouzdra a misku vyjměte.

6. Nevkládejte žádnou část spotřebiče do myčky nádobí.

POZOR:

ČEPEL JE MIMOŘÁDNĚ OSTRÁ A MŮŽE ZPŮSOBIT VÁŽNÁ PŘÍZNAKY. ZACHÁZEJTE S NÍ OPATRNĚ.

Skladování

- Ujistěte se, že je čepel bezpečně připevněna.
- Nastavte volič tloušťky na „0“ pro zarovnání nastavovací desky s čepelí.
- Přístroj skladujte na čistém a suchém místě.

6. Řešení problémů

Problém	Možná příčina	Možné řešení
Zařízení se nezapne.	Nezapojené nebo uvolněné připojení	Zkontrolujte a ujistěte se, že je správně zapojený
Čepel se neotáčí	Překážka nebo nesprávná montáž	Vypněte, odpojte ze zásuvky a zkontrolujte sestavu
Nepřavidelné soudy	Tupá nebo znečištěná čepel	Vyčistěte nebo vyměňte čepel
Nadměrný hluk	Uvolněné nebo špatně smontované díly	Zajistěte všechny díly a zkontrolujte montáž
Přehřátí	Dlouhodobé užívání bez přestávek	Vypněte a nechte 30 minut vychladnout
Nadměrné vibrace	Nestabilní povrch nebo uvolněné části	Umístěte na stabilní povrch a seřídte díly
Neřeže rovnoměrně	Nesprávně nastavená tloušťka	Zkontrolujte a upravte volič tloušťky

7. Technické specifikace

Produkt: EU01_122402

Referenční číslo produktu: Rock'nCut Shuriken ProBlades Easy Clean 200

Jmenovitý výkon: 200 W

Napětí: 220 - 240 V ~

Frekvence: 50/60 Hz

Technické specifikace se mohou změnit bez předchozího upozornění za účelem zlepšení kvality produktu.

Vyrobeno v Číně | Navrženo ve Španělsku

8. Recyklace elektrických a elektronických zařízení



Tento symbol označuje, že v souladu s platnými předpisy musí být výrobek a/nebo baterie likvidovány odděleně od domovního odpadu. Po skončení životnosti výrobku je nutné baterie vyjmout a odvézt na sběrné místo určené místními úřady.

Pro podrobné informace o nejvhodnějším způsobu likvidace elektrických a elektronických zařízení a/nebo příslušných baterií by se měl spotřebitel obrátit na místní úřady.

Informace o národních systémech recyklace obalů a jejich označování naleznete na našich webových stránkách.

Dodržování výše uvedených pokynů pomůže chránit životní prostředí.

9. Záruka a SAT

Společnost Cecotec bude koncovému uživateli nebo spotřebiteli odpovídat za jakýkoli nesoulad se smlouvou, který existuje v době dodání produktu, a to v souladu s podmínkami a lhůtami stanovenými platnými předpisy.

Doporučuje se, aby opravy prováděli specializovaní pracovníci.

Pokud zjistíte problém s produktem nebo máte jakékoli dotazy, kontaktujte prosím oficiální technickou podporu společnosti Cecotec na telefonním čísle +34 96 321 07 28.

10. Autorská práva

Práva duševního vlastnictví k textům v této příručce patří společnosti CECOTEC INNOVACIONES, SL. Všechna práva vyhrazena. Obsah této publikace nesmí být, ať už zcela nebo zčásti, reprodukován, ukládán do vyhledávacího systému, přenášen ani distribuován žádnými prostředky (elektronickými, mechanickými, kopírováním, nahráváním nebo podobnými) bez předchozího písemného souhlasu společnosti CECOTEC INNOVACIONES, SL.

11. Zjednodušené prohlášení EU o shodě



Společnost Cecotec Innovaciones tímto prohlašuje, že tento výrobek splňuje základní požadavky a další příslušná ustanovení platných předpisů Evropské unie. Tento výrobek byl navržen, vyroben a testován v souladu s požadovanými bezpečnostními a kvalitativními normami. Úplné znění prohlášení EU o shodě naleznete na následující webové adrese: <https://cecotec.es/es/information/declaration-of-conformity>

MAGYAR

1. Alkatrészek és részegységek

1. ábra

1. Vastagságmutató
2. Ételadagoló biztonsági védővel
3. Kihúzható ételtálca
4. Penge
5. Levehető pengetartó
6. A test fő alapja
7. Borító
8. Csúszka
9. Biztonsági kapcsoló
10. Üzemeltető kapcsoló
11. Vastagságbeállító választó

Jegyzet:

A kézikönyvben található grafikák vázlatos ábrázolások, és eltérhetnek a termék képétől.

2. Használat előtt

- Ez a készülék csomagolásban érkezik, amely a szállítás közbeni védelmet szolgálja. Vegye ki a készüléket a dobozából. Az eredeti dobozt és a többi csomagolóanyagot biztonságos helyen őrizheti meg, hogy elkerülje a készülék károsodását, ha a jövőben szállítania kellene. Ha az eredeti csomagolást megszeretné semmisíteni, ügyeljen arra, hogy minden elemet megfelelően hasznosítson újra.
- Kérjük, győződjön meg arról, hogy minden alkatrész és részegység megvan és jó állapotban van. Ha bármelyik hiányzik vagy sérült, kérjük, azonnal vegye fel a kapcsolatot a Cecotec hivatalos műszaki támogatási szolgálatával.

Doboz tartalma:

- Hússzeletelő
- Solingeni penge
- Fogazott penge
- Ez a használati útmutató

- Ne távolítsa el a termék sorozatszámát, hogy a berendezés megfelelően nyomon

követhető legyen, ha segítségre van szüksége.

- Első használat előtt tisztítsa meg az összes levehető alkatrészt egy nedves ruhával. Ne használjon súrolószereket.

Figyelem: A penge rendkívül éles. Óvatosan kezelje.

3. Termékösszeszerelés

1. Helyezze a húsvágót tiszta, száraz és sima felületre.
2. Mozgassa a csúszo ételadagoló tálcát előre-hátra a sima mozgás biztosítása érdekében.
3. Győződjön meg arról, hogy a penge biztonságosan rögzítve van, az óramutató járásával ellentétes irányba forgatva. 2. ábra
4. Állítsa be a választót a kívánt vastagságra.
5. Helyezzen egy viaszos tányért vagy papírt a készülék mögé az étel felfogására.

Figyelem: Ne helyezze a kezét vagy az ujjait a penge hátuljához közel. Vágási vagy súlyos sérülés veszélye áll fenn.

4. Működés

Használat

1. A vastagságválasztóval válassza ki a kívánt vágási szélességet 1 és 15 mm között.
2. Csúsztassa a tálcát balra, és helyezze rá az ételt.
3. A nyomórúddal finoman nyomd az alját.
4. Aktiválja a biztonsági kapcsolót úgy, hogy maga felé húzza, majd nyomja meg a működtető kapcsolót; a penge forogni kezd.
Figyelmeztetés: Soha ne érintse meg a pengét; rendkívül éles, és súlyos sérüléseket okozhat.
5. Lassan csúsztassa a tálcát jobbra, és a forgó pengével szeletelje fel az ételt.
Gyűjtse össze a szeleteket a készülék hátuljánál.
6. A készülék kikapcsolásakor a penge rövid ideig még forog; kerülje az érintését.
7. 5 perc folyamatos használat után kapcsolja ki a készüléket, és hagyja 30 percig hűlni, hogy megakadályozza a motor túlmelegedését.

Hogyan távolítsuk el a vágópengét

1. A készülék áramtalanítása: A penge eltávolítása előtt győződjön meg arról, hogy a készülék ki van húzva a konnektorból.
Óvintézkedések:
 - Soha ne érintse meg a penge éleit.
 - Ügyelj arra, hogy ne essen le az asztalról.

- Tartsa távol a gyerekeket.
2. A penge kioldása: Fordítsa el a pengetartót az óramutató járásával megegyező irányba a kioldáshoz, majd óvatosan vegye ki a pengét.
 3. Tisztítás: A pengét szappanos vízzel mossa el, és teljesen szárítsa meg, mielőtt visszahelyezi.

VIGYÁZAT:

A PEGE KÜLÖNLEGESEN ÉLES, ÉS SÚLYOS VÁGÁSOKAT OKOZHAT. ÓVATOSAN KEZELJE.

HASZNOS TIPPEK

- Csak csont nélküli húst szeleteljen. Ne próbáljon meg nagyon kemény ételeket vagy magvas gyümölcsöket szeletelni.
- A legjobb eredmény elérése érdekében a nyers sajtot vagy húsokat szeletelés előtt hűtse le. Lágy sajt szeletelése esetén permetezze be a pengét vízzel, vagy törölje át egy nedves szivaccsal. Ha sajt rakódik le a pengére, kapcsolja ki és húzza ki a szeletelőgép csatlakozóját, mielőtt nedves ruhával megtisztítaná, hogy megakadályozza a motor túlmelegedését.
- Ne próbáljon meg teljesen fagyasztott élelmiszert felszeletelni.
- Az étel felvágása előtt távolítsa el az összes csomagolóanyagot.

5. Tisztítás és karbantartás

- Tisztítás előtt húzza ki a készüléket a konnektorból, és hagyja kihűlni.
 - Használjon puha, enyhén nedves ruhát a felületekhez.
 - Kerülje a víz vagy más folyadékok bejutását a készülékbe.
1. Győződjön meg róla, hogy a kapcsoló „KI” állásban van, és húzza ki a tápkábelt.
 2. hússzeletelő egyetlen részén sem .
 3. A motor a burkolaton belül védett. Ne merítse a készüléket, a tápkábelt vagy a csatlakozódugót vízbe vagy más folyadékba, és ne tegye ki ezeknek. A motor nem igényel kenést.
 4. Minden használat után tisztítsa meg a pengét. Mossa el puha ruhával vagy szivaccsal és enyhe szappannal. Öblítse le és szárítsa meg teljesen, mielőtt újra összeszereli.
 5. A tisztítás megkönnyítése érdekében a fémrúd kioldásával vegye ki az élettartó tálcát. Csavarja el a rúd jobb oldalán található kupakot a kioldáshoz, majd csúsztassa ki a rudat a bal oldali hüvelyből, és vegye ki a tálcát.
 6. A készülék egyetlen részét sem szabad mosogatógépben mosni.

VIGYÁZAT:

A PEGE KÜLÖNLEGESEN ÉLES, ÉS SÚLYOS VÁGÁSOKAT OKOZHAT. ÓVATOSAN KEZELJE.

Tárolás

- Győződjön meg róla, hogy a penge biztonságosan rögzítve van.
- Állítsa a vastagságválasztót „0” állásba, hogy a beállítólemez a pengéhez igazodjon.
- A készüléket tiszta, száraz helyen tárolja.

6. Problémamegoldás

Probléma	Lehetséges ok	Lehetséges megoldás
A készülék nem kapcsol be.	Kihúzott vagy laza csatlakozás	Ellenőrizze és győződjön meg arról, hogy megfelelően be van dugva
A penge nem forog	Akadályozás vagy nem megfelelő összeszerelés	Kapcsolja ki, húzza ki a konnektorból, és ellenőrizze az összeszerelést
Rendhagyó bíróságok	Tompa vagy piszkos penge	Tisztítsa meg vagy cserélje ki a pengét
Túlzott zaj	Laza vagy rosszul összeszerelt alkatrészek	Rögzítse az összes alkatrészt és ellenőrizze az összeszerelést
Túlmelegedés	Hosszan tartó használat szünetek nélkül	Kapcsold ki és hagyd hűlni 30 percig
Túlzott rezgés	Instabil felület vagy laza alkatrészek	Helyezze stabil felületre, és igazítsa össze az alkatrészeket
Nem vág egyenletesen	A vastagság helytelenül van beállítva	Ellenőrizze és állítsa be a vastagságválasztót

7. Műszaki adatok

Termék: EU01_122402

Termék hivatkozás: Rock'nCut Suriken ProBlades Könnyen tisztítható 200

Névleges teljesítmény: 200 W

Feszültség: 220 - 240 V ~

Frekvencia: 50/60 Hz

A műszaki adatok előzetes értesítés nélkül változhatnak a termék minőségének javítása érdekében.

Kínában készült | Spanyolországban tervezték

8. Elektromos és elektronikus berendezések újrahasznosítása



Ez a szimbólum azt jelzi, hogy a vonatkozó előírásoknak megfelelően a terméket és/vagy az akkumulátort a háztartási hulladéktól elkülönítve kell ártalmatlanítani. Amikor a termék eléri hasznos élettartama végét, el kell távolítani az akkumulátorokat, és el kell vinni azokat a helyi hatóságok által kijelölt gyűjtőhelyre. Az elektromos és elektronikus berendezések és/vagy a hozzájuk tartozó elemek ártalmatlanításának legmegfelelőbb módjával kapcsolatos részletes információkért a fogyasztónak a helyi hatóságokhoz kell fordulnia.

A nemzeti csomagolás-újrahasznosítási rendszerekről és azok jelöléséről weboldalunkon talál információkat.

A fenti irányelvek betartása segít megvédeni a környezetet.

9. Garancia és SAT

a vonatkozó szabályozásokban meghatározott feltételeknek és határidőknek megfelelően válaszol a végfelhasználónak vagy a fogyasztónak a termék kiszállításának időpontjában fennálló bármilyen nem megfelelőség esetén .

Javasoljuk, hogy a javításokat szakképzett személyzet végezze.

Ha problémát észlel a termékkel kapcsolatban, vagy bármilyen kérdése van, kérjük, vegye fel a kapcsolatot a Cecotec hivatalos műszaki támogatási szolgálatával a +34 96 321 07 28 telefonszámon.

10. Szerzői jog

A jelen kézikönyvben található szövegekhez fűződő szellemi tulajdonjogok a CECOTEC INNOVACIONES, SL tulajdonát képezik. Minden jog fenntartva. A kiadvány tartalma a CECOTEC INNOVACIONES, SL előzetes írásbeli engedélye nélkül tilos egészben vagy részben reprodukálni, adatrögzítő rendszerben tárolni, továbbítani vagy terjeszteni semmilyen módon (elektronikus, mechanikus, fénymásolás, rögzítés vagy hasonló).

11. Egyszerűsített EU-megfelelőségi nyilatkozat



A Cecotec Innovaciones ezennel kijelenti, hogy ez a termék megfelel az alkalmazandó Európai Uniói előírások alapvető követelményeinek és egyéb vonatkozó rendelkezéseinek. Ezt a terméket a szükséges biztonsági és minőségi szabványoknak megfelelően tervezték, gyártották és tesztelték. Az EU megfeleléségi nyilatkozat teljes szövege a következő webcímen található:

<https://cecotec.es/es/information/declaration-of-conformity>

ΕΛΛΗΝΙΚΑ

1. Μέρη και εξαρτήματα

Σχήμα 1

1. Οδηγός πάχους
2. Σπρέι τροφίμων με προστατευτικό ασφαλείας
3. Συρόμενος δίσκος φαγητού
4. Λεπίδα
5. Αφαιρούμενη θήκη λεπίδας
6. Κύρια βάση του σώματος
7. Κάλυμμα
8. Ολισθητής
9. Διακόπτης ασφαλείας
10. Διακόπτης λειτουργίας
11. Επιλογέας ρύθμισης πάχους

Σημείωμα:

Τα γραφικά σε αυτό το εγχειρίδιο είναι σχηματικές αναπαράστασεις και ενδέχεται να μην αντιστοιχούν ακριβώς σε αυτά του προϊόντος.

2. Πριν από τη χρήση

- Αυτή η συσκευή διατίθεται σε συσκευασία σχεδιασμένη να την προστατεύει κατά τη μεταφορά. Αφαιρέστε τη συσκευή από το κουτί της. Μπορείτε να φυλάξετε το αρχικό κουτί και άλλα υλικά συσκευασίας σε ασφαλές μέρος για να αποφύγετε ζημιές στη συσκευή σε περίπτωση που χρειαστεί να τη μεταφέρετε στο μέλλον. Εάν επιθυμείτε να απορρίψετε την αρχική συσκευασία, φροντίστε να ανακυκλώσετε όλα τα αντικείμενα σωστά.
- Βεβαιωθείτε ότι όλα τα εξαρτήματα και τα εξαρτήματα περιλαμβάνονται και βρίσκονται σε καλή κατάσταση. Εάν λείπουν ή έχουν υποστεί ζημιά, επικοινωνήστε αμέσως με την επίσημη Υπηρεσία Τεχνικής Υποστήριξης της Cecotec.

Περιεχόμενα κουτιού:

- Κόφτης κρέατος
- Λάμα Σόλινγκεν
- Οδοντωτή λεπίδα
- Αυτό το εγχειρίδιο οδηγιών
- Μην αφαιρείτε τον σειριακό αριθμό από το προϊόν, προκειμένου να διατηρήσετε την

ορθή ιχνηλασιμότητα του εξοπλισμού σας σε περίπτωση που ζητήσετε βοήθεια.

- Πριν από την πρώτη χρήση, καθαρίστε όλα τα αφαιρούμενα μέρη με ένα υγρό πανί. Μην χρησιμοποιείτε λειαντικά προϊόντα.

Προσοχή: Η λεπίδα είναι εξαιρετικά κοφτερή. Χειριστείτε την με προσοχή.

3. Συναρμολόγηση προϊόντος

1. Τοποθετήστε τον κόφτη κρέατος σε μια καθαρή, στεγνή και λεία επιφάνεια.
2. Μετακινήστε το συρόμενο δίσκο τροφίμων μπρος-πίσω για να εξασφαλίσετε ομαλή κίνηση.
3. Βεβαιωθείτε ότι η λεπίδα έχει τοποθετηθεί με ασφάλεια περιστρέφοντάς την αριστερόστροφα. Εικ. 2
4. Ρυθμίστε τον επιλογέα στο επιθυμητό πάχος.
5. Τοποθετήστε ένα λαδωμένο πιάτο ή χαρτί πίσω από τη συσκευή για να μαζέψετε το φαγητό.

Προσοχή: Μην τοποθετείτε τα χέρια ή τα δάχτυλά σας κοντά στη λεπίδα στο πίσω μέρος. Υπάρχει κίνδυνος κοιμμάτων ή σοβαρού τραυματισμού.

4. Λειτουργία

Χρήση

1. Ρυθμίστε τον επιλογέα πάχους για να επιλέξετε το επιθυμητό πλάτος κοπής, από 1 έως 15 mm.
2. Σύρετε το δίσκο προς τα αριστερά και τοποθετήστε το φαγητό πάνω του.
3. Χρησιμοποιήστε τον ωθητήρα τροφίμων για να πιέσετε ελαφρά τον πάτο.
4. Ενεργοποιήστε τον διακόπτη ασφαλείας φέρνοντάς τον προς το μέρος σας και πατώντας τον διακόπτη λειτουργίας. Η λεπίδα θα αρχίσει να περιστρέφεται. Προειδοποίηση: Μην αγγίζετε ποτέ τη λεπίδα. Είναι εξαιρετικά αιχμηρή και μπορεί να προκαλέσει πολύ σοβαρό τραυματισμό.
5. Σύρετε αργά το δίσκο προς τα δεξιά, κόβοντας το φαγητό σε φέτες με την περιστρεφόμενη λεπίδα. Συλλέξτε τις φέτες στο πίσω μέρος της συσκευής.
6. Όταν απενεργοποιείτε τη μονάδα, η λεπίδα θα συνεχίσει να περιστρέφεται για λίγο. Αποφύγετε να την αγγίζετε.
7. Μετά από 5 λεπτά συνεχούς χρήσης, απενεργοποιήστε τη συσκευή και αφήστε την να κρυώσει για 30 λεπτά για να αποτρέψετε την υπερθέρμανση του κινητήρα.

Πώς να αφαιρέσετε τη λεπίδα κοπής

1. Αποσύνδεση της συσκευής: Βεβαιωθείτε ότι έχετε αποσυνδέσει τη συσκευή από την πρίζα πριν αφαιρέσετε τη λεπίδα.
Προφυλάξεις:

- Μην αγγίζετε ποτέ τις άκρες της λεπίδας.
 - Βεβαιωθείτε ότι δεν θα πέσει από το τραπέζι.
 - Κρατήστε τα παιδιά μακριά.
2. Ξεκλειδώστε τη λεπίδα: Γυρίστε τη θήκη της λεπίδας δεξιόστροφα για να την ξεκλειδώσετε και, στη συνέχεια, αφαιρέστε προσεκτικά τη λεπίδα.
 3. Καθαρισμός: Πλύνετε τη λεπίδα με σαπουνόνερο και στεγνώστε την εντελώς πριν την επανατοποθετήσετε.

ΠΡΟΣΟΧΗ:

Η ΛΕΠΙΔΑ ΕΙΝΑΙ ΕΞΑΙΡΕΤΙΚΑ ΚΟΦΤΕΡΗ ΚΑΙ ΜΠΟΡΕΙ ΝΑ ΠΡΟΚΑΛΕΣΕΙ ΣΟΒΑΡΕΣ ΚΟΨΙΜΑΤΕΣ. ΧΕΙΡΙΣΤΕΙΤΕ ΤΗΝ ΜΕ ΠΡΟΣΟΧΗ.

ΧΡΗΣΙΜΕΣ ΣΥΜΒΟΥΛΕΣ

- Κόβετε μόνο κρέατα χωρίς κόκαλα. Μην επιχειρείτε να κόψετε σε φέτες εξαιρετικά σκληρά τρόφιμα ή φρούτα με σπόρους.
- Για καλύτερα αποτελέσματα, ψύξτε το ωμό τυρί ή το κρέας πριν το κόψετε σε φέτες. Όταν κόβετε μαλακό τυρί σε φέτες, ψεκάστε τη λεπίδα με νερό ή σκουπίστε την με ένα υγρό σφουγγάρι. Εάν συσσωρευτεί τυρί στη λεπίδα, απενεργοποιήστε και αποσυνδέστε τον κόφτη από την πρίζα πριν τον καθαρίσετε με ένα υγρό πανί για να αποτρέψετε την υπερθέρμανση του κινητήρα.
- Μην επιχειρήσετε να κόψετε εντελώς κατεψυγμένα τρόφιμα.
- Αφαιρέστε όλα τα υλικά συσκευασίας από το φαγητό πριν το κόψετε.

5. Καθαρισμός και συντήρηση

- Αποσυνδέστε τη συσκευή από την πρίζα και αφήστε την να κρυώσει πριν την καθαρίσετε.
 - Χρησιμοποιήστε ένα μαλακό, ελαφρώς υγρό πανί για τις επιφάνειες.
 - Αποτρέψτε την είσοδο νερού ή άλλων υγρών στη μονάδα.
1. Βεβαιωθείτε ότι ο διακόπτης βρίσκεται στη θέση "OFF" και αποσυνδέστε το καλώδιο τροφοδοσίας.
 2. Μην χρησιμοποιείτε συρμάτινο σύρμα, σφουγγάρια τριψίματος ή λειαντικά καθαριστικά σε κανένα μέρος του κόφτη κρέατος .
 3. Ο κινητήρας προστατεύεται μέσα στο περίβλημα. Μην βυθίζετε ή εκθέτετε τη συσκευή, το καλώδιο τροφοδοσίας ή το φιν σε νερό ή άλλα υγρά. Ο κινητήρας δεν απαιτεί λίπανση.
 4. Καθαρίζετε τη λεπίδα μετά από κάθε χρήση. Πλύνετε την με ένα μαλακό πανί ή

σφουγγάρι και ήπιο σαπούνι. Ξεπλύνετε και στεγνώστε την εντελώς πριν την επανασυναρμολογήσετε.

5. Για να διευκολύνετε τον καθαρισμό, αφαιρέστε το δίσκο τροφίμων απελευθερώνοντας τη μεταλλική ράβδο. Περιστρέψτε το καπάκι στη δεξιά πλευρά της ράβδου για να το απελευθερώσετε και, στη συνέχεια, σύρετε τη ράβδο έξω από το αριστερό περιβλήμα και αφαιρέστε το δίσκο.
6. Μην τοποθετείτε κανένα μέρος της συσκευής στο πλυντήριο πιάτων.

ΠΡΟΣΟΧΗ:

Η ΛΕΠΙΔΑ ΕΙΝΑΙ ΕΞΑΙΡΕΤΙΚΑ ΚΟΦΤΕΡΗ ΚΑΙ ΜΠΟΡΕΙ ΝΑ ΠΡΟΚΑΛΕΣΕΙ ΣΟΒΑΡΑ ΚΟΨΙΜΑΤΑ. ΧΕΙΡΙΣΤΕΙΤΕ ΤΗΝ ΜΕ ΠΡΟΣΟΧΗ.

Αποθήκευση

- Βεβαιωθείτε ότι η λεπίδα είναι στερεωμένη με ασφάλεια.
- Ρυθμίστε τον επιλογέα πάχους στο "0" για να ευθυγραμμίσετε την πλάκα ρύθμισης με τη λεπίδα.
- Αποθηκεύστε τη συσκευή σε καθαρό και ξηρό μέρος.

6. Επίλυση προβλημάτων

Πρόβλημα	Πιθανή αιτία	Πιθανή Λύση
Η συσκευή δεν ενεργοποιείται.	Αποσυνδεδεμένη ή χαλαρή σύνδεση	Ελέγξτε και βεβαιωθείτε ότι είναι σωστά συνδεδεμένο
Η λεπίδα δεν περιστρέφεται	Απόφραξη ή ακατάλληλη συναρμολόγηση	Απενεργοποιήστε, αποσυνδέστε και ελέγξτε τη συναρμολόγηση
Παράτυπα δικάστηρια	Θαμπή ή βρώμικη λεπίδα	Καθαρίστε ή αντικαταστήστε τη λεπίδα
Υπερβολικός θόρυβος	Χαλαρά ή κακώς συναρμολογημένα εξαρτήματα	Ασφαλίστε όλα τα εξαρτήματα και ελέγξτε τη συναρμολόγηση
Υπερθέρμανση	Παρατεταμένη χρήση χωρίς διαλείμματα	Σβήστε και αφήστε το να κρυώσει για 30 λεπτά
Υπερβολική δόνηση	Ασταθής επιφάνεια ή χαλαρά μέρη	Τοποθετήστε σε μια σταθερή επιφάνεια και ρυθμίστε τα μέρη
Δεν κόβει ομοιόμορφα	Το πάχος έχει ρυθμιστεί λανθασμένα	Ελέγξτε και ρυθμίστε τον επιλογέα πάχους

7. Τεχνικές προδιαγραφές

Προϊόν: EU01_122402

Κωδικός προϊόντος: Rock'nCut Shuriken ProBlades Easy Clean 200

Ονομαστική ισχύς: 200 W

Τάση: 220 - 240 V ~

Συχνότητα: 50/60 Hz

Οι τεχνικές προδιαγραφές ενδέχεται να αλλάξουν χωρίς προηγούμενη ειδοποίηση για τη βελτίωση της ποιότητας του προϊόντος.

Κατασκευασμένο στην Κίνα | Σχεδιασμένο στην Ισπανία

8. Ανακύκλωση ηλεκτρικού και ηλεκτρονικού εξοπλισμού



Αυτό το σύμβολο υποδεικνύει ότι, σύμφωνα με τους ισχύοντες κανονισμούς, το προϊόν ή/και η μπαταρία πρέπει να απορρίπτονται ξεχωριστά από τα οικιακά απορρίμματα. Όταν το προϊόν φτάσει στο τέλος της ωφέλιμης ζωής του, πρέπει να αφαιρέσετε τις μπαταρίες και να το παραδώσετε σε σημείο συλλογής που έχει οριστεί από τις τοπικές αρχές. Για λεπτομερείς πληροφορίες σχετικά με τον καταλληλότερο τρόπο απόρριψης του ηλεκτρικού και ηλεκτρονικού σας εξοπλισμού ή/και των αντίστοιχων μπαταριών, ο καταναλωτής θα πρέπει να επικοινωνήσει με τις τοπικές αρχές.

Μπορείτε να βρείτε πληροφορίες σχετικά με τα εθνικά συστήματα ανακύκλωσης συσκευασιών και τη σήμανσή τους στον ιστότοπό μας.

Η τήρηση των παραπάνω οδηγιών θα βοηθήσει στην προστασία του περιβάλλοντος.

9. Εγγύηση και SAT

Η Cecotec θα απαντήσει στον τελικό χρήστη ή καταναλωτή για οποιαδήποτε έλλειψη συμμόρφωσης που υπάρχει κατά τον χρόνο παράδοσης του προϊόντος σύμφωνα με τους όρους, τις προϋποθέσεις και τις προθεσμίες που ορίζονται από τους ισχύοντες κανονισμούς. Συνιστάται οι επισκευές να εκτελούνται από εξειδικευμένο προσωπικό.

Εάν εντοπίσετε κάποιο πρόβλημα με το προϊόν ή έχετε οποιοσδήποτε ερωτήσεις, επικοινωνήστε με την επίσημη υπηρεσία τεχνικής υποστήριξης της Cecotec καλώντας στο +34 96 321 07 28.

10. Πνευματικά δικαιώματα

Τα δικαιώματα πνευματικής ιδιοκτησίας των κειμένων αυτού του εγχειριδίου ανήκουν στην CECOTEC INNOVACIONES, SL. Με επιφύλαξη παντός δικαιώματος. Απαγορεύεται η αναπαραγωγή, η αποθήκευση σε σύστημα ανάκτησης, η μετάδοση ή η διανομή του περιεχομένου αυτής της έκδοσης, εν όλω ή εν μέρει, με οποιονδήποτε τρόπο (ηλεκτρονικό, μηχανικό, φωτοτυπικό, ηχογραφητικό ή παρόμοιο) χωρίς την προηγούμενη γραπτή άδεια της CECOTEC INNOVACIONES, SL.

11. Απλουστευμένη Δήλωση Συμμόρφωσης ΕΕ



Η Cecotec Innovaciones δηλώνει με την παρούσα ότι το παρόν προϊόν συμμορφώνεται με τις βασικές απαιτήσεις και άλλες σχετικές διατάξεις των ισχυόντων κανονισμών της Ευρωπαϊκής Ένωσης. Το παρόν προϊόν έχει σχεδιαστεί, κατασκευαστεί και δοκιμαστεί σύμφωνα με τα απαιτούμενα πρότυπα ασφαλείας και ποιότητας. Το πλήρες κείμενο της Δήλωσης Συμμόρφωσης ΕΕ βρίσκεται στην ακόλουθη διεύθυνση ιστού:

<https://cecotec.es/es/information/declaration-of-conformity>

TÜRKÇE

1. Parçalar ve bileşenler

Şekil 1

1. Kalınlık kılavuzu
2. Güvenlik koruyuculu yiyecek itici
3. Kayar yemek tepsisi
4. Bıçak
5. Çıkarılabilir bıçak tutucu
6. vücudun ana tabanı
7. Kapak
8. Kaydırıcı
9. Emniyet şalteri
10. Çalıştırma anahtarı
11. Kalınlık ayar seçici

Not:

Bu kılavuzdaki grafikler şematik gösterimlerdir ve ürünün grafikleriyle birebir örtüşmeyebilir.

2. Kullanmadan önce

- Bu cihaz, taşıma sırasında korunması için tasarlanmış bir ambalaj içinde gelir. Cihazı kutusundan çıkarın. Cihazı ileride taşımanız gerekirse hasar görmesini önlemek için orijinal kutuyu ve diğer ambalaj malzemelerini güvenli bir yerde saklayabilirsiniz. Orijinal ambalajı atmak isterseniz, tüm malzemeleri doğru şekilde geri dönüştürdüğünüzden emin olun.
- Lütfen tüm parçaların ve bileşenlerin eksiksiz ve iyi durumda olduğundan emin olun. Herhangi bir parça eksik veya hasarlıysa, lütfen derhal Cecotec'in resmi Teknik Destek Servisi ile iletişime geçin.

Kutu içeriği:

- Et dilimleyici
- Solingen Bıçağı
- Tırtıklı bıçak
- Bu kullanım kılavuzu

- Yardım talebinde bulunmanız durumunda ekipmanınızın izlenebilirliğini sağlamak için, ürün üzerindeki seri numarasını silmeyin.
- İlk kullanımdan önce, çıkarılabilir tüm parçaları nemli bir bezle temizleyin. Aşındırıcı ürünler kullanmayın.

Dikkat: Bıçak son derece keskindir. Dikkatli kullanın.

3. Ürün montajı

1. Et dilimleme aletini temiz, kuru ve düz bir yüzeye yerleştirin .
2. Yiyecek tepsisinin sorunsuz hareket etmesini sağlamak için tepsiyi ileri geri hareket ettirin.
3. Bıçağın saat yönünün tersine çevrilerek iyice yerine oturduğundan emin olun. Şekil 2
4. Seçiciyi istenen kalınlığa ayarlayın.
5. Yiyecek artıklarını dökmemesi için cihazın arkasına mumlu bir tabak veya kağıt yerleştirin.

Dikkat: Ellerinizi veya parmaklarınızı bıçağın arka kısmına yaklaştırmayın. Kesik veya ciddi yaralanma riski vardır.

4. İşlem

Kullanmak

1. mm arasında istediğiniz kesme genişliğini seçin .
2. Tepsiyi sola doğru kaydırın ve yiyecekleri üzerine yerleştirin.
3. Yiyecek iticiyi kullanarak alt kısma hafifçe bastırın.
4. Emniyet şalterini kendinize doğru çekerek ve çalıştırma düğmesine basarak etkinleştirin; bıçak dönmeye başlayacaktır.
Uyarı: Bıçağa asla dokunmayın; son derece keskindir ve çok ciddi yaralanmalara neden olabilir.
5. Tepsiyi yavaşça sağa doğru kaydırın ve dönen bıçakla yiyecekleri dilimleyin. Dilimleri cihazın arkasında toplayın.
6. Cihazı kapattığınızda bıçak kısa bir süre daha dönmeye devam edecektir; ona dokunmaktan kaçının.
7. Cihazı 5 dakika kesintisiz kullandıktan sonra kapatın ve motorun aşırı ısınmasını önlemek için 30 dakika soğumaya bırakın.

Kesici bıçağı nasıl çıkarabilirim?

1. Cihazın bağlantısını kesin: Bıçağı çıkarmadan önce cihazın fişini çektiğinizden emin olun.

Önlemler:

- Bıçağın kenarlarına asla dokunmayın.
 - Masadan düşmemesine dikkat edin.
 - Çocukları uzak tutun.
2. Bıçağı kilitten çıkarın: Bıçak tutucuyu saat yönünde çevirerek kilidini açın, ardından bıçağı dikkatlice çıkarın.
 3. Temizleme: Bıçağı sabunlu suyla yıkayın ve yerine takmadan önce tamamen kurulayın.

DİKKAT:

BİÇAK SON DERECE KESKİNDİR VE CİDDİ KESİKLERE NEDEN OLABİLİR. DİKKATLİ KULLANIN.

FAYDALI İPUÇLARI

- Sadece kemiksiz etleri kesin. Çok sert yiyecekleri veya çekirdekli meyveleri dilimlemeye çalışmayın.
- En iyi sonuçlar için, çiğ peynir veya etleri dilimlemeden önce soğutun. Yumuşak peynir dilimlerken, bıçağı suyla püskürtün veya nemli bir süngerle silin. Bıçakta peynir birikirse, motorun aşırı ısınmasını önlemek için dilimleyiciyi kapatın ve fişini çekin, ardından nemli bir bezle temizleyin.
- Tamamen donmuş yiyecekleri kesmeye çalışmayın.
- Yiyecekleri kesmeden önce tüm ambalaj malzemelerini çıkarın.

5. Temizlik ve bakım

- Cihazı fişten çekin ve temizlemeden önce soğumasını bekleyin.
 - Yüzeyler için yumuşak, hafif nemli bir bez kullanın.
 - Su veya diğer sıvıların cihaza girmesini engelleyin.
1. Anahtarın "KAPALI" konumunda olduğundan emin olun ve güç kablosunu prizden çıkarın.
 2. Et dilimleme makinesinin hiçbir parçasında çelik yün, ovma pedi veya aşındırıcı temizleyiciler kullanmayın .
 3. Motor, muhafaza içinde korunmaktadır. Cihazı, güç kablosunu veya fişini suya veya diğer sıvılara batırmayın veya maruz bırakmayın. Motor yağlama gerektirmez.
 4. Her kullanımdan sonra bıçağı temizleyin. Yumuşak bir bez veya sünger ve hafif bir sabunla yıkayın. Tekrar monte etmeden önce iyice durulayın ve kurulayın.
 5. Temizliği kolaylaştırmak için, metal çubuğu serbest bırakarak yemek tepsisini

çıkartın. Çubuğun sağ tarafındaki kapağı çevirerek serbest bırakın, ardından çubuğu sol kılıftan kaydırarak çıkarın ve tepsiyi alın.

6. Cihazın hiçbir parçasını bulaşık makinesine koymayın.

DİKKAT:

BIÇAK SON DERECE KESKİNDİR VE CİDDİ KESİKLERE NEDEN OLABİLİR. DİKKATLİ KULLANIN.

Depolamak

- Bıçağın sağlam bir şekilde takılı olduğundan emin olun.
- Kalınlık seçiciyi "0" konumuna getirerek ayar plakasını bıçakla hizalayın.
- Cihazı temiz ve kuru bir yerde saklayın.

6. Problem çözme

Sorun	Olası Sebep	Olası Çözüm
Cihaz açılmıyor.	Fiş çekilmiş veya gevşek bağlantı	Doğru şekilde takılı olduğundan emin olun.
Bıçak dönmüyor.	Engel veya hatalı montaj	Cihazı kapatın, fişini çekin ve aksamı kontrol edin.
Usulsüz mahkemeler	Kör veya kirlili bıçak	Bıçağı temizleyin veya değiştirin.
Aşırı gürültü	Gevşek veya kötü monte edilmiş parçalar	Tüm parçaları sabitleyin ve montajı kontrol edin.
Aşırı ısınma	Ara vermeden uzun süreli kullanım	Ocağı kapatın ve 30 dakika soğumaya bırakın.
Aşırı titreşim	Dengesiz yüzey veya gevşek parçalar	Sağlam bir yüzeye yerleştirin ve parçaları ayarlayın.
Düzgün kesmiyor	Kalınlık yanlış ayarlanmış.	Kalınlık seçiciyi kontrol edin ve ayarlayın.

7. Teknik özellikler

Ürün: EU01_122402

Ürün referansı: Rock'nCut Shuriken ProBlades Easy Clean 200

Nominal güç: 200 W

Voltaj: 220 - 240 V ~

Frekans: 50/60 Hz

Ürün kalitesini artırmak amacıyla teknik özellikler önceden haber verilmeksizin değiştirilebilir.

Çin'de Üretildi | İspanya'da Tasarlandı

8. Elektrikli ve elektronik ekipmanların geri dönüşümü



Bu sembol, ilgili düzenlemelere uygun olarak ürünün ve/veya pilin evsel atıklardan ayrı olarak atılması gerektiğini gösterir. Bu ürünün kullanım ömrü sona erdiğinde, pilleri çıkarıp yerel yetkililer tarafından belirlenen bir toplama noktasına götürmeniz gerekmektedir.

Elektrikli ve elektronik ekipmanlarınızın ve/veya bunlara ait pillerin en uygun şekilde nasıl imha edileceğine dair ayrıntılı bilgi için, tüketicinin yerel yetkililerle iletişime geçmesi gerekmektedir.

Ulusal ambalaj geri dönüşüm sistemleri ve işaretlemeleri hakkında bilgileri web sitemizde bulabilirsiniz.

Yukarıdaki yönergelere uyulması çevrenin korunmasına yardımcı olacaktır.

9. Garanti ve SAT

ürünün teslimi sırasında ilgili düzenlemelerce belirlenen şartlara, koşullara ve süre sınırlarına uymaması durumunda son kullanıcıya veya tüketicisyeye karşı sorumluluk üstlenecektir .

Onarım işlemlerinin uzman personel tarafından yapılması tavsiye edilir.

Üründe bir sorun tespit ederseniz veya herhangi bir sorunuz varsa, lütfen +34 96 321 07 28 numaralı telefondan Cecotec'in resmi Teknik Destek servisiyle iletişime geçin.

10. Telif Hakkı

Bu kılavuzdaki metinlerin fikri mülkiyet hakları CECOTEC INNOVACIONES, SL'ye aittir. Tüm hakları saklıdır. Bu yayının içeriği, CECOTEC INNOVACIONES, SL'nin önceden yazılı izni olmadan, tamamen veya kısmen, herhangi bir yolla (elektronik, mekanik, fotokopi, kayıt veya benzeri) çoğaltılamaz, bir veri tabanında saklanamaz, iletilemez veya dağıtılamaz.

11. Basitleştirilmiş AB Uy conformity Beyanı



Cecotec Innovaciones, bu ürünün ilgili Avrupa Birliği düzenlemelerinin temel gerekliliklerine ve diğer ilgili hükümlerine uygun olduğunu beyan eder. Bu ürün, gerekli güvenlik ve kalite standartlarına uygun olarak tasarlanmış, üretilmiş ve test edilmiştir. AB Uy conformity Beyanı'nın tam metnine şu web adresinden ulaşılabilir:

<https://cecotec.es/es/information/declaration-of-conformity>

1. الأجزاء والمكونات

الشكل 1

1. دليل السماكة
2. دافع الطعام مع وافي أمان
3. صينية طعام منزلقة
4. شفرة
5. حامل شفرة قابل للإزالة
6. القاعدة الرئيسية للجسم
7. غطاء
8. شريط التمرير
9. مفتاح أمان
10. مفتاح التشغيل
11. محدد ضبط السماكة

ملحوظة:

الرسومات الموجودة في هذا الدليل هي تمثيلات تخطيطية وقد لا تتطابق تماماً مع رسومات المنتج.

2. قبل الاستخدام

- يأتي هذا الجهاز في عبوة مصممة لحمايته أثناء النقل. أخرج الجهاز من علبته. يمكنك الاحتفاظ بالعبوة الأصلية ومواد التغليف الأخرى في مكان آمن لتجنب تلف الجهاز في حال احتجت إلى نقله مستقبلاً. إذا كنت ترغب في التخلص من العبوة الأصلية، فتأكد من إعادة تدوير جميع محتوياتها بشكل صحيح.
- يرجى التأكد من وجود جميع الأجزاء والمكونات وأنها بحالة جيدة. في حال وجود أي نقص أو تلف، يرجى الاتصال بخدمة الدعم الفني الرسمية لشركة سيكوتيك على الفور.

محتويات العبوة:

- قطعة اللحم
- شفرة سوليجن
- شفرة مسننة
- دليل التعليمات هذا
- لا تقع بإزالة الرقم التسلسلي من المنتج، وذلك للحفاظ على إمكانية تتبع معادتك بشكل صحيح في حالة طلب المساعدة.

- قبل الاستخدام لأول مرة، نظف جميع الأجزاء القابلة للإزالة بقطعة قماش مبللة. لا تستخدم مواد كاشطة.
- تحذير: النصل حاد للغاية. تعامل معه بحذر.

3. تجميع المنتج

1. ضع قطعة اللحم على سطح نظيف وجاف وأملس.
 2. حرك الصينية الطعام المنزلقة ذهاباً وإياباً لضمان حركة سلسة.
 3. تأكد من تثبيت الشفرة بإحكام عن طريق تدويرها عكس اتجاه عقارب الساعة. الشكل 2
 4. اضبط المؤشر على السماكة المطلوبة.
 5. ضع طبقاً مشمّعاً أو ورقة خلف الجهاز لالتقاط الطعام.
- تحذير: لا تضع يديك أو أصابعك بالقرب من النصل الموجود في الخلف. فهناك خطر الإصابة بجروح أو إصابات خطيرة.

4. التشغيل

يستخدم

1. اضبط محدد السماكة لاختيار عرض القطع المطلوب، من 1 إلى 15 مم.
2. حرك الصينية إلى اليسار وضع الطعام عليها.
3. استخدم أداة دفع الطعام للضغط برفق على الجزء السفلي.
4. قم بتفعيل مفتاح الأمان عن طريق تقريبه منك والضغط على مفتاح التشغيل؛ ستبدأ الشفرة بالدوران.
5. تحذير: لا تلمس النصل أبداً؛ فهو حاد للغاية ويمكن أن يسبب إصابات خطيرة جداً.
6. حرك الصينية ببطء إلى اليمين، وقم بتقطيع الطعام بالشفرة الدوارة. اجمع الشرائح في الجزء الخلفي من الجهاز.
7. عند إيقاف تشغيل الجهاز، ستستمر الشفرة في الدوران لفترة وجيزة؛ تجنب لمسها.
- بعد 5 دقائق من الاستخدام المتواصل، قم بإيقاف تشغيل الجهاز واتركه يبرد لمدة 30 دقيقة لمنع المحرك من السخونة الزائدة.

كيفية إزالة شفرة القطع

1. افصل الجهاز: تأكد من فصل الجهاز عن الكهرباء قبل إزالة الشفرة.
- احتياطات:
 - لا تلمس حواف النصل أبداً.
 - تأكد من عدم سقوطه من على الطاولة.
 - أبعدوا الأطفال.
2. فك قفل الشفرة: أدر حامل الشفرة في اتجاه عقارب الساعة لفك قفله، ثم قم بإزالة الشفرة بعناية.
3. التنظيف: اغسل الشفرة بالماء والصابون وجففها تماماً قبل إعادتها إلى مكانها.

حذر:

الشفرة حادة للغاية ويمكن أن تسبب جروحاً خطيرة. تعامل معها بحذر.

نصائح مفيدة

- لا تقم بتقطيع سوى اللحوم الخالية من العظم. تجنب تقطيع الأطعمة الصلبة جداً أو الفواكه التي تحتوي على بذور.
- للحصول على أفضل النتائج، يُنصح بتبريد الجبن أو اللحم النيئة قبل تقطيعها. عند تقطيع الجبن الطري، رشّ الشفرة بالماء أو امسحها بإسفنجة رطبة. إذا تراكم الجبن على الشفرة، أوقف تشغيل القطاعة وافصلها عن الكهرباء قبل تنظيفها بقطعة قماش رطبة لمنع ارتفاع درجة حرارة المحرك.
- لا تحاول تقطيع الطعام المجمد تماماً.
- قم بإزالة جميع مواد التغليف من الطعام قبل تقطيعه.

5. التنظيف والصيانة

- افصل الجهاز عن الكهرباء واتركه يبرد قبل تنظيفه.
- استخدم قطعة قماش ناعمة ورطبة قليلاً لتنظيف الأسطح.
- امنع دخول الماء أو السوائل الأخرى إلى الوحدة.

1. تأكد من أن المفتاح في وضع "إيقاف التشغيل" وافصل سلك الطاقة.
2. لا تستخدم الصوف الصلب أو وسادات التنظيف الخشنة أو المنظفات الكاشطة على أي جزء من آلة تقطيع اللحم .
3. المحرك محمي داخل الغلاف. لا تغمر الجهاز أو سلك الطاقة أو القابض في الماء أو أي سوائل أخرى، ولا تعرضها لها. المحرك لا يحتاج إلى تزييت.
4. نظّف الشفرة بعد كل استخدام. اغسلها بقطعة قماش ناعمة أو إسفنجة وصابون لطيف. اشطفها وجففها تماماً قبل إعادة تركيبها.
5. لتسهيل عملية التنظيف، قم بإزالة صينية الطعام عن طريق تحرير القضيبي المعدني. لف الغطاء الموجود على الجانب الأيمن من القضيبي لتحريره، ثم اسحب القضيبي من الغلاف الأيسر وأزل الصينية.
6. لا تضع أي جزء من الجهاز في غسالة الأطباق.

حذر:

الشفرة حادة للغاية ويمكن أن تسبب جروحاً خطيرة. تعامل معها بحذر.

تخزين

- تأكد من تثبيت الشفرة بإحكام.
- اضبط محدد السماكة على "0" لمحاذاة لوحة الضبط مع الشفرة.
- قم بتخزين الجهاز في مكان نظيف وجاف.

6. حل المشكلات

مشكلة	السبب المحتمل	حل محتمل
الجهاز لا يعمل.	توصيل غير موصول بالكهرباء أو توصيل غير محكم	تأكد من توصيله بشكل صحيح

أطفئ الجهاز، وافصله عن الكهرباء، وتحقق من التجميع.	عائق أو تركيب غير صحيح	لا تدور الشفرة
نظف الشفرة أو استبدلها	شفرة غير حادة أو متسخة	المحاکم غير النظامية
قم بتأمين جميع الأجزاء وتحقق من التجميع	أجزاء مفكوكة أو مجمعة بشكل سيئ	ضوضاء مفرطة
أطفئ الجهاز واتركه يبرد لمدة 30 دقيقة	استخدام مطول دون انقطاع	ارتفاع درجة الحرارة
ضعها على سطح ثابت واضبط الأجزاء	سطح غير مستقر أو أجزاء مفكوكة	اهتزاز مفرط
تحقق من محدد السماكة واضبطه	تم ضبط السماكة بشكل غير صحيح	لا يقطع بشكل متساو

7. المواصفات الفنية

المنتج: EU01_122402

رقم المنتج: Rock'nCut Shuriken ProBlades Easy Clean 200

القدرة الاسمية: 200 واط

الجهد الكهربائي: 220 - 240 فولت

التردد: 50/60 هرتز

قد تتغير المواصفات الفنية دون إشعار مسبق لتحسين جودة المنتج.
صنع في الصين | تصميم إسباني

8. إعادة تدوير المعدات الكهربائية والإلكترونية



يشير هذا الرمز إلى أنه، وفقاً للوائح المعمول بها، يجب التخلص من المنتج و/أو البطارية بشكل منفصل عن النفايات المنزلية. عند انتهاء عمر هذا المنتج الافتراضي، يجب إزالة البطاريات ونقله إلى نقطة تجميع تحددتها السلطات المحلية. للحصول على معلومات مفصلة حول الطريقة الأنسب للتخلص من المعدات الكهربائية والإلكترونية و/أو البطاريات المقابلة لها، يجب على المستهلك الاتصال بالسلطات المحلية. يمكنكم العثور على معلومات حول أنظمة إعادة تدوير العبوات الوطنية وعلاماتها على موقعنا الإلكتروني. إن الالتزام بالإرشادات المذكورة أعلاه سيساعد في حماية البيئة.

9. الضمان و SAT

ستتولى شركة Cecotec مسؤولية الرد على المستخدم النهائي أو المستهلك في حالة عدم المطابقة الموجودة وقت تسليم المنتج وفقاً للشروط والأحكام والمواعيد النهائية التي تحددها اللوائح المعمول بها. يوصى بأن تتم عمليات الإصلاح بواسطة فنيين متخصصين. إذا اكتشفت مشكلة في المنتج أو كانت لديك أي أسئلة، فيرجى الاتصال بخدمة الدعم الفني الرسمية لشركة Cecotec عن طريق الاتصال على الرقم +34 96 321 07 28.

10. حقوق النشر

جميع حقوق الملكية الفكرية للنصوص الواردة في هذا الدليل محفوظة لشركة CECOTEC INNOVACIONES, SL. لا يجوز إعادة إنتاج محتوى هذا المنشور، كلياً أو جزئياً، أو تخزينه في نظام استرجاع المعلومات، أو نقله، أو توزيعه بأي وسيلة (إلكترونية، أو

ميكانيكية، أو تصويرية، أو تسجيلية، أو ما شابه) دون الحصول على إذن كتابي مسبق من شركة CECOTEC INNOVACIONES, S.L.

11. إعلان المطابقة المبسط للاتحاد الأوروبي



تُعلن شركة سيكوتيك للابتكارات بموجب هذا أن هذا المنتج يمثل للمتطلبات الأساسية والأحكام الأخرى ذات الصلة في لوائح الاتحاد الأوروبي المعمول بها. وقد صُمم هذا المنتج وصُنِع واختُبر وفقاً لمعايير السلامة والجودة المطلوبة. يمكن الاطلاع على النص الكامل لإعلان المطابقة للاتحاد الأوروبي على الرابط الإلكتروني التالي:

<https://cecotec.es/es/information/declaration-of-conformity>

CATALÀ

1. Peces i components

Figura 1

1. Guia de gruix
2. Empenyedor d'aliments amb protector de seguretat
3. Safata lliscant d'aliments
4. Fulla
5. Porta fulla extraïble
6. Base principal del cos
7. Tapa
8. Lliscador
9. Interruptor de seguretat
10. Interruptor d'operació
11. Selector d'ajust de gruix

Nota:

Els gràfics d'aquest manual són representacions esquemàtiques i potser no coincideixen exactament amb els del producte.

2. Abans de fer servir

- Aquest aparell presenta un embalatge dissenyat per protegir-lo durant el transport. Traieu l'aparell de la caixa. Podeu desmarcar la caixa original i altres elements de l'embalatge en un lloc segur per prevenir danys a l'aparell si necessiteu transportar-lo en el futur. Si voleu desfer-vos de l'embalatge original, assegureu-vos de reciclar tots els elements correctament.
- Assegureu-vos que totes les peces i els components estan inclosos i en bon estat. Si en faltés algun o no estiguessin en bon estat, contacteu de forma immediata amb el Servei d'Atenció Tècnica oficial de Cecotec.

Contingut de la caixa:

- Tallafimbres
- Fulla Solingen
- Fulla serrada
- Aquest manual d'instruccions

- No traieu el número de sèrie del producte, per poder mantenir una correcta

traçabilitat del vostre equip en cas de sol·licitar assistència.

- Abans de fer servir per primera vegada, netegeu totes les parts removibles amb un drap humit. No utilitzeu productes abrasius.

Precaució: La fulla és extremadament esmolada. Manipuleu-la amb compte.

3. Muntatge del producte

1. Col·loqueu la tallafiambres sobre una superfície neta, seca i llisa.
2. Moveu la safata lliscant daliments cap endavant i enrere per assegurar un moviment suau.
3. Assegureu-vos que la fulla estigui fermament instal·lada, girant-la en sentit antihorari. Fig. 2
4. Ajusteu el selector al gruix desitjat.
5. Col·loqueu un plat encerat o paper darrere de l'aparell per recollir els aliments.

Precaució: No col·loqueu les mans o els dits a prop de la fulla a la part posterior. Hi ha risc de talls o lesions greus.

4. Funcionament

Ús

1. Ajusteu el selector de gruix per triar l'amplada de tall desitjada, d'1 a 15 mm.
2. Feu lliscar la safata cap a l'esquerra i poseu-hi els aliments.
3. Utilitzeu lempenyedor daliments per pressionar lleugerament contra el fons.
4. Activeu l'interruptor de seguretat apropant-lo cap amunt i premeu l'interruptor d'operació; la fulla començarà a girar.
Advertiment: Mai toqueu la fulla; és extremadament esmolada i pot causar lesions molt greus.
5. Feu lliscar la safata lentament cap a la dreta, tallant els aliments amb la fulla giratòria. Recolliu les llesques a la part posterior del dispositiu.
6. En apagar la unitat, la fulla continuarà girant breument; eviteu tocar-la.
7. Després de 5 minuts d'ús continu, apagueu el dispositiu i deixeu refredar durant 30 minuts per evitar el sobreescalfament del motor.

Com retirar la fulla de tall

1. Desconnecteu l'aparell: Assegureu-vos de desendollar el dispositiu abans de retirar la fulla.

Precaucions:

- Mai toqueu les vores de la fulla.
- Assegureu-vos que no caigui de la taula.

- Mantingueu els nens allunyats.
2. Desbloquegeu la fulla: Gireu el portaganiveta en sentit horari per desbloquejar-la i després retira-la amb cura.
 3. Neteja: Renteu la fulla amb aigua sabonosa i assequeu-la completament abans de tornar a col·locar-la.

ATENCIÓ:

LA GANIVETA ÉS EXTREMADAMENT AFILADA I POT CAUSAR TALLS GREUS. MANIPULA-LA AMB CURA.

CONSELLS ÚTILS

- Tall només carns sense pinyol. No intenteu llescar aliments extremadament durs o fruites amb llavors.
- Per obtenir millors resultats, refredeu el formatge o les carns crues abans de llescar. En tallar formatge tou, ruixeu la fulla amb aigua o netegeu-la amb una esponja humida. Si s'acumula formatge a la fulla, apagueu i desendol·leu els tallafiambres abans de netejar-la amb un drap humit per evitar el sobreescalfament del motor.
- No intenteu tallar aliments completament congelats.
- Traieu tots els materials d'embolcall dels aliments abans de tallar-los.

5. Neteja i manteniment

- Desendol·leu l'aparell i deixeu que es refredi abans de netejar-lo.
 - Utilitzeu un drap suau i lleugerament humit per a les superfícies.
 - Eviteu que l'aigua o altres líquids entrin a la unitat.
1. Assegureu-vos que l'interruptor estigui a "OFF" i desendol·leu el cable d'alimentació.
 2. No utilitzeu llana d'acer, fregalls o netejadors abrasius enlloc de la tallafiambres .
 3. El motor està protegit dins de la carcassa. No submergiu ni exposeu l'aparell, el cable d'alimentació o l'endoll a l'aigua o altres líquids. El motor no requereix lubricació.
 4. Netegeu la fulla després de cada ús. Renteu-la amb un drap suau o esponja i sabó suau. Esbandida i assequeu completament abans de tornar a muntar-la.
 5. Per facilitar la neteja, traieu la safata d'aliments deixant anar la vareta metàl·lica. Gireu la tapa al costat dret de la vareta per alliberar-la, després feu lliscar la vareta fora de la màniga esquerra i traieu la safata.
 6. No col·loqueu cap part de l'aparell al rentaplats.

ATENCIÓ:

LA GANIVETA ÉS EXTREMADAMENT AFILADA I POT CAUSAR TALLS GREUS. MANIPULA-LA AMB CURA.

Emmagatzematge

- Assegureu-vos que la fulla estigui ben assegurada.
- Ajusteu el selector de gruix a "0" per alinear la placa d'ajust amb la fulla.
- Deseu el dispositiu en un lloc net i sec.

6. Resolució de problemes

Problema	Possible Causa	Possible Solució
L'aparell no encén	Desendollat o connexió solta	Verificar i assegurar que estigui ben endollat
La fulla no gira	Obstrucció o mal assemblatge	Apagar, desendollar i revisar l'assemblatge
Talls irregulars	Fulla desafilada o bruta	Netejar o reemplaçar la fulla
Soroll excessiu	Parts soltes o mal acoblades	Assegurar totes les parts i revisar assemblatge
Sobreescalfament	Ús perllongat sense descans	Apagar i deixar refredar per 30 minuts
Vibració excessiva	Superfície inestable o parts soltes	Col·locar en una superfície estable i ajustar les parts
No talla uniformement	Gruix mal ajustat	Revisar i ajustar el selector de gruix

7. Especificacions tècniques

Producte: EU01_122402

Referència del producte: Rock'nCut Shuriken ProBlades Easy Clean 200

Potència nominal: 200 W

Voltatge: 220 - 240 V ~

Freqüència: 50/60 Hz

Les especificacions tècniques poden canviar sense notificació prèvia per millorar la qualitat del producte.

Fabricat a Xina | Dissenyat a Espanya

8. Reciclatge d'aparells elèctrics i electrònics



Aquest símbol indica que, d'acord amb les normatives aplicables, el producte i/o la bateria s'han de rebutjar de manera independent dels residus domèstics. Quan aquest producte arribi al final de la seva vida útil, hauràs d'extreure les piles/bateries/acumuladors i portar-lo a un punt de recollida designat per les autoritats locals.

Per obtenir informació detallada sobre la forma més adequada de rebutjar els aparells elèctrics i electrònics i/o les bateries corresponents, el consumidor haurà de contactar amb les autoritats locals.

Podeu consultar la informació sobre els sistemes nacionals de reciclatge d'embalatges i el seu marcatge a la nostra pàgina web.

El compliment de les pautes anteriors ajudarà a protegir el medi ambient.

9. Garantia i SAT

Cecotec respondrà davant l'usuari o consumidor final de qualsevol manca de conformitat que hi hagi en el moment del lliurament del producte en els termes, condicions i terminis que estableix la normativa aplicable.

Es recomana que les reparacions es facin per personal especialitzat.

Si detecteu una incidència amb el producte o teniu alguna consulta, poseu-vos en contacte amb el servei d'Assistència Tècnica oficial de Cecotec a través del número de telèfon +34 96 321 07 28.

10. Copyright

Els drets de propietat intel·lectual sobre els textos del manual pertanyen a CECOTEC INNOVACIONES, SL. Queden reservats tots els drets. El contingut d'aquesta publicació no podrà, ni en part ni íntegrament, reproduir-se, emmagatzemar-se en un sistema de recuperació, transmetre's o distribuir-se per cap mitjà (electrònic, mecànic, fotocòpia, enregistrament o similar) sense la prèvia autorització de CECOTEC INNOVACIONES, SL.

11. Declaració UE de conformitat simplificada



Per la present, Cecotec Innovaciones declara que aquest producte compleix els requisits essencials i altres disposicions rellevants de les normatives aplicables a la Unió Europea. Aquest producte ha estat dissenyat, fabricat i provat amb el compliment dels estàndards de seguretat i qualitat requerits. El text complet de la Declaració de Conformitat de la UE es pot trobar a la següent adreça web:

<https://cecotec.es/es/information/declaration-of-conformity>

FIGURES

FIG 1

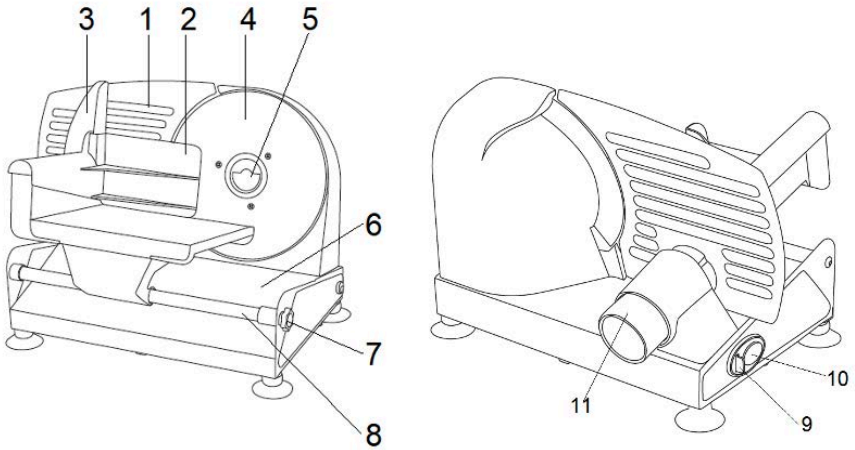

FIG 2



www.cecotec.es

Cecotec Innovaciones S.L.
Av. Reyes Católicos, 60 46910,
Alfajar, Valencia (Spain)

