

cecotec

ROCK'NTOAST DEEP CLASSIC

Sandwichera para dos sandwiches/ Sandwich maker for two sandwiches.

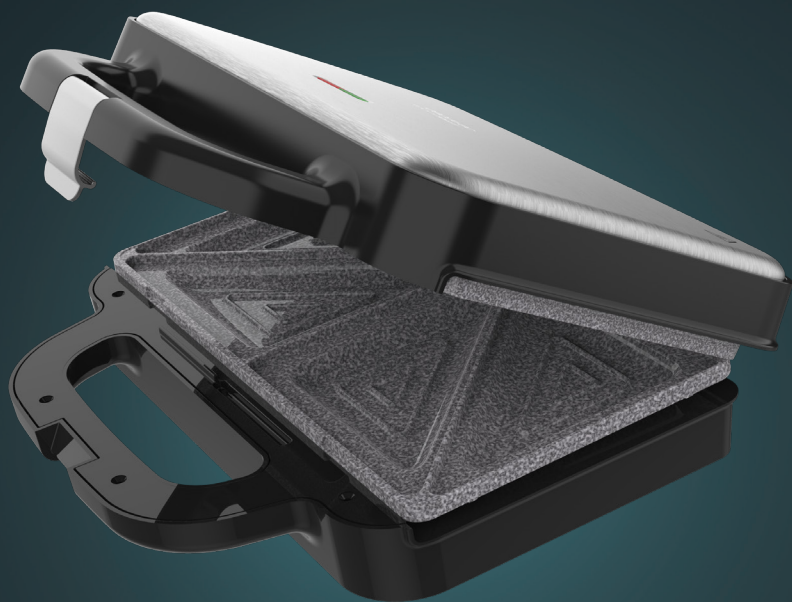

Manual de instrucciones
Instruction manual
Manuel d'instructions
Bedienungsanleitung
Manuale di istruzioni
Manual de instruções
Handleiding
Instrukcja obsługi
Návod k použití

Instrucciones de seguridad	4
Safety instructions	6
Instructions de sécurité	8
Sicherheitshinweise	10
Istruzioni di sicurezza	12
Instruções de segurança	14
Veiligheidsinstructies	16
Instrukcje bezpieczeństwa	18
Bezpečnostní pokyny	21

ÍNDICE

1. Piezas y componentes	23
2. Antes de usar	23
3. Funcionamiento	24
4. Limpieza y mantenimiento	24
5. Especificaciones técnicas	25
6. Reciclaje de aparatos eléctricos y electrónicos	25
7. Garantía y SAT	26
8. Copyright	26

INDEX

1. Parts and components	27
2. Before use	27
3. Operation	28
4. Cleaning and maintenance	28
5. Technical specifications	29
6. Disposal of old electrical and electronic appliances	29
7. Technical support and warranty	29
8. Copyright	30

SOMMAIRE

1. Pièces et composants	31
2. Avant utilisation	31
3. Fonctionnement	32
4. Nettoyage et entretien	32
5. Spécifications techniques	33
6. Recyclage des équipements électriques et électroniques	33
7. Garantie et SAV	34
8. Copyright	34

INHALT

1. Teile und Komponenten	35
2. Vor dem Gebrauch	35
3. Bedienung	36
4. Reinigung und Wartung	36
5. Technische Spezifikationen	37
6. Recycling von Elektro- und Elektronikgeräten	37
7. Garantie und Kundendienst	38
8. Copyright	38

INDICE

1. Parti e componenti	39
2. Prima dell'uso	39
3. Funzionamento	40
4. Pulizia e manutenzione	40
5. Specifiche tecniche	41
6. Riciclaggio di apparecchiature elettriche ed elettroniche	41
7. Garanzia e supporto tecnico	41
8. Copyright	42

ÍNDICE

1. Peças e componentes	43
2. Antes de usar	43
3. Funcionamento	44
4. Limpeza e manutenção	44
5. Especificações técnicas	45
6. Reciclagem de produtos elétricos e eletrônicos	45
7. Garantia e SAT	45
8. Copyright	46

INHOUD

1. Onderdelen en componenten	47
2. Vóór u het apparaat gebruikt	47
3. Werking	48
4. Schoonmaak en onderhoud	48
5. Technische specificaties	49
6. Recycling van elektrische en elektronische apparatuur	49
7. Garantie en technische ondersteuning	49
8. Copyright	50

SPIS TREŚCI

1. Części i komponenty	51
2. Przed użyciem	51
3. Funkcjonowanie	52
4. Czyszczenie i konserwacja	52
5. Specyfikacja techniczna	53
6. Recykling urządzeń elektrycznych i elektronicznych	53
7. Gwarancja i Serwis Pomocy Technicznej	54
8. Prawa autorskie	54

OBSAH

1. Díly a součásti	55
2. Před použitím	55
3. Provoz	56
4. Čištění a údržba	56
5. Technické specifikace	57
6. Recyklace elektrických a elektronických zařízení	57
7. Záruka a technický servis	57
8. Copyright	58

INSTRUCCIONES DE SEGURIDAD

Lea las siguientes instrucciones atentamente antes de usar el producto. Guarde este manual para futuras referencias o nuevos usuarios.

-  Este símbolo significa: precaución, superficie caliente. Las superficies accesibles del aparato podrían alcanzar temperaturas altas durante el funcionamiento. Tenga cuidado de no quemarse.
- Este aparato no está previsto para su operación por medio de un temporizador externo o un sistema de control-remoto separado.
- Inspeccione el cable de alimentación regularmente en busca de daños visibles. Si el cable presenta daños, debe ser reparado por el Servicio de Asistencia Técnica oficial de Cecotec para evitar cualquier tipo de peligro.
- Este aparato puede ser utilizado por niños con edad de 8 años y superior y personas con capacidades físicas, sensoriales o mentales reducidas o falta de experiencia y conocimiento si son supervisados o han recibido instrucción concerniente al uso del aparato de una forma segura y entienden los riesgos que este implica. Los niños no deben jugar con el aparato. La limpieza y el mantenimiento a realizar por el usuario no deben realizarlos los niños a menos que sean mayores de 8 años y estén bajo supervisión.
- Mantenga el aparato y su cable fuera del alcance de los niños menores de 8 años.
- Supervise a los niños para asegurarse de que no jueguen con el producto. Es necesario dar una supervisión estricta si el aparato está siendo usado por o cerca de niños.
- Este aparato está diseñado exclusivamente para uso doméstico quedando excluido su uso en bares, restaurantes, granjas, hoteles, moteles y oficinas.

- Coloque el producto en una superficie seca, estable y resistente al calor. Coloque el aparato de forma que evite el derramamiento de líquidos calientes, tenga especial cuidado con el asa.
- No sumerja el cable, el enchufe o cualquier otra parte del producto en agua o cualquier otro líquido, ni exponga las conexiones eléctricas al agua. Asegúrese de que tiene las manos completamente secas antes de tocar el enchufe o encender el producto.
- Asegúrese de que el voltaje de red coincida con el voltaje especificado en el marcado del producto y de que el enchufe tenga toma de tierra.
- El aparato estará muy caliente durante e inmediatamente después de funcionar. Utilice guantes o cualquier otro accesorio de protección conveniente para evitar quemaduras o lesiones.
- Utilice una base resistente al calor cuando utilice el dispositivo sobre superficies sensibles a altas temperaturas.
- No retuerza, doble, estire o dañe el cable de alimentación. Protéjalo de bordes afilados y fuentes de calor. No permita que el cable toque superficies calientes. No deje que el cable asome sobre el borde de la superficie de trabajo o la encimera.
- No utilice el dispositivo en el exterior, cerca de placas eléctricas o de gas, de llamas o dentro de hornos.
- No utilice el dispositivo si se ha caído al suelo o no funciona correctamente.
- Tenga cuidado extremo cuando mueva o transporte el dispositivo.
- Apague el dispositivo y desconéctelo de la toma de corriente en caso de que no vaya a ser utilizado durante un periodo prolongado de tiempo y antes de limpiarlo. Tire del enchufe para desconectarlo, no tire del cable.

SAFETY INSTRUCTIONS

Read these instructions thoroughly before using the appliance. Keep this instruction manual for future reference or new users.

-  This symbol means "caution, hot surface." The accessible surfaces of the appliance may reach high temperatures during operation. Be careful not to burn yourself.
- The appliance is not intended to be operated by means of an external timer or separate remote-control system.
- Check the power cable regularly for visible damage. If the cable is damaged, it must be repaired by the official Cecotec Technical Support Service to avoid any type of danger.
- This appliance can be used by children aged 8 years and above and people with reduced physical, sensory, or mental capabilities or lack of experience and knowledge if they have been given supervision or instruction concerning use of the appliance in a safe way and understand the hazards involved. Children must not play with the appliance. Cleaning and user maintenance should not be carried out by children unless they are over 8 years old and are under supervision.
- Keep this appliance and its power cable out of reach of children under the age of 8.
- Supervise children to prevent them from playing with the appliance. Close supervision is necessary if the appliance is used by or near children.
- This device is designed for domestic use only and is not intended for bars, restaurants, farmhouses, hotels, motels, and offices.
- Place the appliance on a dry, stable, heat-resistant surface. Position the appliance in such a way to avoid spillage of hot

liquids. Be especially careful with the handle.

- Do not immerse the cable, plug, or any other non-removable part of the device in water or any other liquid or expose electrical connections to water. Make sure your hands are dry before handling the plug or switching on the device.
- Make sure that the mains voltage matches the voltage stated on the appliance marking and that the wall outlet is earthed.
- The appliance will be very hot during and immediately after operation. Use gloves or other convenient protective equipment to avoid burns and injuries.
- Use a heat-resistant base when using the appliance on surfaces sensitive to high temperatures.
- Do not twist, bend, pull, or damage the power cable. Protect it from sharp edges and heat sources. Do not allow the cable to touch hot surfaces. Do not let the cable hang over the edge of the working surface or worktop.
- Do not use the appliance outdoors, near a gas or electric hob, in heated ovens, or near open flames.
- Do not operate the appliance after it has been dropped or if it malfunctions.
- Extreme caution must be taken when moving or transporting the appliance.
- Always turn off and disconnect the appliance from the power supply when not in use or if it is not going to be used for a long period of time and before cleaning it. Pull from the plug, not the cable, to disconnect it from the outlet.

INSTRUCTIONS DE SÉCURITÉ

Veillez lire les instructions suivantes avec attention avant d'utiliser l'appareil. Gardez bien ce manuel pour de futures références ou pour tout nouvel utilisateur.

-  Ce symbole signifie : attention ! Surface chaude. Les surfaces accessibles de l'appareil pourraient atteindre des températures très élevées pendant le fonctionnement. Faites attention à ne pas vous brûler !
- Cet appareil ne peut pas être utilisé à travers d'une minuterie externe ou d'un système par télécommande sans fil.
- Inspectez le câble d'alimentation régulièrement pour rechercher des dommages visibles. S'il présente des dommages, il doit être réparé par le Service d'Assistance Technique officiel de Cecotec pour éviter tout type de danger.
- Cet appareil peut être utilisé par des enfants de 8 ans et plus et par des personnes aux capacités physiques, mentales ou sensorielles réduites, ou sans expérience ni connaissances s'ils sont surveillés et/ou ont reçu les informations nécessaires à l'utilisation correcte de l'appareil et qu'ils ont bien compris les risques qu'il implique. Empêchez les enfants de jouer avec le produit. Le nettoyage et l'entretien à réaliser par l'utilisateur ne doivent pas être effectués par des enfants, sauf s'ils sont âgés de plus de 8 ans et sous surveillance.
- Maintenez l'appareil et son câble hors de portée des enfants de moins de 8 ans.
- Surveillez les enfants pour vous assurer qu'ils ne jouent pas avec le produit. Une surveillance stricte est nécessaire si l'appareil est utilisé par ou à côté des enfants.

- Cet appareil est conçu pour un usage domestique uniquement et ne doit pas être utilisé dans les bars, restaurants, fermes, hôtels, motels et bureaux.
- Placez l'appareil sur une surface sèche, stable et résistante à la chaleur. Placez l'appareil de manière à éviter les renversements de liquides chauds, faites particulièrement attention à la poignée.
- Ne submergez ni le câble, ni la prise ni aucune autre partie du produit dans de l'eau ni dans aucun autre liquide, ni n'exposez les connexions électriques à l'eau. Assurez-vous d'avoir les mains complètement sèches avant de toucher la prise ou d'allumer l'appareil.
- Assurez-vous que le voltage du réseau coïncide avec le voltage spécifié sur le marquage du produit et que la prise possède une connexion à terre.
- L'appareil sera très chaud pendant et immédiatement après utilisation. Utilisez des gants ou autres accessoires de protection pour éviter des brûlures ou lésions.
- Utilisez une base résistante à la chaleur lorsque vous utilisez l'appareil sur des surfaces sensibles aux températures élevées.
- Ne tordez pas, ne pliez pas, n'étirez pas et n'abîmez pas le câble d'alimentation. Protégez-le des bords pointus et des sources de chaleur. Ne laissez pas le câble toucher des surfaces chaudes. Ne laissez pas le câble dépasser de la surface de travail ou du plan de travail.
- N'utilisez pas l'appareil en extérieur, près de plaques électriques ou à gaz, près de flammes ni dans des fours.
- N'utilisez pas l'appareil s'il est tombé ou s'il ne fonctionne pas correctement.
- Faites bien attention lorsque vous déplacez ou transportez l'appareil.

- Éteignez l'appareil et débranchez-le de la prise de courant si vous n'allez pas l'utiliser pendant longtemps et avant de le nettoyer. Tirez sur la fiche pour le débrancher ; ne tirez pas sur le câble.

SICHERHEITSHINWEISE

Lesen Sie die folgenden Hinweise aufmerksam durch, bevor Sie das Produkt verwenden. Bewahren Sie diese Bedienungsanleitung zum Nachschlagen oder für neue Benutzer auf.

-  Dieses Symbol bedeutet: Vorsicht, heiße Oberfläche. Die zugänglichen Oberflächen des Geräts können während des Betriebs hohe Temperaturen erreichen. Passen Sie auf, dass Sie sich nicht verbrennen.
- Das Gerät ist nicht für den Betrieb mit einem externen Timer oder einer separaten Fernbedienung vorgesehen.
- Überprüfen Sie das Netzkabel regelmäßig auf sichtbare Schäden. Wenn das Kabel beschädigt ist, muss es durch den offiziellen Technischen Kundendienst von Cecotec ersetzt werden, um Sach- und Personenschäden zu vermeiden.
- Dieses Produkt kann von Kindern ab 8 Jahren und Personen mit eingeschränkten körperlichen, sensorischen oder geistigen Fähigkeiten oder mit mangelnder Erfahrung und Kenntnissen verwendet werden, wenn sie in der sicheren Verwendung des Geräts beaufsichtigt oder unterwiesen werden und die damit verbundenen Risiken verstehen. Kinder dürfen nicht mit dem Gerät spielen. Reinigung und Wartung sollten nicht von Kindern durchgeführt werden, es sei denn, sie sind über 8 Jahre alt und werden beaufsichtigt.
- Halten Sie das Gerät und sein Kabel außerhalb der Reichweite von Kindern unter 8 Jahren.

- Kinder sollten beaufsichtigt werden, damit sie nicht mit dem Gerät spielen. Eine besondere genaue und konsequente Beaufsichtigung ist geboten, wenn das Gerät in der Nähe von Kindern verwendet wird.
- Dieses Gerät ist nur für den Hausgebrauch bestimmt und darf nicht in Bars, Restaurants, Bauernhöfen, Hotels, Motels und Büros verwendet werden.
- Stellen Sie das Produkt auf eine trockene, stabile und hitzebeständige Oberfläche. Stellen Sie das Gerät so auf, dass ein Verschütten von heißen Flüssigkeiten vermieden wird, und achten Sie besonders auf den Griff.
- Tauchen Sie das Netzkabel, den Stecker oder jegliche nicht entfernbaren Teile des Gerätes nicht ins Wasser oder andere Flüssigkeiten ein und lassen Sie die elektrischen Anschlüsse nicht mit Wasser in Berührung kommen. Sorgen Sie dafür, dass Ihre Hände völlig trocken sind, bevor Sie die Steckdose berühren oder das Gerät einschalten.
- Vergewissern Sie sich, dass die Netzspannung mit der auf der Produktkennzeichnung angegebenen Spannung übereinstimmt und dass die Steckdose geerdet ist.
- Das Gerät ist sehr heiß während und unmittelbar nach dem Betrieb. Benutzen Sie Handschuhe oder andere Schutz, um Verbrennungen und Verletzungen zu vermeiden.
- Verwenden Sie eine hitzebeständige Unterlage, wenn Sie das Gerät auf hochtemperaturempfindlichen Oberflächen verwenden.
- Der Stromkabel darf nicht verdreht, verbogen oder zu stark gezogen bzw. belastet oder beschädigt werden. Schützen Sie ihn von scharfen Kanten und Wärmequellen. Achten Sie darauf, dass das Kabel nicht mit heißen Oberflächen in Berührung kommt. Lassen Sie das Kabel niemals über der Arbeitsfläche stehen.

- Verwenden Sie das Gerät nicht im Freien, in der Nähe von Gas- oder Elektroplatten, Flammen oder innerhalb von Öfen.
- Verwenden Sie das Gerät nicht, wenn es heruntergefallen ist oder nicht richtig funktioniert.
- Seien Sie äußerst vorsichtig, wenn Sie das Gerät bewegen oder transportieren.
- Schalten Sie das Gerät aus und ziehen Sie den Netzstecker aus der Steckdose, wenn es über einen langen Zeitraum nicht verwendet wird. Ziehen Sie am Stecker, nicht am Kabel selbst.

ISTRUZIONI DI SICUREZZA

Leggere attentamente le seguenti istruzioni prima di usare l'apparecchio. Conservare questo manuale per consultazioni future o nuovi utenti.

-  Questo simbolo significa "attenzione, superficie calda". Le superfici accessibili dell'apparecchio possono raggiungere temperature elevate durante il funzionamento. Fare attenzione a non bruciarsi.
- L'apparecchio non deve essere collegato a un timer esterno o sistema di controllo remoto separato.
- Ispezionare regolarmente il cavo di alimentazione in cerca di danni visibili. Se il cavo presenta danni, rivolgersi esclusivamente al Servizio di Assistenza Tecnica ufficiale di Cecotec.
- Questo apparecchio può essere utilizzato da bambini a partire dagli 8 anni di età e da persone con ridotte capacità fisiche, sensoriali o mentali o con mancanza di esperienza e conoscenza, a condizione che abbiano ricevuto supervisione o istruzioni per l'uso dell'apparecchio in modo sicuro e che comprendano i pericoli connessi. I bambini non devono giocare con l'apparecchio. La pulizia e la manutenzione non

devono essere eseguite da bambini, a meno che non abbiano più di 8 anni e siano supervisionati.

- Mantenere l'apparecchio e il suo cavo fuori dalla portata dei bambini con età inferiore agli 8 anni.
- Sorvegliare i bambini per assicurarsi che non giochino con l'apparecchio. È necessario sorvegliare rigidamente nel caso in cui l'apparecchio venga utilizzato da o vicino a bambini.
- Questo apparecchio è stato progettato solo per uso domestico e non può essere utilizzato in bar, ristoranti, aziende agricole, alberghi, motel e uffici.
- Collocare l'apparecchio su una superficie asciutta, stabile e resistente al calore. Posizionare l'apparecchio in modo da evitare la fuoriuscita di liquidi caldi, facendo particolare attenzione al manico.
- Non immergere il cavo, la spina o qualsiasi altra parte dell'apparecchio in acqua o in qualsiasi altro liquido, né esporre i collegamenti elettrici all'acqua. Assicurarsi di avere le mani completamente asciutte prima di toccare la spina o di accendere l'apparecchio.
- Verificare che la tensione di rete coincida con quella specificata sulla marcatura dell'apparecchio e che la presa elettrica sia dotata di messa a terra.
- L'apparecchio sarà molto caldo durante e immediatamente dopo il funzionamento. Utilizzare equipaggiamento protettivo come guanti termici per evitare scottature o lesioni.
- Utilizzare una base resistente al calore quando si utilizza l'apparecchio su superfici sensibili ad alte temperature.
- Non torcere, piegare, allungare o danneggiare il cavo di alimentazione. Proteggerlo da bordi affilati e fonti di calore. Evitare che il cavo tocchi superfici calde. Non lasciare che il cavo sporga oltre il bordo della superficie o piano di lavoro.

- Non utilizzare l'apparecchio in esterni, vicino a piastre elettriche, a gas, fornelli o dentro a forni.
- Non utilizzare l'apparecchio in caso di caduta o se non funziona correttamente.
- Prestare molta attenzione quando si muove o sposta l'apparecchio.
- Spegnere l'apparecchio e scollegarlo dalla presa di corrente prima di montarlo, smontarlo, pulirlo o nel caso in cui non venga utilizzato per un periodo prolungato di tempo. Togliere la spina per scollegare l'apparecchio, non tirare il cavo.

INSTRUÇÕES DE SEGURANÇA

Leia atentamente as instruções seguintes antes de utilizar o aparelho. Guarde este manual para referências futuras ou novos utilizadores.

-  Este símbolo significa: cautela, superfície quente. As superfícies acessíveis do aparelho poderiam atingir temperaturas altas durante o funcionamento. Tenha cuidado para não se queimar.
- Este aparelho não está previsto para funcionar através de um temporizador externo ou um sistema de controlo remoto separado.
- Inspeccione o cabo de alimentação regularmente em busca de danos visíveis. Se o cabo apresentar danos, deve ser reparado pelo Serviço de Assistência Técnica da Cecotec para evitar qualquer tipo de perigo.
- Este aparelho pode ser utilizado por crianças a partir dos 8 anos de idade e por pessoas com capacidades físicas, sensoriais ou mentais reduzidas ou com falta de experiência e conhecimentos, se lhes tiver sido dada supervisão ou

instruções relativas à utilização do aparelho de uma forma segura e compreenderem os perigos envolvidos. Não permita que as crianças brinquem com o aparelho. A limpeza e manutenção não deve ser efetuada por crianças a menos que tenham mais de 8 anos de idade e estejam sob supervisão.

- Mantenha o aparelho e o seu cabo longe do alcance de crianças de idade inferior a 8 anos.
- Supervisione as crianças para não brincarem com o aparelho. É necessário dar supervisão estrita se o aparelho estiver a ser usado perto ou por crianças.
- Este aparelho foi desenhado apenas para uso doméstico e não para uso em cafés, restaurantes, quintas, hotéis, motéis e escritórios.
- Coloque o aparelho numa superfície seca, estável e resistente ao calor. Coloque o aparelho de modo a evitar o derramamento de líquidos quentes. Tenha especial cuidado com a pega.
- Não imerja o cabo, a ficha ou qualquer outra parte elétrica do aparelho na água ou qualquer outro líquido nem exponha as conexões elétricas à água. Certifique-se de ter as mãos completamente secas antes de tocar a tomada ou ligar o aparelho.
- Certifique-se de que a tensão de rede corresponde à tensão especificada na marcação do aparelho e que a ficha está ligada à terra.
- O aparelho está muito quente durante e imediatamente depois de funcionar. Utilize luvas ou qualquer outro acessório de proteção conveniente para evitar queimaduras ou lesões.
- Utilize uma base resistente ao calor quando usar o aparelho sobre superfícies sensíveis a altas temperaturas.

- Não torça, dobre, estique ou danifique o cabo de alimentação. Proteja-o de bordas afiadas e fontes de calor. Não permita que o cabo toque em superfícies quentes. Não deixe que se aproxime o cabo do fogão ou da bancada de cozinha.
- Não utilize o aparelho no exterior, perto de placas elétricas ou de gás, de chamas ou dentro de fornos.
- Não utilize o aparelho se tiver caído ao chão ou não funciona corretamente.
- Tenha extremo cuidado quando mover ou transportar o aparelho.
- Desligue o aparelho e desconecte da corrente elétrica em caso de que não usar durante um período prolongado de tempo e antes de limpar. Puxe da ficha para o desconectar, não puxe pelo cabo.

VEILIGHEIDSINSTRUCTIES

Lees de volgende instructies aandachtig voordat u het product gebruikt. Bewaar deze handleiding voor toekomstig(e) gebruik of gebruikers.

-  Dit symbool betekent: voorzichtig, heet oppervlak. Toegankelijke oppervlakken van het product kunnen tijdens het gebruik hoge temperaturen bereiken. Let op dat u zich niet verbrandt.
- Het apparaat is niet geschikt om te gebruiken met een externe timer of afzonderlijke afstandsbediening.
- Controleer de kabel regelmatig op zichtbare schade. Als de kabel beschadigd is moet deze gerepareerd worden door de Technische Dienst van Cecotec om elk gevaar te vermijden.
- Dit apparaat kan worden gebruikt door kinderen vanaf 8 jaar en personen met beperkte lichamelijke, zintuiglijke

of geestelijke vermogens of met gebrek aan ervaring en kennis, indien zij onder toezicht staan of instructie hebben gekregen over het veilige gebruik van het apparaat en de gevaren ervan begrijpen. Kinderen mogen niet met het apparaat spelen. Reiniging en gebruikersonderhoud mogen niet worden uitgevoerd door kinderen, tenzij zij ouder zijn dan 8 jaar en onder toezicht staan.

- Houd het apparaat en de voedingskabel buiten het bereik van kinderen jonger dan 8 jaar.
- Houd toezicht op kinderen om ervoor te zorgen dat ze niet met het product spelen. Strikt toezicht is noodzakelijk als het product gebruikt wordt door of in de buurt van kinderen.
- Dit apparaat is uitsluitend bestemd voor huishoudelijk gebruik en is niet bestemd voor gebruik in bars, restaurants, boerderijen, hotels, motels en kantoren.
- Plaats het product op een droog, stabiel en hittebestendig oppervlak. Plaats het apparaat zodanig dat morsen van hete vloeistoffen wordt voorkomen, wees vooral voorzichtig met het handvat.
- Dompel de voedingskabel, de stekker of andere onderdelen van het apparaat niet onder in water of andere vloeistoffen. Stel de elektrische verbindingen niet bloot aan water. Zorg ervoor dat uw handen volledig droog zijn voordat u de stekker aanraakt of het apparaat inschakelt.
- Zorg ervoor dat de netspanning overeenkomt met de op de productmarkering aangegeven spanning en dat de stekker geaard is.
- Het apparaat zal zeer heet zijn tijdens en vlak na het gebruik. Gebruik ovenwanten of andere beschermingsmiddelen om brandwonden of letsels te voorkomen.
- Gebruik een hittebestendige basis bij gebruik van het apparaat op gevoelige oppervlakken bij hoge temperaturen.

- De voedingskabel mag niet verwrongen, dubbelgevouwen, uitgerekt of beschadigd worden. Bescherm het tegen scherpe randen en warmtebronnen. Zorg ervoor dat de kabel geen hete oppervlakken aanraakt. Laat de kabel niet over de rand van het werkoppervlak of het aanrecht uitsteken.
- Gebruik het apparaat niet buitenshuis of in de buurt van elektrische kookplaten, gasfornuizen of vlammen. Zet het apparaat niet in de oven.
- Gebruik het apparaat niet als het is gevallen of niet goed werkt.
- Wees uiterst voorzichtig bij het verplaatsen of vervoeren van het apparaat.
- Schakel het apparaat uit en trek de stekker uit het stopcontact alvorens het apparaat te monteren, te demonteren, schoon te maken of als het apparaat voor een langere tijd niet gebruikt zal worden en voordat u het schoonmaakt. Trek aan de stekker om hem te verwijderen uit het stopcontact en niet aan de kabel.

INSTRUKCJE BEZPIECZEŃSTWA

Przed użyciem produktu należy uważnie przeczytać poniższe instrukcje. Zachowaj tę instrukcję do wykorzystania w przyszłości lub dla nowych użytkowników.

-  Ten symbol oznacza: ostrożnie, gorąca powierzchnia. Dostępne powierzchnie urządzenia mogą podczas pracy osiągać wysokie temperatury. Uważaj, aby się nie poparzyć.
- To urządzenie nie jest przeznaczone do obsługi za pomocą zewnętrznego timera lub oddzielnego systemu zdalnego sterowania.

- Regularnie należy sprawdzać przewód zasilający pod względem widocznych uszkodzeń. Jeśli przewód jest uszkodzony, musi zostać naprawiony przez oficjalny Serwis Pomocy Technicznej Cecotec, aby uniknąć wszelkiego rodzaju niebezpieczeństw.
- Ten produkt może być używany przez dzieci w wieku 8 lat i starsze oraz osoby o ograniczonych zdolnościach fizycznych, sensorycznych lub umysłowych lub bez doświadczenia i wiedzy, jeśli znajdują się pod nadzorem lub zostały poinstruowane odnośnie bezpiecznego korzystania z urządzenia i rozumieją związane z tym ryzyko. Dzieci nie mogą bawić się urządzeniem. Czyszczenie i konserwacja nie mogą być wykonywane przez dzieci, chyba że mają ponad 8 lat i są pod nadzorem.
- Przechowuj urządzenie i jego przewód poza zasięgiem dzieci poniżej 8 roku życia.
- Nadzoruj dzieci, aby nie bawiły się urządzeniem. Konieczny jest ścisły nadzór, jeśli urządzenie jest używane przez dzieci lub w ich pobliżu.
- To urządzenie przeznaczone jest wyłącznie do użytku domowego i nie nadaje się do użytku w barach, restauracjach, gospodarstwach rolnych, hotelach, motelach i biurach.
- Umieść produkt na suchej, stabilnej i odpornej na ciepło powierzchni. Ustaw urządzenie w taki sposób, aby nie dopuścić do rozlania gorących płynów, szczególnie uważaj na uchwyt.
- Nie zanurzaj przewodu, wtyczki ani żadnej innej części produktu w wodzie lub innej cieczy ani nie wystawiaj połączeń elektrycznych na działanie wody. Przed dotknięciem wtyczki lub włączeniem produktu upewnij się, że twoje ręce są całkowicie suche.

- Upewnij się, że napięcie sieciowe jest zgodne z napięciem podanym na oznaczeniu produktu i że wtyczka jest uziemiona.
- Urządzenie będzie bardzo gorące podczas pracy i bezpośrednio po jej zakończeniu. Noś rękawice lub inne odpowiednie akcesoria ochronne, aby uniknąć oparzeń lub obrażeń.
- W przypadku używania urządzenia na powierzchniach wrażliwych na wysokie temperatury należy używać podstawy żaroodpornej.
- Nie skręcaj, nie zginaj, nie rozciągaj ani nie uszkadzaj przewodu zasilającego. Chroń go przed ostrymi krawędziami i źródłami ciepła. Nie pozwól, aby przewód dotykał gorących powierzchni. Nie pozwól aby przewód zbliżył się do krawędzi powierzchni roboczej lub blatu.
- Nie używaj urządzenia na zewnątrz, w pobliżu elektrycznych lub gazowych płyt kuchennych, płomieni lub wewnątrz piekarników.
- Nie używaj urządzenia, jeśli zostało upuszczone lub nie działa prawidłowo.
- Zachowaj szczególną ostrożność podczas przesuwania lub transportu urządzenia.
- Wyłącz urządzenie i odłącz je od gniazdka elektrycznego, jeśli nie będzie używane przez dłuższy czas oraz przed czyszczeniem. Pociągnij za wtyczkę, aby ją odłączyć, nie ciągnij za przewód.

BEZPEČNOSTNÍ POKYNY

Přečtěte si pozorně následující pokyny před použitím výrobku. Uchovejte tento návod pro budoucí použití nebo pro nové uživatele.

-  Tento symbol znamená: pozor, horký povrch. Přístupné povrchy spotřebiče mohou během provozu dosáhnout vysokých teplot. Dávejte pozor, abyste se nepopálili.
- Tento spotřebič není určen k provozu pomocí externího časovače nebo samostatného systému dálkového ovládnání.
- Pravidelně kontrolujte, zda napájecí kabel není viditelně poškozen. Pokud je kabel poškozen, musí být opraven Oficiální technickou asistenční službou společnosti Cecotec, aby se zabránilo jakémukoli nebezpečí.
- Tento spotřebič mohou používat děti od 8 let a starší a osoby se sníženými fyzickými, smyslovými nebo duševními schopnostmi nebo s nedostatkem zkušeností a znalostí, pokud jsou pod dohledem nebo byly poučeny o bezpečném používání spotřebiče a rozumí souvisejícím nebezpečím. Děti si se zařízením nesmí hrát. Čištění a uživatelskou údržbu by neměly provádět děti, pokud nejsou starší než 8 let a nejsou pod dohledem.
- Udržujte spotřebič a jeho kabel mimo dosah dětí mladších 8 let.
- Dohlížejte na děti, abyste se ujistili, že si s výrobkem nehrají. Je nutné dohlížet na děti, pokud spotřebič používají nebo se nachází v jejich blízkosti.
- Tento spotřebič je určen pouze pro domácí použití a je vyloučen z použití v barech, restauracích, farmách, hotelech, motelech a kancelářích.

- Umístěte výrobek na suchý, stabilní a tepelně odolný povrch. Umístěte spotřebič tak, aby nedošlo k rozlití horkých tekutin, zvláště opatrně s rukojetí.
- Neponořujte kabel, zástrčku ani žádnou jinou část produktu do vody nebo jiné kapaliny a nevystavujte elektrické přípojky vodě. Ujistěte se, že máte zcela suché ruce, než se dotknete zástrčky nebo zapnete výrobek.
- Ujistěte se, že napětí v síti odpovídá napětí uvedenému na označení produktu a že zástrčka je uzemněná.
- Spotřebič bude během provozu a bezprostředně po něm velmi horký. Používejte rukavice nebo jiné vhodné ochranné pomůcky, abyste zabránili popálení nebo zranění.
- Používejte žáruvzdornou podložku, pokud zařízení používáte na površích citlivých na vysoké teploty.
- Nezkrucujte, neohýbejte, nenatahujte ani nepoškozujte napájecí kabel. Chraňte ho před ostrými hranami a zdroji tepla. Nedovolte, aby se kabel dotýkal horkých povrchů. Nenechte kabel vyset přes okraj pracovní plochy nebo kuchyňské desky.
- Nepoužívejte zařízení venku, v blízkosti elektrických nebo plynových varných desek, otevřeného ohně nebo uvnitř trouby.
- Nepoužívejte zařízení, pokud spadlo nebo nefunguje správně.
- Dbejte zvýšené opatrnosti při přemísťování nebo přenášení zařízení.
- Vypněte zařízení a odpojte ho od elektrické sítě, pokud ho nebudete delší dobu používat, a před čištěním. Zatáhněte za zástrčku, abyste ho odpojili, netahejte za kabel.

1. PIEZAS Y COMPONENTES

Fig. 1

1. Carcasa de acero inoxidable
2. Carcasa superior
3. Luz indicadora de encendido
4. Luz indicadora de precalentamiento
5. Placas antiadherentes
6. Carcasa inferior
7. Asa
8. Seguro

NOTA:

Los gráficos de este manual son representaciones esquemáticas y puede que no coincidan exactamente con los del producto.

2. ANTES DE USAR

- Este aparato presenta un embalaje diseñado para protegerlo durante su transporte. Saque el aparato de su caja y retire todo el material de embalaje. Puede guardar la caja original y otros elementos del embalaje en un lugar seguro para prevenir daños en el aparato si necesita transportarlo en el futuro. Si desea deshacerse del embalaje original, asegúrese de reciclar todos los elementos correctamente.
- Asegúrese de que todas las piezas y componentes están incluidos y en buen estado. Si faltara alguno o no estuviera en buen estado, contacte de forma inmediata con el Servicio de Atención Técnica oficial de Cecotec.
- Limpie las placas de cocción con una esponja o trapo humedecido con agua tibia.
- No sumerja el aparato directamente en agua u otros líquidos y no moje directamente las placas de cocción.
- Seque las placas con un trapo o papel absorbente.
- Para obtener mejores resultados, unte ligeramente las placas de cocción con un poco de aceite.

AVISO: Cuando la sandwichera se calienta por primera vez, puede emitir un ligero humo u olor. Se trata de algo normal en este tipo de aparatos, por lo que no afectará a la seguridad del producto.

Contenido de la caja

- Rock'nToast Deep Classic
- Este manual de instrucciones

3. FUNCIONAMIENTO

1. Cierre la sandwichera y enchúfela a una toma de corriente: la luz indicadora de encendido se encenderá, indicando que la sandwichera se está precalentando.
2. La sandwichera tardará aproximadamente de 2 a 5 minutos en alcanzar la temperatura adecuada para calentar los sándwiches. Cuando la haya alcanzado, la luz indicadora de precalentamiento finalizado se encenderá.
3. Abra la sandwichera y coloque los sándwiches, la carne, etc. sobre la placa de cocción inferior.
4. Cierre la sandwichera.
5. Cocine el sándwich durante 3-6 minutos o hasta que el pan esté dorado a su gusto.
6. Cuando la comida esté lista, use el asa para abrir la sandwichera. Retire la comida con la ayuda de una espátula.

ADVERTENCIA: No utilice nunca pinzas metálicas ni cuchillos para retirar los alimentos, ya que podrían dañar el revestimiento antiadherente de las placas.

7. Cuando la comida esté lista, use el asa para abrir la sandwichera. Retire la comida con la ayuda de una espátula de plástico.
8. Cuando termine de cocinar, desenchufe el aparato y déjelo abierto para que se enfríe.

4. LIMPIEZA Y MANTENIMIENTO

- Desconecte la sandwichera y deje que se enfríe antes de limpiarla. Resulta más fácil limpiarla si está ligeramente caliente. No es necesario desmontar la sandwichera para limpiarla. No sumerja la sandwichera en agua ni la lave en el lavavajillas.
- Lave las placas de cocción con agua.
- Limpie las placas con un paño suave para eliminar los restos de comida. Para eliminar aquellos restos de comida pegados, vierta sobre ellos un poco de agua tibia mezclada con detergente y limpie las placas con un estropajo no abrasivo o coloque papel de cocina mojado para humedecerlos.
- No utilice materiales abrasivos que puedan rayar o dañar el revestimiento antiadherente de las placas.
- No utilice utensilios metálicos para retirar los alimentos de las placas, ya que pueden dañar el revestimiento antiadherente de las mismas.

- Limpie el exterior de la sandwichera únicamente con un trapo húmedo. No limpie el exterior con estropajos abrasivos ni de aluminio, ya que podrían dañar el acabado. No sumerja el producto en agua o cualquier otro líquido.
- No lave la sandwichera en el lavavajillas.

Almacenamiento

- Antes de guardar la sandwichera, desconéctela de la red eléctrica.
- Asegúrese de que esté completamente fría y seca antes de guardarla.
- Enrolle el cable de alimentación antes de guardarlo evitando las torsiones. De este modo, alargará la vida útil del mismo.

5. ESPECIFICACIONES TÉCNICAS

Referencia del producto: 03492

Producto: Rock'nToast Deep Classic

Voltaje: 220 - 240 V

Frecuencia: 50 - 60 Hz

Potencia: 1000 W

Las especificaciones técnicas pueden cambiar sin notificación previa para mejorar la calidad del producto.

Fabricado en China | Diseñado en España

6. RECICLAJE DE APARATOS ELÉCTRICOS Y ELECTRÓNICOS



Este símbolo indica que, de acuerdo con las normativas aplicables, el producto y/o la batería deberán desecharse de manera independiente de los residuos domésticos. Cuando este producto alcance el final de su vida útil, deberás extraer las pilas/baterías/acumuladores y llevarlo a un punto de recogida designado por las autoridades locales.

Para obtener información detallada acerca de la forma más adecuada de desechar sus aparatos eléctricos y electrónicos y/o las correspondientes baterías, el consumidor deberá contactar con las autoridades locales.

El cumplimiento de las pautas anteriores ayudará a proteger el medio ambiente.

7. GARANTÍA Y SAT

Cecotec responderá ante el usuario o consumidor final de cualquier falta de conformidad que exista en el momento de la entrega del producto en los términos, condiciones y plazos que establece la normativa aplicable.

Se recomienda que las reparaciones se efectúen por personal especializado.

Si detecta una incidencia con el producto o tiene alguna consulta, póngase en contacto con el Servicio de Asistencia Técnica oficial de Cecotec a través del número de teléfono +34 96 321 07 28.

8. COPYRIGHT

Los derechos de propiedad intelectual sobre los textos de este manual pertenecen a CECOTEC INNOVACIONES, S.L. Quedan reservados todos los derechos. El contenido de esta publicación no podrá, ni en parte ni en su totalidad, reproducirse, almacenarse en un sistema de recuperación, transmitirse o distribuirse por ningún medio (electrónico, mecánico, fotocopia, grabación o similar) sin la previa autorización de CECOTEC INNOVACIONES, S.L.

1. PARTS AND COMPONENTS

Fig. 1

1. Stainless-steel housing
2. Upper housing
3. Power indicator light
4. Preheating indicator light
5. Non-stick plates
6. Lower housing
7. Handle
8. Closing clasp

NOTE:

The graphics in this manual are schematic representations and may not exactly match the device.

2. BEFORE USE

- This appliance is packaged in a way as to protect it during transport. Take the appliance out of its box and remove all packaging materials. You can keep the original box and other packaging elements in a safe place. This will help you prevent damage to the appliance when transporting it in the future. In case the original packaging is disposed of, make sure all packaging materials are recycled accordingly.
- Make sure all parts and components are included and in good conditions. If there is any piece missing or in bad conditions, contact the official Cecotec Technical Support Service immediately.
- Clean the plates with a sponge or cloth dampened with lukewarm water.
- Do not immerse the appliance directly in water or other liquids and do not directly wet the plates.
- Dry the plates with a cloth or paper towel.
- For best results, lightly brush the cooking plates with a little oil.

NOTE: when the sandwich maker heats up for the first time, it may emit a slight smoke or odour. This is normal for this type of appliance and will not affect the safety of the product.

Box content

- Rock'nToast Deep Classic
- Instruction manual

3. OPERATION

1. Close the sandwich maker and plug it into a power socket: the power indicator light will come light up, indicating that the sandwich maker is preheating.
2. It will take approximately 2 to 5 minutes for the sandwich maker to reach the right temperature to heat the sandwiches. When it has been reached, the preheating indicator light will light up.
3. Open the sandwich maker and place the sandwiches, meat, etc. on the lower cooking plate.
4. Close the sandwich maker.
5. Cook the sandwich for 3-6 minutes or until the bread is golden brown to your liking.
6. When the food is ready, use the handle to open the appliance. Remove the food with the help of a spatula.

WARNING: never use metal tongs or knives to remove food, as these can cause damage to the non-stick coating of the plates.

7. When the food is ready, use the handle to open the appliance. Remove the food with the help of a plastic spatula.
8. When you have finished cooking, unplug the appliance, and leave it open to cool down.

4. CLEANING AND MAINTENANCE

- Unplug the sandwich maker and let it cool down before cleaning. The appliance is easier to clean when slightly warm. It is not necessary to disassemble the sandwich maker for cleaning. Never immerse the sandwich maker in water or wash it in a dishwasher.
- Wash the plates with water.
- Wipe the plates with a soft cloth to remove food residues. To remove stuck-on food residues, pour a little warm water mixed with detergent over them and wipe the plates with a non-abrasive scouring pad or wet paper towel to moisten them.
- Do not use abrasive materials that could scratch or damage the non-stick coating of the plates.
- Do not use metal utensils to remove food from the plates as they may damage the non-stick coating of the plates.
- Clean the outside of the sandwich maker with a damp cloth only. Do not clean the exterior with abrasive or aluminium scouring pads as these may damage the finish. Do not immerse it in water or any other liquid.
- Do not wash the sandwich maker in the dishwasher.

Storage

- Before storing the sandwich maker, disconnect it from the mains.
- Always make sure it is completely cool and dry before storing it.
- Coil the power cord before storing to avoid twisting. This will extend its lifespan.

5. TECHNICAL SPECIFICATIONS

Product reference: 03492

Product: Rock'nToast Deep Classic

Voltage: 220 - 240 V

Frequency: 50 - 60 Hz

Power: 1000 W

Technical specifications may change without prior notification to improve product quality.

Made in China | Designed in Spain

6. DISPOSAL OF OLD ELECTRICAL AND ELECTRONIC APPLIANCES

This symbol indicates that, according to the applicable regulations, the product and/or batteries must be disposed of separately from household waste. When this product reaches the end of its shelf life, you should dispose of the cells/batteries/accumulators and take them to a collection point designated by the local authorities.

Consumers must contact their local authorities or retailer for information concerning the correct disposal of old appliances and/or their batteries.

Compliance with the above guidelines will help protecting the environment.

7. TECHNICAL SUPPORT AND WARRANTY

Cecotec shall be liable to the end user or consumer for any lack of conformity that exists at the time of delivery of the product under the terms, conditions, and deadlines established by the applicable regulations.

It is recommended that repairs be carried out by qualified personnel.

If at any moment you detect any problem with your product or have any doubt, do not hesitate to contact the official Cecotec Technical Support Service at +34 96 321 07 28.

8. COPYRIGHT

The intellectual property rights over the texts in this manual belong to CECOTEC INNOVACIONES, S.L. All rights reserved. The contents of this publication may not, in whole or in part, be reproduced, stored in a retrieval system, transmitted, or distributed by any means (electronic, mechanical, photocopying, recording or similar) without the prior authorization of CECOTEC INNOVACIONES, S.L.

1. PIÈCES ET COMPOSANTS

Img. 1

1. Coque en acier inoxydable
2. Coque supérieure
3. Témoin lumineux de connexion
4. Témoin de préchauffage
5. Plaques antiadhésives
6. Coque inférieure
7. Poignée
8. Assurance

NOTE :

Les graphiques de ce manuel sont des représentations schématiques et peuvent ne pas correspondre exactement à ceux du produit.

2. AVANT UTILISATION

- Cet appareil possède un emballage conçu pour le protéger pendant son transport. Sortez l'appareil de sa boîte et retirez tout le matériel qui compose l'emballage. Rangez la boîte d'origine et le reste des éléments provenant de l'emballage dans un endroit sûr pour éviter d'endommager l'appareil si vous devez le transporter à l'avenir. Si vous devez vous défaire de l'emballage d'origine, assurez-vous de recycler tous les éléments correctement.
- Assurez-vous que toutes les pièces et les composants sont inclus et en bon état. S'il manque une pièce, une partie, un accessoire ou que l'appareil ou ses accessoires ne sont pas en bon état, veuillez contacter le Service Après-Vente officiel de Cecotec.
- Nettoyez les plaques de cuisson à l'aide d'une éponge ou d'un chiffon et avec de l'eau tiède.
- Ne plongez pas l'appareil directement dans l'eau ou dans d'autres liquides et ne mouillez pas directement les plaques de cuisson.
- Séchez les plaques avec un chiffon ou avec du papier essuie-tout.
- Pour de meilleurs résultats, badigeonnez légèrement les plaques de cuisson avec un peu d'huile.

NOTE : Lorsque l'appareil à sandwichs chauffe pour la première fois, il peut dégager une légère fumée ou odeur. Ceci est normal pour ce type d'appareil et n'affecte pas la sécurité du produit.

Contenu de la boîte

- Rock'nToast Deep Classic
- Manuel d'instructions

3. FONCTIONNEMENT

1. Fermez l'appareil à sandwichs et branchez-le : le témoin lumineux de marche s'allumera, indiquant que l'appareil à sandwichs est en train de préchauffer.
2. L'appareil à sandwichs prendra environ 2 à 5 minutes pour atteindre la bonne température pour chauffer les sandwichs. Lorsqu'il aura atteint la bonne température, le témoin de préchauffage terminé s'allumera.
3. Ouvrez l'appareil à sandwichs et placez les sandwichs, la viande, etc., sur la plaque de cuisson inférieure.
4. Fermez l'appareil à sandwichs.
5. Faites cuire le sandwich pendant 3 à 6 minutes ou jusqu'à ce que le pain soit doré à votre goût.
6. Lorsque les aliments sont prêts, utilisez la poignée pour ouvrir l'appareil à sandwichs. Sortez la nourriture à l'aide d'une spatule.

AVERTISSEMENT : N'utilisez pas de pinces métalliques ni de couteaux pour retirer les aliments, ils pourraient abîmer le revêtement antiadhésif des plaques.

7. Lorsque les aliments sont prêts, utilisez la poignée pour ouvrir l'appareil à sandwichs. Sortez la nourriture à l'aide d'une spatule en plastique.
8. Lorsque vous avez fini de cuisiner, débranchez l'appareil et laissez-le ouvert pour qu'il refroidisse.

4. NETTOYAGE ET ENTRETIEN

- Débranchez et laissez refroidir l'appareil à sandwichs avant de procéder à son nettoyage. Il est plus facile à nettoyer l'appareil s'il est légèrement chaud. Il n'est pas nécessaire de démonter l'appareil à sandwichs pour le nettoyer. Ne submergez jamais l'appareil à sandwichs dans l'eau et ne le lavez pas dans le lave-vaisselle.
- Lavez les plaques de cuisson à l'eau.
- Nettoyez les plaques avec un chiffon doux pour enlever les restes de nourriture. Pour éliminer les restes de nourriture collés, versez un peu d'eau tiède mélangée avec du liquide vaisselle et nettoyez les plaques avec un tampon à récurer non abrasif ou placez du papier absorbant humide sur la plaque de cuisson pour humidifier les restes de nourriture.
- N'utilisez pas d'ustensiles métalliques qui pourraient endommager le revêtement antiadhésif des plaques.
- N'utilisez pas d'ustensiles métalliques pour retirer les aliments des plaques, car ils risquent d'endommager le revêtement antiadhésif des plaques.

- Nettoyez l'extérieur de l'appareil à sandwichs avec un chiffon humide. Ne nettoyez pas l'extérieur avec des tampons abrasifs ou des tampons à récurer en aluminium, ceux-ci pourraient abîmer les finitions de l'appareil. Ne submergez pas l'appareil dans l'eau ni dans aucun autre liquide.
- Ne lavez pas l'appareil à sandwichs dans le lave-vaisselle.

Stockage

- Avant de ranger l'appareil à sandwich, débranchez-le.
- Assurez-vous qu'il est complètement refroidi et sec avant de le ranger.
- Enroulez le câble d'alimentation avant de stocker l'appareil, en évitant de le plier. Cela prolongera sa durée de vie.

5. SPÉCIFICATIONS TECHNIQUES

Référence : 03492

Produit : Rock'nToast Deep Classic

Voltage : 220 - 240 V

Fréquence : 50 - 60 Hz

Puissance : 1000 W

Les spécifications techniques peuvent être modifiées sans notification préalable afin d'améliorer la qualité du produit.

Produit fabriqué en Chine | Conçu en Espagne

6. RECYCLAGE DES ÉQUIPEMENTS ÉLECTRIQUES ET ÉLECTRONIQUES



Ce symbole indique que, conformément à la réglementation en vigueur, le produit et/ou la batterie doivent être éliminés séparément des déchets municipaux. Lorsque ce produit atteint la fin de sa vie utile, vous devez retirer les piles ou batteries et les apporter à un point de collecte désigné par les autorités locales.

Pour obtenir des informations détaillées sur la manière la plus adéquate de vous défaire de vos appareils électriques et électroniques et/ou des batteries correspondantes, vous devez contacter les autorités locales.

Le respect des lignes directrices susmentionnées contribuera à la protection de l'environnement.

7. GARANTIE ET SAV

Cecotec est responsable envers l'utilisateur final ou le consommateur de tout défaut de conformité existant au moment de la livraison du produit dans les termes, conditions et délais établis par la réglementation applicable.

Il est recommandé que les réparations soient effectuées par du personnel qualifié.

Si vous détectez un incident ou un problème avec le produit, vous devez contacter le Service Après-Vente officiel de Cecotec au +34 9 63 21 07 28.

8. COPYRIGHT

Les droits de propriété intellectuelle des textes de ce manuel appartiennent à CECOTEC INNOVACIONES, S.L. Tous droits réservés. Le contenu de cette publication ne peut être, en totalité ou en partie, reproduit, stocké dans un système de récupération de données, transmis ou distribué par quelque moyen que ce soit (électronique, mécanique, photocopie, enregistrement ou similaire) sans l'autorisation préalable de CECOTEC INNOVACIONES, S.L.

1. TEILE UND KOMPONENTEN

Abb. 1

1. Gehäuse aus Edelstahl
2. Oberes Gehäuse
3. Betriebsanzeiger
4. Vorheizen Anzeiger
5. Antihafbeschichtete Platten
6. Unteres Gehäuse
7. Griff
8. Verriegelung

HINWEIS:

Die Grafiken in dieser Bedienungsanleitung sind schematische Darstellungen und entsprechen möglicherweise nicht genau dem Gerät.

2. VOR DEM GEBRAUCH

- Dieses Gerät ist so verpackt, dass es während des Transports geschützt bleibt. Nehmen Sie das Gerät aus der Verpackung und entfernen Sie das gesamte Verpackungsmaterial. Bewahren Sie die Verpackung an einem sicheren Ort auf, damit das Gerät nicht beschädigt wird, wenn Sie es später transportieren müssen. Wenn Sie die Originalverpackung entsorgen möchten, stellen Sie sicher, dass alle Artikel wiederverwerten.
- Prüfen Sie, ob die Lieferung vollständig und in gutem Zustand ist. Wenn die Lieferung fehlt oder nicht in gutem Zustand ist, kontaktieren Sie den technischen Kundendienst von Cecotec.
- Reinigen Sie die Platten mit einem mit lauwarmem Wasser angefeuchteten Schwamm oder Tuch.
- Tauchen Sie das Gerät nicht direkt in Wasser oder andere Flüssigkeiten ein und machen Sie die Platten nicht direkt nass.
- Trocknen Sie die Platten mit einem Tuch oder saugfähigem Papier ab.
- Die besten Ergebnisse erzielen Sie, wenn Sie die Platten leicht mit Öl einpinseln.

HINWEIS: Wenn der Sandwichmaker zum ersten Mal aufheizt, kann es zu einer leichten Rauch- oder Geruchsentwicklung kommen. Dies ist bei dieser Art von Geräten normal und beeinträchtigt die Sicherheit des Produkts nicht.

DEUTSCH

Vollständiger Inhalt

- Rock'nToast Deep Classic
- Diese Bedienungsanleitung

3. BEDIENUNG

1. Schließen Sie den Sandwichmaker und stecken Sie ihn in eine Steckdose: Der Anzeiger leuchtet auf und zeigt an, dass der Sandwichmaker vorgeheizt wird.
2. Es dauert etwa 2 bis 5 Minuten, bis der Sandwichmaker die richtige Temperatur erreicht hat, um die Sandwiches aufzuwärmen. Wenn die Temperatur erreicht ist, leuchtet den Vorheizen Anzeiger auf.
3. Öffnen Sie den Sandwichmaker und legen Sie Sandwiches, Fleisch usw. auf die untere Platte.
4. Schließen Sie den Sandwichmaker.
5. Lassen Sie das Sandwich 3-6 Minuten backen, oder bis das Brot nach Ihrem Geschmack goldbraun ist.
6. Wenn das Sandwich fertig ist, benutzen Sie den Griff, um den Sandwichmaker zu öffnen. Entfernen Sie es mit Hilfe einer Plastikspachtel.

HINWEIS: Verwenden Sie zum Herausnehmen von Speisen niemals Metallzangen oder Messer, da diese die Antihafbeschichtung der Platten beschädigen können.

7. Wenn das Sandwich fertig ist, benutzen Sie den Griff, um den Sandwichmaker zu öffnen. Entfernen Sie die Speisen mit Hilfe einer Plastikspachtel.
8. Ziehen Sie nach dem Garen den Stecker aus der Steckdose und lassen Sie das Gerät offen abkühlen.

4. REINIGUNG UND WARTUNG

- Ziehen Sie den Netzstecker des Sandwichmakers und lassen Sie ihn abkühlen, bevor Sie ihn reinigen. Es ist leichter zu reinigen, wenn es leicht warm ist. Es ist nicht notwendig, den Sandwichmaker zur Reinigung zu zerlegen. Tauchen Sie den Sandwichmaker nicht in Wasser ein und waschen Sie ihn nicht in der Spülmaschine.
- Waschen Sie die Kochplatten mit Wasser ab.
- Wischen Sie die Platten mit einem weichen Tuch ab, um Lebensmittelreste zu entfernen. Um festsitzende Essensreste zu entfernen, gießen Sie etwas warmes Wasser mit Spülmittel darüber und wischen Sie die Platten mit einem nicht scheuernden Scheuerschwamm oder ein feuchtes Papierhandtuch ab, um sie anzufeuchten.

- Verwenden Sie keine Scheuermittel, die die Antihaftbeschichtung der Platten zerkratzen oder beschädigen könnten.
- Verwenden Sie keine Metallutensilien, um Speisen von den Tellern zu nehmen, da sie die Antihaftbeschichtung der Teller beschädigen können.
- Reinigen Sie die Außenseite des Sandwichmakers nur mit einem feuchten Tuch. Reinigen Sie das Äußere nicht mit Scheuermitteln oder Aluminiumschwämmen, da diese die Oberfläche beschädigen können. Das Produkt nicht in Wasser oder andere Flüssigkeiten eintauchen.
- Waschen Sie den Sandwichmaker nicht in der Spülmaschine.

Lagerung

- Bevor Sie den Sandwichmaker aufbewahren, trennen Sie ihn vom Stromnetz.
- Vergewissern Sie sich, dass es vor der Lagerung vollständig abgekühlt und trocken ist.
- Wickeln Sie das Netzkabel vor der Lagerung auf, um Knicke zu vermeiden. Dadurch wird die Lebensdauer verlängert.

5. TECHNISCHE SPEZIFIKATIONEN

Referenz des Gerätes: 03492

Produkt: Rock'nToast Deep Classic

Spannung: 220 - 240 V

Frequenz: 50 - 60 Hz

Leistung: 1000 W

Die technischen Daten können ohne vorherige Ankündigung geändert werden, um die Produktqualität zu verbessern.

Hergestellt in China | Entworfen in Spanien

6. RECYCLING VON ELEKTRO- UND ELEKTRONIKGERÄTEN

Dieses Symbol weist darauf hin, dass das Produkt und/oder die Batterie gemäß den geltenden Vorschriften getrennt vom Haushaltsabfall entsorgt werden muss. Wenn dieses Produkt das Ende seiner Nutzungsdauer erreicht hat, sollten Sie die Batterien/Akkus entfernen und es zu einer von den örtlichen Behörden bestimmten Sammelstelle bringen.

Die Verbraucher müssen sich mit Ihren örtlichen Behörden oder Einzelhändlern in Verbindung setzen, um Informationen über die ordnungsgemäße Entsorgung ihrer Altgeräte und / oder ihre Akkus zu erhalten.

Die Einhaltung der oben genannten Leitlinien trägt zum Schutz der Umwelt bei.

7. GARANTIE UND KUNDENDIENST

Cecotec haftet gegenüber dem Endnutzer oder Verbraucher für jegliche Konformitätsmängel, die zum Zeitpunkt der Lieferung des Produkts bestehen, gemäß den in den geltenden Vorschriften festgelegten Bedingungen und Fristen.

Es wird empfohlen, dass Reparaturen von qualifiziertem Personal durchgeführt werden.

Sollte unerwartet eine Störung auftreten oder haben Sie Fragen über Ihrem Produkt, können Sie sich mit dem Kundendienst in Verbindung setzen über die Telefonnummer: +34 96 321 07 28.

8. COPYRIGHT

Die geistigen Eigentumsrechte an den Texten in dieser Bedienungsanleitung liegen bei CECOTEC INNOVACIONES, S.L. Alle Rechte vorbehalten. Der Inhalt dieser Veröffentlichung darf ohne vorherige Genehmigung von CECOTEC INNOVACIONES, S.L. weder ganz noch teilweise vervielfältigt, in einem Wiederherstellungssystem gespeichert, übertragen oder verbreitet werden (elektronisch, mechanisch, Fotokopie, Aufzeichnung oder ähnliches).

1. PARTI E COMPONENTI

Fig. 1

1. Corpo in acciaio inox
2. Rivestimento superiore
3. Spia di accensione
4. Spia di riscaldamento
5. Piastre antiaderenti
6. Rivestimento inferiore
7. Manico
8. Blocco di sicurezza

NOTA:

Le immagini di questo manuale sono rappresentazioni schematiche e potrebbero non corrispondere esattamente all'apparecchio.

2. PRIMA DELL'USO

- Questo apparecchio ha un imballaggio progettato per proteggerlo durante il trasporto. Estrarre l'apparecchio dalla scatola e rimuovere tutto il materiale presente nell'imballaggio. Conservare la scatola originale e gli altri elementi in un luogo sicuro per prevenire danni all'apparecchio qualora fosse necessario trasportarlo in futuro. Se si desidera smaltire l'imballaggio originale, assicurarsi di riciclare tutti gli elementi in modo appropriato.
- Verificare che tutte le parti e i componenti siano compresi e in buono stato. Se uno di essi mancasse o non fosse in buone condizioni, contattare immediatamente il Servizio di Assistenza Tecnica ufficiale di Cecotec.
- Pulire le piastre riscaldanti con una spugna o panno inumidito in acqua tiepida.
- Non immergere l'apparecchio nell'acqua o altri liquidi e non bagnare le piastre.
- Asciugare le piastre con un panno o con carta assorbente.
- Per ottenere risultati migliori, spennellare leggermente le piastre di cottura con un po' di olio.

ATTENZIONE: Quando si usa il tostapane per la prima volta, è possibile che emetta un leggero fumo o odore. Si tratta di un fenomeno normale per questo tipo di prodotto e non influisce sulla sicurezza dello stesso.

Contenuto della scatola

- Rock'nToast Deep Classic
- Il presente manuale di istruzioni

3. FUNZIONAMENTO

1. Chiudere il tostapane e collegarlo a una presa di corrente: la spia di accensione si accende per indicare che il tostapane si sta riscaldando.
2. Il tostapane impiega dai 2 ai 5 minuti per raggiungere la temperatura adatta a riscaldare i panini. Una volta raggiunta, la spia di riscaldamento si accende.
3. Aprire il tostapane e posizionare il panino, la carne, ecc. sulla piastra inferiore.
4. Chiudere il tostapane.
5. Riscaldare il toast per 3-6 minuti o finché il pane non è dorato a piacere.
6. Una volta preparato il cibo, aprire il tostapane utilizzando il manico. Rimuovere il cibo con una spatola.

ATTENZIONE: Non usare pinze metalliche né coltelli per rimuovere il cibo, poiché potrebbero danneggiare il rivestimento antiaderente delle piastre riscaldanti.

7. Una volta preparato il cibo, aprire il tostapane utilizzando il manico. Rimuovere il cibo con l'aiuto di una spatola in plastica.
8. Al termine della cottura, scollegare l'apparecchio e lasciarlo aperto per farlo raffreddare.

4. PULIZIA E MANUTENZIONE

- Spegnerlo, scollegare il prodotto e lasciare raffreddare prima di procedere con la sua pulizia. La pulizia dell'apparecchio risulterà più facile se leggermente caldo. Non è necessario smontare le piastre di cottura per pulirlo. Non immergere mai il tostapane nell'acqua e non lavarlo in lavastoviglie.
- Lavare le piastre del tostapane con acqua.
- Pulire le piastre con un panno morbido per rimuovere i residui di cibo. Per rimuovere i residui di cibo attaccati alle piastre, versare un po' di acqua calda mista a detersivo e strofinare con una paglietta non abrasiva o mettere della carta da cucina bagnata sulla piastra per inumidire i residui di cibo.
- Non utilizzare utensili abrasivi che possano graffiare o danneggiare il rivestimento antiaderente delle piastre.
- Non usare utensili metallici per rimuovere i resti di cibo dalle piastre, poiché potrebbero danneggiare il rivestimento antiaderente delle stesse.
- Pulire l'esterno della piastra tostapane con un panno umido. Non pulire l'esterno con pagliette abrasive o di alluminio, poiché potrebbero danneggiarlo. Non immergere l'apparecchio in acqua o altri liquidi.
- Non pulire il tostapane nel lavastoviglie.

Conservazione

- Prima di riporre il tostapane, scollegarlo dalla corrente.
- Assicurarsi sempre che sia completamente asciutto prima di riporlo.
- Arrotolare il cavo di alimentazione prima di riporlo, evitando le pieghe. In questo modo si prolunga la sua vita utile.

5. SPECIFICHE TECNICHE

Codice prodotto: 03492

Prodotto: Rock'nToast Deep Classic

Tensione: 220 - 240 V

Frequenza: 50 - 60 Hz

Potenza: 1000 W

Le specifiche tecniche possono cambiare senza previa notifica per migliorare la qualità del prodotto.

Fabbricato in Cina | Progettato in Spagna

6. RICICLAGGIO DI APPARECCHIATURE ELETTRICHE ED ELETTRONICHE

Questo simbolo indica che, in conformità con le normative vigenti, il prodotto e/o le pile/batterie devono essere smaltite separatamente dai rifiuti domestici. Quando questo prodotto raggiunge la fine della sua vita utile, è necessario rimuovere le pile/batterie/accumulatori e portarlo in un punto di raccolta designato dalle autorità locali.

Per informazioni dettagliate su come smaltire correttamente le apparecchiature elettriche ed elettroniche e/o le pile/batterie, il consumatore dovrà contattare le autorità locali.

Il rispetto di queste linee guida aiuterà a proteggere l'ambiente.

7. GARANZIA E SUPPORTO TECNICO

Cecotec sarà responsabile nei confronti dell'utente finale o del consumatore per qualsiasi difetto di conformità esistente al momento della consegna del prodotto nei termini, condizioni e scadenze stabilite dalla normativa vigente.

Si raccomanda che le riparazioni siano effettuate da personale specializzato.

Se si riscontra un problema con l'apparecchio o in caso di dubbi, si prega di contattare il Servizio di Assistenza Tecnica ufficiale di Cecotec al numero +34 96 321 07 28.

8. COPYRIGHT

I diritti di proprietà intellettuale dei testi di questo manuale appartengono a CECOTEC INNOVACIONES, S.L. Tutti i diritti riservati. Il contenuto di questa pubblicazione non può essere, in tutto o in parte, riprodotto, archiviato in un sistema di recupero, trasmesso o distribuito con qualsiasi mezzo (elettronico, meccanico, fotocopia, registrazione o simile) senza la previa autorizzazione di CECOTEC INNOVACIONES, S.L.

1. PEÇAS E COMPONENTES

Fig. 1

1. Tampa de aço inoxidável
2. Carcaça superior
3. Indicador de funcionamento
4. Indicador de pré-aquecimento concluído
5. Placas antiaderentes
6. Carcaça inferior
7. Pega
8. Seguro

NOTA:

Os gráficos deste manual são representações esquemáticas e podem não corresponder exatamente ao aparelho.

2. ANTES DE USAR

- Este aparelho é acondicionado em embalagens concebidas para o proteger durante o transporte. Retire o aparelho da sua caixa e remova todo o material de embalagem. Pode manter a caixa original e outras embalagens num local seguro para evitar danos no aparelho, caso necessite de o transportar no futuro. Se desejar descartar a embalagem original, certifique-se de reciclar todos os itens corretamente.
- Certifique-se de que todas as peças e componentes estejam incluídos e em bom estado. Se algum deles faltar ou não estiver em boas condições, contactar imediatamente o Serviço de Assistência Técnica oficial da Cecotec.
- Limpe as placas com uma esponja ou pano húmido.
- Não mergulhe o aparelho diretamente em água ou outros líquidos e não molhar diretamente as placas.
- Seque as placas com um pano ou papel de cozinha.
- Para obter melhores resultados, pincele ligeiramente as placas com um pouco de óleo ou manteiga.

AVISO: Quando o aparelho aquecer pela primeira vez, pode emitir um ligeiro fumo ou odor. Isto é normal neste tipo de aparelhos, não afetará a segurança deste.

Conteúdo da caixa

- Rock'nToast Deep Classic
- Manual de instruções

3. FUNCIONAMENTO

1. Feche o aparelho e desligue-o da tomada elétrica: o indicador de funcionamento acender-se-ão a indicar que o aparelho está a pré-aquecer.
2. Demorará cerca de 2 a 5 minutos para atingir a temperatura correta para aquecer as sanduíches. Quando for atingida, o indicador de pré-aquecimento concluído acender-se-á.
3. Abra o aparelho e coloque a sanduíche de carne, etc. sobre a placa inferior.
4. Feche o aparelho.
5. Cozinhe a sanduíche durante 3-6 minutos ou até o pão ficar dourado a seu gosto.
6. Quando a comida estiver pronta, use a pega para abrir o aparelho. Retire os alimentos com a ajuda de uma espátula.

ADVERTÊNCIA: Não utilize pinças metálicas nem facas para retirar os alimentos, poderão danificar a superfície antiaderente as placas.

7. Quando a comida estiver pronta, use a pega para abrir o aparelho. Retire os alimentos com a ajuda de uma espátula de plástico.
8. Quando terminar de cozinhar, desligue o aparelho e deixe-o aberto para arrefecer.

4. LIMPEZA E MANUTENÇÃO

- Desligue o aparelho e deixe que arrefeça antes de proceder com a limpeza. Será mais fácil limpar o aparelho se estiver ligeiramente quente. Não precisa desmontar a tostadeira para a limpar. Não submerja nunca o aparelho em água nem a lave na máquina de lavar loiça.
- Lave as placas de aquecimento com água.
- Limpe as placas com um pano suave para eliminar os restos de comida. Para remover os restos de comida aderidos à placa, verta um pouco de água morna com detergente e limpe as placas com um esfregão não abrasivo ou coloque papel de cozinha húmido sobre a placa para humedecer os restos.
- Não utilize materiais de limpeza abrasivos que possam arranhar ou danificar o revestimento antiaderente das placas.
- Não utilize utensílios de metal para retirar os alimentos das placas, pois podem danificar o revestimento antiaderente destas.
- Limpe o exterior da tostadeira unicamente com um pano húmido. Não limpe o exterior com panos abrasivos, já que podem danificar o acabamento. Não submerja o produto em água nem em qualquer outro líquido.
- Não lave o aparelho na máquina de lavar loiça.

Armazenamento

- Antes de guardar o aparelho, desligue-o da corrente elétrica.
- Certifique-se sempre de que está completamente seco antes de o guardar.
- Enrole o cabo de alimentação antes de o guardar para evitar que fique dobrado. Isto prolongará a sua vida útil.

5. ESPECIFICAÇÕES TÉCNICAS

Referência: 03492

Produto: Rock'nToast Deep Classic

Tensão: 220 - 240 V

Frequência: 50 - 60 Hz

Potência: 1000 W

As especificações técnicas podem ser alteradas sem notificação prévia para melhorar a qualidade do produto.

Fabricado na China | Desenhado em Espanha

6. RECICLAGEM DE PRODUTOS ELÉTRICOS E ELETRÓNICOS



Este símbolo indica que, de acordo com os regulamentos aplicáveis, o produto e/ou a bateria devem ser eliminados separadamente do lixo doméstico. Quando este produto atingir o fim da sua vida útil, deverá remover as pilhas/baterias/acumuladores e levá-lo para um ponto de recolha designado pelas autoridades locais.

Para obter informação detalhada acerca da forma mais adequada de eliminar os seus equipamentos elétricos e eletrónicos e/ou as correspondentes baterias, o consumidor deverá contactar com as autoridades locais.

A conformidade com as diretrizes acima referidas ajudará a proteger o ambiente.

7. GARANTIA E SAT

A Cecotec será responsável perante o utilizador final ou consumidor por qualquer falta de conformidade que exista no momento da entrega do produto nos termos, condições e prazos estabelecidos pelos regulamentos aplicáveis.

Recomenda-se que as reparações sejam efetuadas por pessoal qualificado.

Se deteta uma ocorrência com o produto ou tem alguma consulta, entre em contacto com o Serviço de Assistência Técnica da Cecotec através do número de telefone +34 96 321 07 28.

8. COPYRIGHT

Os direitos de propriedade intelectual dos textos deste manual pertencem à CECOTEC INNOVACIONES, S.L. Todos os direitos reservados. O conteúdo desta publicação não pode, no todo ou em parte, ser reproduzido, armazenado num sistema de recuperação, transmitido ou distribuído por qualquer meio (eletrónico, mecânico, fotocópia, gravação ou similar) sem a autorização prévia da CECOTEC INNOVACIONES, S.L.

1. ONDERDELEN EN COMPONENTEN

Fig. 1

1. Roestvrijstalen behuizing
2. Behuizing bovenkant
3. Aan/uit indicator
4. Indicatielampje voor voorverwarmen
5. Antiaanbakplaten
6. Behuizing onderkant
7. Hendel
8. Vergrendeling

OPMERKING:

De figuren in deze handleiding zijn schematische voorstellingen en komen mogelijk niet exact overeen met het product.

2. VÓÓR U HET APPARAAT GEBRUIKT

- Dit apparaat heeft een verpakking die ontworpen is om het tijdens het transport te beschermen. Haal het apparaat uit de doos en verwijder al het verpakkingsmateriaal. U kunt de originele doos en andere verpakking op een veilige plaats bewaren om beschadiging van het apparaat te voorkomen als u het in de toekomst moet vervoeren. Als u de verpakking toch weggooit, zorg er dan voor een correcte recyclage.
- Controleer of alle onderdelen en componenten aanwezig en in goede staat zijn. Als een van deze ontbreekt of niet in goede staat is, neem dan onmiddellijk contact op met de Technische Dienst van Cecotec.
- Maak de platen schoon met een spons of doek bevochtigd met lauw water.
- Dompel het apparaat niet rechtstreeks onder in water of andere vloeistoffen en maak de bakplaten niet rechtstreeks nat.
- Droog de platen met een doek of absorberend papier.
- Voor het beste resultaat bestrijk u de bakplaten lichtjes met een beetje olie.

OPMERKING: Wanneer het tosti-ijzer voor de eerste keer opwarmt, kan er een lichte rook of geur vrijkomen. Dit is normaal voor dit type apparaat en heeft geen invloed op de veiligheid van het product.

Inhoud van de doos

- Rock'nToast Deep Classic
- Handleiding

3. WERKING

1. Sluit het tosti-ijzer en steek de stekker in het stopcontact: het aan/uit-lampje gaat branden om aan te geven dat het tosti-ijzer aan het voorverwarmen is.
2. Het duurt ongeveer 2 tot 5 minuten voordat het tosti-ijzer de juiste temperatuur heeft bereikt om de broodjes op te warmen. Als dit is bereikt, gaat het indicatielampje voor het voorverwarmen branden.
3. Open het tosti-ijzer en leg broodjes, vlees, enz. op de onderste bakplaat.
4. Sluit het tosti-ijzer.
5. Bak de tosti 3-6 minuten of tot het brood goudbruin is naar uw smaak.
6. Als het eten klaar is, gebruikt u de hendel om het tosti-ijzer te openen. Verwijder het voedsel met behulp van een spatel.

WAARSCHUWING: Gebruik nooit metalen tangen of messen om voedsel te verwijderen, omdat deze de antiaanbaklaag op de platen kunnen beschadigen.

7. Als het eten klaar is, gebruikt u de hendel om het tosti-ijzer te openen. Haal het voedsel eruit met behulp van een plastic spatel.
8. Haal na het koken de stekker uit het stopcontact en laat het apparaat open staan om af te koelen.

4. SCHOONMAAK EN ONDERHOUD

- Haal de stekker uit het stopcontact en laat het apparaat afkoelen voordat u het schoonmaakt. Het is gemakkelijker schoon te maken als het een beetje warm is. Het is niet nodig om het tosti-ijzer te demonteren om schoon te maken. Dompel het tosti-ijzer niet onder in water en was het niet af in de vaatwasser.
- Was de platen met water.
- Veeg de platen af met een zachte doek om etensresten te verwijderen. Om vastzittende etensresten te verwijderen, giet u er een beetje warm water gemengd met afwasmiddel over en veegt u de bakplaten schoon met een niet-schurend schuursponsje of een nat papieren doekje om ze vochtig te maken.
- Gebruik geen schuurmiddelen die de antiaanbaklaag van de platen kunnen krassen of beschadigen.
- Gebruik geen metalen keukengerei om voedsel van de borden te verwijderen, omdat dit de antiaanbaklaag van de borden kan beschadigen.
- Maak de buitenkant van het tosti-ijzer enkel schoon met een vochtige doek. Maak de buitenkant niet schoon met schuurmiddelen of aluminium schuursponsjes omdat deze de afwerking kunnen beschadigen. Dompel het apparaat niet onder in water of eender welke andere vloeistof.

- Was het tosti-ijzer niet in de vaatwasser.

Het apparaat opbergen

- Haal de stekker uit het stopcontact voordat u het tosti-ijzer opbergt.
- Zorg ervoor dat het volledig afgekoeld en droog is voordat u het opbergt.
- Rol de voedingskabel op voordat u hem bewaart, om knikken te voorkomen. Dit verlengt de levensduur.

5. TECHNISCHE SPECIFICATIES

Productreferentie: 03492

Product: Rock'nToast Deep Classic

Voltage: 220 - 240 V

Frequentie: 50 - 60 Hz

Vermogen: 1000 W

Technische specificaties kunnen zonder voorafgaande kennisgeving worden gewijzigd om de productkwaliteit te verbeteren.

Gemaakt in China / Ontworpen in Spanje

6. RECYCLING VAN ELEKTRISCHE EN ELEKTRONISCHE APPARATUUR



Dit symbool geeft aan dat, volgens de geldende voorschriften, het product en/of de accu gescheiden van het huisvuil moeten worden afgevoerd. Wanneer dit product het einde van zijn levensduur bereikt, dient u de batterijen/accumulatoren te verwijderen en het naar een door de plaatselijke autoriteiten aangewezen inzamelpunt te brengen.

Voor gedetailleerde informatie over hoe elektrische en elektronische apparatuur en/of batterijen op de juiste manier kunnen worden weggegooid, moeten consumenten contact opnemen met hun plaatselijke autoriteiten.

Naleving van de bovenstaande richtlijnen helpt het milieu te beschermen.

7. GARANTIE EN TECHNISCHE ONDERSTEUNING

Cecotec is aansprakelijk tegenover de eindgebruiker of consument voor elk gebrek aan overeenstemming dat bestaat op het ogenblik van de levering van het product onder de voorwaarden, bepalingen en termijnen die zijn vastgelegd in de toepasselijke regelgeving. Het wordt aanbevolen reparaties te laten uitvoeren door gekwalificeerd personeel.

NEDERLANDS

Als u ooit een incident met het product ontdekt of vragen hebt, neem dan contact op met de officiële Technische Assistentie van Cecotec via het telefoonnummer +34 96 321 07 28.

8. COPYRIGHT

De intellectuele eigendomsrechten op de teksten in deze handleiding behoren toe aan CECOTEC INNOVACIONES, S.L. Alle rechten voorbehouden. De inhoud van deze publicatie mag niet, geheel of gedeeltelijk, worden verveelvoudigd, opgeslagen in een geautomatiseerd gegevensbestand, doorgegeven of verspreid op welke wijze dan ook (elektronisch, mechanisch, door fotokopieën, opnamen en dergelijke) zonder voorafgaande toestemming van CECOTEC INNOVACIONES, S.L.

1. CZĘŚCI I KOMPONENTY

Rys. 1

1. Obudowa ze stali nierdzewnej
2. Górna pokrywa
3. Lampka kontrolna zasilania
4. Lampka kontrolna wstępnego nagrzewania
5. Płyty nieprzywierające
6. Dolna pokrywa
7. Uchwyt
8. Zatrzask zabezpieczający

UWAGA:

Grafika tej instrukcji obsługi jest schematyczna i możliwe, że nie będzie całkowicie zgodna z produktem.

2. PRZED UŻYCIEM

- To urządzenie jest zapakowane w opakowanie zaprojektowane w celu ochrony podczas transportu. Wyjmij urządzenie z pudełka i usuń wszystkie materiały opakowaniowe. Oryginalne pudełko i inne elementy opakowania można przechowywać w bezpiecznym miejscu, aby zapobiec uszkodzeniu urządzenia w przypadku konieczności jego transportu w przyszłości. Jeśli chcesz pozbyć się oryginalnego opakowania, pamiętaj o prawidłowym recyklingu wszystkich jego elementów.
- Upewnij się, że wszystkie części i komponenty są dołączone, i są w dobrym stanie. Jeśli któregośkolwiek z nich brakuje lub nie są w dobrym stanie, należy niezwłocznie skontaktować się z oficjalnym Serwisem Technicznym Cecotec.
- Wyczyść płyty grzejne gąbką lub ściereczką zwilżoną letnią wodą.
- Nie zanurzaj urządzenia bezpośrednio w wodzie lub innych płynach i nie mocz bezpośrednio płyt grzewczych.
- Osusz płyty ściereczką lub ręcznikiem kuchennym.
- Aby uzyskać lepsze rezultaty, należy lekko posmarować płyty niewielką ilością oleju.

UWAGA: Podczas pierwszego nagrzewania urządzenie może wydzielać niewielką ilość dymu lub zapach. Jest to całkiem normalne w takim rodzaju urządzeń i nie wpłynie to na bezpieczeństwo produktu.

Zawartość opakowania

- Rock'nToast Deep Classic
- Ta instrukcja obsługi

3. FUNKCJONOWANIE

1. Zamknij opiekacz i podłącz go do gniazdka elektrycznego: zaświeci się lampka kontrolna wskazując, że opiekacz jest w fazie wstępnego nagrzewania.
2. Potrzeba około 2 do 5 minut, aby opiekacz osiągnął odpowiednią temperaturę do podgrzania kanapek. Po osiągnięciu temperatury zaświeci się kontrolka zakończenia nagrzewania.
3. Otwórz opiekacz i umieść kanapki, mięso itp. na dolnej płycie grzejnej.
4. Zamknij opiekacz.
5. Opiekaj kanapkę przez 3-6 minut lub do momentu, gdy chleb stanie się złocisty.
6. Gdy jedzenie będzie gotowe, otwórz urządzenie za pomocą uchwytu. Zdejmij jedzenie szpatułką.

OSTRZEŻENIE: Nie używaj metalowych szczypiec ani noży do wyjmowania jedzenia, mogą one uszkodzić nieprzywierającą powierzchnię.

7. Gdy jedzenie będzie gotowe, otwórz urządzenie za pomocą uchwytu. Usuń jedzenie plastikową szpatułką.
8. Po zakończeniu opiekania odłącz urządzenie od zasilania i pozostaw je otwarte do ostygnięcia.

4. CZYSZCZENIE I KONSERWACJA

- Odłącz opiekacz i pozwól mu ostygnąć przed czyszczeniem. Łatwiej jest wyczyścić urządzenie, jeśli jest lekko ciepłe. Nie trzeba demontować opiekacza, aby go wyczyścić. Nigdy nie zanurzaj opiekacza w wodzie ani nie myj go w zmywarce.
- Przemyj płyty wodą.
- Wytrzyj płyty miękką ściereczką, aby usunąć wszelkie pozostałości jedzenia. Aby usunąć przyklejone resztki jedzenia, polej je niewielką ilością ciepłej wody zmieszanej z detergentem i przetrzyj płytki nierysującą gąbką lub przykryj je mokrym ręcznikiem papierowym, aby namoczyć przyklejone resztki.
- Nie używaj żrących środków czyszczących, które mogą porysować lub uszkodzić nieprzywierającą powłokę płyt.

- Nie używaj metalowych przyrządów do wyjmowania jedzenia z płyt, ponieważ mogą uszkadzać powłokę nieprzywierającą.
- Zewnętrzne powierzchnie urządzenia czyść tylko wilgotną szmatką. Nie czyść powierzchni zewnętrznej za pomocą szorstkich gąbek, ponieważ mogą one uszkodzić powierzchnię. Nie zanurzaj produktu w wodzie ani innym płynie.
- Nie myj urządzenia w zmywarce.

Przechowywanie

- Przed schowaniem opiekacza należy odłączyć go od zasilania.
- Zawsze upewnij się, że urządzenie jest całkowicie zimne i suche przed schowaniem go.
- Przed przechowywaniem zwiń przewód zasilający i nie zginaj go. Wydłuży to jego żywotność.

5. SPECYFIKACJA TECHNICZNA

Referencja produktu: 03492

Produkt: Rock'nToast Deep Classic

Napięcie: 220 - 240 V

Frekwencja: 50 - 60 Hz

Moc: 1000 W

Specyfikacje techniczne mogą ulec zmianie bez wcześniejszego powiadomienia w celu poprawy jakości produktu.

Wyprodukowano w Chinach | Zaprojektowano w Hiszpanii

6. RECYKLING URZĄDZEŃ ELEKTRYCZNYCH I ELEKTRONICZNYCH



Ten symbol oznacza, że zgodnie z obowiązującymi przepisami produkt i/lub baterię należy utylizować oddzielnie od odpadów domowych. Kiedy ten produkt osiągnie koniec okresu użytkowania, należy wyjąć baterie/akumulatory i przekazać go do punktu zbiórki wyznaczonego przez lokalne władze.

Aby uzyskać szczegółowe informacje na temat najbardziej odpowiedniego sposobu utylizacji sprzętów elektrycznych i elektronicznych i/lub odpowiednich baterii, konsument powinien skontaktować się z lokalnymi władzami.

Przestrzeganie powyższych wytycznych pomoże chronić środowisko.

7. GWARANCJA I SERWIS POMOCY TECHNICZNEJ

Cecotec odpowiada przed użytkownikiem lub konsumentem końcowym za wszelkie niezgodności występujące w momencie dostawy produktu na warunkach określonych w obowiązujących przepisach.

Zaleca się, aby naprawy były przeprowadzane przez wyspecjalizowany personel.

Jeśli wykryjesz problem z produktem lub masz jakiegokolwiek pytania, skontaktuj się z oficjalnym Serwisem Pomocy Technicznej Cecotec pod numerem telefonu +34 96 321 07 28.

8. PRAWA AUTORSKIE

Prawa własności intelektualnej do tekstów tej instrukcji obsługi należą do CECOTEC INNOVACIONES, S.L. Wszelkie prawa zastrzeżone. Treść niniejszej publikacji nie może być, w całości lub w części, powielana, przechowywana w systemie wyszukiwania, przesyłana lub rozpowszechniana za pomocą jakichkolwiek środków (elektronicznych, mechanicznych, fotokopii, nagrywania lub podobnych) bez uprzedniej zgody CECOTEC INNOVACIONES, S.L.

1. DÍLY A SOUČÁSTI

Obr. 1

1. Kryt z nerezové oceli
2. Horní kryt
3. Kontrolka zapnutí
4. Kontrolka předešřevu
5. Nepřilnavé desky
6. Spodní kryt
7. Rukojeť
8. Uzamykací spona

POZNÁMKA:

Grafika v tomto návodu je schematickým znázorněním a nemusí přesně odpovídat výrobku.

2. PŘED POUŽITÍM

- Tento spotřebič je zabalen v obalu určeném k ochraně při přepravě. Vyjměte spotřebič z krabice a odstraňte veškerý obalový materiál. Můžete uschovat originální krabici a další obaly na bezpečném místě pro zabránění poškození spotřebiče, pokud byste jej v budoucnu potřebovali přepravovat. Pokud chcete zlikvidovat originální obal, ujistěte se, že všechny části recyklujete správně.
- Zkontrolujte, zda jsou všechny díly a komponenty součástí balení a v dobrém stavu. Pokud některý z nich chybí nebo není v dobrém stavu, okamžitě kontaktujte Oficiální technickou asistenční službu společnosti Cecotec.
- Vyčistěte varné desky houbou nebo hadříkem navlhčeným ve vlažné vodě.
- Neponořujte spotřebič přímo do vody nebo jiných kapalin a nenamáčejte přímo varné desky.
- Osušte desky hadříkem nebo savým papírem.
- Pro dosažení lepších výsledků lehce pokapejte desky trochou oleje.

UPOZORNĚNÍ: Při prvním zahřátí sendvičovače se může objevit mírný kouř nebo zápach. To je u tohoto typu zařízení normální a nemá to vliv na bezpečnost výrobku.

Obsah krabice

- Rock'n'Toast Deep Classic
- Tento návod k použití

3. PROVOZ

1. Zavřete sendvičovač a zapojte ho do elektrické zásuvky: rozsvítí se kontrolka zapnutí, která signalizuje, že se sendvičovač přehřívá.
2. Sendvičovač se zahřívá přibližně 2 až 5 minut, než dosáhne správné teploty pro opečení sendvičů. Po jejím dosažení se rozsvítí kontrolka dokončení přehřívání.
3. Otevřete sendvičovač a položte sendviče, maso atd. na spodní varnou desku.
4. Zavřete sendvičovač.
5. Sendvič opékejte 3-6 minut nebo dokud chléb nedosáhne zlatavé barvy podle vaší chuti.
6. Když je jídlo hotové, použijte rukojeť pro otevření sendvičovače. Vyjměte jídlo pomocí špachtle.

VAROVÁNÍ: Nikdy nepoužívejte kovové kleště nebo nože k vyjímání potravin, protože by mohly poškodit nepřilnavý povrch desek.

7. Když je jídlo hotové, použijte rukojeť pro otevření sendvičovače. Vyjměte jídlo pomocí plastové špachtle.
8. Po skončení opékání odpojte spotřebič ze zásuvky a nechte ho otevřený, aby vychladl.

4. ČIŠTĚNÍ A ÚDRŽBA

- Odpojte sendvičovač ze zásuvky a před čištěním ho nechte vychladnout. Snadněji se čistí, pokud je mírně zahřátý. Není nutné sendvičovač kvůli čištění rozebírat. Neponořujte sendvičovač do vody ani ho nemyjte v myčce nádobí.
- Omyjte varné desky vodou.
- Vyčistěte desky jemným hadříkem, abyste odstranili zbytky jídla. Pro odstranění ulpělých zbytků jídla nalijte na ně trochu teplé vody smíchané se saponátem a otřete desky neabrazivní drátěnkou nebo namočenou papírovou utěrkou, aby se navlhčily.
- Nepoužívejte abrazivní materiály, které by mohly poškrábat nebo poškodit nepřilnavý povrch desek.
- Nepoužívejte kovové náčiní k vyjímání jídla z desek, protože by mohlo poškodit nepřilnavý povrch desek.
- Vyčistěte vnější povrch sendvičovače pouze vlhkým hadříkem. Nečistěte vnější povrch abrazivními nebo hliníkovými drátěnkami, protože by mohly poškodit povrchovou úpravu. Neponořujte výrobek do vody nebo jiné kapaliny.
- Neumývejte sendvičovač v myčce nádobí.

Skladování

- Před uskladněním sendvičovače, ho odpojte od elektrické sítě.
- Před uskladněním se ujistěte, že je zcela vychladlý a suchý.

- Před uskladněním, oviňte napájecí kabel, aby nedošlo k jeho zalomení. Tím prodloužíte jeho životnost.

5. TECHNICKÉ SPECIFIKACE

Referenční číslo výrobku: 03492
 Výrobek: Rock'nToast Deep Classic
 Napětí: 220-240 V
 Frekvence: 50-60 Hz
 Výkon: 1000 W

Technické specifikace se mohou změnit bez předchozího upozornění za účelem zlepšení kvality výrobku.

Vyrobena v Číně | Navrženo ve Španělsku

6. RECYKLACE ELEKTRICKÝCH A ELEKTRONICKÝCH ZAŘÍZENÍ



Tento symbol označuje, že v souladu s platnými předpisy musí být výrobek a/ nebo baterie zlikvidovány odděleně od domovního odpadu. Po skončení životnosti tohoto výrobku byste měli články/baterie/akumulátory vyjmout a odnést na sběrné místo určené místními úřady.

Pro podrobnější informace o nejvhodnějším způsobu likvidace elektrických a elektronických zařízení a/nebo příslušných baterií by se spotřebitelé měli obrátit na místní úřady.

Dodržování výše uvedených pokynů přispívá k ochraně životního prostředí.

7. ZÁRUKA A TECHNICKÝ SERVIS

Společnost Cecotec odpovídá konečnému uživateli nebo spotřebiteli za jakýkoli nesoulad, který existuje v době dodání výrobku za podmínek a ve lhůtách stanovených platnými předpisy. Doporučuje se, aby opravy prováděl kvalifikovaný personál.

Pokud zjistíte problém s výrobkem nebo máte jakékoli dotazy, obraťte se na Oficiální technickou asistenční službu společnosti Cecotec na telefonním čísle +34 96 321 07 28.

8. COPYRIGHT

Práva duševního vlastnictví k textům v tomto návodu jsou majetkem společnosti CECOTEC INNOVACIONES, S.L. Všechna práva jsou vyhrazena. Obsah této publikace nesmí být, zčásti nebo jako celek, reprodukován, ukládán do systému obnovy, přenášen nebo distribuován žádnými prostředky (elektronicky, mechanicky, fotokopírováním, nahráváním nebo podobným způsobem) bez předchozího souhlasu společnosti CECOTEC INNOVACIONES, S.L.

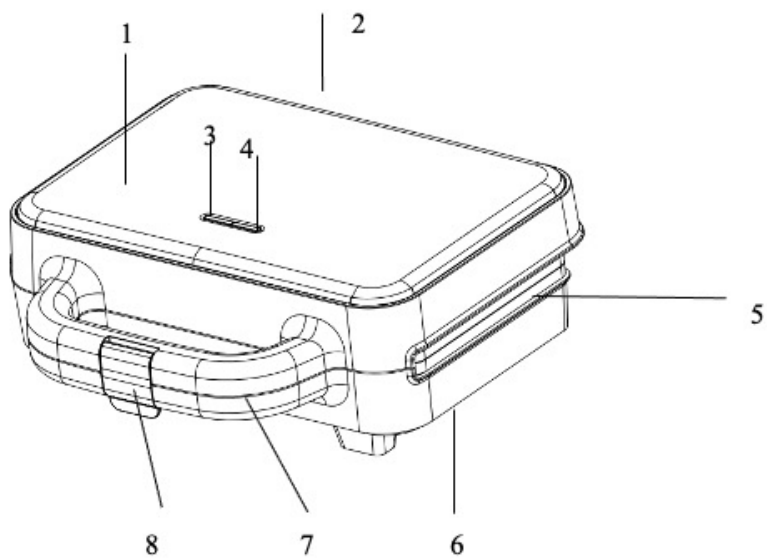

Fig./Img./Abb./Afb./ Rys. 1

www.cecotec.es

Cecotec Innovaciones S.L.
Av. Reyes Católicos, 60
46910, Alfafar (Valencia)
PR01240227