

# cecotec

## SCOBA 3000

Aspirador vertical ligero / Lightweight upright vacuum cleaner



Instrucciones de seguridad  
Safety instructions  
Instructions de sécurité  
Sicherheitshinweise  
Istruzioni di sicurezza  
Instruções de segurança  
Veiligheidsinstructies  
Instrukcja bezpieczeństwa  
Bezpečnostní pokyny  
Güvenlik talimatları  
Οδηγίες ασφαλείας  
Instruccions de seguretat  
Biztonsági utasítások  
قامال بوزل تاميلى عت

Instrucciones de seguridad	5
Safety instructions	9
Instructions de sécurité	12
Sicherheitshinweise	16
Istruzioni di sicurezza	20
Instruções de segurança	24
Veiligheidsvoorschriften	28
Instrukcja bezpieczeństwa	32
Bezpečnostní pokyny	36
Güvenlik talimatları	39
Οδηγίες ασφαλείας	42
Instruccions de seguretat	46
Biztonsági utasítások	49
معلومات السلامة	52

## ÍNDICE

1. Piezas y componentes	55
2. Antes de usar	55
3. Funcionamiento	56
4. Limpieza y mantenimiento	57
5. Resolución de problemas	58
6. Especificaciones técnicas	59
7. Reciclaje de aparatos eléctricos y electrónicos	59
8. Garantía y SAT	59
9. Copyright	60

## INDEX

1. Parts and components	61
2. Before use	61
3. Operation	62
4. Cleaning and maintenance	63
5. Troubleshooting	64
6. Technical specifications	65
7. Disposal of old electrical and electronic appliances	65
8. Technical support and warranty	65
9. Copyright	66

## SOMMAIRE

1. Pièces et composants	67
2. Avant utilisation	67
3. Fonctionnement	68
4. Nettoyage et entretien	69
5. Résolution de problèmes	70
6. Spécifications techniques	71
7. Recyclage des équipements électriques et électroniques	71
8. Garantie et SAV	71
9. Copyright	72

## INHALT

1. Teile und Komponenten	73
2. Vor dem Gebrauch	73
3. Bedienung	74
4. Reinigung und Wartung	75
5. Problembehebung	76
6. Technische Spezifikationen	77
7. Recycling von Elektro- und Elektronikgeräten	77
8. Garantie und Kundendienst	78
9. Copyright	78

## INDICE

1. Parti e componenti	79
2. Prima dell'uso	79
3. Funzionamento	80
4. Pulizia e manutenzione	81
5. Risoluzione dei problemi	82
6. Specifiche tecniche	83
7. Riciclaggio di apparecchiature elettriche ed elettroniche	83
8. Garanzia e supporto tecnico	83
9. Copyright	84

## ÍNDICE

1. Peças e componentes	85
2. Antes de usar	85
3. Funcionamento	86
4. Limpeza e manutenção	87
5. Resolução de problemas	88
6. Especificações técnicas	89
7. Reciclagem de aparelhos elétricos e eletrônicos	89
8. Garantia e SAT	89
9. Copyright	90

## INHOUD

1. Onderdelen en componenten	91
2. Voor gebruik	91
3. Bediening	92
4. Schoonmaak en onderhoud	93
5. Probleemoplossing	94
6. Technische specificaties	95
7. Recycling van elektrische en elektronische apparatuur	95
8. Garantie en technische dienst	95
9. Copyright	96

## SPIS TREŚCI

1. Części i komponenty	97
2. Przed użyciem	97
3. Działanie	98

4. Czyszczenie i konserwacja	99
5. Rozwiązywanie problemów	100
6. Dane techniczne	101
7. Recykling urządzeń elektrycznych i elektronicznych	101
8. Gwarancja i Serwis Pomocy Technicznej	101
9. Prawa autorskie	102

## INDEX

1. Součásti a komponenty	103
2. Před použitím	103
3. Provoz	103
4. Čištění a údržba	105
5. Řešení problémů	106
6. Technické specifikace	106
7. Recyklace elektrických a elektronických zařízení	107
8. Záruka a SAT	107
9. Autorská práva	107

## DIZIN

1. Parçalar ve bileşenler	108
2. Kullanmadan önce	108
3. Operasyon	108
4. Temizlik ve bakım	110
5. Problem çözme	111
6. Teknik özellikler	111
7. Elektrikli ve elektronik ekipmanların geri dönüşümü	112
8. Garanti ve SAT	112
9. Telif Hakkı	112

## ΔΕΙΚΤΗΣ

1. Μέρη και εξαρτήματα	113
2. Πριν από τη χρήση	113
3. Λειτουργία	113
4. Καθαρισμός και συντήρηση	115
5. Επίλυση προβλημάτων	116
6. Τεχνικές προδιαγραφές	117
7. Ανακύκλωση ηλεκτρικού και ηλεκτρονικού εξοπλισμού	117
8. Εγγύηση και SAT	118
9. Πνευματικά δικαιώματα	118

## ÍNDEX

1. Peces i components	119
2. Abans de fer servir	119
3. Funcionament	120
4. Neteja i manteniment	121
5. Resolució de problemes	122
6. Especificacions tècniques	123
7. Reciclatge d'aparells elèctrics i electrònics	123

8. Garancia i SAT	123
9. Copyright	124

## INDEX

1. Alkatrészek és részegységek	125
2. Használat előtt	125
3. Működés	125
4. Tisztítás és karbantartás	127
5. Problémamegoldás	128
6. Műszaki adatok	129
7. Elektromos és elektronikus berendezések újrahaznosítása	129
8. Garancia és SAT	129
9. Szerzői jog	130

## سرفهف

1. تانوكلمل او اءاج ال	131
2. مءءءسءال لبق	131
3. لءءءءءءل	131
4. ءءاءءءل او ءءءءءءل	133
5. ءءءءءءل لء	134
6. ءءءءءل ءءءءءءل	134
7. ءءءءءءل ءءءءءءل ءءءءءءل	135
8. ءءءءءءل ءءءءءءل	135
9. ءءءءءل او ءءءءءءل	135

## NOTA

EU01\_117778\_Scoba 3000

**ES** • La codificación de este manual es genérica y se aplica a todas las variantes de códigos del aparato.

**EN** • The coding in this manual is generic and applies to all code variants of the appliance.

**FR** • Le codage figurant dans ce manuel est générique et s'applique à toutes les variantes de code de l'appareil.

**DE** • Die Codierung in dieser Bedienungsanleitung ist allgemein und gilt für alle Codevarianten des Geräts.

**IT** • La codifica riportata nel presente manuale è generica e si applica a tutte le varianti di codici dell'apparecchio.

**PT** • A codificação apresentada neste manual é genérica e aplica-se a todas as variantes de código do aparelho.

**NL** • De codering in deze handleiding is algemeen en geldt voor alle codevarianten van het apparaat.

**PL** • Kody podane w niniejszej instrukcji są ogólne i mają zastosowanie do wszystkich wariantów kodowych urządzenia.

**CZ** • Kódování obsažené v tomto návodu je generické a platí pro všechny kódové varianty spotřebiče.

**TR** • Bu kılavuzdaki kodlama geneldir ve cihazın tüm kod varyantları için geçerlidir.

**GR** • Η κωδικοποίηση σε αυτό το εγχειρίδιο είναι γενική και ισχύει για όλες τις παραλλαγές κώδικα της συσκευής.

**CAT** • La codificació del manual és genèrica i s'aplica a totes les variants de codis de l'aparell.

**HU** • Ez a kézikönyv egységes kódolást használ, amely az eszköz minden típusára érvényes

زادہ جلد اب فصلاخا ئی جہمربلا تامیل عمتلا تار ی غتم عیم ج یلع قبط نیو اماع لیل دلدا ی بیرع

## **INSTRUCCIONES DE SEGURIDAD**

Lea las siguientes instrucciones atentamente antes de usar el aparato. Guarde este manual para futuras referencias o nuevos usuarios.

- Este aparato pueden utilizarlo niños con edad de 8 años y superior y personas con capacidades físicas, sensoriales o mentales reducidas o falta de experiencia y conocimiento, si se les ha dado la supervisión o formación apropiadas respecto al uso del aparato de una manera segura y comprenden los peligros que implica. Los niños no deben jugar con el aparato. La limpieza y el mantenimiento a realizar por el usuario no deben ser realizados por niños sin supervisión.
- **ADVERTENCIA:** este aparato tiene partes rotatorias que pueden conllevar riesgo de atrapamiento. Extreme las precauciones.
- Revise el tubo de aspiración regularmente para asegurar que no esté obstruido.
- Este aparato está diseñado exclusivamente para uso doméstico quedando excluido su uso en bares, restaurantes, granjas, hoteles, moteles y oficinas.
- Inspeccione el cable de alimentación regularmente en busca de daños visibles, especialmente el cable, la clavija y la envolvente del cargador. Si el cable de alimentación está dañado, debe ser sustituido por un cable o conjunto especial a suministrar por el Servicio de Asistencia Técnica Oficial de Cecotec. El adaptador de alimentación deberá ser desechado.
- Este aparato debe estar alimentado a muy baja tensión de seguridad establecida en el mercado del producto.
- No intente reparar el aparato por su propia cuenta. Póngase en contacto con el Servicio de Asistencia Técnica oficial de

Cecotec para cualquier duda.

- Asegúrese de que el voltaje de red coincida con el voltaje especificado en el marcado del aparato y de que el enchufe tenga toma de tierra.
- No utilice el aparato si se ha caído o si muestra algún daño visible.
- No utilice ningún accesorio que no haya sido recomendado por Cecotec, ya que podría ocasionar daños.
- No coloque el aparato cerca de fuentes de calor, sustancias inflamables, superficies mojadas donde pueda caer al agua, ni permita que entre en contacto con agua u otros líquidos. No lo utilice en el exterior.
- No utilice el aparato para aspirar líquidos, cerillas encendidas, colillas, ceniza caliente ni sobre superficies mojadas.
- Deje de utilizar el aparato si percibe un sonido anormal o una temperatura más alta de lo normal.
- Mantenga la salida del aire libre de obstáculos para evitar la pérdida de potencia de succión.
- No bloquee las aperturas del aparato ni obstruya el flujo de aire. Mantenga las aberturas libres de objetos, y no las tapone con ropa o los dedos.
- Para desconectar el aparato tire del enchufe, no tire del cable.
- No sumerja el cable, el enchufe o cualquier otra parte del aparato en agua o cualquier otro líquido, ni exponga las conexiones eléctricas al agua. Asegúrese de que tiene las manos completamente secas antes de tocar el enchufe o encender el aparato.

### **Instrucciones de la batería**

- **ADVERTENCIA:** para la recarga de la batería, utilizar solo la estación de autovaciado suministrada con el aparato.

- Este aparato contiene baterías que solo pueden ser reemplazadas por personas cualificadas.
- Mantenga las baterías fuera del alcance de los niños. Mantenga especialmente las baterías pequeñas fuera del alcance de los niños. En caso de ingestión de una batería, debe buscar rápidamente asistencia médica.
- No exponga la batería al calor o al fuego. Evite el almacenamiento a la luz directa del sol.
- No cortocircuite la batería. No almacene las pilas o baterías de forma desordenada en una caja o cajón donde puedan cortocircuitarse entre sí o ser cortocircuitadas por otros objetos metálicos.
- No someta las baterías a golpes mecánicos.
- Tanto las baterías como las pilas pueden presentar fugas en condiciones extremas. En caso de fuga de una célula, no permita que el líquido entre en contacto con la piel o los ojos. Si el líquido entra en contacto con la piel, lávese inmediatamente con agua y jabón. Si el líquido entra en contacto con los ojos, láveselos de forma inmediata con abundante agua limpia por un mínimo de 10 minutos y busque asistencia médica. Utilice guantes para manejar la batería y deséchela inmediatamente de acuerdo con la normativa local.
- No utilice ningún otro cargador que no sea el suministrado específicamente para su uso con este aparato.
- Las baterías secundarias deben cargarse antes de su uso. Utilice siempre el cargador indicado y consulte estas instrucciones.
- No deje una batería en carga prolongada cuando no esté en uso.
- Después de largos períodos de almacenamiento, puede ser necesario cargar y descargar las baterías varias veces para

obtener el máximo rendimiento.

- Conserve este manual de instrucciones para futuras consultas.
- Utilice la batería solo para el fin previsto, es decir, para ser utilizada con este aparato.
- Las baterías no recargables no deben ser recargadas.

## **SAFETY INSTRUCTIONS**

Read the following instructions carefully before using the appliance. Keep this instruction manual for future reference or new users.

- This appliance can be used by children aged 8 years and above and people with reduced physical, sensory or mental capabilities or lack of experience and knowledge if they have been given supervision or instruction concerning the use of the appliance in a safe way and understand the hazards involved. Children must not play with the appliance. Cleaning and user maintenance must not be carried out by children without supervision.
- **WARNING:** the appliance has rotating parts which may pose a risk of entrapment. Exercise extreme caution.
- Check the suction tube from time to time to make sure it is not blocked.
- This appliance is intended for domestic use only and is not suitable for use in commercial establishments such as bars, restaurants, farms, hotels, motels, and offices.
- Inspect the power cable regularly for visible damage, especially the cable, plug, and charger casing. If the power cable is damaged, it must be replaced with a special cable or set to be supplied by the official Cecotec Technical Support Service. The power adapter is to be properly discarded.
- The appliance must be powered at a low safety voltage as stated on the product marking.
- Do not attempt to repair the appliance yourself. Contact Cecotec's Official Technical Support Service for any query or repair.
- Ensure that the mains voltage matches the voltage specified on the appliance marking and that the mains plug is earthed.
- Do not use the appliance if it has been dropped or if there are any visible signs of damage.

- Do not use any accessory that has not been recommended by Cecotec, as they might cause injuries or damage.
- Do not place the appliance close to heat sources, flammable substances, or wet surfaces where it could fall, nor allow it to come into contact with water or other liquids. Do not use outdoors.
- Do not use the appliance to vacuum liquids, lit matches, cigarette ends, hot ash, or on wet surfaces.
- Stop using the appliance if you notice an abnormal sound or sense a temperature higher than usual.
- Keep the air outlet unblocked to avoid losing suction power.
- Do not block the appliance openings or airflow. Keep openings free of any objects, and do not block them with clothes or your fingers.
- Do not pull on the cable to disconnect the appliance. Pull from the plug.
- Do not immerse the cord, plug, or any other non-removable part of the appliance in water or any other liquid or expose electrical connections to water. Make sure your hands are completely dry before handling the plug or switching on the appliance.

### **Battery instructions**

- **WARNING:** to recharge the battery, only use the self-emptying base supplied with the appliance.
- The appliance contains a battery that should only be replaced by qualified personnel.
- Keep the batteries out of the reach of children. Pay particular attention to small batteries. In case of battery ingestion, please seek medical attention immediately.
- Do not expose the battery to heat or fire. Avoid storage in direct sunlight.

- Do not short-circuit the battery. Do not store batteries in an untidy manner, in a box, or drawer where they can short-circuit each other or be short-circuited by other metal objects.
- Do not subject batteries to mechanical shock.
- Both batteries and cells can leak under extreme conditions. In the event of a battery leak, keep your skin and eyes away from the liquid. If the liquid comes into contact with skin, wash immediately with soap and water. If the liquid gets into the eyes, rinse them immediately with clean water for at least 10 minutes and seek medical attention. Wear gloves to handle the battery and dispose of it immediately in accordance with local regulations.
- Do not use any charger other than the one supplied specifically for this appliance.
- Secondary batteries must be charged before use. Always use the specified charger and refer to these instructions.
- Do not leave the battery on prolonged charge when not in use.
- After long periods of storage, it may be necessary to charge and discharge the batteries several times to obtain maximum performance.
- Keep this instruction manual for future reference.
- Use the battery only for its intended purpose, i.e., for use with this appliance.
- Non-rechargeable batteries must not be recharged.

## INSTRUCTIONS DE SÉCURITÉ

Veuillez lire les instructions suivantes avec attention avant d'utiliser l'appareil. Gardez bien ce manuel pour de futures références ou pour tout nouvel utilisateur.

- Cet appareil peut être utilisé par des enfants de 8 ans et plus et par des personnes aux capacités physiques, mentales ou sensorielles réduites, ou sans expérience ni connaissances s'ils sont surveillés et/ou ont reçu les informations nécessaires à l'utilisation correcte de l'appareil et qu'ils ont bien compris les risques qu'il implique. Empêchez les enfants de jouer avec le produit. Le nettoyage et l'entretien du produit ne peuvent pas être menés à terme par les enfants.
- AVERTISSEMENT : cet appareil possède des pièces rotatives qui peuvent présenter un risque de coincement. Faites bien attention.
- Veuillez examiner le tube d'aspiration de temps en temps pour vous assurer qu'il n'est pas bloqué.
- Cet appareil est conçu pour un usage domestique uniquement et ne doit pas être utilisé dans les bars, restaurants, fermes, hôtels, motels et bureaux.
- Examinez régulièrement le câble d'alimentation pour détecter tout dommage visible, en particulier le câble, la fiche et le boîtier du chargeur. Si le câble d'alimentation est endommagé, il doit être remplacé par un câble ou un ensemble spécial qui sera fourni par le Service d'Assistance Technique officiel de Cecotec. L'adaptateur doit être éliminé correctement.
- Cet appareil doit être alimenté à une très basse tension de sécurité indiquée sur le produit.
- N'essayez pas de réparer l'appareil vous-même. Veuillez contacter le Service Après-Vente Officiel de Cecotec pour tout doute ou renseignement.

- Assurez-vous que le voltage du réseau coïncide avec le voltage spécifié sur le marquage de l'appareil et que la prise possède une connexion à terre.
- N'utilisez pas l'appareil s'il est tombé ou s'il présente des dommages.
- N'utilisez aucun accessoire qui ne soit pas recommandé par Cecotec, cela pourrait provoquer des dommages.
- Ne placez pas l'appareil près de sources de chaleur, substances inflammables, surfaces mouillées où des gouttes d'eau pourraient tomber et ne le laissez pas entrer en contact avec de l'eau ni avec aucun autre liquide. Ne l'utilisez pas en extérieur.
- N'utilisez pas l'appareil pour aspirer des liquides, des allumettes encore allumées, des mégots, ou de la cendre chaude. N'aspirez pas non plus sur des surfaces mouillées.
- Arrêtez d'utiliser l'appareil si vous entendez un bruit bizarre lors de son utilisation ou que vous vous rendez compte que la température de l'appareil est plus élevée que d'habitude.
- Maintenez la sortie d'air dégagée de tous types d'obstacles afin d'éviter la perte de puissance d'aspiration.
- Ne bloquez pas les ouvertures de l'appareil et n'obstruez pas le flux d'air. Maintenez les ouvertures dégagées : sans objets et ne le recouvrez pas avec des vêtements ni avec les doigts.
- Tirez sur la fiche pour le débrancher ; ne tirez pas sur le câble.
- Ne submergez ni le câble, ni la fiche ni aucune autre partie de l'appareil dans de l'eau ni dans aucun autre liquide, ni n'exposez les connexions électriques à l'eau. Assurez-vous d'avoir les mains complètement sèches avant de toucher la fiche ou d'allumer l'appareil.

## Instructions de la batterie

- AVERTISSEMENT : pour recharger la batterie, utilisez uniquement la base de vidange automatique fournie avec l'appareil.
- Cet appareil contient des batteries qui ne peuvent pas être remplacées que par du personnel qualifié.
- Maintenez les batteries hors de portée des enfants. Maintenez surtout les petites batteries hors de portée des enfants. En cas d'ingestion d'une batterie, il est nécessaire de consulter votre médecin.
- N'exposez pas la batterie à la chaleur ou au feu. Évitez de la stocker à la lumière directe du soleil.
- Ne court-circuitez pas la batterie. Ne stockez pas les piles de manière désordonnée dans une boîte ou un tiroir où elles peuvent se court-circuiter entre elles ou être court-circuitées par d'autres objets métalliques.
- N'exposez pas les piles à des chocs mécaniques.
- La batterie et les piles peuvent présenter des fuites dans des conditions extrêmes. En cas de fuite d'une cellule, ne laissez pas le liquide entrer en contact avec la peau ou les yeux. Si le liquide entre en contact avec la peau, lavez-la immédiatement avec de l'eau et du savon. Si le liquide entre en contact avec les yeux, lavez-les immédiatement avec de l'eau propre en abondance pendant 10 minutes minimum puis consultez votre médecin. Utilisez des gants pour manipuler la batterie et jetez-la immédiatement selon les normes locales.
- N'utilisez pas d'autres chargeurs qui ne sont pas spécifiquement fournis pour cet appareil.
- Les batteries secondaires doivent être chargées avant d'être utilisées. Utilisez toujours le chargeur spécifié et consultez ces instructions.

- Ne laissez pas une batterie en charge prolongée lorsqu'elle n'est pas utilisée.
- Après de longues périodes de stockage, il peut être nécessaire de charger et décharger les batteries plusieurs fois pour obtenir un rendement maximal.
- Conservez ce manuel d'instructions pour de futures références.
- N'utilisez la batterie que pour l'usage auquel elle est destinée, c'est-à-dire, pour être utilisée avec cet appareil.
- Les batteries non rechargeables ne doivent pas être rechargées.

## **SICHERHEITSHINWEISE**

Lesen Sie die folgenden Anweisungen sorgfältig durch, bevor Sie das Gerät benutzen. Bewahren Sie diese Bedienungsanleitung zum Nachschlagen oder für neue Benutzer auf.

- Dieses Gerät kann von Kindern ab 8 Jahren und darüber sowie von Personen mit verringerten physischen, sensorischen oder mentalen Fähigkeiten oder Mangel an Erfahrung und Wissen benutzt werden, wenn sie beaufsichtigt oder bezüglich des sicheren Gebrauchs des Geräts unterwiesen wurden und die daraus resultierenden Gefahren verstehen. Kinder dürfen nicht mit dem Gerät spielen. Die Reinigung und Wartung durch den Benutzer darf nicht von unbeaufsichtigten Kindern durchgeführt werden.
- **WARNUNG:** Dieses Gerät hat drehende Teile, die eine Einklemmgefahr darstellen können. Seien Sie äußerst vorsichtig.
- Überprüfen Sie regelmäßig, ob die Ansaugleitung nicht verstopft ist.
- Dieses Gerät ist nur für den Hausgebrauch bestimmt und darf nicht in Bars, Restaurants, Bauernhöfen, Hotels, Motels und Büros verwendet werden.
- Überprüfen Sie das Stromkabel regelmäßig auf sichtbare Schäden, insbesondere das Kabel, den Stecker und das Gehäuse des Ladegeräts. Wenn das Stromkabel beschädigt ist, muss es durch ein spezielles Kabel oder Set ersetzt werden, das vom offiziellen technischen Kundendienst von Cecotec geliefert wird. Der Netzadapter muss entsorgt werden.
- Dieses Gerät muss mit der auf der Produktkennzeichnung angegebenen sehr niedrigen Sicherheitsspannung betrieben werden.
- Versuchen Sie niemals das Gerät selbst zu reparieren.

Sollten Sie Information benötigen bzw. Zweifel beseitigen kontaktieren Sie den offiziellen technischen Kundendienst.

- Vergewissern Sie sich, dass die Netzspannung mit der auf der Gerätezeichnung angegebenen Spannung übereinstimmt und dass die Steckdose geerdet ist.
- Verwenden Sie das Gerät nicht, wenn es heruntergefallen ist oder sichtbare Schäden aufweist.
- Verwenden Sie niemals Zubehör, die nicht von Cecotec empfohlen wurden, da sie Schäden verursachen könnten.
- Stellen Sie das Gerät nicht in der Nähe von Wärmequellen, entflammbar Stoffen oder nassen Oberflächen auf, wo es ins Wasser fallen könnte, und lassen Sie es nicht mit Wasser oder anderen Flüssigkeiten in Kontakt kommen. Verwenden Sie das Gerät nicht im Freien.
- Verwenden Sie das Gerät nicht, um Streichhölzer, Kippen oder heiße Asche oder auf nassen Oberflächen zu saugen.
- Stellen Sie die Verwendung des Geräts ein, wenn Sie ein ungewöhnliches Geräusch oder eine höhere Temperatur als normal feststellen.
- Halten Sie den Luftauslass frei von Hindernissen, um einen Verlust der Saugkraft zu vermeiden.
- Blockieren Sie nicht die Öffnungen des Geräts und behindern Sie nicht den Luftstrom. Halten Sie die Öffnungen frei von Gegenständen und blockieren Sie sie nicht mit Kleidung oder Fingern.
- Um das Gerät vom Netz zu trennen, ziehen Sie am Stecker, nicht am Kabel.
- Tauchen Sie das Netzkabel, den Stecker oder jegliche nicht entfernbaren Teile des Geräts nicht ins Wasser oder andere Flüssigkeiten ein und lassen Sie die elektrischen Anschlüsse nicht mit Wasser in Berührung kommen. Stellen Sie sicher, dass Ihre Hände völlig trocken sind, bevor Sie die Steckdose berühren oder das Gerät einschalten.

## **Akku/Batterieanleitungen**

- **WARNUNG:** Verwenden Sie zum Aufladen des Akkus ausschließlich die mit dem Gerät mitgelieferte Selbstentleerungsstation .
- Dieses Gerät enthält Batterien, die nur von qualifizierten Personen ausgetauscht werden dürfen.
- Bewahren Sie Akkus ausserhalb der Reichweite von Kindern auf. Bewahren Sie insbesondere kleine Batterien außerhalb der Reichweite von Kindern auf. Wenn eine Batterie verschluckt wird, sollte umgehend ein Arzt aufgesucht werden.
- Setzen Sie die Batterie nicht der Hitze oder dem Feuer aus. Vermeiden Sie die Lagerung in direktem Sonnenlicht.
- Schließen Sie die Batterie nicht kurz. Bewahren Sie Akkus bzw. Batterien nicht ungeordnet in einer Kiste oder Schublade auf, wo sie sich gegenseitig kurzschließen oder durch andere Metallgegenstände kurzgeschlossen werden können.
- Setzen Sie die Batterien keinen mechanischen Stößen aus.
- Sowohl Batterien als auch Akkus können unter extremen Bedingungen auslaufen. Falls eine Batteriezelle ausläuft, darf die Flüssigkeit nicht mit Haut oder Augen in Berührung kommen. Wenn die Flüssigkeit mit der Haut in Berührung kommt, waschen Sie sich sofort mit Wasser und Seife. Falls die Flüssigkeit in Kontakt mit den Augen kommt, waschen Sie sich die Augen während mindestens 10 Minuten und suchen Sie sich ärztliche Hilfe auf. Tragen Sie beim Umgang mit dem Akku Handschuhe und entsorgen Sie ihn umgehend gemäß den örtlichen Vorschriften.
- Verwenden Sie kein anderes Ladegerät als das, das speziell für dieses Gerät geliefert wurde.
- Sekundärbatterien müssen vor der Verwendung aufgeladen

werden. Verwenden Sie immer das angegebene Ladegerät und beachten Sie diese Bedienungsanleitung.

- Lassen Sie die Batterie nicht über einen längeren Zeitraum geladen, wenn sie nicht benutzt wird.
- Nach längerer Lagerung müssen die Batterien unter Umständen mehrmals geladen und entladen werden, um die maximale Leistung zu erreichen.
- Bewahren Sie diese Bedienungsanleitung zum späteren Nachschlagen auf.
- Verwenden Sie die Batterie nur für den vorgesehenen Zweck, d.h. für die Verwendung mit diesem Gerät.
- Nicht wiederaufladbare Batterien dürfen nicht wieder aufgeladen werden.

## **ISTRUZIONI DI SICUREZZA**

Prima di utilizzare l'apparecchio, leggere attentamente le seguenti istruzioni. Conservare questo manuale per consultazioni future o nuovi utenti.

- Questo apparecchio può essere usato da bambini a partire da 8 anni e da persone con ridotte capacità fisiche, sensoriali o mentali o con mancanza di esperienza e conoscenza, a condizione che siano supervisionati o istruiti sull'uso dell'apparecchio in modo sicuro e che comprendano i pericoli che questo presenta. I bambini non devono giocare con l'apparecchio. La pulizia e la manutenzione non devono essere effettuate da bambini non sorvegliati.
- **ATTENZIONE:** l'apparecchio si compone di parti rotanti che possono impigliarsi. Usare la massima cautela.
- Controllare regolarmente il tubo di aspirazione per assicurarsi che non sia intasato.
- Questo apparecchio è stato progettato solo per uso domestico e non può essere utilizzato in bar, ristoranti, aziende agricole, alberghi, motel e uffici.
- Controllare regolarmente che il cavo di alimentazione non presenti danni visibili, in particolare il cavo, la spina e l'involucro del caricabatterie. Se il cavo di alimentazione è danneggiato, deve essere sostituito con un cavo o un set speciale fornito dal Servizio di Assistenza Tecnica ufficiale di Cecotec. L'adattatore di alimentazione deve essere smaltito.
- Questo apparecchio deve essere alimentato a una tensione molto bassa come indicato sulla marcatura.
- Non cercare di riparare l'apparecchio per conto proprio. Per qualsiasi dubbio, contattare il Servizio di Assistenza Tecnica ufficiale di Cecotec.
- Verificare che la tensione di rete coincida con quella specificata sulla targhetta dell'apparecchio e che la presa elettrica sia dotata di messa a terra.

- Non utilizzare l'apparecchio se è caduto o se presenta danni visibili.
- Non utilizzare nessun accessorio non suggerito da Cecotec per evitare danni all'apparecchio.
- Non collocare l'apparecchio vicino a fonti di calore, sostanze infiammabili o superfici bagnate da cui possa cadere in acqua, né lasciare che entri in contatto con acqua o altri liquidi. Non usare all'aperto.
- Non usare l'apparecchio per aspirare liquidi, fiammiferi accesi, mozziconi di sigaretta, cenere calda o su superfici bagnate.
- Smettere di usare l'apparecchio se si nota un suono anomalo o una temperatura più alta del normale.
- Mantenere l'uscita dell'aria libera da ostacoli per evitare la perdita di potenza di aspirazione.
- Non bloccare le aperture dell'apparecchio né ostruire il flusso dell'aria. Tenere le aperture libere da oggetti e non bloccarle con vestiti o dita.
- Per scollegare l'apparecchio, rimuovere la spina, non tirare il cavo.
- Non sommergere il cavo, la spina o qualsiasi altra parte dell'apparecchio in acqua o all'interno di qualsiasi altro liquido, né esporre i componenti elettrici all'acqua. Verificare di avere le mani completamente asciutte prima di toccare la presa o accendere l'apparecchio.

### **Istruzioni relative alla batteria**

- **ATTENZIONE:** per ricaricare la batteria, utilizzare esclusivamente la base autosvuotante fornita con l'apparecchio.
- Questo apparecchio contiene una batteria che può essere sostituita solo da personale qualificato.

- Tenere le batterie fuori dalla portata dei bambini. Fare particolarmente attenzione con batterie di piccole dimensioni. In caso di ingestione di una batteria, richiedere immediatamente assistenza medica.
- Non esporre la batteria al calore o al fuoco. Non conservare le pile alla luce diretta del sole.
- Non cortocircuitare la batteria. Non conservare le pile o batterie in modo disordinato, in una scatola o in un cassetto dove possano entrare in cortocircuito tra loro o essere messe in cortocircuito da altri oggetti metallici.
- Non sottoporre la batteria a urti meccanici.
- La batteria e le pile possono perdere in condizioni estreme. In caso di perdita della batteria, evitare che il liquido entri in contatto con la pelle o gli occhi. Se il liquido entra in contatto con la pelle, lavare immediatamente con acqua e sapone. Se il liquido entra in contatto con gli occhi, sciacquare immediatamente gli occhi con abbondante acqua pulita per almeno 10 minuti e consultare un medico. Indossare i guanti quando si maneggia la batteria e smaltirla immediatamente in conformità con le normative locali.
- Non utilizzare un caricabatterie diverso da quello fornito per l'uso con questo apparecchio.
- Le batterie secondarie devono essere caricate prima dell'uso. Utilizzare sempre il caricabatterie fornito e fare riferimento a queste istruzioni.
- Non lasciare la batteria in carica per un periodo prolungato quando non è in uso.
- Dopo lunghi periodi di conservazione, potrebbe essere necessario caricare e scaricare la batteria più volte per ottenere le massime prestazioni.
- Conservare questo manuale di istruzioni per future consultazioni.

- Utilizzare la batteria solo con questo apparecchio.
- Le batterie non ricaricabili non devono essere ricaricate.

## **INSTRUÇÕES DE SEGURANÇA**

Leia atentamente as seguintes instruções originais antes de utilizar o aparelho. Guarde este manual para referências futuras ou novos utilizadores.

- Este aparelho pode ser utilizado por crianças a partir dos 8 anos de idade e por pessoas com capacidades físicas, sensoriais ou mentais reduzidas ou com falta de experiência e conhecimentos, se lhes tiver sido dada supervisão ou instruções relativas à utilização do aparelho de uma forma segura e compreendem os perigos envolvidos. Não permita que as crianças brinquem com o aparelho. A limpeza e manutenção do aparelho não devem ser efetuadas por crianças sem supervisão.
- AVISO: o seu aparelho tem peças rotativas que podem implicar um risco de aprisionamento. Exerça extrema cautela.
- Verifique regularmente o tubo de sucção para assegurar-se de que não está entupido.
- Este aparelho foi concebido apenas para uso doméstico e não se destina a ser utilizado em bares, restaurantes, quintas, hotéis, motéis e escritórios.
- Inspeccione regularmente o cabo de alimentação para detetar danos visíveis, especialmente o cabo, a ficha e a caixa do carregador. Se o cabo de alimentação for danificado, deve ser substituído por um cabo ou por um conjunto especial a ser fornecido pelo Serviço Oficial de Assistência Técnica da Cecotec ou pelo seu serviço pós-venda para evitar qualquer perigo. A ficha de alimentação deverá ser descartada.
- Este aparelho deve ser alimentado com a tensão de segurança muito baixa indicada na marcação do produto.
- Não tente reparar o aparelho por conta própria. Por favor, contacte o Serviço de Assistência Técnica da Cecotec se tiver alguma dúvida.

- Certifique-se de que a tensão de rede corresponde à tensão especificada na marcação do aparelho e que a ficha está ligada à terra.
- Não utilize o produto se tiver caído ou se mostra algum dano visível.
- Não utilize nenhum acessório que não tenha sido recomendado pela Cecotec, já que poderá causar danos.
- Não utilize o produto perto de fontes de calor, substâncias inflamáveis ou superfícies molhadas, nem permita que entre em contacto com água ou outros líquidos. Não o utilize em exteriores.
- Não utilize o produto para aspirar líquidos, brasas, beatas de cigarro ou cinzas quentes, nem superfícies molhadas.
- Pare de usar o aparelho se ouvir um som anormal ou uma temperatura superior ao normal.
- Mantenha a saída de ar livre de obstáculos para evitar a perda do poder de sucção.
- Não bloqueie as aberturas do aparelho nem obstrua o fluxo de ar. Mantenha as aberturas livres de objectos, e não os cubra com roupa ou dedos.
- Para desligar o aparelho, puxe a ficha, não o cabo.
- Não imerja o cabo, a ficha ou qualquer outra parte eléctrica do aparelho na água ou qualquer outro líquido nem exponha as conexões eléctricas à água. Certifique-se de ter as mãos completamente secas antes de tocar na tomada ou ligar o aparelho.

### **Instruções da bateria**

- **ADVERTÊNCIA:** para carregar a bateria, utilize apenas a base de autoesvaziamento fornecida com o aparelho.
- Este aparelho contém baterias que só podem ser substituídas por pessoal qualificado.

- Mantenha as baterias fora do alcance das crianças. Mantenha especialmente as baterias pequenas fora do alcance das crianças. Em caso de ingestão de uma bateria, deve procurar-se imediatamente assistência médica.
- Não exponha a bateria ao calor ou ao fogo. Evite o armazenamento à luz solar direta.
- Não curto-circuite a bateria. Não guarde as baterias de forma desarrumada numa caixa ou gaveta onde possam entrar em curto-circuito ou ser curto-circuitadas por outros objetos metálicos.
- Não submeta as baterias a choques mecânicos.
- Tanto as baterias como as pilhas podem apresentar fugas em condições extremas. No caso de uma fuga de bateria, não permita que o líquido entre em contacto com a pele ou os olhos. Se o líquido entrar em contacto com a pele, lave-se imediatamente com água e sabão. Se o líquido entrar em contacto com os olhos, lave imediatamente com água abundante durante no mínimo 10 minutos e procure assistência médica. Utilize luvas para manipular a bateria e deite-a fora imediatamente de acordo com a normativa local.
- Não utilize outro carregador que não seja o fornecido especificamente para utilização com este aparelho.
- As baterias secundárias devem ser carregadas antes de serem utilizadas. Utilize sempre o carregador especificado e consulte as presentes instruções.
- Não deixe uma bateria em carregamento prolongado quando não estiver a ser utilizada.
- Após longos períodos de armazenamento, pode ser necessário carregar e descarregar as baterias várias vezes para obter o máximo desempenho.
- Conserve este manual de instruções para futuras consultas.

- Utilize a bateria apenas para o fim a que se destina, ou seja, para utilização com este aparelho.
- As baterias não recarregáveis não devem ser carregadas.

## VEILIGHEIDSVOORSCHRIFTEN

Lees de volgende oorspronkelijke instructies zorgvuldig door voordat u het apparaat in gebruik neemt. Bewaar deze handleiding voor toekomstig(e) gebruik of gebruikers.

- Dit apparaat kan worden gebruikt door kinderen vanaf 8 jaar en personen met verminderde lichamelijke, zintuiglijke of geestelijke vermogens of met gebrek aan ervaring en kennis, indien zij onder toezicht staan of instructies hebben gekregen over het veilig gebruik van het apparaat en de gevaren ervan begrijpen. Kinderen mogen niet met het apparaat spelen. Reiniging en onderhoud door de gebruiker mogen niet zonder toezicht door kinderen worden uitgevoerd.
- **WAARSCHUWING:** dit toestel heeft draaiende onderdelen die een risico van beknelling met zich mee kunnen brengen. Wees uiterst voorzichtig.
- Controleer de zuigslang af en toe om er zeker van te zijn dat deze niet geblokkeerd is.
- Dit apparaat is uitsluitend bestemd voor huishoudelijk gebruik en is niet bestemd voor gebruik in bars, restaurants, boerderijen, hotels, motels en kantoren.
- Controleer het netsnoer regelmatig op zichtbare beschadigingen, vooral het snoer, de stekker en de behuizing van de lader. Als de voedingskabel beschadigd is, moet hij worden vervangen door een speciale kabel of set die door de Technische Dienst van Cecotec moet worden geleverd. De stroomkabel moet worden weggegooid.
- Het apparaat moet worden gevoed met de zeer lage veiligheidsspanning die op de productmarkering staat vermeld.
- Probeer niet zelf het apparaat te repareren. Neem contact op met de Technische Dienst van Cecotec als u een probleem ondervindt met het product.
- Controleer of de netspanning overeenkomt met de op het

apparaat aangegeven spanning en of de netstekker geaard is.

- Gebruik het toestel niet als het gevallen is of als het zichtbare schade vertoont.
- Gebruik alleen accessoires aanbevolen door Cecotec. Niet-aanbevolen accessoires zouden schade kunnen veroorzaken.
- Plaats het toestel niet in de buurt van warmtebronnen, ontvlambare stoffen, natte oppervlakken waar het in het water kan vallen, en laat het niet in contact komen met water of andere vloeistoffen. Gebruik het product niet buitenshuis.
- Gebruik het apparaat niet om vloeistoffen, aangestoken lucifers, hete sigarettenpeuken of smeulende as op te zuigen. Gebruik het apparaat niet op natte oppervlakken.
- Stop met het gebruik van het apparaat als u een abnormaal geluid of een hoger dan normale temperatuur opmerkt.
- Houd de luchtuitlaat vrij van obstakels om verlies van zuigkracht te voorkomen.
- Zorg ervoor dat de openingen van het apparaat en de luchtstroom niet geblokkeerd raken. Houd de openingen vrij van objecten en bedek ze niet met kleding of uw vingers.
- Om het apparaat los te koppelen, trekt u aan de stekker, niet aan het snoer.
- Dompel de voedingskabel, de stekker of andere onderdelen van het toestel niet onder in water of andere vloeistoffen. Stel de elektrische verbindingen niet bloot aan water. Zorg dat uw handen volledig droog zijn voordat u de stekker aanraakt of het apparaat inschakelt.

### **Instructies voor de accu**

- **WAARSCHUWING:** gebruik voor het opladen van de batterij alleen de zelfledigende basis dat bij het apparaat wordt geleverd.

- Dit apparaat bevat batterijen die alleen door gekwalificeerde personen mogen worden vervangen.
- Houd batterijen buiten het bereik van kinderen. Houd vooral kleine batterijen buiten het bereik van kinderen. Als een batterij wordt ingeslikt, moet onmiddellijk medische hulp worden ingeroepen.
- Stel de batterij niet bloot aan hitte of vuur. Vermijd opslag in direct zonlicht.
- Sluit de batterij niet kort. Bewaar batterijen niet op een slordige manier in een doos of lade waar ze elkaar kunnen kortsluiten of kortgesloten kunnen worden door andere metalen voorwerpen.
- Stel batterijen niet bloot aan mechanische schokken.
- Zowel batterijen als accu's kunnen onder extreme omstandigheden lekken. In geval van een celledak, mag de vloeistof niet in contact komen met de huid of de ogen. Indien de vloeistof van een accu in contact komt met uw huid, spoel dan uw huid onmiddellijk met water en zeep. Als de vloeistof in contact komt met uw ogen, spoel dan onmiddellijk uw ogen grondig met schoon water voor minstens 10 minuten en zoek medische hulp. Gebruik handschoenen om de accu vast te pakken en gooi hem onmiddellijk weg in overeenkomst met de lokale wetgeving.
- Gebruik geen andere lader dan de lader die speciaal voor gebruik met dit apparaat is geleverd.
- Secundaire batterijen moeten voor gebruik worden opgeladen. Gebruik altijd de gespecificeerde lader en raadpleeg deze instructies.
- Laat een batterij niet langdurig opladen wanneer deze niet wordt gebruikt.
- Na een lange opslagperiode kan het nodig zijn de batterijen verschillende keren op te laden en te ontladen om maximale prestaties te verkrijgen.

- Bewaar deze handleiding voor toekomstig gebruik.
- Gebruik de batterij alleen voor het beoogde doel, d.w.z. voor gebruik met dit apparaat.
- Niet-oplaadbare batterijen mogen niet worden opgeladen.

## **INSTRUKCJA BEZPIECZEŃSTWA**

Prosimy o uważne przeczytanie poniższych instrukcji przed użyciem produktu. Zachowaj tę instrukcję do wykorzystania w przyszłości lub dla nowych użytkowników.

- To urządzenie może być używane przez dzieci w wieku 8 lat i starsze oraz osoby o ograniczonych zdolnościach fizycznych, sensorycznych lub umysłowych lub bez doświadczenia i wiedzy, jeśli znajdują się pod nadzorem lub zostały poinstruowane w zakresie korzystania z urządzenia w bezpieczny sposób i rozumieją związane z tym zagrożenia. Dzieci nie mogą bawić się urządzeniem. Czyszczenie i konserwacja urządzenia, które ma przeprowadzać użytkownik nie mogą być przeprowadzane przez dzieci bez nadzoru.
- **OSTRZEŻENIE:** to urządzenie posiada obracające się części, które mogą stwarzać ryzyko uwięzienia. Zachowaj szczególną ostrożność.
- Regularnie sprawdzaj rurę ssącą, aby upewnić się, że nie jest zatkana.
- To urządzenie przeznaczone jest wyłącznie do użytku domowego i nie nadaje się do użytku w barach, restauracjach, gospodarstwach rolnych, hotelach, motelach i biurach.
- Regularnie należy sprawdzać przewód zasilający pod względem widocznych uszkodzeń, szczególnie przewód, wtyczkę i obudowę ładowarki. Jeśli przewód zasilający jest uszkodzony, należy go wymienić na specjalny przewód lub zestaw dostarczony przez Oficjalny Serwis Pomocy Technicznej Cecotec. Zasilacz zasilający należy zutylizować.
- To urządzenie musi być zasilane prądem o bardzo niskim napięciu bezpieczeństwa określonym w oznakowaniu produktu.
- Nie próbuj samodzielnie naprawiać urządzenia. W razie

jakichkolwiek pytań skontaktuj się z oficjalnym Serwisem Pomocy Technicznej Cecotec.

- Upewnij się, że napięcie sieciowe jest zgodne z napięciem podanym na oznaczeniu urządzenia i że wtyczka jest uziemiona.
- Nie używaj urządzenia, jeśli zostało upuszczone lub ma widoczne uszkodzenia.
- Nie należy używać akcesoriów, które nie są zalecane przez Cecotec, ponieważ mogą spowodować uszkodzenia produktu.
- Nie umieszczaj urządzenia w pobliżu źródeł ciepła, substancji łatwopalnych, mokrych powierzchni, gdzie może wpaść do wody ani nie dopuszczaj do kontaktu z wodą lub innymi płynami. Nie używaj go na zewnątrz.
- Nie używaj urządzenia do odkurzania płynów, zapalonych zapatek, niedopałków papierosów, gorącego popiołu lub mokrych powierzchni.
- Przestań korzystać z urządzenia, jeśli usłyszysz nietypowy dźwięk lub zauważysz, że temperatura jest wyższa niż normalnie.
- Wylot powietrza nie powinien być blokowany, aby zapobiec utracie mocy ssania.
- Nie blokuj otworów urządzenia ani nie utrudniaj przepływu powietrza. Otwory należy utrzymywać odblokowane i nie zatykać ich ubraniami ani palcami.
- Aby odłączyć urządzenie, należy pociągnąć za wtyczkę, nie ciągnij za przewód.
- Nie zanurzaj przewodu, wtyczki ani żadnej innej części urządzenia w wodzie lub innej cieczy ani nie wystawiaj połączeń elektrycznych na działanie wody. Przed dotknięciem wtyczki lub włączeniem urządzenia upewnij się, że masz całkowicie suche ręce.

## Instrukcje dotyczące baterii

- OSTRZEŻENIE: aby naładować baterie, należy używać wyłącznie stacji automatycznego opróżniania dostarczonej z urządzeniem.
- To urządzenie zawiera baterie, które mogą być wymieniane wyłącznie przez wykwalifikowane osoby.
- Trzymaj baterie z dala od dzieci. Szczególnie małe baterie należy przechowywać w miejscu niedostępnym dla dzieci. W przypadku połknięcia baterii należy szybko zwrócić się o pomoc medyczną.
- Nie wystawiaj baterii na działanie ciepła lub ognia. Unikaj przechowywania baterii w bezpośrednim świetle słonecznym.
- Nie doprowadzaj do zwarcia baterii. Nie przechowuj ogniw ani baterii w sposób nieuporządkowany w pudełku lub szufladzie, gdzie mogą się wzajemnie doprowadzić do zwarcia lub może dojść do ich zwarcia za pomocą innych metalowych przedmiotów.
- Nie narażaj baterii na uderzenia mechaniczne.
- Baterie mogą wyciec w ekstremalnych warunkach. W przypadku wycieku nie dopuść do kontaktu płynu ze skórą lub oczami. Jeśli płyn wejdzie w kontakt ze skórą, natychmiast przemyj ją mydłem i wodą. Jeśli płyn dostanie się do oczu, natychmiast przemyj je dużą ilością czystej wody przez co najmniej 10 minut i zwróć się o pomoc lekarską. Podczas obchodzenia się z akumulatorem/baterią należy nosić rękawiczki i natychmiast zutylizować je zgodnie z lokalnymi przepisami.
- Nie używaj innej ładowarki niż ta dostarczona specjalnie do użytku z tym urządzeniem.
- Baterie dodatkowe należy naładować przed użyciem. Zawsze używaj właściwej ładowarki i zapoznaj się z niniejszą instrukcją.

- Nie należy pozostawiać baterii na długotrwałym ładowaniu, gdy nie jest używana.
- Po długim okresie przechowywania baterie mogą wymagać kilkukrotnego ładowania i rozładowania, aby uzyskać maksymalną wydajność.
- Zachowaj tę instrukcję obsługi do wykorzystania w przyszłości.
- Używaj baterii tylko zgodnie z jej przeznaczeniem, to znaczy, do użytku z tym urządzeniem.
- Nie należy ładować baterii jednorazowych.

## BEZPEČNOSTNÍ POKYNY

Před použitím spotřebiče si pečlivě přečtěte následující pokyny. Uchovejte si tento návod k obsluze pro budoucí použití nebo pro nové uživatele.

- Tento spotřebič mohou používat děti od 8 let a osoby se sníženými fyzickými, smyslovými nebo duševními schopnostmi nebo s nedostatkem zkušeností a znalostí, pokud jsou pod odpovídajícím dohledem nebo proškoleny v bezpečném používání spotřebiče a rozumí souvisejícím rizikům. Děti by si se spotřebičem neměly hrát. Čištění a údržbu by děti neměly provádět bez dozoru.
- **VAROVÁNÍ:** Tento spotřebič má rotující části, které mohou představovat riziko zachycení. Buďte mimořádně opatrní.
- Pravidelně kontrolujte sací trubici, aby nebyla ucpaná.
- Tento spotřebič je určen výhradně pro domácí použití a není vhodný pro použití v barech, restauracích, na farmách, v hotelech, motelech a kancelářích.
- Pravidelně kontrolujte napájecí kabel, zda není viditelně poškozen, zejména kabel, zástrčka a kryt nabíječky. Pokud je napájecí kabel poškozen, musí být vyměněn za speciální kabel nebo sestavu dodanou oficiální technickou podporou společnosti Cecotec . Napájecí adaptér musí být zlikvidován.
- Tento spotřebič musí být napájen velmi nízkým bezpečným napětím uvedeným v označení výrobku.
- Nepokoušejte se spotřebič opravovat sami. V případě jakýchkoli dotazů se obraťte na oficiální technickou podporu společnosti Cecotec .
- Ujistěte se, že napětí v síti odpovídá napětí uvedenému na štítku spotřebiče a že je zástrčka uzemněná.
- Nepoužívejte spotřebič, pokud upadl nebo pokud vykazuje jakékoli viditelné poškození.
- Nepoužívejte žádné příslušenství, které nebylo doporučeno

společností Cecotec , mohlo by dojít k poškození.

- Neumisťujte spotřebič do blízkosti zdrojů tepla, hořlavých látek nebo mokrých povrchů, kde by mohl spadnout do vody, ani nedovolte, aby přišel do kontaktu s vodou nebo jinými kapalinami. Nepoužívejte jej venku.
- Nepoužívejte přístroj k vysávání tekutin, hořících zápalek, nedopalků cigaret, horkého popela ani na mokrých površích.
- Pokud si všimnete neobvyklého zvuku nebo vyšší než normální teploty, přestaňte spotřebič používat.
- Udržujte výstup vzduchu bez překážek, abyste zabránili ztrátě sacího výkonu.
- Neblokujte otvory spotřebiče ani nebráníte proudění vzduchu. Udržujte otvory bez předmětů a nezakrývejte je oděvem ani prsty.
- Chcete-li spotřebič odpojit, táhněte za zástrčku, nikoli za kabel.
- Neponořujte kabel, zástrčku ani žádnou jinou část spotřebiče do vody ani jiné kapaliny, ani nevystavujte elektrické spoje vodě. Před dotykem zástrčky nebo zapnutím spotřebiče se ujistěte, že máte zcela suché ruce.

## **Pokyny k baterii**

- **VAROVÁNÍ:** K nabíjení baterie používejte pouze samovybíjecí stanici dodanou se spotřebičem.
- Tento spotřebič obsahuje baterie, které smí vyměňovat pouze kvalifikovaný personál.
- Uchovávejte baterie mimo dosah dětí. Uchovávejte zejména malé baterie mimo dosah dětí. V případě spolknutí baterie okamžitě vyhledejte lékařskou pomoc.
- Nevystavujte baterii teple ani ohni. Neskladujte ji na přímém slunečním záření.
- Nezkratujte baterii. Neskladujte baterie uspořádaně v krabici

nebo zásuvce, kde by mohlo dojít ke zkratu mezi nimi nebo ke zkratu způsobenému jinými kovovými předměty.

- Nevystavujte baterie mechanickým nárazům.
- Jak baterie, tak i články mohou za extrémních podmínek unikat. V případě úniku z článků zabraňte kontaktu kapaliny s kůží nebo očima. Pokud se kapalina dostane na kůži, okamžitě je omyjte mýdlem a vodou. Pokud se kapalina dostane do očí, okamžitě je vyplachujte velkým množstvím čisté vody po dobu alespoň 10 minut a vyhledejte lékařskou pomoc. Při manipulaci s baterií používejte rukavice a baterii ihned zlikvidujte v souladu s místními předpisy.
- Nepoužívejte žádnou jinou nabíječku než tu, která je speciálně určena pro tento spotřebič.
- Sekundární baterie je nutné před použitím nabít. Vždy používejte určenou nabíječku a řiďte se těmito pokyny.
- Nenechávejte baterii delší dobu nabíjet, pokud ji nepoužíváte.
- Po delším skladování může být nutné baterie několikrát nabít a vybit, aby se dosáhlo maximálního výkonu.
- Uchovejte si tento návod k obsluze pro budoucí použití.
- Používejte baterii pouze k určenému účelu, tj. pro použití s tímto zařízením.
- Nenabíjecí baterie se nesmí dobíjet.

## GÜVENLİK TALIMATLARI

Cihazı kullanmadan önce aşağıdaki talimatları dikkatlice okuyun. Bu kılavuzu ileride başvurmak veya yeni kullanıcılar için saklayın.

- Bu cihaz, 8 yaş ve üzeri çocuklar ve fiziksel, duyuşsal veya zihinsel yetenekleri kısıtlı ya da deneyim ve bilgi eksikliği olan kişiler tarafından, cihazın güvenli bir şekilde kullanımı konusunda uygun gözetim veya eğitim almaları ve cihazın içerdığı tehlikeleri anlamaları halinde kullanılabilir . Çocuklar cihazla oynamamalıdır. Temizlik ve kullanıcı bakımı, gözetim olmaksızın çocuklar tarafından yapılmamalıdır.
- UYARI: Bu cihaz, sıkışma riski oluşturabilecek dönen parçalara sahiptir. Çok dikkatli olun.
- Emiş borusunun tıkanık olmadığından emin olmak için düzenli olarak kontrol edin.
- Bu cihaz sadece evlerde kullanılmak üzere tasarlanmıştır ve bar, restoran, çiftlik, otel, motel ve ofislerde kullanıma uygun değildir.
- Cecotec Resmi Teknik Destek Servisi tarafından sağlanan özel bir kablo veya tertibatla değiştirilmelidir . Güç adaptörü atılmalıdır.
- Bu cihaz, ürün işaretlemesinde belirtilen çok düşük güvenlik voltajında çalıştırılmalıdır.
- Cihazı kendiniz onarmaya çalışmayın. Herhangi bir sorunuz varsa Cecotec'in resmi Teknik Destek Servisi ile iletişime geçin.
- Şebeke voltajının cihaz üzerindeki etikette belirtilen voltaja uygun olduğundan ve fişin topraklı olduğundan emin olun.
- Cihaz düşürülmüşse veya gözle görülür bir hasar varsa cihazı kullanmayın.
- Cecotec tarafından önerilmeyen hiçbir aksesuarı kullanmayın , aksi takdirde hasara yol açabilirsiniz.

- Cihazı ısı kaynaklarının, yanıcı maddelerin veya suya düşebileceği ıslak yüzeylerin yakınına koymayın, su veya diğer sıvılarla temas etmesine izin vermeyin. Dış mekanlarda kullanmayın.
- Cihazı sıvı, yanan kibrit, sigara izmariti, sıcak kül veya ıslak yüzeylerde kullanmaktan kaçının.
- Anormal bir ses veya normalden yüksek bir sıcaklık fark ederseniz cihazı kullanmayı bırakın.
- Emiş gücünde kayıp yaşanmaması için hava çıkışı engellerden uzak tutun.
- Cihazın açıklıklarını kapatmayın veya hava akışını engellemeyin. Açıkların herhangi bir cisimle temas etmemesine dikkat edin ve bunları giysi veya parmaklarınızla kapatmayın.
- Cihazın bağlantısını kesmek için kabloyu değil, fişi çekin.
- Cihazın kablosunu, fişini veya herhangi bir parçasını suya veya başka bir sıvıya batırmayın veya elektrik bağlantılarını suya maruz bırakmayın. Fişe dokunmadan veya cihazı açmadan önce ellerinizin tamamen kuru olduğundan emin olun.

## **Pil talimatları**

- UYARI: Aküyü şarj etmek için yalnızca cihazla birlikte verilen kendi kendini boşaltma istasyonunu kullanın.
- Bu cihaz, yalnızca yetkili personel tarafından değiştirilebilen piller içerir.
- Pilleri çocukların erişemeyeceği yerde saklayın. Özellikle küçük pilleri çocukların erişemeyeceği yerde saklayın. Pilin yutulması durumunda derhal tıbbi yardım alın.
- Pili ısıya veya ateşe maruz bırakmayın. Doğrudan güneş ışığı altında saklamaktan kaçının.
- Pilleri kısa devre yaptırmayın. Pilleri, birbirlerine veya diğer

metal nesnelere kısa devre yaptırabilecekleri bir kutu veya çekmecede gelişigüzel saklamayın.

- Pilleri mekanik şoka maruz bırakmayın.
- Hem piller hem de hücreler aşırı koşullar altında sızıntı yapabilir. Hücre sızıntısı durumunda, sıvının cildinize veya gözlerinize temas etmesine izin vermeyin. Sıvı cildinize temas ederse, derhal sabun ve suyla yıkayın. Sıvı gözünüze temas ederse, en az 10 dakika boyunca bol temiz suyla yıkayın ve tıbbi yardım alın. Pili tutarken eldiven giyin ve yerel yönetmeliklere uygun olarak derhal atın.
- Bu cihazla birlikte kullanılmak üzere özel olarak verilen şarj cihazının dışında herhangi bir şarj cihazı kullanmayın.
- İkincil piller kullanılmadan önce şarj edilmelidir. Her zaman belirtilen şarj cihazını kullanın ve bu talimatlara uyun.
- Kullanılmadığı zaman pili uzun süre şarjda bırakmayın.
- Uzun süreli depolama sonrasında, maksimum performansa ulaşmak için pillerin birkaç kez şarj edilip boşaltılması gerekebilir.
- Bu kullanım kılavuzunu ileride başvurmak üzere saklayın.
- Pili yalnızca amacına uygun olarak, yani bu cihazla birlikte kullanın.
- Şarj edilemeyen piller şarj edilmemelidir.

## ΟΔΗΓΙΕΣ ΑΣΦΑΛΕΙΑΣ

Διαβάστε προσεκτικά τις ακόλουθες οδηγίες πριν χρησιμοποιήσετε τη συσκευή. Φυλάξτε αυτό το εγχειρίδιο για μελλοντική αναφορά ή για νέους χρήστες.

- Αυτή η συσκευή μπορεί να χρησιμοποιηθεί από παιδιά ηλικίας 8 ετών και άνω και από άτομα με μειωμένες σωματικές, αισθητηριακές ή νοητικές ικανότητες ή έλλειψη εμπειρίας και γνώσης, εφόσον έχουν λάβει την κατάλληλη επίβλεψη ή εκπαίδευση σχετικά με τη χρήση της συσκευής με ασφαλή τρόπο και κατανοούν τους κινδύνους που ενέχει. Τα παιδιά δεν πρέπει να παίζουν με τη συσκευή. Ο καθαρισμός και η συντήρηση από τον χρήστη δεν πρέπει να γίνονται από παιδιά χωρίς επίβλεψη.
- ΠΡΟΕΙΔΟΠΟΙΗΣΗ: Αυτή η συσκευή έχει περιστρεφόμενα μέρη που ενδέχεται να ενέχουν κίνδυνο παγίδευσης. Να είστε εξαιρετικά προσεκτικοί.
- Ελέγχετε τακτικά τον σωλήνα αναρρόφησης για να βεβαιωθείτε ότι δεν είναι φραγμένος.
- Αυτή η συσκευή έχει σχεδιαστεί αποκλειστικά για οικιακή χρήση και δεν είναι κατάλληλη για χρήση σε μπαρ, εστιατόρια, αγροκτήματα, ξενοδοχεία, μοτέλ και γραφεία.
- Ελέγχετε τακτικά το καλώδιο τροφοδοσίας για ορατές ζημιές, ειδικά το καλώδιο, το φισ και το περίβλημα του φορτιστή. Εάν το καλώδιο τροφοδοσίας έχει υποστεί ζημιά, πρέπει να αντικατασταθεί με ένα ειδικό καλώδιο ή συγκρότημα που παρέχεται από την Επίσημη Υπηρεσία Τεχνικής Υποστήριξης της Cecotec . Ο προσαρμογέας τροφοδοσίας πρέπει να απορριφθεί.
- Αυτή η συσκευή πρέπει να τροφοδοτείται με την πολύ χαμηλή τάση ασφαλείας που ορίζεται στη σήμανση του προϊόντος.
- Μην επιχειρήσετε να επισκευάσετε μόνοι σας τη συσκευή. Επικοινωνήστε με την επίσημη τεχνική υποστήριξη της

Cecotec εάν έχετε οποιοσδήποτε ερωτήσεις.

- Βεβαιωθείτε ότι η τάση του δικτύου ταιριάζει με την τάση που αναγράφεται στην ετικέτα της συσκευής και ότι το φως είναι γειωμένο.
- Μην χρησιμοποιείτε τη συσκευή εάν έχει πέσει ή εάν παρουσιάζει ορατή ζημιά.
- Μην χρησιμοποιείτε κανένα εξάρτημα που δεν συνιστάται από την Cecotec , καθώς μπορεί να προκαλέσει ζημιά.
- Μην τοποθετείτε τη συσκευή κοντά σε πηγές θερμότητας, εύφλεκτες ουσίες ή υγρές επιφάνειες όπου μπορεί να πέσει σε νερό, ούτε να την αφήνετε να έρθει σε επαφή με νερό ή άλλα υγρά. Μην τη χρησιμοποιείτε σε εξωτερικούς χώρους.
- Μην χρησιμοποιείτε τη συσκευή για να μαζεύετε υγρά, αναμμένα σπύρτα, αποσιγάρα, ζεστές στάχτες ή να τα ακουμπάτε σε βρεγμένες επιφάνειες.
- Διακόψτε τη χρήση της συσκευής εάν παρατηρήσετε έναν ασυνήθιστο ήχο ή θερμοκρασία υψηλότερη από το κανονικό.
- Διατηρείτε την έξοδο αέρα απαλλαγμένη από εμπόδια για να αποφύγετε την απώλεια ισχύος αναρρόφησης.
- Μην φράζετε τα ανοίγματα της συσκευής και μην εμποδίζετε τη ροή του αέρα. Κρατήστε τα ανοίγματα μακριά από αντικείμενα και μην τα καλύπτετε με ρούχα ή δάχτυλα.
- Για να αποσυνδέσετε τη συσκευή, τραβήξτε το φως, όχι το καλώδιο.
- Μην βυθίζετε το καλώδιο, το φως ή οποιοδήποτε άλλο μέρος της συσκευής σε νερό ή σε οποιοδήποτε άλλο υγρό, ούτε εκθέτετε τις ηλεκτρικές συνδέσεις σε νερό. Βεβαιωθείτε ότι τα χέρια σας είναι εντελώς στεγνά πριν αγγίξετε το φως ή ενεργοποιήσετε τη συσκευή.

### **Οδηγίες για την μπαταρία**

- ΠΡΟΕΙΔΟΠΟΙΗΣΗ: Για να επαναφορτίσετε την μπαταρία,

χρησιμοποιείτε μόνο τον σταθμό αυτοεκφόρτισης που παρέχεται με τη συσκευή.

- Αυτή η συσκευή περιέχει μπαταρίες που μπορούν να αντικατασταθούν μόνο από εξειδικευμένο προσωπικό.
- Κρατήστε τις μπαταρίες μακριά από παιδιά. Κρατήστε τις μικρές μπαταρίες, ειδικά μακριά από παιδιά. Σε περίπτωση κατάποσης μιας μπαταρίας, ζητήστε αμέσως ιατρική βοήθεια.
- Μην εκθέτετε την μπαταρία σε θερμότητα ή φωτιά. Αποφύγετε την αποθήκευση σε άμεσο ηλιακό φως.
- Μην βραχυκυκλώνετε την μπαταρία. Μην αποθηκεύετε τις μπαταρίες με τυχαίο τρόπο σε κουτί ή συρτάρι όπου μπορούν να βραχυκυκλωθούν η μία την άλλη ή να βραχυκυκλωθούν από άλλα μεταλλικά αντικείμενα.
- Μην εκθέτετε τις μπαταρίες σε μηχανικούς κραδασμούς.
- Τόσο οι μπαταρίες όσο και τα στοιχεία μπορεί να παρουσιάσουν διαρροή υπό ακραίες συνθήκες. Σε περίπτωση διαρροής στοιχείων, μην αφήσετε το υγρό να έρθει σε επαφή με το δέρμα ή τα μάτια σας. Εάν το υγρό έρθει σε επαφή με το δέρμα σας, πλύνετε αμέσως με σαπούνι και νερό. Εάν το υγρό έρθει σε επαφή με τα μάτια σας, ξεπλύνετε αμέσως με άφθονο καθαρό νερό για τουλάχιστον 10 λεπτά και ζητήστε ιατρική βοήθεια. Να φοράτε γάντια κατά το χειρισμό της μπαταρίας και να την απορρίψετε αμέσως σύμφωνα με τους τοπικούς κανονισμούς.
- Μην χρησιμοποιείτε άλλο φορτιστή εκτός από αυτόν που παρέχεται ειδικά για χρήση με αυτήν τη συσκευή.
- Οι δευτερεύουσες μπαταρίες πρέπει να φορτίζονται πριν από τη χρήση. Να χρησιμοποιείτε πάντα τον καθορισμένο φορτιστή και να ανατρέχετε σε αυτές τις οδηγίες.
- Μην αφήνετε την μπαταρία σε παρατεταμένη φόρτιση όταν δεν τη χρησιμοποιείτε.
- Μετά από μεγάλα χρονικά διαστήματα αποθήκευσης, οι

μπαταρίες ενδέχεται να χρειαστεί να φορτιστούν και να αποφορτιστούν αρκετές φορές για να επιτευχθεί η μέγιστη απόδοση.

- Φυλάξτε αυτό το εγχειρίδιο οδηγιών για μελλοντική αναφορά.
- Χρησιμοποιήστε την μπαταρία μόνο για τον σκοπό για τον οποίο προορίζεται, δηλαδή για χρήση με αυτήν τη συσκευή.
- Οι μη επαναφορτιζόμενες μπαταρίες δεν πρέπει να επαναφορτίζονται.

## INSTRUCCIONS DE SEURETAT

Llegiu les instruccions següents atentament abans d'utilitzar l'aparell. Deseu aquest manual per a futures referències o nous usuaris.

- Aquest aparell el poden utilitzar nens amb edat de 8 anys i superior i persones amb capacitats físiques, sensorials o mentals reduïdes o manca d'experiència i coneixement, si s'els ha donat la supervisió o formació apropiades respecte a l'ús de l'aparell d'una manera segura i comprenen els perills que implica. Els nens no han de jugar amb l'aparell. La neteja i el manteniment que l'usuari ha de fer no han de ser realitzats per nens sense supervisió.
- **ADVERTIMENT:** aquest aparell té parts rotatòries que poden comportar risc d'atrapament. Extremeu les precaucions.
- Reviseu el tub d'aspiració regularment per assegurar que no estigui obstruït.
- Aquest aparell està dissenyat exclusivament per a ús domèstic i en queda exclòs l'ús en bars, restaurants, granges, hotels, motels i oficines.
- Inspeccioneu el cable d'alimentació regularment a la recerca de danys visibles, especialment el cable, la clavilla i l'envoltant del carregador. Si el cable d'alimentació està danyat, ha de ser substituït per un cable o conjunt especial a subministrar pel Servei d'Assistència Tècnica Oficial de Cecotec . L'adaptador d'alimentació s'ha de rebutjar.
- Aquest aparell ha d'estar alimentat a molt baixa tensió de seguretat establerta al marcatge del producte.
- No intenteu reparar l'aparell pel vostre compte. Poseu-vos en contacte amb el Servei d'Assistència Tècnica oficial de Cecotec per a qualsevol dubte.
- Assegureu-vos que el voltatge de xarxa coincideixi amb el voltatge especificat al marcatge de l'aparell i que l'endoll tingui presa de terra.

- No utilitzeu l'aparell si ha caigut o mostra algun dany visible.
- No utilitzeu cap accessori que no hagi recomanat Cecotec , ja que podria ocasionar danys.
- No col·loqueu l'aparell a prop de fonts de calor, substàncies inflamables, superfícies mullades on pugui caure a l'aigua, ni permeteu que entri en contacte amb aigua o altres líquids. No el feu servir a l'exterior.
- No utilitzeu l'aparell per aspirar líquids, llumins encesos, burilles, cendra calenta ni sobre superfícies mullades.
- Deixeu d'utilitzar l'aparell si perceu un so anormal o una temperatura més alta del que és normal.
- Mantingueu la sortida de l'aire lliure d'obstacles per evitar la pèrdua de potència de succió.
- No bloquegeu les obertures de l'aparell ni obstruïu el flux d'aire. Mantingueu les obertures lliures d'objectes, i no les tapeu amb roba o els dits.
- Per desconnectar l'aparell estireu l'endoll, no estireu el cable.
- No submergiu el cable, l'endoll o qualsevol altra part de l'aparell en aigua o qualsevol altre líquid, ni exposeu les connexions elèctriques a l'aigua. Assegureu-vos que teniu les mans completament seques abans de tocar l'endoll o engegar l'aparell.

### **Instruccions de la bateria**

- **ADVERTIMENT:** per a la recàrrega de la bateria, utilitzeu només l'estació d'autobuidat subministrada amb l'aparell.
- Aquest aparell conté bateries que només poden ser reemplaçades per persones qualificades.
- Mantingueu les bateries fora de l'abast dels nens. Mantingueu especialment les bateries petites fora de l'abast dels nens. En cas d'ingestió d'una bateria, heu de cercar ràpidament assistència mèdica.

- No exposeu la bateria a la calor o al foc. Eviteu l'emmagatzematge a la llum directa del sol.
- No curtcircuiteu la bateria. No emmagatzemeu les piles o bateries de forma desordenada en una caixa o calaix on puguin curtcircuitar-se entre si o ser curtcircuitades per altres objectes metàl·lics.
- No sotmeti les bateries a cops mecànics.
- Tant les bateries com les piles poden presentar fugides en condicions extremes. En cas de fugida d'una cèl·lula, no permeteu que el líquid entri en contacte amb la pell o els ulls. Si el líquid entra en contacte amb la pell, renti's immediatament amb aigua i sabó. Si el líquid entra en contacte amb els ulls, renti'ls de forma immediata amb abundant aigua neta per un mínim de 10 minuts i busqui assistència mèdica. Utilitzeu guants per manejar la bateria i llenceu-la immediatament d'acord amb la normativa local.
- No utilitzeu cap altre carregador que no sigui el subministrat específicament per utilitzar-lo amb aquest aparell.
- Les bateries secundàries s'han de carregar abans del seu ús. Utilitzeu sempre el carregador indicat i consulteu aquestes instruccions.
- No deixeu una bateria en càrrega prolongada quan no estigui en ús.
- Després de llargs períodes d'emmagatzematge, pot ser necessari carregar i descarregar les bateries diverses vegades per obtenir el màxim rendiment.
- Conserveu aquest manual d'instruccions per a futures consultes.
- Utilitzeu la bateria només per a la finalitat prevista, és a dir, per ser utilitzada amb aquest aparell.
- Les bateries no recarregables no han de ser recarregades.

## BIZTONSÁGI UTASÍTÁSOK

A készülék használata előtt figyelmesen olvassa el az alábbi utasításokat. Őrizze meg a kézikönyvet későbbi felhasználás vagy új felhasználók számára.

- Ezt a készüléket 8 éves vagy annál idősebb gyermekek, valamint csökkent fizikai, érzékszervi vagy mentális képességű, illetve tapasztalattal és tudással nem rendelkező személyek használhatják, amennyiben megfelelő felügyeletet kapnak, vagy képzést kaptak a készülék biztonságos használatáról, és megértik a lehetséges veszélyeket. Gyermekek nem játszhatnak a készülékkel. Gyermekek felügyelet nélkül nem végezhetnek tisztítást és felhasználói karbantartást.
- FIGYELMEZTETÉS: Ez a készülék forgó alkatrészekkel rendelkezik, amelyek beszorulásveszélyt jelenthetnek. Legyen rendkívül óvatos.
- Rendszeresen ellenőrizze a szívócsövet, hogy ne legyen eltömődve.
- Ez a készülék kizárólag háztartási használatra készült, és nem alkalmas bárokban, éttermekben, farmokon, szállodákban, motelekben és irodákban való használatra.
- Rendszeresen ellenőrizze a tápkábelt látható sérülések szempontjából, különösen a kábelt, a csatlakozódugót és a töltőházat. Ha a tápkábel sérült, azt a Cecotec hivatalos műszaki támogatási szolgálata által szállított speciális kábelre vagy szerelvényre kell kicserélni. A hálózati adaptert ki kell dobni.
- Ezt a készüléket a termékjelölésen megadott nagyon alacsony biztonsági feszültségen kell működtetni.
- Ne próbálja meg saját kezűleg megjavítani a készüléket. Bármilyen kérdés esetén forduljon a Cecotec hivatalos műszaki ügyfélszolgálatához.

- Győződjön meg arról, hogy a hálózati feszültség megegyezik a készülék címkéjén feltüntetett feszültséggel, és hogy a csatlakozódugó földelt.
- Ne használja a készüléket, ha leesett, vagy ha bármilyen látható sérülés látható rajta.
- a Cecotec ajánlott, mert az kárt okozhat.
- Ne helyezze a készüléket hőforrások, gyúlékony anyagok vagy nedves felületek közelébe, ahol vízbe eshet, és ne hagyja, hogy vízzel vagy más folyadékkal érintkezzen. Ne használja a szabadban.
- Ne használja a készüléket folyadékok, égő gyufa, cigarettacsikkek, forró hamu felszívására vagy nedves felületeken.
- Hagyja abba a készülék használatát, ha rendellenes hangot hall, vagy a hőmérséklet a szokásosnál magasabb.
- A szívóerő csökkenésének elkerülése érdekében tartsa szabadon a levegő kimenetét.
- Ne takarja el a készülék nyílásait, és ne akadályozza a légáramlást. Tartsa távol a nyílásokat a tárgyaktól, és ne takarja el azokat ruhával vagy ujjakkal.
- A készülék leválasztásához a csatlakozódugót húzza, ne a kábelt.
- Ne merítse a vezetékét, a csatlakozódugót vagy a készülék bármely más részét vízbe vagy más folyadékba, és ne tegye ki az elektromos csatlakozásokat víz hatásának. Győződjön meg róla, hogy a keze teljesen száraz, mielőtt megérinti a csatlakozódugót vagy bekapcsolja a készüléket.

### **Akkumulátor használati utasítása**

- FIGYELMEZTETÉS: Az akkumulátor újratöltéséhez csak a készülékhez mellékelt önürítő állomást használja.
- Ez a készülék olyan elemeket tartalmaz, amelyeket csak szakképzett személyzet cserélhet ki.

- Az elemeket tartsa gyermekektől elzárva. A kisméretű elemeket különösen tartsa gyermekek elől elzárva. Elem lenyelése esetén azonnal forduljon orvoshoz.
- Ne tegye ki az akkumulátort hőhatásnak vagy tűznek. Kerülje a közvetlen napfényben való tárolást.
- Ne zárja rövidre az akkumulátort. Ne tárolja az akkumulátorokat véletlenszerűen dobozban vagy fiókban, ahol rövidre zárhatják egymást, vagy más fémtárgyak rövidre zárhatják őket.
- Ne tegye ki az elemeket mechanikai ütésnek.
- Szélsőséges körülmények között mind az elemek, mind az elemek szivároghatnak. Cellaszivárgás esetén ügyeljen arra, hogy a folyadék ne kerüljön bőrre vagy szembe. Ha a folyadék a bőrre kerül, azonnal mossa le szappannal és vízzel. Ha a folyadék a szembe kerül, azonnal öblítse ki bő tiszta vízzel legalább 10 percig, és forduljon orvoshoz. Viseljen kesztyűt az elem kezelésekor, és azonnal ártalmatlanítsa a helyi előírásoknak megfelelően.
- Ne használjon más töltőt, mint amelyet kifejezetten ehhez a készülékhez mellékeltek.
- A másodlagos akkumulátorokat használat előtt fel kell tölteni. Mindig a megadott töltőt használja, és olvassa el ezeket az utasításokat.
- Ne hagyja az akkumulátort hosszabb ideig töltés alatt, ha nem használja.
- Hosszabb tárolási időszakok után az akkumulátorokat többször is fel kell tölteni és le kell meríteni a maximális teljesítmény elérése érdekében.
- Őrizze meg ezt a használati útmutatót későbbi felhasználás céljából.
- Az akkumulátort csak rendeltetésszerűen, azaz ehhez a készülékhez használja.
- A nem újratölthető elemeket tilos újratölteni.

## قمة السلا تامي لعت

- اذهب ظفتح . زاهجلا مادختسا لبق ةي انعب ةيل اتلا تامي لعتلا أرقا . ددجلا نيمدختس ملل وأ لبق تس م هيلإ عوجرلل لي لذل
- تاونس 8 رمعب لافطال لبق نم زاهجلا اذه مادختسا نكمي
  - ةيلق علا وأ ةيسحلا وأ ةيندبلا تاردقلا يوذ صاخشألأ ، قوف امف نأ ةطيرش ، ةفرعمل او ةربخلا يلإ نورقتفي نيذلا وأ ، ةدودحمل ا قويرطب مادختسا يلع نيبسانملا بيردتلا وأ فارشلأل او عرضي زاهجلا بعللا نم لافطال عنمي . ةلمتخُمل رطاخمل اومهفي نأ ، ةنمأ . فارشلإ نود لافطال لبق نم هتئا ي صو هفيظنت عنمي
  - رطخل مضرغت دق ةراود ازا جأ يلع زاهجلا اذه يوتحي ريذحت . ديدشل رذحلا ءخوت . زاجتجالا
  - هدادسنا مدع نم دكأتلل ماظنتنا بطفشلا بوبنأ صح فب مق
  - الو أيرصح يلزنملا مادختسالل زاهجلا اذه ميمصت مت
  - قدانفلا و عرازملا و معاطملا و تاناحلا يف مادختسالل حلصي . بتا كمل او تال ي توملا او
  - ، حض او فلت يأ نع اثحب ماظنتنا بةق اظلا كللس صحفا ، ةق اظلا كللس فلت لاح يف . نحا شلا اءاخو س باقلاو كلسال ءصاخو ينفلا معدلا قمدخ نم قمدقم ءصاخ ءعطق وأ كللس ب هل ادبتسا بجي . ةق اظلا لوح نم صلختلا بجي . **Cecotec** ءكرشل ءيمي سرلا
  - وه امك ءي اغلل ضفخنم نامأ دهج زاهجلا اذه لي غشت بجي . جت نمل ءمالع يف حضوم
  - معدلا قمدخ عم لصاوت . كس فن ب زاهجلا حالصل لواح ال . ءلئسأ ي أ كيدل تناك اذا **Cecotec** ءكرشل ءيمي سرلا ينفلا
  - عم قباطتي يس يئرلا ي ئابره كل رايتلا دهج نأ نم دكأت . ضرؤم س باقلا نأ زاهجلا ءمالع يلع ددحمل دهجلا
  - ررض يأ هيلع رهظي ناك اذا وأ طقس اذا زاهجلا مدختست ال . حض او
  - **Cecotec** ءكرش لبق نم هب ي صوم ريغ قحلم ي مادختست ال . ررضلا ببسي دق هنأل ،
  - ءلبا قلا داوملا وأ ، ءرارحلا رداصم نم برقلا ب زاهجلا عضت ال . مل حمست الو ، ءاملا برس تي دق ثيح قباطرلا حطسألأ وأ ، لاعتشالل . قل طلا ءاوملا يف ممدختست ال . يرخأ لئ اوس يأ وأ ءاملا ءس مال مب

- باقثلا داوعأ وأ لئىاوسلا طاقثلا زاهجلا مدختست ال  
حطسأل ىلع وأ نخاسلا دامرلا وأ رئاچسلا باقعأ وأ قلعتشملا  
قلبلما.
- وأ يعي بطريغ أتوص تظحال اذإ زاهجلا مدختسا نع فقوت  
يعي بطلما لدعما نم ىلعأ قرارح ةجرد
- بنجتل قئىاوعلا نم أيلأخ ءاولا جرخم ءاقبل ىلع صرحا  
طفشلا قوق نادقف
- تاحتفلا قبا . ءاولا قفدت قيعت وأ زاهجلا تاحتف دست ال  
عباصلا وأ سبالمل اب اهي طغت الو ، ءايشلا نم ةيلأخ  
لباكتلا سيلو ، سبالمل بحسا ، زاهجلا لصفلا
- ءاملأ يف زاهجلا نم رخأ عزج ي وأ سبالمل وأ كللسلا رمغت ال  
نم دكأت . ءاملأ ةيئابرهكلا تال ي صوتلا ضرغت الو ، رخأ لئىاس ي وأ  
زاهجلا ليغشت وأ سبالمل سبق امامت كيدي فافج

### ةيراطبلا تاميلعت

- طحتم طقف مدختسا ، ةيراطبلا نحش قداعل : ريذحت  
زاهجلا عم ةقفرملا يتاذلا فيرصتلا  
ال امل ادبتسا نكمي ال تاي راطب ىلع زاهجلا اذه يوتحي  
لهؤم صخش قطساوب
- تاي راطبلا قبا . لافطالا لوانتم نع أديعب تاي راطبلا قبا  
، ةيراطب ي اعالتبا لاح يف . لافطالا لوانتم نع أديعب ةريغصلا  
أروف ةيبطلا قداعاسملا بلطا
- يف اهنيزخت بنجت . رانلا وأ قرارحلل ةيراطبلا ضرغت ال  
رشابملا سمشلا ءوض
- تاي راطبلا نرخت ال . ةيراطبلا قرياد يف أرقق ببست ال  
قرياد يف أرقق ببست دق ثي ح جرد وأ قودنص يف أيئأوشع  
يرخأ ةيندعم ماسجأ اهببست وأ ضعبلا امضعب  
. ةيكني نكيم تامدصل تاي راطبلا ضرعت ال
- لاح يف . ةيساق فورظ يف ايالخل او تاي راطبلا برسنت دق  
يف . كينيع وأ كترشبل لئىاسلا قسمل بنجت ، ايالخل برسنت  
يف . نوباصل او ءاملاب أروف اهل سغا ، كترشبل لئىاسلا قسمل لاح  
ءاملأ نم قريغو ةيمكب أروف امهفطشا ، كينيع لئىاسلا قسمل لاح

- تازافق دتيرا .أبيبط رشتساو ،لقأل اىلع قىئاقد 10 قدمل فيظنل ا  
 ةيىل حمل ا حىاولل أقفو أروف اهنم صلختو ةيراطبلا عم لماعتل ا دن ع  
 أصي صخ صص حمل ا نحاشل ا ريغ نحاش ي ا مدختست ال  
 - زاهجلا اذه عم مادختسالل  
 - مدختسا .مادختسال لبق ةيوناثل ا تايراطبلا نحش بجي  
 .تاميل عتلا هذه عجارو ،صص حمل ا نحاشل ا أمئاد  
 - نوكت ال امدنع ةليوط ةرتفل نحشل ا ديق ةيراطبلا كرتت ال  
 .مادختسال ا ديق  
 - لىل ا تايراطبلا جاتحت دق ،نيزختل ا نم ةليوط تارتف دعب  
 .ءادأل ا نم ردق ىصقأ قيقحتل تارم قدع غيرفتل او نحشل ا  
 - لبقستمل ا يف هيل ا عوجرلل اذه تاميل عتلا لىلدب ظفتح  
 .ي ا ،اهل صص حمل ا ضرغلل طقف ةيراطبلا مدختسا  
 - زاهجلا اذه عم مادختسالل  
 - نحشل ا ةداعل ا لباقل ا ريغ تايراطبلا نحش ةداعل ا زوجي ال

## 1. PIEZAS Y COMPONENTES

Fig. 1

1. Batería
2. Cuerpo principal
3. Tubo de aspiración
4. Pie de aspiración
5. Tubo extensible
6. Accesorio mascotas
7. Cepillo motorizado para tapicerías

NOTA:

Los gráficos de este manual son representaciones esquemáticas y puede que no coincidan exactamente con los del producto.

## 2. ANTES DE USAR

- Este aparato presenta un embalaje diseñado para protegerlo durante su transporte. Saque el aparato de su caja y retire todo el material de embalaje. Puede guardar la caja original y otros elementos del embalaje en un lugar seguro para prevenir daños en el aparato si necesita transportarlo en el futuro. Si desea deshacerse del embalaje original, asegúrese de reciclar todos los elementos correctamente.
- Asegúrese de que todas las piezas y componentes están incluidos y en buen estado. Si faltara alguno o no estuviera en buen estado, contacte de forma inmediata con el Servicio de Atención Técnica oficial de Cecotec.

### Contenido de la caja

- Aspirador
  - Accesorio para tapicerías
  - Accesorio 2 en 1
  - Tubo extensible
  - Manual de instrucciones
- 
- No retire el número de serie del producto, para poder mantener una correcta trazabilidad de su equipo en caso de solicitar asistencia.

### 3. FUNCIONAMIENTO

Puede utilizar este aspirador de dos formas distintas:

- Aspirador de mano, acoplado directamente los accesorios al cuerpo principal.
- Aspirador vertical, empleando el tubo de aspiración con los accesorios acoplados a este.

#### 3.1 Cómo usar el aspirador

1. Pulse el botón de encendido/apagado para encender el aspirador.
2. Use el botón selector de velocidad para elegir el modo deseado.

#### Pantalla

Fig.2

1. Botón de encendido/apagado
2. Botón selector de velocidad
3. Indicador de batería

Para elegir el modo de funcionamiento deseado, utilice el botón selector de velocidad. Este aspirador ofrece los siguientes modos:

- o Eco: modo de velocidad baja.
- o Turbo: modo de velocidad alta.

El aspirador está equipado con una pantalla que muestra el modo activado y el porcentaje de batería restante. De manera predeterminada, el aspirador iniciará la limpieza en modo Eco. Para cambiar al modo deseado, simplemente pulse el botón selector de velocidad.

#### 3.2 Accesorios

Este aspirador incluye diferentes accesorios que permiten limpiar distintos tipos de superficies, objetos y suciedades. Algunos de ellos se utilizan como aspirador vertical y otros se usan preferiblemente como aspirador de mano.

#### Montaje del tubo de aspiración. Fig. 3

- Para instalar la base de succión en el tubo de aspiración, alinee ambas partes de manera que la pestaña de la base de succión y las guías del tubo coincidan, e introduzca el tubo en la base de succión hasta que quede encajado.
- Para desmontarlas, pulse el botón de liberación de la base de succión y tire del tubo de aspiración mientras sujeta la base firmemente.

Advertencia:

Compruebe regularmente que la base de succión esté limpia, ya que cualquier objeto extraño puede rayar los suelos sensibles.

**Accesorio para tapicería.** Fig. 4

Este accesorio se utiliza con el objetivo de realizar una limpieza intensa de muebles tapizados.

1. Para instalar el accesorio de tapicerías en el cuerpo principal, alinee ambas partes de manera que coincidan hasta que quede encajado.
2. Para desmontarlas, tire del accesorio de tapicerías mientras sujeta el cuerpo principal firmemente.

**Accesorio 2 en 1.** Fig. 5

Este accesorio le permite limpiar muebles sin dañarlos, así como acceder a la suciedad acumulada en los rincones.

1. Para instalar el accesorio 2 en 1 en el cuerpo principal, alinee ambas partes de manera que coincidan hasta que quede encajado.
2. Para desmontarlas, tire del accesorio de esquinas y muebles mientras sujeta el cuerpo principal firmemente.

**4. LIMPIEZA Y MANTENIMIENTO**

- Utilice un paño suave y ligeramente humedecido para limpiar la superficie del producto.
- Nunca sumerja el aparato en agua o en otros líquidos ni permita que entren en el aparato.
- No utilice esponjas, polvos o productos de limpieza abrasivos para limpiar el producto.
- No deje el aparato en un lugar en el que le dé la luz del sol.
- No deje el aparato húmedo tras su limpieza.
- Después de un uso prolongado de la base de succión, es posible que en el cepillo se enreden pelo u otras partículas. Para asegurar su funcionamiento óptimo, límpiela regularmente.

**Limpieza de filtros y depósito.** Fig. 6

- Para evitar que el aparato se sobrecaliente y pierda potencia de succión es imprescindible que limpie el sistema de filtrado con frecuencia. Para aprovechar al máximo la potencia de succión, es recomendable que realice esta limpieza después de cada uso.
  - La vida útil del filtro dependerá del uso acumulado y del tipo de partículas que se aspiran regularmente. Es recomendable que sustituya el filtro cada 6 meses aproximadamente.
1. Asegúrese de que el aspirador está apagado.
  2. Pulse el botón de liberación del depósito de polvo y retírelo.
  3. Saque el sistema de filtrado del interior del depósito y separe los filtros para limpiarlos.
  4. Vuelva a colocar los filtros en su posición original dentro del depósito de polvo.
  5. Vuelva a colocar el depósito de polvo.
- aspire y sacuda los filtros para eliminar todas las partículas y restos de polvo que puedan obstruirlos y dificulten la correcta circulación del aire. Recuerde no utilizar el aspirador sin los filtros correctamente colocados.
  - Los filtros no se pueden lavar dentro de una lavadora ni secarse con un secador de pelo.
  - No cepille el filtro de alta eficiencia.

**Limpieza de la base de succión**

El cepillo central gira a alta velocidad y ayuda a introducir la suciedad en la boca de succión. Este cepillo está en contacto con el suelo y por tanto con la suciedad, por lo que se puede desgastar con el paso del tiempo, lo que tendrá una consecuencia negativa en la eficiencia de la limpieza. Es recomendable limpiar la base de succión una vez a la semana (dependiendo del uso).

1. Asegúrese de que el aspirador está apagado.
  2. Deslice la pestaña que se encuentra en el lateral de la base de succión.
  3. Entonces podrá sacar el cepillo del interior de la base de succión y proceder a su limpieza.
- Para evitar cualquier daño en el cepillo, se debe quitar el pelo enredado.
  - Puede lavar el cepillo con agua tibia, no utilice jabón o detergentes. Aunque es recomendable que lo sacuda o aspire, para evitar colocarlo mojado en la base de succión.
  - Si decide lavar el cepillo, asegúrese de que está completamente seco antes de volver a instalarlo en el aspirador.
  - Cuando vuelva a colocar el cepillo debe asegurarse de que esté bien instalado.

**5. RESOLUCIÓN DE PROBLEMAS**

Problema	Posible causa	Posible solución
El aspirador no funciona	La batería está agotada	Cargue la batería.
El aspirador no aspira o la potencia de succión es baja.	El depósito de polvo está lleno o bloqueado. El depósito de polvo no está correctamente montado. El filtro necesita ser limpiado.	Vacíe el depósito de polvo y limpie el filtro. Coloque correctamente el depósito de polvo. Limpie el filtro
El aspirador no carga.	El adaptador de corriente no está correctamente conectado.	Compruebe que el aspirador está correctamente posicionado en la base y el enchufe está bien conectado.

Cuando el filtro esté bloqueado, el indicador  **HEPA** parpadeará para recordarte que debes limpiar el filtro de alta eficiencia.

Cuando el cepillo esté bloqueado, el indicador  parpadeará para recordarte que debes limpiar el cepillo.

## 6. ESPECIFICACIONES TÉCNICAS

Producto: Conga Scoba 3000  
 Referencia del producto: EU01\_117778  
 Potencia nominal del motor: 200 W  
 Potencia nominal de la base de succión: 10 W  
 Modelo de cargador: TYGSDC1800500

### Datos de la batería:

14,8 V = 2500 mAh 37 Wh  
 Referencia: Conga Scooba 3000 Battery Pack  
 Entrada: 18 V, 0,5 A  
 Tipo: SF18650NR-25

Las especificaciones técnicas pueden cambiar sin notificación previa para mejorar la calidad del producto.

Fabricado en China | Diseñado en España

## 7. RECICLAJE DE APARATOS ELÉCTRICOS Y ELECTRÓNICOS



Este símbolo indica que, de acuerdo con las normativas aplicables, el producto y/o la batería deberán desecharse de manera independiente de los residuos domésticos. Cuando este producto alcance el final de su vida útil, deberás extraer las pilas/baterías/acumuladores y llevarlo a un punto de recogida designado por las autoridades locales.



Para obtener información detallada acerca de la forma más adecuada de desechar sus aparatos eléctricos y electrónicos y/o las correspondientes baterías, el consumidor deberá contactar con las autoridades locales.

El cumplimiento de las pautas anteriores ayudará a proteger el medio ambiente.

## 8. GARANTÍA Y SAT

Cecotec responderá ante el usuario o consumidor final de cualquier falta de conformidad que exista en el momento de la entrega del producto en los términos, condiciones y plazos que establece la normativa aplicable.

Se recomienda que las reparaciones se efectúen por personal especializado.

Si detecta una incidencia con el producto o tiene alguna consulta, póngase en contacto con el Servicio de Asistencia Técnica oficial de Cecotec a través del número de teléfono +34 96 321 07 28.

## **9. COPYRIGHT**

Los derechos de propiedad intelectual sobre los textos de este manual pertenecen a CECOTEC INNOVACIONES, S.L. Quedan reservados todos los derechos. El contenido de esta publicación no podrá, ni en parte ni en su totalidad, reproducirse, almacenarse en un sistema de recuperación, transmitirse o distribuirse por ningún medio (electrónico, mecánico, fotocopia, grabación o similar) sin la previa autorización de CECOTEC INNOVACIONES, S.L.

## 1. PARTS AND COMPONENTS

Fig. 1

1. Battery
2. Main body
3. Suction tube
4. Vacuum base
5. Extension tube
6. Pet accessory
7. Motorised upholstery brush

NOTE:

The graphics in this manual are schematic representations and may not exactly match the product.

## 2. BEFORE USE

- This appliance comes in a packaging designed to protect it during transport. Take the appliance out of its box and remove all packaging materials. You can keep the original box and other packaging materials in a safe place to prevent damage to the appliance if you need to transport it in the future. If you wish to dispose of the original packaging, make sure all items are recycled properly.
- Check that all parts and components are included and in good condition. If any of them are missing or damaged, please contact Cecotec's Official Technical Support Service immediately.

### Box content

- Vacuum cleaner
  - Upholstery accessory
  - 2-in-1 accessory
  - Extension tube
  - Instruction manual
- 
- Do not remove the product's serial number in order to keep proper traceability if technical assistance is required.

### 3. OPERATION

This vacuum cleaner can be used in two different ways:

- As a handheld vacuum cleaner, attaching the accessories directly to the main body.
- As an upright vacuum cleaner, using the suction tube with accessories attached to it.

#### 3.1 Using the vacuum cleaner

1. Press the power button to switch on the vacuum cleaner.
2. Use the speed selection button to choose the desired mode.

#### Display

Fig. 2

1. Power button
2. Speed selection button
3. Battery indicator light

To choose the desired operation mode, use the speed selection button. This vacuum cleaner features the following modes:

- o Eco: low speed mode.
- o Turbo: high speed mode.

The appliance features a display that shows the activated mode and the remaining battery percentage. By default, the appliance will start cleaning in Eco mode. To change the desired mode, simply press the speed selection button.

#### 3.2 Accessories

This vacuum cleaner includes different accessories to clean different types of surfaces, objects and dirt. Some are used with the upright configuration and others are preferably used with the handheld configuration.

#### Suction tube assembly. Fig. 3

- To attach the floor vacuum head to the suction tube, align both parts so that the tab on the vacuum head matches the guides on the tube, and insert the tube into the vacuum head until it clicks into place.
- To disassemble them, press the vacuum head release button and pull the suction tube while firmly holding the head.

Warning:

Regularly check that the vacuum head is clean, as foreign objects can scratch delicate floors.

**Accessory for upholstery.** Fig. 4

This accessory is used for an intense cleaning of upholstered furniture.

1. To install the upholstery accessory to the main body, align both so that they match and fit them together.
2. To remove, pull the accessory while holding the main body firmly.

**2 in 1 accessory:** Fig. 5.

This accessory allows cleaning furniture without damaging it and reaching less accessible dirt in corners.

1. To attach the 2-in-1 accessory to the main body, align and fit both until the accessory clicks into place.
2. To remove it, pull the 2-in-1 accessory with one hand while holding the main body firmly with the other.

**4. CLEANING AND MAINTENANCE**

- Use a soft, slightly dampened cloth to clean the surface of the appliance.
- Never immerse the appliance in water or other liquids, do not allow liquids to enter the appliance.
- Do not use abrasive cleaners or scouring pads to clean the appliance.
- Do not leave the appliance in a place with direct sunlight.
- Do not leave the appliance in a wet place after cleaning it.
- After prolonged use of the suction base, hair or other particles may become entangled in the brush. To ensure optimum performance, clean it regularly.

**Cleaning the filters and dust container.** Fig. 6.

- To avoid the appliance from overheating and losing suction power, it is essential to clean the filters frequently. To make the most of the suction power, it is suggested to clean the filter after every use.
  - The filters' shelf life will depend on the accumulated use and the type of dirt that is frequently vacuumed. It is recommended to replace the filters approximately every 6 months.
1. Make sure the vacuum cleaner is switched off.
  2. Press the dust container release button and remove it.
  3. Remove the filter system from inside the container and separate the filters for cleaning.
  4. Put the filters back in their original position inside the dust container.
  5. Refit the dust container.
- Vacuum and shake the filters to remove every dirt that may block them and hinder correct air circulation. Remember not to use the vacuum cleaner without the filters properly assembled.

## ENGLISH

- Filters cannot be washed inside a washing machine nor dried with a hair dryer.
- Do not brush the high-efficiency filter.

### Cleaning the vacuum head

The main brush spins at top speed and helps pushing the dirt into the suction inlet. This brush is in contact with the floor and therefore with the dirt, so it can wear out over time, affecting the cleaning efficiency. It is recommended to clean the vacuum head once a week (depending on use).

1. Make sure the vacuum cleaner is switched off.
  2. Slide the tab on the side of the vacuum head.
  3. You can then remove the brush from inside the vacuum head and clean it.
- To avoid any damage to the brush, tangled hair should be removed.
  - You can wash the brush with lukewarm water, do not use soap or detergents. However, it is recommended to shake it or vacuum it to avoid placing it back again wet in the brush head.
  - If you decide to wash the brush, make sure it is completely dry before installing it again on the vacuum cleaner.
  - When replacing the brush, make sure it is properly installed.

## 5. TROUBLESHOOTING

Problem	Possible cause	Possible solution
The vacuum cleaner does not work	The battery is exhausted.	Charge the battery.
No suction or low suction power.	The dust container is full or clogged. The dust container was not installed correctly. The filter needs to be cleaned.	Empty the dust container and clean the filter. Install the dust container properly. Clean the filter.
The vacuum cleaner does not charge	The power adapter was not plugged in correctly.	Check that the appliance is correctly positioned on the station and that the plug is properly connected.

When the filter is blocked, the  **HEPA** indicator light will flash to remind you to clean the high efficiency filter.

When the brush is blocked, the  indicator light will flash to remind you to clean the brush.

## 6. TECHNICAL SPECIFICATIONS

Product: Conga Scoba 3000  
 Product reference: EU01\_117778  
 Motor rated power: 200 W  
 Vacuum head rated power: 10 W  
 Charger model: TYGSDC1800500

### Battery data:

14.8 V = 2500 mAh 37 Wh  
 Product: Conga Scoba 3000 Battery Pack  
 Input: 18 V, 0.5 A  
 Type: SF18650NR-25

Technical specifications may change without prior notice to improve product quality.  
 Made in China | Designed in Spain

## 7. DISPOSAL OF OLD ELECTRICAL AND ELECTRONIC APPLIANCES



This symbol indicates that, according to the applicable regulations, the product and/or batteries must be disposed of separately from household waste. When this product reaches the end of its service life, you must remove the batteries/accumulators and take it to a collection point designated by local authorities.



For detailed information on the most appropriate way to dispose of electrical and electronic equipment and/or batteries, consumers should contact their local authorities.

Compliance with the above guidelines will help to protect the environment.

## 8. TECHNICAL SUPPORT AND WARRANTY

Cecotec shall be liable to the end user or consumer for any lack of conformity that exists at the time of product delivery under the terms, conditions and deadlines established by applicable regulations.

Repairs should be carried out by qualified personnel.

If at any moment you detect any problem with your product or have any doubt, do not hesitate to contact the official Cecotec Technical Support Service at +34 963 210 728.

## **9. COPYRIGHT**

The intellectual property rights over the texts in this manual belong to CECOTEC INNOVACIONES, S.L. All rights reserved. The contents of this publication may not, in whole or in part, be reproduced, stored in a retrieval system, transmitted, or distributed by any means (electronic, mechanical, photocopying, recording or similar) without the prior authorization of CECOTEC INNOVACIONES, S.L.

## 1. PIÈCES ET COMPOSANTS

Img. 1

1. Batterie
2. Unité principale
3. Tube d'aspiration
4. Buse d'aspiration
5. Tube extensible
6. Accessoire pour les poils d'animaux
7. Brosse motorisée pour les tissus d'ameublement

NOTE :

Les graphiques de ce manuel sont des représentations schématiques et peuvent ne pas correspondre exactement à ceux du produit.

## 2. AVANT UTILISATION

- Cet appareil possède un emballage conçu pour le protéger pendant son transport. Sortez l'appareil de sa boîte et retirez tout le matériel qui compose l'emballage. Rangez la boîte d'origine et le reste des éléments provenant de l'emballage dans un endroit sûr pour éviter d'endommager l'appareil si vous devez le transporter à l'avenir. Si vous devez vous défaire de l'emballage d'origine, assurez-vous de recycler tous les éléments correctement.
- Assurez-vous que toutes les pièces et les composants sont inclus et en bon état. S'il manque une pièce, une partie, un accessoire ou que l'appareil ou ses accessoires ne sont pas en bon état, veuillez contacter le Service Après-Vente officiel de Cecotec.

### Contenu de la boîte

- Aspirateur
  - Accessoire pour les tissus d'ameublement
  - Accessoire 2 en 1
  - Tube extensible
  - Manuel d'instructions
- 
- Ne retirez pas le numéro de série du produit, afin de conserver un suivi correct de votre produit en cas de problème.

### 3. FONCTIONNEMENT

Vous pouvez utiliser cet aspirateur de deux manières différentes :

- Aspirateur à main, si vous fixez directement les accessoires à l'unité principale.
- Aspirateur-balai, si vous utilisez le tube d'aspiration avec les accessoires qui y sont fixés.

#### 3.1 Comment utiliser l'aspirateur

1. Appuyez sur le bouton de connexion/déconnexion pour allumer l'aspirateur.
2. Utilisez le bouton de sélection de la vitesse pour choisir le mode souhaité.

#### Écran

Img. 2

1. Bouton marche/arrêt
2. Bouton de sélection de la vitesse
3. Indicateur de la batterie

Pour choisir le mode de fonctionnement souhaité, utilisez le bouton de sélection de la vitesse.

Cet aspirateur offre les modes suivants :

- o Eco : mode vitesse faible.
- o Turbo : mode vitesse élevée.

L'aspirateur est équipé d'un écran qui indique le mode activé et le pourcentage de batterie restant. Par défaut, l'aspirateur commencera le nettoyage en mode Eco. Pour passer au mode souhaité, appuyez sur le bouton de sélection de la vitesse.

#### 3.2 Accessoires

Cet aspirateur possède différents accessoires qui permettent de nettoyer différents types de surfaces, objets et saleté. Certains s'utilisent comme un aspirateur-balai et d'autres plutôt comme un aspirateur à main.

#### Assemblage du tube d'aspiration. Img. 3

- Pour installer la buse d'aspiration dans le tube d'aspiration, alignez les deux parties de manière que la languette de la buse d'aspiration et les guides du tube d'aspiration coïncident, puis introduisez le tube dans la buse jusqu'à ce qu'il soit bien emboîté.
- Pour les démonter, appuyez sur le bouton de libération de la buse d'aspiration et tirez sur le tube d'aspiration tout en tenant bien fermement la buse.

Avertissement :

Vérifiez régulièrement que la buse d'aspiration est propre, car les objets étrangers peuvent rayer les sols sensibles.

**Accessoire pour les tissus d'ameublement.** Img. 4

Cet accessoire s'utilise pour réaliser un nettoyage en profondeur des meubles rembourrés.

1. Pour installer l'accessoire pour les tissus d'ameublement dans l'unité principale, alignez les deux parties jusqu'à ce qu'elles s'emboîtent.
2. Pour le retirer, tirez sur l'accessoire pour les tissus d'ameublement tout en tenant fermement l'unité principale.

**Accessoire 2 en 1.** Img. 5

Cet accessoire vous permet de nettoyer les meubles sans les abîmer mais aussi d'accéder à la saleté accumulée dans les recoins.

1. Pour installer l'accessoire 2 en 1 dans l'unité principale, alignez les deux parties jusqu'à ce qu'elles s'emboîtent.
2. Pour le retirer, tirez sur l'accessoire pour les recoins et meubles tout en tenant fermement l'unité principale.

**4. NETTOYAGE ET ENTRETIEN**

- Utilisez un chiffon doux et légèrement humide pour nettoyer la surface de l'appareil.
- Ne submergez jamais l'appareil dans l'eau ou d'autres liquides et ne laissez pas les liquides pénétrer dans l'appareil.
- N'utilisez pas d'éponges, de produits en poudre ni de produits nettoyants abrasifs pour nettoyer l'appareil.
- Ne laissez pas l'appareil dans un endroit où il est exposé à la lumière du soleil.
- Ne laissez pas l'appareil humide après son nettoyage.
- Après une utilisation prolongée de la buse d'aspiration, des cheveux ou d'autres particules peuvent s'emmêler dans la brosse. Pour garantir un fonctionnement optimal, nettoyez-la régulièrement.

**Nettoyage des filtres et du réservoir.** Img. 6

- Pour éviter la surchauffe de l'appareil et la perte de puissance d'aspiration, il est essentiel de nettoyer souvent le système de filtrage. Afin de profiter au maximum de la puissance d'aspiration, il est conseillé de nettoyer les filtres après chaque utilisation.
  - La durée de vie du filtre dépendra de l'utilisation accumulée et du type de particules qui sont régulièrement aspirées. Il est recommandé de remplacer le filtre tous les six mois environ.
1. Vérifiez que l'aspirateur est éteint.
  2. Appuyez sur le bouton de libération du réservoir de saleté et retirez-le.
  3. Retirez le système de filtrage de l'intérieur du réservoir et séparez les filtres pour les nettoyer.
  4. Remettez les filtres dans leur position initiale à l'intérieur du réservoir de saleté.

## ENGLISH

- Placez de nouveau le réservoir de saleté.
  - Aspirez et secouez les filtres afin d'éliminer toutes les particules et les restes de poussière qui pourraient obstruer les filtres et empêcher une bonne circulation de l'air. N'oubliez pas de ne pas utiliser l'aspirateur si les filtres ne sont pas correctement installés.
  - Il est interdit de laver les filtres dans le lave-linge et de les sécher à l'aide d'un sèche-cheveux.
  - Ne brossez pas le filtre de haute efficacité.

### Nettoyage de la buse d'aspiration

La brosse centrale tourne à haute vitesse et aide à aspirer la saleté grâce à la buse d'aspiration. Cette brosse est en contact avec le sol et donc avec la saleté, elle peut donc s'user avec le temps, ce qui aura une conséquence négative sur l'efficacité du nettoyage. Il est recommandé de nettoyer la buse d'aspiration une fois par semaine (en fonction de l'utilisation).

- Vérifiez que l'aspirateur est éteint.
- Faites glisser la languette sur le côté de la buse d'aspiration.
- Vous pouvez ensuite retirer la brosse de l'intérieur de la buse d'aspiration et la nettoyer.
  - Pour éviter d'endommager la brosse, retirez les cheveux emmêlés.
  - Vous pouvez laver la brosse avec de l'eau tiède, sans utiliser de savon ou de produits de nettoyage. Il est toutefois recommandé de la secouer ou de l'aspirer, afin d'éviter de la placer humide dans la buse d'aspiration.
  - Si vous décidez de laver la brosse, assurez-vous qu'elle est complètement sèche avant de la réinstaller dans l'aspirateur.
  - Lorsque vous remplacez la brosse, assurez-vous qu'elle est correctement installée.

## 5. RÉOLUTION DE PROBLÈMES

Problème	Cause possible	Possible solution
L'aspirateur ne fonctionne pas.	La batterie est épuisée.	Chargez la batterie.
L'aspirateur n'aspire pas ou la puissance d'aspiration est faible.	Le réservoir de saleté est plein ou bloqué. Le réservoir de saleté n'est pas correctement installé. Vous devez nettoyer le filtre.	Videz le réservoir de saleté et nettoyez le filtre. Placez le réservoir de saleté correctement. Nettoyez le filtre
L'aspirateur ne se charge pas.	L'adaptateur de courant n'est pas correctement branché.	Vérifiez que l'aspirateur est correctement placé sur la base et que la fiche est bien branchée.

Si le filtre est obstrué, l'indicateur  **HEPA** clignotera pour vous rappeler de nettoyer le filtre haute efficacité.

Si la brosse est bloquée, l'indicateur  clignotera pour vous rappeler de nettoyer la brosse.

## 6. SPÉCIFICATIONS TECHNIQUES

Produit : Conga Scoba 3000

Référence : EU01\_117778

Puissance nominale du moteur : 200 W

Puissance nominale de la buse d'aspiration : 10 W

Modèles de chargeur : TYGSDC1800500

### Données sur la batterie :

14,8 V = 2500 mAh 37 Wh

Référence : Conga Scoba 3000 Battery Pack

Entrée : 18 V, 0.5 A

Type : SF18650NR-25

Les spécifications techniques peuvent être modifiées sans notification préalable afin d'améliorer la qualité du produit.

Produit fabriqué en Chine | Conçu en Espagne

## 7. RECYCLAGE DES ÉQUIPEMENTS ÉLECTRIQUES ET ÉLECTRONIQUES



Ce symbole indique que, conformément à la réglementation en vigueur, le produit et/ou la batterie doivent être éliminés séparément des déchets municipaux. Lorsque ce produit atteint la fin de sa vie utile, vous devez retirer les piles ou batteries et les apporter à un point de collecte désigné par les autorités locales.



Pour obtenir des informations détaillées sur la manière la plus adéquate de vous défaire de vos appareils électriques et électroniques et/ou des batteries correspondantes, vous devez contacter les autorités locales.

Le respect des directives susmentionnées contribuera à la protection de l'environnement.

## 8. GARANTIE ET SAV

Cecotec est responsable envers l'utilisateur final ou le consommateur de tout défaut de conformité existant au moment de la livraison du produit dans les termes, conditions et délais

## ENGLISH

établis par la réglementation applicable.

Il est recommandé que les réparations soient effectuées par du personnel qualifié.

Si vous détectez un incident ou un problème avec le produit, vous devez contacter le Service Après-Vente officiel de Cecotec au +34 9 63 21 07 28.

## 9. COPYRIGHT

Les droits de propriété intellectuelle des textes de ce manuel appartiennent à CECOTEC INNOVACIONES, S.L. Tous droits réservés. Le contenu de cette publication ne peut être, en totalité ou en partie, reproduit, stocké dans un système de récupération de données, transmis ou distribué par quelque moyen que ce soit (électronique, mécanique, photocopie, enregistrement ou similaire) sans l'autorisation préalable de CECOTEC INNOVACIONES, S.L.

## 1. TEILE UND KOMPONENTEN

Abb. 1

1. Akku
2. Hauptteil
3. Saugrohr
4. Saugfuß
5. Ausziehbares Saugrohr
6. Zubehörteil für Haustiere
7. Motorbetriebene Bürste für Polsterstoff

HINWEIS:

Die Grafiken in dieser Bedienungsanleitung sind schematische Darstellungen und entsprechen möglicherweise nicht genau dem Produkt.

## 2. VOR DEM GEBRAUCH

- Dieses Gerät ist so verpackt, dass es während des Transports geschützt bleibt. Nehmen Sie das Gerät aus der Verpackung und entfernen Sie das gesamte Verpackungsmaterial. Bewahren Sie die Verpackung an einem sicheren Ort auf, damit das Gerät nicht beschädigt wird, wenn Sie es später transportieren müssen. Wenn Sie die Originalverpackung entsorgen möchten, stellen Sie sicher, dass alle Verpackungsmaterialien entsprechend recycelt werden.
- Vergewissern Sie sich, dass alle Teile und Komponenten enthalten und in gutem Zustand sind. Wenn die Lieferung fehlt oder nicht in gutem Zustand ist, kontaktieren Sie den technischen Kundendienst von Cecotec.

### Verpackungsinhalt

- Staubsauger
  - Zubehör für Polsterung
  - 2 in 1 Zubehör
  - Ausziehbares Saugrohr
  - Diese Bedienungsanleitung
- Entfernen Sie nicht die Seriennummer des Produkts, um eine korrekte Rückverfolgbarkeit Ihres Geräts im Falle eines Hilfersuchens zu gewährleisten.

### 3. BEDIENUNG

Sie können diesen Staubsauger auf zwei verschiedene Arten verwenden:

- Handstaubsauger, bei dem das Zubehör direkt am Hauptteil befestigt wird.
- Staubsauger mit dem Saugrohr und dem daran befestigten Zubehör.

#### 3.1 Verwendung des Staubsaugers

1. Drücken Sie den Ein-/Aus-Schalter, um den Staubsauger einzuschalten.
2. Wählen Sie mit dem Geschwindigkeitswahlschalter den gewünschten Modus aus.

#### Display

Abb.2

1. Ein-/Aus Taste
2. Geschwindigkeitsregler
3. Batteriestandanzeige

Um den gewünschten Betriebsmodus auszuwählen, verwenden Sie den Geschwindigkeitswahlschalter. Dieser Staubsauger bietet die folgenden Modi:

- o Eco: Modus mit niedriger Geschwindigkeit.
- o Turbo: Modus mit hoher Geschwindigkeit.

Der Staubsauger ist mit einem Display ausgestattet, das den aktivierten Modus und den verbleibenden Akkustand anzeigt. Standardmäßig beginnt der Staubsauger die Reinigung im Eco-Modus. Um in den gewünschten Modus zu wechseln, drücken Sie einfach die Geschwindigkeitswahl Taste.

#### 3.2 Zubehörteile

Dieser Staubsauger enthält verschiedene Zubehörteile, um unterschiedliche Oberflächen, Dinge und Schmutzigkeit zu reinigen. Einige von ihnen werden als Standstaubsauger verwendet, andere werden vorzugsweise als Handstaubsauger eingesetzt.

#### Montage des Saugrohrs. Abb. 3

- Um den Saugfuß am Saugrohr zu befestigen, richten Sie beide Teile so aus, dass die Lasche an der Saugbasis und die Führungen am Rohr übereinstimmen, und stecken Sie das Rohr in den Saugfuß, bis es einrastet.
- Um die Teile abzunehmen, drücken Sie die Freigabetaste des Saugfußes und ziehen Sie das Saugrohr während Sie das Saugfuß festziehen.

Warnung:

Überprüfen Sie regelmäßig, ob der Saugfuß sauber ist, da Fremdkörper empfindliche Böden zerkratzen können.

**Zubehör für die Polsterung.** Abb. 4

Dieses Zubehör wird für die intensive Reinigung von Polstermöbeln verwendet.

1. Um das Polsterzubehör am Hauptkörper anzubringen, richten Sie beide Teile so aus, dass sie übereinstimmen, bis sie einrasten.
2. Zum Abnehmen ziehen Sie das Zubehör heraus, während Sie das Hauptgehäuse festhalten.

**Zubehör 2 in 1.** Abb. 5

Dieses Zubehör reinigt die Möbel, ohne sie zu beschädigen und erreicht den Schmutz, den in der Ecken angesammelt ist.

1. Um das 2-in-1-Zubehöerteil am Hauptkörper anzubringen, richten Sie beide Teile so aus, dass sie ineinander greifen, bis sie einrasten.
2. Zum Abnehmen ziehen Sie das Eck- und Möbelzubehör ab, während Sie den Hauptkörper festhalten.

**4. REINIGUNG UND WARTUNG**

- Verwenden Sie ein weiches, leicht feuchtes Tuch, um die Oberfläche des Produkts zu reinigen.
- Tauchen Sie das Gerät niemals in Wasser oder andere Flüssigkeiten ein oder lassen Sie diese in das Gerät eindringen.
- Verwenden Sie keine Schwämme, Pulver bzw. Schleifmittel, um das Gerät zu reinigen.
- Lassen Sie das Gerät nicht im direkten Sonnenlicht liegen.
- Lassen Sie das Gerät nach der Reinigung nicht nass werden.
- Nach längerem Gebrauch des Saugfußes können sich Haare oder andere Partikel in der Bürste verfangen. Um eine optimale Leistung zu gewährleisten, sollten Sie es regelmäßig reinigen.

**Filter- und Tankreinigung.** Abb. 6

- Um eine Überhitzung des Geräts und einen Verlust der Saugleistung zu vermeiden, ist es unerlässlich, das Filtersystem regelmäßig zu reinigen. Um die Saugleistung optimal nutzen zu können, wird empfohlen, diese Reinigung nach jedem Gebrauch durchzuführen.
  - Die Lebensdauer des Filters hängt von der Gesamtnutzungsdauer und der Art der regelmäßig abgesaugten Partikel ab. Es wird empfohlen, den Filter etwa alle 6 Monate auszutauschen.
1. Stellen Sie sicher, dass der Staubsauger ausgeschaltet ist.
  2. Drücken Sie die Entriegelungstaste für den Staubbehälter und nehmen Sie den Staubbehälter heraus.
  3. Nehmen Sie das Filtersystem aus dem Tank heraus und trennen Sie die Filter zur Reinigung.
  4. Setzen Sie die Filter wieder in ihre ursprüngliche Position im Staubbehälter ein.
  5. Setzen Sie den Staubbehälter wieder ein.

## FRANÇAIS

- Saugen Sie die Filter ab und schütteln Sie sie aus, um alle Staubpartikel und Verunreinigungen zu entfernen, die die Filter verstopfen und die Luftzirkulation behindern könnten. Denken Sie daran, den Staubsauger nicht zu benutzen, wenn die Filter nicht korrekt eingesetzt sind.
- Die Filter können nicht in einer Waschmaschine gewaschen oder mit einem Föhn getrocknet werden.
- Bürsten Sie nicht den Hochleistungsfilter.

### Reinigung des Saugfußes

Die Hauptbürste dreht mit der maximalen Geschwindigkeit und hilft dabei, den Schmutz in die Saugdüse zu drücken. Diese Bürste kommt mit dem Boden und damit mit Schmutz in Berührung, so dass sie sich mit der Zeit abnutzen kann, was sich negativ auf die Reinigungsleistung auswirkt. Es wird empfohlen, den Saugfuß einmal pro Woche zu reinigen (je nach Gebrauch).

1. Stellen Sie sicher, dass der Staubsauger ausgeschaltet ist.
  2. Schieben Sie die Lasche an der Seite des Saugfußes.
  3. Dann können Sie die Bürste aus dem Saugfuß herausnehmen und reinigen.
- Um Schäden an der Bürste zu vermeiden, sollten Sie verfilztes Haar entfernen.
  - Sie können die Bürste mit warmem Wasser waschen, verwenden Sie jedoch keine Seife oder Reinigungsmittel. Es wird jedoch empfohlen, ihn zu schütteln oder abzusaugen, um zu vermeiden, dass er nass auf dem Saugfuß aufliegt.
  - Wenn Sie die Bürste waschen möchten, stellen Sie sicher, dass sie vollständig trocken ist, bevor Sie sie wieder am Staubsauger anbringen.
  - Wenn Sie die Bürste wieder anbringen, vergewissern Sie sich, dass sie richtig sitzt.

## 5. PROBLEMBEHEBUNG

Problem	Mögliche Ursache	Mögliche Lösung
Staubsauger funktioniert nicht	Der Akku ist leer	Lade Sie den Akku auf.
Der Staubsauger saugt nicht oder die Saugleistung ist gering.	Der Staubbehälter ist voll oder verstopft. Der Staubbehälter ist nicht richtig montiert. Der Filter muss gereinigt werden.	Leeren Sie den Staubbehälter und reinigen Sie den Filter. Stellen Sie den Staubbehälter richtig auf. Reinigen Sie den Filter
Der Staubsauger lädt nicht auf.	Der Netzadapter ist nicht richtig angeschlossen.	Prüfen Sie, ob der Staubsauger richtig auf dem Sockel steht und ob der Stecker richtig angeschlossen ist.

Wenn der Filter verstopft ist, blinkt die Anzeige  **HEPA**, um Sie daran zu erinnern, den Hochleistungsfilter zu reinigen.

Wenn die Bürste verstopft ist, blinkt die Anzeige , um Sie daran zu erinnern, die Bürste zu reinigen.

## 6. TECHNISCHE SPEZIFIKATIONEN

Produkt: Conga Scoba 3000

Referenz des Gerätes: EU01\_117778

Nennleistung des Motors: 200 W

Nennleistung des Saugfußes: 10 W

Ladegerätmodell: TYGSDC1800500

### Daten der Batterie:

14,8 V  $\approx$  2500 mAh 37 Wh

Referenz: Conga Scooba 3000 Battery Pack

Eingang: 18 V, 0.5 A

Typ: SF18650NR-25

Die technischen Daten können ohne vorherige Ankündigung geändert werden, um die Produktqualität zu verbessern.

Hergestellt in China | Entworfen in Spanien

## 7. RECYCLING VON ELEKTRO- UND ELEKTRONIKGERÄTEN



Dieses Symbol weist darauf hin, dass das Produkt und/oder die Batterie / der Akku gemäß den geltenden Vorschriften getrennt vom Hausmüll entsorgt werden muss. Wenn dieses Produkt das Ende seiner Nutzungsdauer erreicht hat, sollten



Sie die Batterien/Akkus entfernen und es zu einer von den örtlichen Behörden bestimmten Sammelstelle bringen.

Ausführliche Informationen über die ordnungsgemäße Entsorgung von Elektro- und Elektronikgeräten und/oder Batterien erhalten Verbraucher bei ihren örtlichen Behörden. Die Einhaltung der oben genannten Leitlinien trägt zum Schutz der Umwelt bei.

## **8. GARANTIE UND KUNDENDIENST**

Cecotec haftet gegenüber dem Endnutzer oder Verbraucher für jegliche Konformitätsmängel, die zum Zeitpunkt der Lieferung des Produkts bestehen, gemäß den in den geltenden Vorschriften festgelegten Bedingungen und Fristen.

Es wird empfohlen, dass Reparaturen von qualifiziertem Personal durchgeführt werden.

Sollte unerwartet eine Störung auftreten oder haben Sie Fragen über Ihrem Produkt, können Sie sich mit dem Kundendienst von Cecotec in Verbindung setzen über die Telefonnummer: +34 96 321 07 28.

## **9. COPYRIGHT**

Die geistigen Eigentumsrechte an den Texten in dieser Bedienungsanleitung liegen bei CECOTEC INNOVACIONES, S.L. Alle Rechte vorbehalten. Der Inhalt dieser Veröffentlichung darf ohne vorherige Genehmigung von CECOTEC INNOVACIONES, S.L. weder ganz noch teilweise vervielfältigt, in einem Wiederherstellungssystem gespeichert, übertragen oder verbreitet werden (elektronisch, mechanisch, Fotokopie, Aufzeichnung oder ähnliches).

## 1. PARTI E COMPONENTI

Fig. 1

1. Batteria
2. Corpo principale
3. Tubo di aspirazione
4. Testina di aspirazione
5. Tubo estensibile
6. Accessorio per peli di animali domestici
7. Spazzola motorizzata per tappezzeria

NOTA:

Le immagini di questo manuale sono rappresentazioni schematiche e potrebbero non corrispondere esattamente all'apparecchio.

## 2. PRIMA DELL'USO

- Questo apparecchio ha un imballaggio progettato per proteggerlo durante il trasporto. Estrarre l'apparecchio dalla scatola e rimuovere tutto il materiale presente nell'imballaggio. Conservare la scatola originale e gli altri elementi in un luogo sicuro per prevenire danni all'apparecchio qualora fosse necessario trasportarlo in futuro. Se si desidera smaltire l'imballaggio originale, assicurarsi di riciclare tutti gli elementi in modo appropriato.
- Verificare che tutte le parti e i componenti siano compresi e in buono stato. Se uno di essi mancasse o non fosse in buone condizioni, contattare immediatamente il Servizio di Assistenza Tecnica ufficiale di Cecotec.

### Contenuto della scatola

- Asirapolvere
- Accessorio per tappezzeria
- Accessorio 2 in 1
- Tubo estensibile
- Manuale di istruzioni
  
- Non rimuovere il numero di serie del prodotto, al fine di mantenere una corretta tracciabilità dell'apparecchiatura in caso di richiesta di assistenza.

### 3. FUNZIONAMENTO

È possibile usare questo aspirapolvere in due modi diversi:

- Aspirabriciole, agganciando gli accessori direttamente alla struttura principale.
- Aspirapolvere verticale, utilizzando il tubo di aspirazione e installando gli accessori alla sua estremità.

#### 3.1 Come usare l'aspirapolvere

1. Premere il tasto di accensione/spengimento per accendere l'apparecchio.
2. Utilizzare il pulsante di selezione della velocità per scegliere la modalità desiderata.

#### Display

Fig. 2

1. Tasto On/Off
2. Tasto di selezione della potenza
3. Spia della batteria

Per scegliere la modalità di funzionamento desiderata, utilizzare la manopola di selezione della velocità. Questo aspirapolvere dispone delle seguenti modalità:

- o Eco: modalità a bassa velocità.
- o Turbo: modalità ad alta velocità.

L'aspirapolvere è dotato di un display che indica la modalità attivata e la percentuale di batteria rimanente. Per impostazione predefinita, l'aspirapolvere inizia a pulire in modalità Eco. Per passare alla modalità desiderata, è sufficiente premere il pulsante di selezione della velocità.

#### 3.2 Accessori

Questa aspirapolvere include diversi accessori che possono essere utilizzati per pulire diversi tipi di superfici, oggetti e sporco. Alcuni si usano come aspirapolvere verticale e altri si usano preferibilmente come aspirapolvere a mano.

#### Montaggio del tubo di aspirazione. Fig. 3

- Per installare la base di aspirazione nel tubo di aspirazione, allineare entrambe le parti di modo che la linguetta della base di aspirazione e le guide del tubo combacino, e inserire il tubo nella base finché non scatta in posizione.
- Per smontarli, premere il tasto di rilascio della base di aspirazione e tirare il tubo di aspirazione mentre si sostiene saldamente la base di aspirazione.

Avvertenza:

Controllare regolarmente che base di aspirazione sia pulita, poiché i corpi estranei possono graffiare i pavimenti delicati.

**Accessorio per tappezzeria.** Fig. 4

Questo accessorio si utilizza per realizzare una pulizia profonda dei mobili imbottiti e tappezzati.

1. Per montare l'accessorio per tappezzeria sull'apparecchio, allineare le due parti in modo che combacino e rimangano fisse.
2. Per smontarlo, tirare l'accessorio per tappezzeria con una mano mentre si afferra il corpo principale dell'apparecchio con l'altra.

**Accessorio 2 in 1.** Fig. 5

Questo accessorio consente di pulire mobili senza danneggiarli, così come raggiungere lo sporco accumulato negli angoli.

1. Per installare l'accessorio 2 in 1 sulla struttura principale, allineare entrambe le parti in modo che combacino.
2. Per smontarlo, tirare l'accessorio per angoli e mobili con una mano mentre si afferra il corpo principale dell'apparecchio con l'altra.

**4. PULIZIA E MANUTENZIONE**

- Utilizzare un panno morbido e umido per pulire la superficie dell'apparecchio.
- Non immergere mai l'apparecchio in acqua o altri liquidi e non permettere che questi penetrino all'interno dell'apparecchio.
- Non utilizzare spugne, polveri o detersivi abrasivi per pulire l'apparecchio.
- Non lasciare l'apparecchio esposto alla luce diretta del sole.
- Non lasciare l'apparecchio umido dopo la pulizia.
- Dopo un uso prolungato della base di aspirazione, capelli o altre particelle possono impigliarsi nella spazzola. Per garantire prestazioni ottimali, pulirlo regolarmente.

**Pulizia dei filtri e del serbatoio.** Fig. 6

- Per evitare che l'apparecchio si surriscaldi e perda potenza di aspirazione, è importante pulire i filtri frequentemente. Per ottenere il massimo dalla potenza di aspirazione, si raccomanda di effettuare questa pulizia dopo ogni utilizzo.
  - La durata del filtro dipende dall'uso accumulato e dal tipo di particelle che vengono aspirate regolarmente. Si raccomanda di sostituire il filtro ogni 6 mesi circa.
1. Assicurarsi che l'apparecchio sia spento.
  2. Premere il tasto di rilascio del serbatoio di raccolta polvere e rimuoverlo.
  3. Rimuovere il sistema di filtraggio dall'interno del serbatoio e separare i filtri per la pulizia.
  4. Riposizionare i filtri nella loro posizione originale all'interno del serbatoio di raccolta polvere.
  5. Riposizionare il serbatoio di raccolta polvere.
- Aspirare e scuotere i filtri per rimuovere eventuali residui di sporco ostruenti che possano

## ITALIANO

ostacolare la corretta circolazione dell'aria. Se i filtri non sono stati montati correttamente, non usare l'apparecchio.

- I filtri non possono essere lavati in lavatrice o asciugati con un asciugacapelli.
- Non pulire il filtro ad alta efficienza.

### **Pulizia della base di aspirazione**

La spazzola centrale gira ad alta velocità e aiuta a introdurre lo sporco nella bocca di aspirazione. Questa spazzola si trova a contatto con il pavimento e di conseguenza con lo sporco, per cui potrebbe essere soggetta ad usura con il passare del tempo, il che avrà un impatto negativo sull'efficienza della pulizia. Si consiglia di pulire la base di aspirazione una volta alla settimana (a seconda dell'utilizzo).

1. Assicurarsi che l'apparecchio sia spento.
  2. Far scorrere la linguetta sul lato della base di aspirazione.
  3. È quindi possibile rimuovere la spazzola dall'interno della base di aspirazione e procedere a pulirla.
- Per evitare di danneggiare la spazzola, è necessario rimuovere i capelli aggrovigliati.
  - È possibile lavare la spazzola con acqua tiepida, non usare sapone o detersivi. Tuttavia, si raccomanda di scuoterla o aspirarla, per evitare di collocarla bagnata sulla base di aspirazione.
  - Se si decide di lavare la spazzola, verificare che sia completamente asciutta prima di installarla di nuovo nell'aspirapolvere.
  - Quando si rimonta la spazzola, assicurarsi che sia installata correttamente.

## **5. RISOLUZIONE DEI PROBLEMI**

Problema	Possibile causa	Possibile soluzione
L'aspirabriciole non funziona.	La batteria è scarica	Caricare la batteria.
L'aspirabriciole non aspira o la potenza di aspirazione è bassa.	Il serbatoio di raccolta polvere è pieno od ostruito. Il serbatoio di raccolta polvere non è montato correttamente. Il filtro deve essere pulito.	Svuotare il serbatoio di raccolta polvere e pulire il filtro. Collocare correttamente il serbatoio di raccolta polvere. Pulire il filtro.
L'aspirabriciole non si carica.	L'adattatore di corrente non è collegato correttamente.	Controllare che l'aspirapolvere sia posizionato correttamente sulla base e che la spina sia collegata correttamente.

Quando il filtro è intasato, l'indicatore  **HEPA** lampeggia per ricordare di pulire il filtro ad alta efficienza.

Quando la spazzola è bloccata, l'indicatore  lampeggia per ricordare di pulirla.

## 6. SPECIFICHE TECNICHE

Prodotto: Conga Scoba 3000

Codice prodotto: EU01\_117778

Potenza nominale motore: 200 W

Potenza nominale della base di aspirazione: 10 W

Modello del caricabatterie: TYGSDC1800500

### Informazioni sulla batteria:

14,8 V = 2500 mAh 37 Wh

Prodotto: Conga Scooba 3000 Battery Pack

Input: 18 V, 0,5 A

Tipo: SF18650NR-25

Le specifiche tecniche possono cambiare senza previa notifica per migliorare la qualità del prodotto.

Fabbricato in Cina | Progettato in Spagna

## 7. RICICLAGGIO DI APPARECCHIATURE ELETTRICHE ED ELETTRONICHE



Questo simbolo indica che, in conformità con le normative vigenti, il prodotto e/o le pile/batterie devono essere smaltiti separatamente dai rifiuti domestici. Quando questo prodotto raggiunge la fine della sua vita utile, è necessario rimuovere le pile/batterie/accumulatori e portarlo in un punto di raccolta designato dalle autorità locali.



Per informazioni dettagliate su come smaltire correttamente le apparecchiature elettriche ed elettroniche e/o le batterie, il consumatore dovrà contattare le autorità locali. Il rispetto di queste linee guida aiuterà a proteggere l'ambiente.

## 8. GARANZIA E SUPPORTO TECNICO

Cecotec sarà responsabile nei confronti dell'utente finale o del consumatore per qualsiasi difetto di conformità esistente al momento della consegna del prodotto nei termini, condizioni

## ITALIANO

e scadenze stabilite dalla normativa vigente.

Si raccomanda che le riparazioni siano effettuate da personale specializzato.

Se si riscontra un problema con l'apparecchio o in caso di dubbi, si prega di contattare il Servizio di Assistenza Tecnica ufficiale di Cecotec al numero di telefono +34 96 321 07 28.

## 9. COPYRIGHT

I diritti di proprietà intellettuale dei testi di questo manuale appartengono a CECOTEC INNOVACIONES, S.L. Tutti i diritti riservati. Il contenuto di questa pubblicazione non può essere, in tutto o in parte, riprodotto, archiviato in un sistema di recupero, trasmesso o distribuito con qualsiasi mezzo (elettronico, meccanico, fotocopia, registrazione o simile) senza la previa autorizzazione di CECOTEC INNOVACIONES, S.L.

## 1. PEÇAS E COMPONENTES

Fig. 1

1. Bateria
2. Estrutura principal
3. Tubo de sucção
4. Pé de aspiração
5. Tubo extensível
6. Acessório para animais de estimação
7. Escova dual motorizada para estofos

NOTA:

Os gráficos deste manual são representações esquemáticas e podem não corresponder exatamente ao aparelho.

## 2. ANTES DE USAR

- Este aparelho é embalado numa embalagem concebida para o proteger durante o transporte. Retire o aparelho da sua caixa e remova todo o material de embalagem. Pode manter a caixa original e outras embalagens num local seguro para evitar danos no aparelho, caso necessite de o transportar no futuro. Se desejar descartar a embalagem original, certifique-se de reciclar todos os itens corretamente.
- Certifique-se de que todas as peças e componentes estejam incluídos e em bom estado. Se algum deles faltar ou não estiver em boas condições, contactar imediatamente o Serviço de Assistência Técnica oficial da Cecotec.

### Conteúdo da caixa

- Aspirador
  - Acessório para estofos
  - Acessório 2 em 1
  - Tubo extensível
  - Manual de instruções
- 
- Não retire o número de série do produto, para manter uma rastreabilidade correta em caso de solicitar assistência.

### 3. FUNCIONAMENTO

Pode utilizar este aspirador de pó de duas maneiras diferentes:

- Aspirador de mão, fixando diretamente os acessórios à estrutura principal.
- Aspirador vertical, utilizando o tubo de sucção com os acessórios a ele fixados.

#### 3.1 Como usar o aspirador

1. Prima o botão de ligar/desligar para ligá-lo.
2. Utilize o botão seletor de velocidade para escolher o modo pretendido.

#### Ecrã

Fig.2

1. Botão de ligar/desligar
2. Seletor de velocidade
3. Indicador de bateria

Para escolher o modo de funcionamento pretendido, utilize o botão seletor de velocidade. O aspirador tem os seguintes modos:

- o Eco: modo de baixa velocidade.
- o Turbo: modo de alta velocidade.

O aspirador está equipado com um visor que mostra o modo ativado e a percentagem de bateria restante. Por defeito, o aspirador inicia a limpeza no modo Eco. Para mudar para o modo pretendido, basta premir o botão de seleção de velocidade.

#### 3.2 Acessórios

Este aspirador inclui diferentes acessórios que permitem limpar diferentes tipos de superfícies, objetos e sujidade. Alguns deles são utilizados como aspirador vertical e outros são preferencialmente utilizados como aspirador de mão.

Montagem do tubo de aspiração. Fig. 3

- Para instalar a base de sucção no tubo de sucção, alinhe ambas as partes de modo que a aba na base de sucção e as guias do tubo coincidam, e insira o tubo na base até que este encaixe no lugar.
- Para remover, pressione o botão Libertação na base de sucção e puxe o tubo de sucção enquanto segura firmemente a base.

Advertência:

Verifique regularmente se a escova motorizada está limpa, uma vez que objetos estranhos podem riscar o chão sensível.

**Acessório para estofos.** Fig. 4

Este acessório é utilizado para uma limpeza profunda dos móveis estofados.

1. Para instalar o acessório para estofos na unidade principal, alinhe ambas as partes de modo que se encaixem umas nas outras até que se encaixe no lugar.
2. Para remover, puxe do acessório de estofos enquanto segura firmemente o corpo principal.

**Acessório 2 em 1:** Fig. 5

Este acessório permite limpar móveis sem os danificar, assim como aceder à sujidade acumulada nos cantos.

1. Para instalar o acessório para móveis na unidade principal, alinhe ambas as partes de modo que se encaixem umas nas outras até que se encaixe no lugar.
2. Para remover, puxe do acessório de cantos e móveis enquanto segura firmemente o corpo principal.

**4. LIMPEZA E MANUTENÇÃO**

- Utilize um pano macio e ligeiramente humedecido para limpar a superfície do produto.
- Nunca mergulhe o dispositivo em água ou outros líquidos ou permita a sua entrada no dispositivo.
- Não utilize esponjas, pós ou produtos de limpeza abrasivos para limpar o aparelho.
- Não deixe o dispositivo sob a luz direta do sol.
- Não deixe o aparelho molhado após a limpeza.
- Após uma utilização prolongada da base de aspiração, os cabelos ou outras partículas podem ficar presos na escova. Para garantir um desempenho ótimo, limpe-o regularmente.

**Limpeza de filtros e depósito.** Fig. 6

- Para evitar que o dispositivo sobreaqueça e perca o poder de sucção, é essencial limpar regularmente os filtros. Para tirar o máximo partido do poder de sucção, recomenda-se que se efetue esta limpeza após cada utilização.
  - A vida útil dos filtros dependerá do uso acumulado e do tipo de partículas que são regularmente aspiradas. Recomenda-se a substituição dos filtros aproximadamente de 6 em 6 meses.
1. Certifique-se de que o produto está desligado.
  2. Prima o botão de libertação do depósito de pó e remova-o.
  3. Retire o sistema de filtragem do interior do depósito e separe os filtros para a sua limpeza.
  4. Volte a colocar os filtros na sua posição original dentro do depósito de pó.
  5. Volte a colocar o depósito de pó.
- Aspire e agite os filtros para remover todas as partículas de pó e detritos que possam entupir os filtros e impedir a circulação adequada do ar. Lembre-se de não utilizar o aspirador de pó sem os filtros corretamente instalados.

## PORTUGUÊS

- Os filtros não podem ser lavados dentro de uma máquina de lavar ou secos com um secador de cabelo.
- Não escove o filtro de alta eficiência.

### Limpeza da base de sucção

A escova central gira a alta velocidade e ajuda a introduzir a sujidade na boca de sucção. Esta escova está em contacto com o chão e com a sujidade, pelo que se pode desgastar com o passar do tempo, o que terá uma consequência negativa na eficiência da limpeza. Recomenda-se a limpeza da base de sucção uma vez por semana (consoante a utilização).

1. Certifique-se de que o produto está desligado.
  2. Faça deslizar a aba na parte lateral da base de sucção.
  3. Pode então remover a escova do interior da escova motorizada e limpá-la.
- Para evitar qualquer dano na escova, deve remover qualquer pelo emaranhado.
  - Pode lavar a escova misturada com água morna, não use sabão ou detergentes. Embora seja recomendável agitá-lo ou aspirá-lo, para evitar colocá-lo molhado na base de sucção.
  - Se decidir lavar a escova, certifique-se de que está completamente seca antes de a reinstalar no aspirador.
  - Ao reinstalar a escova, certifique-se de que está devidamente instalada.

## 5. RESOLUÇÃO DE PROBLEMAS

Problema	Possível causa	Possível solução
O aspirador não funciona.	A bateria está fraca	Carregue a bateria.
O aspirador não aspira ou o poder de sucção é baixo.	O depósito de pó está cheio ou bloqueado. O depósito de pó não está corretamente montado. O filtro precisa de ser limpo.	Esvazie o depósito e limpe o filtro. Coloque o depósito corretamente no dispositivo. Limpar o filtro
O aspirador não carrega.	O adaptador de corrente não está corretamente conectado.	Verifique se o aspirador está corretamente posicionado na base e se a ficha está corretamente ligada.

Quando o filtro está bloqueado, o indicador  piscará para o lembrar de limpar o filtro de alta eficiência.

Quando o filtro está bloqueado, o indicador  piscará para o lembrar de limpar o filtro de alta eficiência.

## 6. ESPECIFICAÇÕES TÉCNICAS

Modelo: Conga Scoba 3000

Referência do produto: EU01\_117778

Potência nominal do motor: 200 W

Potência nominal da base de aspiração: 10 W

Modelo de carregador: TYGSDC1800500

### Dados da bateria:

14,8 V = 2500 mAh 37 Wh

Referência: Conga Scoba 3000 Battery Pack

Entrada: 18 V, 0.5 A

Tipo: SF18650NR-25

As especificações técnicas podem ser alteradas sem notificação prévia para melhorar a qualidade do produto.

Fabricado na China | Desenhado em Espanha

## 7. RECICLAGEM DE APARELHOS ELÉTRICOS E ELETRÔNICOS

Este símbolo indica que, de acordo com os regulamentos aplicáveis, o produto e/ou a bateria devem ser eliminados separadamente do lixo doméstico. Quando este produto atingir o fim da sua vida útil, deverá remover as pilhas/baterias/acumuladores e levá-lo para um ponto de recolha designado pelas autoridades locais.

Para obter informação detalhada acerca da forma mais adequada de eliminar os seus equipamentos eléctricos e electrónicos e/ou as correspondentes baterias, o consumidor deverá contactar com as autoridades locais.

A conformidade com as diretrizes acima referidas ajudará a proteger o ambiente.

## 8. GARANTIA E SAT

A Cecotec será responsável perante o utilizador final ou consumidor por qualquer falta de conformidade que exista no momento da entrega do produto nos termos, condições e prazos estabelecidos pelos regulamentos aplicáveis.

Recomenda-se que as reparações sejam efetuadas por pessoal qualificado.

Se deteta uma ocorrência com o produto ou tem alguma consulta, entre em contacto com o Serviço de Assistência Técnica da Cecotec através do número de telefone +34 96 321 07 28.

## **9. COPYRIGHT**

Os direitos de propriedade intelectual dos textos deste manual pertencem à CECOTEC INNOVACIONES, S.L. Todos os direitos reservados. O conteúdo desta publicação não pode, no todo ou em parte, ser reproduzido, armazenado num sistema de recuperação, transmitido ou distribuído por qualquer meio (eletrónico, mecânico, fotocópia, gravação ou similar) sem a autorização prévia da CECOTEC INNOVACIONES, S.L.

## 1. ONDERDELEN EN COMPONENTEN

Fig. 1

1. Accu
2. Hoofdgedeelte
3. Zuigslang
4. Zuigvoet
5. Uitschuifbare buis
6. Accessoire voor huisdieren
7. Gemotoriseerde borstel voor stoffen vloerbekleding

OPMERKING:

De figuren in deze handleiding zijn schematische voorstellingen en komen mogelijk niet exact overeen met het product.

## 2. VOOR GEBRUIK

- Dit apparaat heeft een verpakking die ontworpen is om het tijdens het transport te beschermen. Haal het apparaat uit de doos en verwijder al het verpakkingsmateriaal. U kunt de originele doos en andere verpakking op een veilige plaats bewaren om beschadiging van het apparaat te voorkomen als u het in de toekomst moet vervoeren. Als u de verpakking toch weggooit, zorg er dan voor een correcte recyclage.
- Controleer of alle onderdelen en componenten aanwezig en in goede staat zijn. Als een van deze ontbreekt of niet in goede staat is, neem dan onmiddellijk contact op met de Technische Dienst van Cecotec.

### Inhoud van de doos

- Stofzuiger
- Accessoire voor stoffen bekledingen
- 2 in 1 accessoire
- Uitschuifbare buis
- Gebruiksaanwijzing
- Verwijder het serienummer van het product niet om een correcte traceerbaarheid van uw apparatuur te behouden in geval van een verzoek om assistentie.

### 3. BEDIENING

U kunt deze steelstofzuiger op twee verschillende manieren gebruiken:

- Kruidmeldief, waarbij de accessoires direct aan de hoofdbehuizing worden bevestigd.
- Steelstofzuiger, met gebruik van de zuigslang met de accessoires eraan vast.

#### 3.1 Gebruik van de stofzuiger

1. Druk op de aan/uit knop om het apparaat aan te zetten.
2. Gebruik de snelheids keuzeschakelaar om de gewenste modus te kiezen.

#### Schermb

Fig. 2

1. Aan/uit-knop
2. Knop voor snelheid
3. Indicatielampje voor batterijniveau

Gebruik de snelheids keuzeschakelaar om de gewenste werkmodus te kiezen. Deze stofzuiger heeft de volgende modi:

- o Eco: modus voor lage snelheid.
- o Turbo: modus voor hoge snelheid.

De stofzuiger is uitgerust met een display waarop de geactiveerde modus en het resterende batterijpercentage worden weergegeven. De stofzuiger begint standaard met schoonmaken in de Eco-modus. Om naar de gewenste modus over te schakelen, drukt u gewoon op de snelheids keuzeschakelaar.

#### 3.2 Accessoires

Dit apparaat beschikt over verschillende accessoires waarmee u allerlei soorten oppervlakken, objecten en vuiligheid kan schoonmaken. Sommige worden gebruikt als steelstofzuiger en andere bij voorkeur als kruidmeldief.

#### Montage van de zuigbuis. Fig. 3

- Om de zuigmond op de zuigslang te installeren, lijnt u beide delen uit zodat de flens op de zuigmond en de slanggeleiders overeenkomen en plaatst u de slang in de zuigmond tot hij vastklikt.
- Om te verwijderen, drukt u op de ontgrendelknop op de zuigmond en trekt u aan de zuigbuis terwijl u de mond stevig vasthoudt.

Waarschuwing :

Controleer regelmatig of de zuigmond schoon is, want vreemde voorwerpen kunnen krassen maken op gevoelige vloeren.

**Stoffering accessoire.** Fig. 4

Dit accessoire wordt gebruikt voor een grondiger reiniging van gestoffeerde meubelen.

1. Om de bekledingsbevestiging op het hoofdedeelte te installeren, lijnt u de twee delen uit zodat ze overeenkomen tot ze vastklikken.
2. Om te verwijderen, trekt u aan de stoffering accessoire terwijl u het hoofdedeelte stevig vasthoudt.

**2 in 1 accessoire.** Fig. 5

Met dit accessoire kunt u meubels reinigen zonder ze te beschadigen, en kunt u bij het vuil dat zich in de hoeken heeft opgehoopt.

1. Om het 2-in-1 accessoire op het hoofdedeelte te installeren, lijnt u de twee delen uit zodat ze overeenkomen totdat het op zijn plaats klikt.
2. Om te demonteren trekt u aan de hoek- en meubelbevestiging terwijl u het hoofdedeelte stevig vasthoudt.

#### 4. SCHOONMAAK EN ONDERHOUD

- Gebruik een zachte, licht vochtige doek om het oppervlak van het product te reinigen.
- Dompel het apparaat nooit onder in water of andere vloeistoffen en laat deze nooit in het apparaat terechtkomen.
- Gebruik geen schurende sponzen, poeders of schoonmaakproducten om het product te reinigen.
- Laat het apparaat niet in direct zonlicht staan.
- Laat het apparaat na het schoonmaken niet nat achter.
- Na langdurig gebruik van de zuigmond kunnen haren of andere deeltjes verstrikt raken in de borstel. Voor optimale prestaties moet u het regelmatig schoonmaken.

**Schoonmaak van de filters en het reservoir.** Fig. 6

- Om oververhitting en verlies van zuigkracht te voorkomen, is het essentieel om het filtersysteem regelmatig te reinigen. Om de zuigkracht optimaal te benutten, raden wij aan deze reiniging na elk gebruik uit te voeren.
  - De levensduur van het filter hangt af van het gebruik en het soort deeltjes dat regelmatig wordt opgezogen. Het wordt aanbevolen om het filter ongeveer elke 6 maanden te vervangen.
1. Zorg ervoor dat de stofzuiger is uitgeschakeld.
  2. Druk op de ontgrendelingsknop van het stofreservoir en verwijder het stofreservoir.
  3. Verwijder het filtersysteem uit de tank en haal de filters uit elkaar voor reiniging.
  4. Plaats de filters terug op hun oorspronkelijke plaats in het stofreservoir.
  5. Plaats het stofreservoir terug.
- Stofzuig de filters en schud ze om alle stofdeeltjes en vuil te verwijderen die de filters

## NEDERLANDS

kunnen verstopen en een goede luchtcirculatie kunnen verhinderen. Denk eraan de stofzuiger niet te gebruiken zonder dat de filters correct zijn geplaatst.

- De filters kunnen niet in een wasmachine worden gewassen of met een haardroger worden gedroogd.
- Borstel het hoogrendementsfilter niet.

### Schoonmaken van de zuigmond

De centrale borstel draait met hoge snelheid en helpt om het vuil in de zuigmond te zuigen. Deze borstel komt in contact met de vloer en dus met vuil, zodat hij na verloop van tijd kan verslijten, wat een negatieve invloed zal hebben op de reinigingsefficiëntie. Het is raadzaam om de zuigbasis één keer per week schoon te maken (afhankelijk van het gebruik).

1. Zorg ervoor dat de stofzuiger is uitgeschakeld.
  2. Schuif het lipje aan de zijkant van de zuigmond.
  3. U kunt de borstel dan uit de zuigmond halen en schoonmaken.
- Om schade aan de borstel te voorkomen, moeten verwarde haren worden verwijderd.
  - U kunt de borstel wassen met lauw water, gebruik geen zeep of schoonmaakmiddelen. Het is wel aan te bevelen het te schudden of te stofzuigen, om te voorkomen dat het nat op de zuigvoet komt te liggen.
  - Als u besluit de borstel te wassen, zorg er dan voor dat hij helemaal droog is voordat u hem weer in de stofzuiger plaatst.
  - Zorg er bij het vervangen van de borstel voor dat deze goed is geïnstalleerd.

## 5. PROBLEEMOPLOSSING

Probleem	Mogelijke oorzaak	Mogelijke oplossing
De stofzuiger werkt niet.	De batterij is leeg.	Laad de accu op.
De stofzuiger zuigt niet of de zuigkracht is laag.	Het stofreservoir is vol of verstopt. Het stofreservoir is niet correct gemonteerd. Het filter moet schoongemaakt worden.	Leeg het stofreservoir en maak het filter schoon. Plaats het stofreservoir correct. Reinig het filter
De stofzuiger laadt niet op.	De stekker van de adapter zit niet goed in het stopcontact.	Controleer of de stofzuiger goed op het onderstel staat en of de stekker goed is aangesloten.

Als het filter verstopt is, knippert  **HEPA** om u eraan te herinneren het hoogrendementsfilter te reinigen.

Als de borstel verstopt is, knippert  om u eraan te herinneren de borstel schoon te maken.

## 6. TECHNISCHE SPECIFICATIES

Product: Conga Scoba 3000  
 Referentie van het product: EU01\_117778  
 Nominaal motorvermogen: 200 W  
 Vermogen van de zuigmond: 10 W  
 Model oplader: TYGSDC1800500

### Accugegevens:

14,8 V = 2500 mAh 37 Wh  
 Referentie: Conga Scooba 3000 Battery Pack  
 Ingang: 18 V, 0.5 A  
 Type: SF18650NR-25

Technische specificaties kunnen zonder voorafgaande kennisgeving worden gewijzigd om de productkwaliteit te verbeteren.

Gemaakt in China | Ontworpen in Spanje.

## 7. RECYCLING VAN ELEKTRISCHE EN ELEKTRONISCHE APPARATUUR

Dit symbool geeft aan dat, volgens de geldende voorschriften, het product en/of de batterij gescheiden van het huisvuil moeten worden afgevoerd. Wanneer dit product het einde van zijn levensduur bereikt, dient u de batterijen/accu's te verwijderen en het naar een door de plaatselijke autoriteiten aangewezen inzamelpunt te brengen.

Voor gedetailleerde informatie over de aangewezen manier om elektrische apparaten en/of hun batterijen moet de consument de plaatselijke overheid contacteren.

Naleving van de bovenstaande richtlijnen helpt het milieu te beschermen.

## 8. GARANTIE EN TECHNISCHE DIENST

Cecotec is aansprakelijk tegenover de eindgebruiker of consument voor elk gebrek aan overeenstemming dat bestaat op het ogenblik van de levering van het product onder de voorwaarden, bepalingen en termijnen die zijn vastgelegd in de toepasselijke regelgeving.

Het wordt aanbevolen reparaties te laten uitvoeren door gekwalificeerd personeel.

## NEDERLANDS

Als u ooit een incident met het product ontdekt of vragen heeft, neem dan contact op met de officiële Technische Assistentie van Cecotec via het telefoonnummer +34 96 321 07 28.

## 9. COPYRIGHT

De intellectuele eigendomsrechten op de teksten in deze handleiding behoren toe aan CECOTEC INNOVACIONES, S.L. Alle rechten voorbehouden. De inhoud van deze publicatie mag niet, geheel of gedeeltelijk, worden verveelvoudigd, opgeslagen in een geautomatiseerd gegevensbestand, doorgegeven of verspreid op welke wijze dan ook (elektronisch, mechanisch, door fotokopieën, opnamen en dergelijke) zonder voorafgaande toestemming van CECOTEC INNOVACIONES, S.L.

## 1. CZĘŚCI I KOMPONENTY

Rys. 1

1. Akumulator
2. Korpus
3. Rura ssąca
4. Głowica odkurzająca
5. Wąż
6. Akcesorium do sierści zwierząt domowych
7. Turboszczotka do tapicerki

UWAGA:

Grafika tej instrukcji obsługi jest schematyczna i możliwe, że nie będzie całkowicie zgodna z produktem.

## 2. PRZED UŻYCIEM

- To urządzenie jest zapakowane w opakowanie zaprojektowane w celu ochrony podczas transportu. Wyjmij produkt z pudełka i usuń wszystkie materiały opakowaniowe. Oryginalne pudełko i inne elementy opakowania należy przechowywać w bezpiecznym miejscu, aby zapobiec uszkodzeniu urządzenia w przypadku konieczności jego transportu w przyszłości. Jeśli chcesz pozbyć się oryginalnego opakowania, pamiętaj o prawidłowym recyklingu wszystkich jego elementów.
- Upewnij się, że wszystkie części i komponenty są dołączone i są w dobrym stanie. Jeśli któregokolwiek z nich brakuje lub nie są w dobrym stanie, należy niezwłocznie skontaktować się z oficjalnym Serwisem Pomocy Technicznej Cecotec.

### Zawartość opakowania

- Odkurzacz
  - Akcesorium do tapicerki
  - Akcesorium 2 w 1
  - Wąż
  - Instrukcja obsługi
- 
- Nie usuwaj numeru seryjnego produktu, aby można było zidentyfikować urządzenie w przypadku wymagania pomocy technicznej.

### 3. DZIAŁANIE

Można używać tego odkurzacza na dwa różne sposoby:

- Odkurzacze ręczny, bezpośrednio mocując akcesoria do korpusu.
- Odkurzacze pionowy, mocując rurę ssącą z dołączonymi do niej akcesoriami.

#### 3.1 Jak korzystać z odkurzacza

1. Naciśnij przycisk włączania/wyłączania, aby włączyć odkurzacze.
2. Użyj przycisku wyboru prędkości, aby wybrać żądany tryb.

#### Wyświetlacz

Rys. 2

1. Przycisk zasilania
2. Przycisk wyboru prędkości
3. Wskaźnik naładowania baterii

Aby wybrać żądany tryb pracy, użyj przycisku wyboru prędkości. Odkurzacze oferuje następujące tryby:

- o Eco: tryb niskiej prędkości.
- o Turbo: tryb wysokiej prędkości.

Odkurzacze jest wyposażony w wyświetlacz, który pokazuje włączony tryb i pozostały procent baterii. Domyślnie odkurzacze rozpocznie sprzątanie w trybie Eco. Aby przejść do żądanego trybu, wystarczy nacisnąć przycisk wyboru prędkości.

#### 3.2 Akcesoria

Ten odkurzacze zawiera różne akcesoria, które pozwalają czyścić różnego rodzaju powierzchnie, przedmioty i zabrudzenia. Niektóre z nich są używane przy odkurzaczu pionowym a inne są używane przy odkurzaczu ręcznym.

#### Montaż rury ssącej. Rys. 3

- Aby zainstalować podstawę ssącą na rurze, wyrównaj obie części tak, aby wypustki na podstawie ssącej i prowadnice rury pokrywały się, a następnie wtórz rurę do podstawy ssącej, aż zatrzaśnie się na swoim miejscu.
- W celu demontażu należy nacisnąć przycisk zwalniający podstawę ssącą i pociągnąć rurę ssącą mocno przytrzymując podstawę.

Ostrzeżenie:

Regularnie sprawdzaj, czy podstawa ssąca jest czysta, ponieważ tkwiące w niej ciała obce mogą porysować delikatne podłogi.

**Akcesorium do tapicerki.** Rys. 4

To akcesorium jest używane w celu przeprowadzenia intensywnego czyszczenia mebli tapicerowanych.

1. Aby zamontować akcesorium do tapicerki do głównego korpusu, wyrównaj obie części tak, aby pasowały do siebie, aż dopasują się do siebie.
2. Aby je zdjąć, pociągnij akcesorium do tapicerek trzymając mocno za korpus.

**Akcesorium 2 w 1.** Rys. 5

To akcesorium umożliwia czyszczenie mebli bez ich uszkodzania, a także dostęp do brudu nagromadzonego w narożnikach.

1. Aby zainstalować akcesorium 2 w 1 w korpusie, wyrównaj obie części tak, aby pasowały, aż wpasują się do siebie.
2. Aby je zdjąć, pociągnij za akcesorium jednocześnie trzymając mocno za korpus.

**4. CZYSZCZENIE I KONSERWACJA**

- Użyj miękkiej, lekko wilgotnej ściereczki do czyszczenia powierzchni produktu.
- Nigdy nie zanurzaj urządzenia w wodzie lub innych płynach ani nie pozwól, aby dostały się do jego środka.
- Nie używaj gąbek, detergentów w proszku ani żrących środków czyszczących do czyszczenia produktu.
- Nie pozostawiaj urządzenia w miejscu narażonym na działanie promieni słonecznych.
- Nie pozostawiaj urządzenia wilgotnego po czyszczeniu.
- Po dłuższym używaniu podstawy ssącej włosy lub inne cząstki mogą zaplątać się w szczotkę. Aby zapewnić optymalną wydajność, należy ją regularnie czyścić.

**Czyszczenie filtrów i zbiornika.** Rys. 6

- Aby zapobiec przegrzaniu urządzenia i utracie mocy ssania, konieczne jest częste czyszczenie systemu filtrującego. Aby w pełni wykorzystać moc ssania, zaleca się czyszczenie filtrów po każdym użyciu.
  - Użyteczność filtrów będzie zależeć od sposobu użycia i rodzaju brudu, który jest regularnie odkurzany. Zaleca się wymianę filtra mniej więcej co 6 miesięcy.
1. Upewnij się, że urządzenie jest wyłączone.
  2. Naciśnij przycisk zwalniający zbiornik na brud i wyjmij go.
  3. Wyjmij system filtrujący z wnętrza zbiornika i oddziel filtry, aby je wyczyścić.
  4. Umieść filtry z powrotem na miejscu w zbiorniku na brud.
  5. Włóż ponownie zbiornik na brud.
- Odkurz i potrząśnij filtrami, aby usunąć wszystkie cząstki i pozostałości kurzu, które mogą zatkać filtry i utrudniać prawidłową cyrkulację powietrza. Pamiętaj, aby nie używać odkurzacza bez prawidłowo włożonych filtrów.

## POLSKI

- Filtrów nie można prać w pralce ani suszyć suszarką do włosów.
- Nie czyść filtra o wysokiej wydajności szczoteczką.

### Czyszczenie podstawy ssącej

Centralna szczotka obraca się z dużą prędkością i pomaga zamieść brud do końcówki ssącej. Szczotka ta ma kontakt z podłogą, a tym samym z brudem, więc z czasem może się zużyć, co będzie miało negatywny wpływ na skuteczność czyszczenia. Zaleca się czyszczenie podstawy ssącej raz w tygodniu (w zależności od użytkowania).

1. Upewnij się, że urządzenie jest wyłączone.
  2. Przesuń wypustkę z boku podstawy ssącej.
  3. Następnie można wyjąć szczotkę z wnętrza podstawy ssącej i wyczyścić ją.
- Aby uniknąć uszkodzenia szczotki, należy usuwać splątane włosy.
  - Szczotkę można myć letnią wodą nie używając mydła ani detergentu. Zaleca się potrząsnąć lub odkurzyć szczotkę, aby nie umieszczać jej mokrej w podstawie ssącej.
  - Jeśli zdecydujesz się umyć szczotkę, upewnij się, że jest całkowicie sucha przed ponownym zainstalowaniem jej w odkurzaczu.
  - Po ponownym zainstalowaniu szczotki upewnij się, że jest ona prawidłowo włożona.

## 5. ROZWIĄZYWANIE PROBLEMÓW

Problem	Prawdopodobna przyczyna	Możliwe rozwiązanie
Odkurzacze nie działa	Akumulator jest wyczerpany	Należy naładować akumulator.
Odkurzacze nie zasysa lub moc ssania jest niska.	Pojemnik na kurz jest pełny lub zablokowany. Pojemnik na kurz nie jest prawidłowo zamontowany. Filtr wymaga oczyszczenia.	Opróżnij pojemnik na kurz i wyczyść filtr. Prawidłowo umieść pojemnik na kurz. Wyczyść filtr
Odkurzacze nie łączy się.	Zasilacz nie jest prawidłowo podłączony.	Sprawdź, czy odkurzacze jest prawidłowo umieszczony w stacji i czy wtyczka jest prawidłowo podłączona.

Gdy filtr jest zatkany, kontrolka  **HEPA** będzie migać, przypominając o konieczności wyczyszczenia filtra o wysokiej wydajności.

Gdy szczotka jest zablokowana, kontrolka  będzie migać, przypominając o konieczności wyczyszczenia szczotki.

## 6. DANE TECHNICZNE

Produkt: Conga Scoba 3000  
 Referencja produktu: EU01\_117778  
 Moc znamionowa silnika: 200 W  
 Moc znamionowa podstawy ssącej: 10 W  
 Model ładowarki: TYGSDC1800500

### Dane baterii:

14,8 V = 2500 mAh 37 Wh  
 Referencja: Conga Scoba 3000 Battery Pack  
 Wejście: 18 V, 0,5 A  
 Typ: SF18650NR-25

Specyfikacje techniczne mogą ulec zmianie bez wcześniejszego powiadomienia w celu poprawy jakości produktu.

Wyprodukowano w Chinach | Zaprojektowano w Hiszpanii

## 7. RECYKLING URZĄDZEŃ ELEKTRYCZNYCH I ELEKTRONICZNYCH



Ten symbol oznacza, że zgodnie z obowiązującymi przepisami produkt i/lub baterię/akumulator należy utylizować oddzielnie od odpadów domowych. Kiedy ten produkt osiągnie koniec okresu użytkowania, należy wyjąć baterie/akumulatory i przekazać je do punktu zbiórki wyznaczonego przez lokalne władze. W celu uzyskania szczegółowych informacji na temat najbardziej odpowiedniego sposobu utylizacji sprzętu elektrycznego i elektronicznego i/lub odpowiednich baterii konsument powinien skontaktować się z lokalnymi władzami.

Przestrzeganie powyższych wytycznych pomoże chronić środowisko.

## 8. GWARANCJA I SERWIS POMOCY TECHNICZNEJ

Cecotec odpowiada przed użytkownikiem lub konsumentem końcowym za wszelkie niezgodności występujące w momencie dostawy produktu na warunkach określonych w obowiązujących przepisach.

## **POLSKI**

Zaleca się, aby naprawy były przeprowadzane przez wyspecjalizowany personel. Jeśli wykryjesz problem z produktem lub masz jakiegokolwiek pytania, skontaktuj się z oficjalnym Serwisem Pomocy Technicznej Cecotec pod numerem telefonu +34 96 321 07 28.

## **9. PRAWA AUTORSKIE**

Prawa własności intelektualnej do tekstów tej instrukcji obsługi należą do CECOTEC INNOVACIONES, S.L. Wszelkie prawa zastrzeżone. Treść niniejszej publikacji nie może być, w całości lub w części, powielana, przechowywana w systemie wyszukiwania, przesyłana lub rozpowszechniana za pomocą jakichkolwiek środków (elektronicznych, mechanicznych, fotokopii, nagrywania lub podobnych) bez uprzedniej zgody CECOTEC INNOVACIONES, S.L.

## 1. SOUČÁSTI A KOMPONENTY

Obr. 1

1. Baterie
2. Hlavní část
3. Sací trubice
4. Přísavná patka
5. Prodlužovací trubice
6. Doplněk pro domácí mazlíčky
7. Motorizovaný kartáč na čalounění

POZNÁMKA:

Obrázky v této příručce jsou schematické a nemusí přesně odpovídat obrázku na produktu.

## 2. PŘED POUŽITÍM

- Tento spotřebič je dodáván v obalu, který je určen k jeho ochraně během přepravy. Vyměňte spotřebič z krabice a odstraňte veškerý obalový materiál. Originální krabici a další obalové materiály uložte na bezpečné místo, abyste zabránili poškození spotřebiče v případě jeho budoucí přepravy. Pokud chcete originální obal zlikvidovat, ujistěte se, že jsou všechny položky řádně recyklovány.
- okamžitě kontaktujte oficiální technickou podporu společnosti Cecotec .

### Obsah krabice

- Aspirátor
- Čalounický doplněk
- Příslušenství 2 v 1
- Prodlužovací trubice
- Návod k použití
  
- Neodstraňujte sériové číslo z produktu, aby bylo možné vaše zařízení v případě potřeby pomoci řádně dohledat.

## 3. PROVOZ

Tento vysavač můžete použít dvěma různými způsoby:

- Ruční vysavač s přídatným příslušenstvím přímo k hlavnímu tělesu.
- Vertikální vysavač s použitím sací trubice s připojeným příslušenstvím.

## 3.1 Jak používat vysavač

1. Stiskněte tlačítko zapnutí/vypnutí pro zapnutí vysavače.
2. Pomocí tlačítka volby rychlosti vyberte požadovaný režim.

### Obrazovka

Obr. 2

1. Tlačítko Zap/Vyp
2. Tlačítko volby rychlosti
3. Indikátor baterie

Pro výběr požadovaného provozního režimu použijte tlačítko pro volbu rychlosti. Tento vysavač nabízí následující režimy:

- o Eco: režim nízké rychlosti.
- o Turbo: Vysokorychlostní režim.

Vysavač je vybaven displejem, který zobrazuje aktivní režim a zbývajících procento nabití baterie. Ve výchozím nastavení začne vysavač úklid v režimu Eco. Chcete-li přepnout do požadovaného režimu, jednoduše stiskněte tlačítko volby rychlosti.

## 3.2 Příslušenství

Tento vysavač obsahuje různé příslušenství, které umožňuje čištění různých typů povrchů, předmětů a nečistot. Některé z nich se používají jako vzprímené vysavače, zatímco jiné se nejlépe hodí jako ruční vysavače.

### Montáž sací trubice. Obr. 3

- Chcete-li nainstalovat sací základnu na sací trubici, zarovnejte obě části tak, aby se výstupek na sací základně a vodítka trubice shodovaly, a zasuňte trubici do sací základny, dokud nezacvakne.
- Chcete-li ji vyjmout, stiskněte tlačítko pro uvolnění sací základny a vytáhněte sací trubici, zatímco pevně držíte základnu.

Varování:

Pravidelně kontrolujte čistotu sací základny, protože jakékoli cizí předměty mohou poškrábat citlivé podlahy.

Čalounický doplněk. Obr. 4

Toto příslušenství se používá k intenzivnímu čištění čalouněného nábytku.

1. Chcete-li nainstalovat čalouněné příslušenství na hlavní tělo, zarovnejte obě části tak, aby se shodovaly, dokud nezacvaknou.
2. Chcete-li je vyjmout, zatáhněte za čalouněný doplněk a pevně držte hlavní část.

#### **Příslušenství 2 v 1. Obr. 5**

Toto příslušenství vám umožní čistit nábytek bez jeho poškození a také odstraňovat nahromaděné nečistoty v rozích.

1. Chcete-li nainstalovat příslušenství 2 v 1 na hlavní tělo, zarovnejte obě části tak, aby se shodovaly, dokud nezacvaknou na místo.
2. Chcete-li jej sejmout, zatáhněte za roh a nástěnný nástavec a zároveň pevně držte hlavní tělo.

## **4. ČIŠTĚNÍ A ÚDRŽBA**

- K čištění povrchu výrobku použijte měkký, mírně navlhčený hadřík.
- Nikdy neponořujte spotřebič do vody ani jiných kapalin a nedovolte, aby se do něj dostaly.
- K čištění výrobku nepoužívejte houbičky, prášky ani abrazivní čisticí prostředky.
- Nenechávejte zařízení na místě, kde je vystaveno slunečnímu záření.
- Po čištění nenechávejte spotřebič mokrý.
- Po delším používání přísavky se do kartáče mohou zamotat vlasy nebo jiné částice. Pro zajištění optimálního výkonu jej pravidelně čistěte.

#### **Čištění filtrů a nádrže. Obr. 6**

- Abyste zabránili přehřátí spotřebiče a ztrátě sacího výkonu, je nezbytné filtrační systém často čistit. Pro maximalizaci sacího výkonu se doporučuje čistit jej po každém použití.
  - Životnost filtru bude záviset na kumulativním používání a typu pravidelně vysávaných částic. Doporučuje se filtr vyměňovat přibližně každých 6 měsíců.
1. Ujistěte se, že je vysavač vypnutý.
  2. Stiskněte tlačítko pro uvolnění nádoby na prach a nádobu vyjměte.
  3. Vyjměte filtrační systém z nádrže a oddělte filtry pro vyčištění.
  4. Vraťte filtry do původní polohy uvnitř nádoby na prach.
  5. Vyměňte nádobu na prach.
- Vysajte a protřepejte filtry, abyste odstranili všechny částice a prach, které by je mohly ucpat a bránit správné cirkulaci vzduchu. Nezapomeňte vysavač používat bez správně nasazených filtrů.
  - Filtry nelze prát v pračce ani sušit fénem.
  - Vysoce účinný filtr nečistěte kartáčkem.

#### **Čištění sací základny**

Centrální kartáč se otáčí vysokou rychlostí a pomáhá nasávat nečistoty do sací hubice . Tento kartáč je v kontaktu s podlahou, a tedy i s nečistotami, takže se časem může opotřebovat, což negativně ovlivní účinnost čištění. Doporučuje se čistit sací základnu jednou týdně (v závislosti na používání).

1. Ujistěte se, že je vysavač vypnutý.

## ČEŠTINA

2. Posuňte jazýček na boku přísavky.
  3. Poté můžete kartáč vyjmout z přísavky a pokračovat v jejím čištění.
- Abyste předešli poškození kartáče, je třeba odstranit zamotané vlasy.
  - Štětce můžete omýt teplou vodou; nepoužívejte mýdlo ani čisticí prostředek. Doporučuje se však jej vytřepat nebo vysát, abyste ho nepoložili mokrý na přísavku.
  - Pokud se rozhodnete kartáč umýt, ujistěte se, že je před opětovnou instalací do vysavače zcela suchý.
  - Při výměně kartáče se musíte ujistit, že je správně nainstalován.

## 5. ŘEŠENÍ PROBLÉMŮ

Problém	Možná příčina	Možné řešení
Vysavač nefunguje	Baterie je vybitá	Nabijte baterii.
Vysavač nesává nebo má nízký sací výkon.	Nádoba na prach je plná nebo ucpaná. Nádoba na prach není správně sestavena. Filtr je třeba vyčistit.	Vyprázdněte nádobu na prach a vyčistěte filtr. Správně umístěte nádobu na prach. Vyčistěte filtr
Vysavač se nenabíjí.	Napájecí adaptér není správně připojen.	Zkontrolujte, zda je vysavač správně umístěn na základně a zda je zástrčka řádně zapojena.

Pokud je filtr zanesený, indikátor  **HEPA** bliká, aby vám připomněl, že je nutné vyčistit vysoce účinný filtr.

Pokud je kartáč zanesený, indikátor  bliká, aby vám připomněl, že je nutné kartáč vyčistit.

## 6. TECHNICKÉ SPECIFIKACE

Produkt: Conga Scoba 3000  
Referenční číslo produktu: EU01\_117778  
Jmenovitý výkon motoru: 200 W  
Jmenovitý výkon sací základny: 10 W  
Model nabíječky: TYGSDC1800500

Údaje o baterii:

14,8 V □ 2500 mAh 37 Wh

Reference: Conga Scooba 3000 Battery Pack

Vstup: 18 V, 0,5 A

Typ: SF18650NR-25

Technické specifikace se mohou změnit bez předchozího upozornění za účelem zlepšení kvality produktu.

Vyrobeno v Číně | Navrženo ve Španělsku

## 7. RECYKLACE ELEKTRICKÝCH A ELEKTRONICKÝCH ZAŘÍZENÍ



Tento symbol označuje, že v souladu s platnými předpisy musí být výrobek a/ nebo baterie likvidovány odděleně od domovního odpadu. Po skončení životnosti výrobku je nutné baterie vyjmout a odvézt je na sběrné místo určené místními úřady.



Pro podrobné informace o nejvhodnějším způsobu likvidace elektrických a elektronických zařízení a/nebo baterií by se spotřebitelé měli obrátit na své místní úřady.

Dodržování výše uvedených pokynů pomůže chránit životní prostředí.

## 8. ZÁRUKA A SAT

Společnost Cecotec bude odpovědná koncovému uživateli nebo spotřebiteli za jakýkoli nesoulad, který existuje v době dodání produktu, a to za podmínek a lhůt stanovených platnými předpisy.

Doporučuje se, aby opravy prováděli specializovaní pracovníci.

Pokud se s produktem setkáte s jakýmkoli problémy nebo máte jakékoli dotazy, kontaktujte prosím oficiální technickou podporu společnosti Cecotec na čísle +34 96 321 07 28.

## 9. AUTORSKÁ PRÁVA

Práva duševního vlastnictví k textům v této příručce patří společnosti CECOTEC INNOVACIONES, SL. Všechna práva vyhrazena. Obsah této publikace nesmí být, ať už zcela nebo zčásti, reprodukován, ukládán do vyhledávacího systému, přenášen ani distribuován žádnými prostředky (elektronickými, mechanickými, kopírováním, nahráváním nebo podobnými) bez předchozího souhlasu společnosti CECOTEC INNOVACIONES, SL.

## TÜRKÇE

### 1. PARÇALAR VE BİLEŞENLER

Şekil 1

1. PİL
2. Ana gövde
3. Emiş borusu
4. Emiş ayağı
5. Uzatılabilir tüp
6. Evcil hayvan aksesuarı
7. Motorlu döşeme fırçası

NOT:

Bu kılavuzda yer alan grafikler şematik gösterimlerdir ve üründeki grafiklerle birebir aynı olmayabilir.

### 2. KULLANMADAN ÖNCE

- Bu cihaz, nakliye sırasında cihazı korumak için tasarlanmış bir ambalajla birlikte gelir. Cihazı kutusundan çıkarın ve tüm ambalaj malzemelerini çıkarın. Gelecekte taşımanız gerekirse, cihazın hasar görmesini önlemek için orijinal kutuyu ve diğer ambalaj malzemelerini güvenli bir yerde saklamak isteyebilirsiniz. Orijinal ambalajı atmak isterseniz, lütfen tüm ürünlerin uygun şekilde geri dönüştürüldüğünden emin olun.
- Cecotec'in resmi Teknik Destek Servisi ile iletişime geçin .

#### Kutu içeriği

- Aspiratör
- Döşeme aksesuarı
- 2'si 1 arada aksesuar
- Uzatılabilir tüp
- Kullanım kılavuzu
- Yardıma ihtiyaç duymanız halinde ekipmanınızın doğru bir şekilde izlenebilmesi için seri numarasını üründen çıkarmayın.

### 3. OPERASYON

Bu elektrikli süpürgeyi iki farklı şekilde kullanabilirsiniz:

- Aksesuarları doğrudan ana gövdeye bağlayan el tipi elektrikli süpürge.
- Dik süpürge, emiş borusuna takılı aksesuarlarla kullanılır.

### 3.1 Elektrikli süpürge'nin kullanımı

1. Elektrikli süpürgeyi çalıştırmak için açma/kapama düğmesine basın.
2. İsteddiğiniz modu seçmek için hız seçme düğmesini kullanın.

#### Ekran

Şekil 2

1. Açma/Kapama düğmesi
2. Hız seçici düğmesi
3. Pil göstergesi

İstedığınız çalışma modunu seçmek için hız seçme düğmesini kullanın. Bu elektrikli süpürge aşağıdaki çalışma modlarını sunar:

- o Eko: düşük hız modu.
- o Turbo: Yüksek hız modu.

Elektrikli süpürge, aktif modu ve kalan pil yüzdesini gösteren bir ekrana sahiptir. Elektrikli süpürge, varsayılan olarak Eco modunda temizliğe başlar. İsteddiğiniz moda geçmek için hız seçme düğmesine basmanız yeterlidir.

### 3.2 Aksesuarlar

Bu elektrikli süpürge, farklı yüzey, nesne ve kir türlerini temizlemenizi sağlayan çeşitli aksesuarlar içerir. Bazıları dik süpürge olarak kullanılırken, bazıları ise el tipi süpürge olarak kullanıma uygundur.

#### Emiş borusunun montajı. Şekil 3

- Vakum tabanını vakum borusuna takmak için, vakum tabanındaki çıkıntı ile boru kılavuzları eşleşecek şekilde her iki parçayı hizalayın ve boruyu yerine oturana kadar vakum tabanına yerleştirin.
- Çıkarmak için vantuzlu tabanın serbest bırakma düğmesine basın ve tabanı sıkıca tutarken vantuzlu boruyu dışarı çekin.

Uyarı:

Emiş tabanının temiz olduğundan emin olun, çünkü yabancı cisimler hassas zeminleri çizebilir.

#### Döşeme aksesuarı. Şekil 4

Döşemeli mobilyaların yoğun temizliğinde kullanılan bir aksesuardır.

1. Döşeme aksesuarını ana gövdeye takmak için, her iki parçayı yerine oturana kadar hizalayın.
2. Döşeme aksesuarını çıkarmak için ana gövdeyi sıkıca tutarak döşeme aksesuarını çekin.

#### 2'si 1 arada aksesuar. Şekil 5

Bu aksesuar, mobilyalarınıza zarar vermeden temizlik yapmanızı sağladığı gibi, köşelerde

## TÜRKÇE

biriken kirlere de ulaşmanızı sağlar.

1. 2'si 1 arada aksesuarı ana gövdeye takmak için, yerine oturana kadar her iki parçayı hizalayın.
2. Çıkarmak için ana gövdeyi sıkıca tutarken köşeyi ve mobilya aparatını çekin.

## 4. TEMİZLİK VE BAKIM

- Ürünün yüzeyini temizlemek için yumuşak, hafif nemli bir bez kullanın.
- Cihazı asla suya veya başka sıvılara batırmayın veya bunların cihaza girmesine izin vermeyin.
- Ürünü temizlerken sünger, toz veya aşındırıcı temizlik ürünleri kullanmayınız.
- Cihazınızı güneş ışığına maruz kalacak bir yerde bırakmayın.
- Cihazı temizledikten sonra ıslak bırakmayınız.
- Vakumlu tabanın uzun süreli kullanımından sonra, saç veya diğer parçacıklar fırçaya dolanabilir. Optimum performans sağlamak için düzenli olarak temizleyin.

### Filtrelerin ve tankın temizlenmesi. Şekil 6

- Cihazın aşırı ısınmasını ve emiş gücünü kaybetmesini önlemek için filtre sisteminin sık sık temizlenmesi önemlidir. Emiş gücünü en üst düzeye çıkarmak için her kullanımdan sonra temizlenmesi önerilir.
- Filtrenin ömrü, toplam kullanıma ve düzenli olarak süpürülen partikül türüne bağlı olacaktır. Filtreyi yaklaşık 6 ayda bir değiştirmeniz önerilir.
- 1. Elektrik süpürgesinin kapalı olduğundan emin olun.
- 2. Toz haznesi çıkarma düğmesine basın ve toz haznesini çıkarın.
- 3. Tankın içinden filtre sistemini çıkarın ve temizlik için filtreleri ayırın.
- 4. Filtreleri toz haznesinin içindeki orijinal konumlarına geri yerleştirin.
- 5. Toz haznesini değiştirin.
- Filtreleri tıkayıp hava sirkülasyonunu engelleyebilecek tüm parçacıkları ve tozları temizlemek için vakumlayın ve sallayın. Filtreler düzgün bir şekilde yerleştirilmeden elektrikli süpürgeyi kullanmamaya dikkat edin.
- Filtreler çamaşır makinesinde yıkanamaz veya saç kurutma makinesiyle kurutulamaz.
- Yüksek verimli filtreyi fırçalamayın.

### Emiş tabanının temizlenmesi

Ortadaki fırça yüksek hızda döner ve kirin emiş ağzına çekilmesine yardımcı olur . Bu fırça zeminle ve dolayısıyla kirle temas halinde olduğundan, zamanla aşınabilir ve bu da temizlik verimliliğini olumsuz etkiler . Emiş tabanının haftada bir (kullanıma bağlı olarak) temizlenmesi önerilir.

1. Elektrik süpürgesinin kapalı olduğundan emin olun.
2. Vakum tabanının yan tarafındaki çıkıntıyı kaydırın.

3. Daha sonra vakumlu tabanın içinden fırçayı çıkarıp temizleme işlemine geçebilirsiniz.

- Fırçanın zarar görmemesi için, dolaşık tüylerin temizlenmesi gerekir.
- Fırçayı ılık suyla yıkayabilirsiniz; sabun veya deterjan kullanmayın. Ancak, ıslak kalmasını önlemek için fırçayı sallamanız veya vakumlamanız önerilir.
- Fırçayı yıkamaya karar vererseniz, tekrar süpürgeye takmadan önce tamamen kurduğundan emin olun.
- Fırçayı değiştirirken düzgün bir şekilde takıldığından emin olmalısınız.

## 5. PROBLEM ÇÖZME

Sorun	Olası neden	Olası çözüm
Elektrikli süpürge çalışmıyor	Pil bitmiş	Pili şarj edin.
Elektrik süpürgesi emiş yapmıyor veya emiş gücü düşük.	Toz haznesi dolu veya tıkalı. Toz haznesi doğru şekilde takılmamış. Filtrenin temizlenmesi gerekiyor.	Toz haznesini boşaltın ve filtreyi temizleyin. Toz haznesini doğru şekilde yerleştirin. Filtreyi temizleyin
Elektrik süpürgesi şarj olmuyor.	Güç adaptörü düzgün bağlanmamış.	Elektrikli süpürge tabana doğru şekilde yerleştirildiğinden ve fişin doğru şekilde takıldığından emin olun.

Filtre tıkanıldığında,  **HEPA** yüksek verimli filtreyi temizlemenizi hatırlatmak için gösterge yanıp sönecektir.

Fırça tıkanıldığında,  fırçayı temizlemenizi hatırlatmak için gösterge yanıp sönecektir.

## 6. TEKNİK ÖZELLİKLER

Ürün: Conga Scoba 3000

Ürün referansı: EU01\_117778

Nominal motor gücü: 200 W

Emiş tabanının anma gücü: 10 W

Şarj cihazı modeli: TYGSDC1800500

## TÜRKÇE

### Pil verileri:

14,8 V = 2500 mAh 37 Wh

Referans: Conga Scooba 3000 Battery Pack

Giriş: 18 V, 0,5 A

Tür: SF18650NR-25

Ürün kalitesini artırmak amacıyla teknik özellikler önceden haber verilmeksizin değiştirilebilir.  
Çin'de Üretildi | İspanya'da Tasarlandı

## 7. ELEKTRİKLİ VE ELEKTRONİK EKİPMANLARIN GERİ DÖNÜŞÜMÜ



Bu sembol, geçerli düzenlemelere uygun olarak, ürün ve/veya pilin evsel atıklardan ayrı olarak atılması gerektiğini belirtir. Bu ürün kullanım ömrünü tamamladığında, pilleri çıkarmalı ve yerel makamlarca belirlenen bir toplama noktasına götürmelisiniz.



Elektrikli ve elektronik cihazların ve/veya pillerin en uygun şekilde nasıl bertaraf edileceğine ilişkin detaylı bilgi için tüketicilerin yerel yetkililerle iletişime geçmeleri gerekmektedir.

Yukarıdaki kurallara uymak çevrenin korunmasına yardımcı olacaktır.

## 8. GARANTİ VE SAT

Cecotec, yürürlükteki yönetmeliklerde belirlenen şartlar, koşullar ve süreler uyarınca ürünün teslimatı sırasında mevcut olan herhangi bir uygunsuzluktan dolayı son kullanıcıya veya tüketiciciye karşı sorumlu olacaktır.

Anarımların uzman personel tarafından yapılması önerilir.

Ürünle ilgili herhangi bir sorun yaşarsanız veya herhangi bir sorunuz varsa lütfen Cecotec'in resmi Teknik Destek Servisiyle +34 96 321 07 28 numaralı telefondan iletişime geçin.

## 9. TELİF HAKKI

Bu kılavuzdaki metinlerin fikri mülkiyet hakları CECOTEC INNOVACIONES, SL'ye aittir. Tüm hakları saklıdır. Bu yayının içeriği, CECOTEC INNOVACIONES, SL'nin önceden izni olmaksızın hiçbir şekilde (elektronik, mekanik, fotokopi, kayıt veya benzeri) çoğaltılamaz, bir erişim sisteminde saklanamaz, iletilemez veya dağıtılamaz.

## 1. ΜΕΡΗ ΚΑΙ ΕΞΑΡΤΗΜΑΤΑ

Σχήμα 1

1. Μπαταρία
2. Κύριο σώμα
3. Σωλήνας αναρρόφησης
4. Πόδι αναρρόφησης
5. Επεκτάσιμος σωλήνας
6. Αξεσουάρ κατοικίδιων ζώων
7. Μηχανοκίνητη βούρτσα ταπετσαρίας

ΣΗΜΕΙΩΜΑ:

Τα γραφικά σε αυτό το εγχειρίδιο είναι σχηματικές αναπαραστάσεις και ενδέχεται να μην αντιστοιχούν ακριβώς σε αυτά που απεικονίζονται στο προϊόν.

## 2. ΠΡΙΝ ΑΠΟ ΤΗ ΧΡΗΣΗ

- Αυτή η συσκευή διατίθεται σε συσκευασία σχεδιασμένη να την προστατεύει κατά τη μεταφορά. Αφαιρέστε τη συσκευή από το κουτί της και αφαιρέστε όλα τα υλικά συσκευασίας. Μπορείτε να αποθηκεύσετε το αρχικό κουτί και άλλα είδη συσκευασίας σε ασφαλές μέρος για να αποφύγετε ζημιές στη συσκευή σε περίπτωση που χρειαστεί να τη μεταφέρετε στο μέλλον. Εάν επιθυμείτε να απορρίψετε την αρχική συσκευασία, βεβαιωθείτε ότι όλα τα είδη ανακυκλώνονται σωστά.
- αμέσως με την επίσημη Υπηρεσία Τεχνικής Υποστήριξης της Cecotec .

### Περιεχόμενα κουτιού

- Αντλία εισπνοής
- Αξεσουάρ ταπετσαρίας
- Αξεσουάρ 2 σε 1
- Επεκτάσιμος σωλήνας
- Εγχειρίδιο οδηγιών
- Μην αφαιρείτε τον σειριακό αριθμό από το προϊόν, ώστε να είναι δυνατή η σωστή ιχνηλάτηση του εξοπλισμού σας σε περίπτωση που χρειαστείτε βοήθεια.

## 3. ΛΕΙΤΟΥΡΓΙΑ

Μπορείτε να χρησιμοποιήσετε αυτήν την ηλεκτρική σκούπα με δύο διαφορετικούς τρόπους:

- Φορητή ηλεκτρική σκούπα, που συνδέει απευθείας τα αξεσουάρ στο κύριο σώμα.

## ΕΛΛΗΝΙΚΑ

- Ηλεκτρική σκούπα σε όρθια θέση, χρησιμοποιώντας τον σωλήνα αναρρόφησης με τα αξεσουάρ που είναι προσαρτημένα σε αυτόν.

### 3.1 Πώς να χρησιμοποιήσετε την ηλεκτρική σκούπα

1. Πατήστε το κουμπί ενεργοποίησης/απενεργοποίησης για να ενεργοποιήσετε την ηλεκτρική σκούπα.
2. Χρησιμοποιήστε το κουμπί επιλογής ταχύτητας για να επιλέξετε την επιθυμητή λειτουργία.

Οθόνη

Σχήμα 2

1. Κουμπί ενεργοποίησης/απενεργοποίησης
2. Κουμπί επιλογής ταχύτητας
3. Ένδειξη μπαταρίας

Για να επιλέξετε την επιθυμητή λειτουργία, χρησιμοποιήστε το κουμπί επιλογής ταχύτητας. Αυτή η ηλεκτρική σκούπα προσφέρει τις ακόλουθες λειτουργίες:

- Eco: λειτουργία χαμηλής ταχύτητας.
- Turbo: Λειτουργία υψηλής ταχύτητας.

Η ηλεκτρική σκούπα είναι εξοπλισμένη με μια οθόνη που εμφανίζει την ενεργή λειτουργία και το ποσοστό της μπαταρίας που απομένει. Από προεπιλογή, η ηλεκτρική σκούπα θα ξεκινήσει τον καθαρισμό σε λειτουργία Eco. Για να μεταβείτε στην επιθυμητή λειτουργία, απλώς πατήστε το κουμπί επιλογής ταχύτητας.

### 3.2 Αξεσουάρ

Αυτή η ηλεκτρική σκούπα περιλαμβάνει διάφορα αξεσουάρ που σας επιτρέπουν να καθαρίζετε διαφορετικούς τύπους επιφανειών, αντικειμένων και βρωμιάς. Μερικά από αυτά χρησιμοποιούνται ως όρθιες ηλεκτρικές σκούπες, ενώ άλλα είναι καλύτερα να χρησιμοποιηθούν ως φορητές ηλεκτρικές σκούπες.

### Τοποθέτηση του σωλήνα αναρρόφησης. Σχήμα 3

- Για να εγκαταστήσετε τη βάση αναρρόφησης στον σωλήνα αναρρόφησης, ευθυγραμμίστε και τα δύο μέρη έτσι ώστε η γλωττίδα στη βάση αναρρόφησης και οι οδηγίοι του σωλήνα να ταιριάζουν και τοποθετήστε τον σωλήνα στη βάση αναρρόφησης μέχρι να ασφαλίσει στη θέση του με ένα κλικ.
- Για να το αφαιρέσετε, πατήστε το κουμπί απελευθέρωσης της βάσης αναρρόφησης και τραβήξτε τον σωλήνα αναρρόφησης προς τα έξω κρατώντας σταθερά τη βάση.

Προειδοποίηση:

Ελέγχετε τακτικά ότι η βάση αναρρόφησης είναι καθαρή, καθώς τυχόν ξένα αντικείμενα μπορούν να γρατσουνίσουν ευαίσθητα δάπεδα.

Αξεσουάρ ταπετσαρίας. Εικ. 4

Αυτό το αξεσουάρ χρησιμοποιείται για εντατικό καθαρισμό ταπετσαρισμένων επίπλων.

1. Για να εγκαταστήσετε το αξεσουάρ ταπετσαρίας στο κύριο σώμα, ευθυγραμμίστε και τα δύο μέρη έτσι ώστε να ταιριάζουν μέχρι να ασφαλίσει στη θέση του.
2. Για να τα αφαιρέσετε, τραβήξτε το αξεσουάρ ταπετσαρίας κρατώντας σταθερά το κυρίως σώμα.

**Αξεσουάρ 2 σε 1.** Εικ. 5

Αυτό το αξεσουάρ σας επιτρέπει να καθαρίζετε τα έπιπλα χωρίς να τα καταστρέψετε, καθώς και να έχετε πρόσβαση στη συσσωρευμένη βρωμιά στις γωνίες.

1. Για να εγκαταστήσετε το αξεσουάρ 2 σε 1 στο κύριο σώμα, ευθυγραμμίστε και τα δύο μέρη έτσι ώστε να ταιριάζουν μέχρι να ασφαλίσει στη θέση του.
2. Για να το αφαιρέσετε, τραβήξτε τη γωνία και το εξάρτημα επίπλου κρατώντας σταθερά το κυρίως σώμα.

#### 4. ΚΑΘΑΡΙΣΜΟΣ ΚΑΙ ΣΥΝΤΗΡΗΣΗ

- Χρησιμοποιήστε ένα μαλακό, ελαφρώς υγρό πανί για να καθαρίσετε την επιφάνεια του προϊόντος.
- Ποτέ μην βυθίζετε τη συσκευή σε νερό ή άλλα υγρά και μην αφήνετε αυτά να εισέλθουν στη συσκευή.
- Μην χρησιμοποιείτε σφουγγάρια, σκόνες ή λειαντικά προϊόντα καθαρισμού για να καθαρίσετε το προϊόν.
- Μην αφήνετε τη συσκευή σε μέρος όπου είναι εκτεθειμένη στο ηλιακό φως.
- Μην αφήνετε τη συσκευή υγρή μετά τον καθαρισμό.
- Μετά από παρατεταμένη χρήση της βάσης αναρρόφησης, τρίχες ή άλλα σωματίδια ενδέχεται να μπλεχτούν στη βούρτσα. Για να εξασφαλίσετε βέλτιστη απόδοση, καθαρίζετε την τακτικά.

**Καθαρισμός των φίλτρων και της δεξαμενής.** Εικ. 6

- Για να αποτρέψετε την υπερθέρμανση της συσκευής και την απώλεια της ισχύος αναρρόφησης, είναι απαραίτητο να καθαρίζετε συχνά το σύστημα φίλτρου. Για να μεγιστοποιήσετε την ισχύ αναρρόφησης, συνιστάται να το καθαρίζετε μετά από κάθε χρήση.
  - Η διάρκεια ζωής του φίλτρου θα εξαρτηθεί από τη συνολική χρήση και τον τύπο των σωματιδίων που αναρροφώνται τακτικά. Συνιστάται να αντικαθιστάτε το φίλτρο περίπου κάθε 6 μήνες.
1. Βεβαιωθείτε ότι η ηλεκτρική σκούπα είναι απενεργοποιημένη.
  2. Πατήστε το κουμπί απελευθέρωσης του κάδου σκόνης και αφαιρέστε τον κάδο σκόνης.
  3. Αφαιρέστε το σύστημα φίλτρων από το εσωτερικό της δεξαμενής και διαχωρίστε τα φίλτρα για καθαρισμό.
  4. Επιστρέψτε τα φίλτρα στην αρχική τους θέση μέσα στο δοχείο σκόνης.

## ΕΛΛΗΝΙΚΑ

5. Αντικαταστήστε το δοχείο σκόνης.
  - Σκουπίστε με ηλεκτρική σκούπα και ανακινήστε τα φίλτρα για να αφαιρέσετε όλα τα σωματίδια και τη σκόνη που θα μπορούσαν να τα φράξουν και να εμποδίσουν την σωστή κυκλοφορία του αέρα. Θυμηθείτε να μην χρησιμοποιείτε την ηλεκτρική σκούπα χωρίς τα φίλτρα να είναι σωστά τοποθετημένα.
  - Τα φίλτρα δεν μπορούν να πλυθούν σε πλυντήριο ρούχων ή να στεγνώσουν με πιστολάκι μαλλιών.
  - Μην βουρτσίζετε το φίλτρο υψηλής απόδοσης.

### Καθαρισμός της βάσης αναρρόφησης

Η κεντρική βούρτσα περιστρέφεται με μεγάλη ταχύτητα και βοηθά στην αναρρόφηση της βρωμιάς στο ακροφύσιο αναρρόφησης. Αυτή η βούρτσα έρχεται σε επαφή με το δάπεδο και επομένως με τη βρωμιά, επομένως μπορεί να φθαρεί με την πάροδο του χρόνου, γεγονός που θα επηρεάσει αρνητικά την απόδοση καθαρισμού. Συνιστάται να καθαρίζετε τη βάση αναρρόφησης μία φορά την εβδομάδα (ανάλογα με τη χρήση).

1. Βεβαιωθείτε ότι η ηλεκτρική σκούπα είναι απενεργοποιημένη.
  2. Σύρετε την γλωττίδα στο πλάι της βάσης αναρρόφησης.
  3. Στη συνέχεια, μπορείτε να αφαιρέσετε τη βούρτσα από το εσωτερικό της βάσης αναρρόφησης και να προχωρήσετε στον καθαρισμό της.
- Για να αποφύγετε τυχόν ζημιά στη βούρτσα, θα πρέπει να αφαιρείτε τις μπερδεμένες τρίχες.
  - Μπορείτε να πλύνετε τη βούρτσα με ζεστό νερό. Μην χρησιμοποιείτε σαπούνι ή απορρυπαντικό. Ωστόσο, συνιστάται να την τινάξετε ή να την σκουπίσετε με ηλεκτρική σκούπα για να μην την βρέξετε στη βάση αναρρόφησης.
  - Αν αποφασίσετε να πλύνετε τη βούρτσα, βεβαιωθείτε ότι είναι εντελώς στεγνή πριν την τοποθετήσετε ξανά στην ηλεκτρική σκούπα.
  - Όταν αντικαθιστάτε τη βούρτσα, πρέπει να βεβαιωθείτε ότι έχει τοποθετηθεί σωστά.

## 5. ΕΠΙΛΥΣΗ ΠΡΟΒΛΗΜΑΤΩΝ

Πρόβλημα	Πιθανή αιτία	Πιθανή λύση
Η ηλεκτρική σκούπα δεν λειτουργεί	Η μπαταρία είναι νεκρή	Φορτίστε την μπαταρία.
Η ηλεκτρική σκούπα δεν αναρροφά ή η ισχύς αναρρόφησης είναι χαμηλή.	Το δοχείο σκόνης είναι γεμάτο ή φραγμένο. Το δοχείο σκόνης δεν έχει συναρμολογηθεί σωστά. Το φίλτρο χρειάζεται καθαρίσμα.	Αδειάστε το δοχείο σκόνης και καθαρίστε το φίλτρο. Τοποθετήστε σωστά το δοχείο σκόνης. Καθαρίστε το φίλτρο

<p>Η ηλεκτρική σκούπα δεν φορτίζει.</p>	<p>Ο προσαρμογέας ρεύματος δεν είναι σωστά συνδεδεμένος.</p>	<p>Ελέγξτε ότι η ηλεκτρική σκούπα είναι σωστά τοποθετημένη στη βάση και ότι το φως είναι σωστά συνδεδεμένο.</p>
---	--	---

Όταν το φίλτρο είναι μπλοκαρισμένο, η ένδειξη  θα αναβοσβήνει για να σας υπενθυμίσει να καθαρίσετε το φίλτρο υψηλής απόδοσης.

Όταν η βούρτσα είναι μπλοκαρισμένη, η ένδειξη  θα αναβοσβήνει για να σας υπενθυμίσει να την καθαρίσετε.

## 6. ΤΕΧΝΙΚΕΣ ΠΡΟΔΙΑΓΡΑΦΕΣ

Προϊόν: Conga Scoba 3000

Κωδικός προϊόντος: EU01\_117778

Ονομαστική ισχύς κινητήρα: 200 W

Ονομαστική ισχύς βάσης αναρρόφησης: 10 W

Μοντέλο φορτιστή: TYGSDC1800500

Δεδομένα μπαταρίας:

14,8 V = 2500 mAh 37 Wh

: Μπαταρία Conga Scooba 3000

Είσοδος: 18 V, 0,5 A

Τύπος: SF18650NR-25

Οι τεχνικές προδιαγραφές ενδέχεται να αλλάξουν χωρίς προηγούμενη ειδοποίηση για τη βελτίωση της ποιότητας του προϊόντος.

Κατασκευασμένο στην Κίνα | Σχεδιασμένο στην Ισπανία

## 7. ΑΝΑΚΥΚΛΩΣΗ ΗΛΕΚΤΡΙΚΟΥ ΚΑΙ ΗΛΕΚΤΡΟΝΙΚΟΥ ΕΞΟΠΛΙΣΜΟΥ

Αυτό το σύμβολο υποδεικνύει ότι, σύμφωνα με τους ισχύοντες κανονισμούς, το προϊόν ή/και η μπαταρία πρέπει να απορρίπτονται ξεχωριστά από τα οικιακά απορρίμματα. Όταν το προϊόν φτάσει στο τέλος της ωφέλιμης διάρκειας ζωής του, πρέπει να αφαιρέσετε τις μπαταρίες και να τις παραδώσετε σε σημείο συλλογής που έχει οριστεί από τις τοπικές αρχές.

Για λεπτομερείς πληροφορίες σχετικά με τον καταλληλότερο τρόπο απόρριψης ηλεκτρικού και ηλεκτρονικού εξοπλισμού ή/και μπαταριών, οι καταναλωτές θα πρέπει να επικοινωνήσουν με τις τοπικές αρχές.

Η τήρηση των παραπάνω οδηγιών θα βοηθήσει στην προστασία του περιβάλλοντος.

## 8. ΕΓΓΥΗΣΗ ΚΑΙ SAT

Η Cecotec θα φέρει ευθύνη έναντι του τελικού χρήστη ή καταναλωτή για οποιαδήποτε έλλειψη συμμόρφωσης που υπάρχει κατά τον χρόνο παράδοσης του προϊόντος σύμφωνα με τους όρους, τις προϋποθέσεις και τις προθεσμίες που ορίζονται από τους ισχύοντες κανονισμούς.

Συνιστάται οι επισκευές να εκτελούνται από εξειδικευμένο προσωπικό.

Εάν αντιμετωπίσετε οποιοδήποτε πρόβλημα με το προϊόν ή έχετε οποιοσδήποτε ερωτήσεις, επικοινωνήστε με την επίσημη Υπηρεσία Τεχνικής Υποστήριξης της Cecotec στο +34 96 321 07 28.

## 9. ΠΝΕΥΜΑΤΙΚΑ ΔΙΚΑΙΩΜΑΤΑ

Τα δικαιώματα πνευματικής ιδιοκτησίας επί των κειμένων αυτού του εγχειριδίου ανήκουν στην CECOTEC INNOVACIONES, SL. Με επιφύλαξη παντός δικαιώματος. Απαγορεύεται η αναπαραγωγή, η αποθήκευση σε σύστημα ανάκτησης, η μετάδοση ή η διανομή του περιεχομένου αυτής της έκδοσης, εν όλω ή εν μέρει, με οποιονδήποτε τρόπο (ηλεκτρονικό, μηχανικό, φωτοτυπικό, ηχογραφητικό ή παρόμοιο) χωρίς την προηγούμενη άδεια της CECOTEC INNOVACIONES, SL.

## 1. PECES I COMPONENTS

Fig. 1

1. Bateria
2. Cos principal
3. Tub d'aspiració
4. Peu d'aspiració
5. Tub extensible
6. Accessori mascotes
7. Raspall motoritzat per a tapisseries

NOTA:

Els gràfics d'aquest manual són representacions esquemàtiques i potser no coincideixen exactament amb els del producte.

## 2. ABANS DE FER SERVIR

- Aquest aparell presenta un embalatge dissenyat per protegir-lo durant el transport. Traieu l'aparell de la caixa i traieu tot el material d'embalatge. Podeu desfer la caixa original i altres elements de l'embalatge en un lloc segur per prevenir danys a l'aparell si necessiteu transportar-lo en el futur. Si voleu desfer-vos de l'embalatge original, assegureu-vos de reciclar tots els elements correctament.
- Assegureu-vos que totes les peces i els components estan inclosos i en bon estat. Si en faltés algun o no estigués en bon estat, contacteu de forma immediata amb el Servei d'Atenció Tècnica oficial de Cecotec .

### Contingut de la caixa

- Aspirador
  - Accessori per a tapisseries
  - Accessori 2 en 1
  - Tub extensible
  - Manual d'instruccions
- No traieu el número de sèrie del producte, per poder mantenir una correcta traçabilitat del vostre equip en cas de sol·licitar assistència.

### 3. FUNCIONAMENT

Podeu utilitzar aquest aspirador de dues maneres diferents:

- Aspirador de mà, acoblant directament els accessoris al cos principal.
- Aspirador vertical, emprant el tub d'aspiració amb els accessoris acoblats a aquest.

#### 3.1 Com fer servir l'aspirador

1. Premeu el botó d'encesa/apagada per engegar l'aspirador.
2. Utilitzeu el botó selector de velocitat per triar el mode desitjat.

#### Pantalla

Fig.2

1. Botó d'encesa/apagada
2. Botó selector de velocitat
3. Indicador de bateria

Per triar el mode de funcionament desitjat, utilitzeu el botó selector de velocitat. Aquest aspirador ofereix les maneres següents:

- o Ressò: mode de velocitat baixa.
- o Turbo: mode de velocitat alta.

L'aspirador està equipat amb una pantalla que mostra el mode activat i el percentatge de bateria restant. Per defecte, l'aspirador iniciarà la neteja en mode Ressò. Per canviar al mode desitjat, simplement premeu el botó selector de velocitat.

#### 3.2 Accessoris

Aquest aspirador inclou diferents accessoris que permeten netejar diferents tipus de superfícies, objectes i brutícies. Alguns s'utilitzen com a aspirador vertical i altres s'usen preferiblement com a aspirador de mà.

#### Muntatge del tub d'aspiració. Fig. 3

- Per instal·lar la base de succió al tub d'aspiració, alineu les dues parts de manera que la pestanya de la base de succió i les guies del tub coincideixin, i introduïu el tub a la base de succió fins que quedi encaixat.
- Per desmuntar-les, premeu el botó d'alliberament de la base de succió i estireu el tub d'aspiració mentre subjecteu la base fermament.

Advertiment:

Comproveu regularment que la base de succió estigui neta, ja que qualsevol objecte estrany pot ratllar els terres sensibles.

**Accessori per a tapisseria.** Fig. 4

Aquest accessori es fa servir amb l'objectiu de fer una neteja intensa de mobles entapissats.

1. Per instal·lar l'accessori de tapisseries al cos principal, alineu les dues parts de manera que coincideixin fins que quedi encaixat.
2. Per desmuntar-les, estireu l'accessori de tapisseries mentre subjecteu el cos principal fermament.

**Accessori 2 en 1.** Fig. 5

Aquest accessori us permet netejar mobles sense danyar-los, així com accedir a la brutícia acumulada als racons.

1. Per instal·lar l'accessori 2 en 1 al cos principal, alineu les dues parts de manera que coincideixin fins que quedi encaixat.
2. Per desmuntar-les, estireu l'accessori de cantonades i mobles mentre subjecteu el cos principal fermament.

**4. NETEJA I MANTENIMENT**

- Utilitzeu un drap suau i lleugerament humitejat per netejar la superfície del producte.
- No submergiu mai l'aparell en aigua o en altres líquids ni permeteu que entrin a l'aparell.
- No utilitzeu esponges, pols o productes de neteja abrasius per netejar el producte.
- No deixeu l'aparell en un lloc on us doni la llum del sol.
- No deixeu l'aparell humit després de netejar-lo.
- Després d'un ús prolongat de la base de succió, és possible que al raspall s'enredin pèl o altres partícules. Per assegurar-ne el funcionament òptim, netegeu-la regularment.

**Neteja de filtres i dipòsit.** Fig. 6

- Per evitar que l'aparell se sobreescalfi i perdi potència de succió, és imprescindible que netegi el sistema de filtrat amb freqüència. Per aprofitar al màxim la potència de succió, és recomanable que faci aquesta neteja després de cada ús.
  - La vida útil del filtre dependrà de l'ús acumulat i del tipus de partícules que s'aspiren regularment. És recomanable que substituïu el filtre cada 6 mesos aproximadament.
1. Assegureu-vos que l'aspirador estigui apagat.
  2. Premeu el botó d'alliberament del dipòsit de pols i traieu-lo.
  3. Traieu el sistema de filtratge de l'interior del dipòsit i separeu els filtres per netejar-los.
  4. Torneu a col·locar els filtres en la seva posició original dins del dipòsit de pols.
  5. Torneu a col·locar el dipòsit de pols.
- Aspireu i sacsegeu els filtres per eliminar totes les partícules i restes de pols que puguin obstruir-los i dificultin la correcta circulació de l'aire. Recordeu no utilitzar l'aspirador sense els filtres col·locats correctament.
  - Els filtres no es poden rentar dins una rentadora ni assecar-se amb un assecador.
  - No raspalli el filtre d'alta eficiència.

**Neteja de la base de succió**

El raspall central gira a alta velocitat i ajuda a introduir la brutícia a la boca de succió . Aquest raspall està en contacte amb el terra i per tant amb la brutícia, per la qual cosa es pot desgastar amb el pas del temps, cosa que tindrà una conseqüència negativa en l'eficiència de la neteja. És recomanable netejar la base de succió un cop per setmana (depenent de l'ús).

1. Assegureu-vos que l'aspirador estigui apagat.
  2. Feu lliscar la pestanya que hi ha al lateral de la base de succió.
  3. Aleshores podrà treure el raspall de l'interior de la base de succió i procedir a netejar-lo.
- Per evitar qualsevol dany al raspall, s'han de treure els cabells enredats.
  - Podeu rentar el raspall amb aigua tèbia, no utilitzeu sabó o detergents. Encara que és recomanable que el sacsegi o aspiri, per evitar col·locar-lo mullat a la base de succió.
  - Si decidiu rentar el raspall, assegureu-vos que està completament sec abans de tornar a instal·lar-lo a l'aspirador.
  - Quan torneu a col·locar el raspall, assegureu-vos que estigui ben instal·lat.

**5. RESOLUCIÓ DE PROBLEMES**

Problema	Possible causa	Possible solució
L'aspirador no funciona	La bateria està esgotada	Carregueu la bateria.
L'aspirador no aspira o la potència de succió és baixa.	El dipòsit de pols és ple o bloquejat. El dipòsit de pols no està muntat correctament. El filtre ha de ser netejat.	Buideu el dipòsit de pols i netegeu el filtre. Col·loqueu correctament el dipòsit de pols. Netegeu el filtre
L'aspirador no carrega.	L'adaptador de corrent no està connectat correctament.	Comproveu que l'aspirador està correctament posicionat a la base i l'endoll està ben connectat.

Quan el filtre estigui bloquejat, l'indicador  **HEPA** parpellejarà per recordar-vos que heu de netejar el filtre d'alta eficiència.

Quan el raspall estigui bloquejat, l'indicador  parpellejarà per recordar-vos que heu de netejar el raspall.

## 6. ESPECIFICACIONS TÈCNIQUES

Producte: Conga Scoba 3000  
 Referència del producte: EU01\_117778  
 Potència nominal del motor: 200 W  
 Potència nominal de la base de succió: 10 W  
 Model de carregador: TYGSDC1800500

### Dades de la bateria:

14,8 V = 2500 mAh 37 Wh  
 Referència: Conga Scooba 3000 Battery Pack  
 Entrada: 18 V, 0.5 A  
 Tipus: SF18650NR-25

Les especificacions tècniques poden canviar sense notificació prèvia per millorar la qualitat del producte.

Fabricat a Xina | Dissenyat a Espanya

## 7. RECICLATGE D'APARELLS ELÈCTRICS I ELECTRÒNICS

Aquest símbol indica que, d'acord amb les normatives aplicables, el producte i/o la bateria s'han de rebutjar de manera independent dels residus domèstics. Quan aquest producte arribi al final de la seva vida útil, hauràs d'extreure les piles/bateries/acumuladors i portar-lo a un punt de recollida designat per les autoritats locals.

Per obtenir informació detallada sobre la forma més adequada de rebutjar els aparells elèctrics i electrònics i/o les bateries corresponents, el consumidor haurà de contactar amb les autoritats locals.

El compliment de les pautes anteriors ajudarà a protegir el medi ambient.

## 8. GARANTIA I SAT

Cecotec respondrà davant l'usuari o consumidor final de qualsevol manca de conformitat que hi hagi en el moment del lliurament del producte en els termes, condicions i terminis que estableix la normativa aplicable.

Es recomana que les reparacions es facin per personal especialitzat.

Si detecteu una incidència amb el producte o teniu alguna consulta, poseu-vos en contacte amb el Servei d'Assistència Tècnica oficial de Cecotec a través del número de telèfon +34 96 321 07 28.

## 9. COPYRIGHT

Els drets de propietat intel·lectual sobre els textos del manual pertanyen a CECOTEC INNOVACIONES, SL. Queden reservats tots els drets. El contingut d'aquesta publicació no podrà, ni en part ni íntegrament, reproduir-se, emmagatzemar-se en un sistema de recuperació, transmetre's o distribuir-se per cap mitjà (electrònic, mecànic, fotocòpia, enregistrament o similar) sense la prèvia autorització de CECOTEC INNOVACIONES, SL.

## 1. ALKATRÉSZEK ÉS RÉSZEGYSÉGEK

1. ábra

1. Akkumulátor
2. Fő test
3. Szívócső
4. Tapadókorongos talp
5. Kihúzható cső
6. Háziállat-kiegészítő
7. Motoros kárpitkefe

JEGYZET:

A kézikönyvben található grafikák vázlatos ábrázolások, és eltérhetnek a terméken láthatóktól.

## 2. HASZNÁLAT ELŐTT

- Ez a készülék csomagolásban érkezik, amely a szállítás közbeni védelmet szolgálja. Vegye ki a készüléket a dobozából, és távolítson el minden csomagolóanyagot. Az eredeti dobozt és a többi csomagolóanyagot biztonságos helyen tárolja, hogy elkerülje a készülék károsodását, ha a jövőben szállítania kell. Ha az eredeti csomagolást meg szeretné semmisíteni, kérjük, gondoskodjon arról, hogy minden elem megfelelően újrahasznosítható legyen.
- a Cecotec hivatalos műszaki támogatási szolgálatával.

### Doboz tartalma

- Szívó ventilátor
  - Kárpit kiegészítő
  - 2 az 1-ben tartozék
  - Kihúzható cső
  - Használati utasítás
- Ne távolítsa el a sorozatszámot a termékről, hogy a berendezés megfelelően nyomon követhető legyen, ha segítségre van szüksége.

## 3. MŰKÖDÉS

Ezt a porszívót kétféleképpen használhatja:

- Kézi porszívó, a tartozékok közvetlenül a fő testhez rögzíthetők.
- Álló porszívó, a hozzá tartozó tartozékokkal ellátott szívócső használatával.

## MAGYAR

### 3.1 A porszívó használata

1. A porszívó bekapcsolásához nyomja meg a be/ki gombot.
2. A sebességválasztó gombbal válassza ki a kívánt üzemmódot.

#### Képernyő

2. ábra

1. Be/Ki gomb
2. Sebességválasztó gomb
3. Akkumulátorjelző

A kívánt üzemmód kiválasztásához használja a sebességválasztó gombot. Ez a porszívó a következő üzemmódokat kínálja:

- o Eco: alacsony sebességű üzemmód.
- o Turbó: Nagy sebességű üzemmód.

A porszívó kijelzővel van felszerelve, amely mutatja az aktív módot és az akkumulátor fennmaradó töltöttségi szintjét. Alapértelmezés szerint a porszívó Eco módban kezdi a takarítást. A kívánt módba való váltáshoz egyszerűen nyomja meg a sebességválasztó gombot.

### 3.2 Tartozékok

Ez a porszívó különféle tartozékokkal rendelkezik, amelyek lehetővé teszik a különböző típusú felületek, tárgyak és szennyeződések tisztítását. Némelyikük álló porszívóként használható, míg mások kézi porszívóként a legmegfelelőbbek.

#### A szívócső felszerelése. 3. ábra

- A szívótalp szívócsőre történő felszereléséhez illesse be mindkét részt úgy, hogy a szívótalpon lévő fül és a csővezetők illeszkedjenek, majd helyezze be a csövet a szívótalpba, amíg a helyére nem kattann.
- Az eltávolításhoz nyomja meg a szívótalp kioldógombját, és húzza ki a szívócsövet, miközben erősen tartja a talpat.

Figyelmeztetés:

Rendszeresen ellenőrizze a szívótalp tisztaságát, mivel az idegen tárgyak megkarcolhatják az érzékeny padlókat.

#### Kárpit kiegészítő. 4. ábra

Ez a tartozék kárpitozott bútorok intenzív tisztítására szolgál.

1. A kárpit kiegészítőnek a fő testre való felszereléséhez igazítsa mindkét alkatrészt egymáshoz, amíg a helyére nem kattann.
2. Eltávolításukhoz húzza ki a kárpit kiegészítőt, miközben a fő testet erősen fogja.

**2 az 1-ben tartozék.** 5. ábra

Ez a kiegészítő lehetővé teszi a bútorok károsítása nélküli tisztítását, valamint a sarkokban felhalmozódott szennyeződések elérését.

1. A 2 az 1-ben tartozék fő testre való felszereléséhez illessze össze mindkét részt, amíg a helyére nem kattann.
2. Az eltávolításhoz húzza meg a sarok- és bútoroldalékot, miközben a fő testet erősen fogja.

**4. TISZTÍTÁS ÉS KARBANTARTÁS**

- A termék felületének tisztításához puha, enyhén nedves ruhát használjon.
- Soha ne merítse a készüléket vízbe vagy más folyadékba, és ne engedje, hogy ezek a készülék belsejébe kerüljenek.
- Ne használjon szivacsot, porokat vagy súrolószereket a termék tisztításához.
- Ne hagyja a készüléket olyan helyen, ahol napfény érheti.
- Tisztítás után ne hagyja nedvesen a készüléket.
- A tapadókorong hosszan tartó használata után haj vagy egyéb szennyeződések akadhatnak bele a kefébe. Az optimális teljesítmény biztosítása érdekében rendszeresen tisztítsa meg.

**A szűrők és a tartály tisztítása.** 6. ábra

- A készülék túlmelegedésének és a szívóerő csökkenésének elkerülése érdekében elengedhetetlen a szűrőrendszer gyakori tisztítása. A szívóerő maximalizálása érdekében minden használat után ajánlott megtisztítani.
  - A szűrő élettartama a kumulatív használatától és a rendszeresen felszívott részecskék típusától függ. Javasoljuk, hogy a szűrőt körülbelül 6 havonta cserélje.
1. Győződjön meg róla, hogy a porszívó ki van kapcsolva.
  2. Nyomja meg a porgyűjtő kioldógombját, és vegye ki a porgyűjtőt.
  3. Vegye ki a szűrőrendszert a tartály belsejéből, és válassza szét a szűrőket tisztítás céljából.
  4. Helyezze vissza a szűrőket az eredeti helyükre a porgyűjtő tartályban.
  5. Cserélje ki a porgyűjtő tartályt.
- Porszívózd ki és rázd ki a szűrőket, hogy eltávolítsd az összes részecskét és port, ami eltömítheti őket és akadályozhatja a megfelelő légáramlást. Ne feledd, hogy ne használj a porszívót a szűrők megfelelő behelyezése nélkül.
  - A szűrők nem moshatók mosógépben, és nem száríthatók hajszárítóval.
  - Ne kefélje át a nagy hatékonyságú szűrőt.

**A szívótalp tisztítása**

A középső kefe nagy sebességgel forog, és segít a szennyeződés felszívásában a szívófejbe. Ez a kefe érintkezik a padlóval, és így a szennyeződéssel is, így idővel elkophat, ami negatívan

## MAGYAR

befolyásolja a tisztítás hatékonyságát. Javasoljuk, hogy a szívótalpat hetente egyszer tisztítsa meg (a használatától függően).

1. Győződjön meg róla, hogy a porszívó ki van kapcsolva.
  2. Csúsztassa el a tapadókorong oldalán található fület.
  3. Ezután kiveheti a keféet a szívótalp belsejéből, és elkezdheti a tisztítást.
- A kefe károsodásának elkerülése érdekében az összegubancolódott szőrszálakat el kell távolítani.
  - A keféet meleg vízzel elmoshatod; ne használj szappant vagy mosószert. Azonban ajánlott kirázni vagy porszívózni, hogy elkerülj a nedvesedést a tapadókorongos talpon.
  - Ha úgy dönt, hogy elmossa a keféet, győződjön meg róla, hogy teljesen száraz, mielőtt visszahelyezi a porszívóba.
  - A kefe cseréjekor ügyeljen arra, hogy megfelelően legyen beszerelve.

## 5. PROBLÉMAMEGOLDÁS

Probléma	Lehetséges ok	Lehetséges megoldás
A porszívó nem működik	Lemerült az akkumulátor	Töltse fel az akkumulátort.
A porszívó nem szív, vagy a szívóteljesítmény alacsony.	A portartály megtelt vagy el van dugulva. A porgyűjtő tartály nincs megfelelően összeszerelve. A szűrőt meg kell tisztítani.	Ürítse ki a porgyűjtő tartályt és tisztítsa meg a szűrőt. Helyezze el helyesen a porgyűjtő tartályt. Tisztítsa meg a szűrőt
A porszívó nem töltődik.	A hálózati adapter nincs megfelelően csatlakoztatva.	Ellenőrizze, hogy a porszívó megfelelően van-e elhelyezve az alapon, és a csatlakozódugó megfelelően van-e csatlakoztatva.

Ha a szűrő eltömődött, a jelzőfény  villogni kezd, hogy emlékeztesse a nagy hatékonyságú szűrő tisztítására.

Ha a kefe eltömődött, a jelzőfény  villogni kezd, hogy emlékeztesse a kefe tisztítására.

## 6. MŰSZAKI ADATOK

Termék: Conga Scoba 3000  
 Termékazonosító: EU01\_117778  
 Névleges motorteljesítmény: 200 W  
 Szívótalp névleges teljesítménye: 10 W  
 Töltő modell: TYGSDC1800500

### Akkumulátor adatai:

14,8 V □ 2500 mAh 37 Wh  
 Referencia: Conga Scoba 3000 akkumulátorcsomag  
 Bemenet: 18 V, 0,5 A  
 Típus: SF18650NR-25

A műszaki adatok előzetes értesítés nélkül változhatnak a termék minőségének javítása érdekében.

Kínában készült | Spanyolországban tervezték

## 7. ELEKTROMOS ÉS ELEKTRONIKUS BERENDEZÉSEK ÚJRAHASZNOSÍTÁSA

Ez a szimbólum azt jelzi, hogy a vonatkozó előírásoknak megfelelően a terméket és/vagy az akkumulátort a háztartási hulladéktól elkülönítve kell ártalmatlanítani. Amikor a termék eléri hasznos élettartama végét, el kell távolítani az akkumulátorokat, és el kell vinni azokat a helyi hatóságok által kijelölt gyűjtőhelyre.

Az elektromos és elektronikus berendezések és/vagy elemek ártalmatlanításának legmegfelelőbb módjával kapcsolatos részletes információkért a fogyasztóknak a helyi hatóságokhoz kell fordulniuk.

A fenti irányelvek betartása segít megvédeni a környezetet.

## 8. GARANCIA ÉS SAT

A Cecotec a vonatkozó szabályozásokban meghatározott feltételeknek és határidőknek megfelelően felelős a végfelhasználóval vagy a fogyasztóval szemben a termék kiszállításának időpontjában fennálló bármilyen nem megfelelőségért.

Javasoljuk, hogy a javításokat szakképzett személyzet végezze.

Ha bármilyen problémát tapasztal a termékkel kapcsolatban, vagy bármilyen kérdése van, kérjük, vegye fel a kapcsolatot a Cecotec hivatalos műszaki támogatási szolgálatával a +34 96 321 07 28 telefonszámon.

## **9. SZERZŐI JOG**

A jelen kézikönyvben található szövegek szellemi tulajdonjoga a CECOTEC INNOVACIONES, SL tulajdonát képezi. Minden jog fenntartva. A kiadvány tartalma a CECOTEC INNOVACIONES, SL előzetes engedélye nélkül tilos egészben vagy részben reprodukálni, adatrögzítő rendszerben tárolni, továbbítani vagy terjeszteni semmilyen módon (elektronikus, mechanikus, fénymásolás, rögzítés vagy hasonló).

## تانوگملا او عاجال

### 1 لكشلا

1. ڀيراطب
2. ڀيس ڀيئرا مس چلا
3. طفشلا بوبن ا
4. طفشلا مڊق
5. ڊيڊمئل لباق بوبن ا
6. ڦيلالا تان او ڀي چلا ق ح لم
7. ڦيلا ڊي جنيت ڦاشر ف

ڦظو ح لم:

ڦڊو جو ملا گلت عم امامت قباطنت ال ڦو ڦي طي طخت تال ڀي ڦمئت نع ڦرابع ليل ڦلا اڏه ڦي ڦڊو جو ملا تاموسرلا جت نمل ا ڦل

## 2. ماڊختسالا لباق

- عي مچ لزاو متبلع نم زاهچلا چرخ ا. لڦنلا انا ڦا متي امحل ڦممصم قوبع ڦي ف زاهچلا اڏه ڦي ڦا ڦي فلت عنمل نم ا نكم ڦي ڦرخالا ڦيل غتلا داومو ڦيل صالا ڦبلعلا نيزختب حصن ڦي. ڦيل غتلا داوم ڦڊاع! نم ڦا ڦا ا ڦي چر ڦي، ڦيل صالا قوبعلا نم صلختلا ڦي بڦرت تنك اڏا. ال بڦي ڦتسم طلقن ڦن ع زاهچلا چي حص لكش ب رصان علا عي مچ ريوڊت
- اروف Cecotec ڦكرشرل ڦي مسرلا ڦن ڦلا م ڦڊلا ڦمڊخ

### ڦوڊن صالا ڦا ڦو ڦم

- طافش
- ڊي جنتلا ق ح لم
- 1 ڦي 2 ق ح لم
- ڊيڊمئل لباق بوبن ا
- تامي غتلا ليل ڦ
- ڦي حي حص لكش ب لزاو ج عبنت نكمي ڦت ح، جت نمل نم ڦيل سلسلا مڦرلا ڦلا زاب مڦت ال ڦڊع اس ملا ڦلا لڦا ڦا ڦا ڦا

## 3. لي غشنتلا

نڦي ڦغل تخم نڦي ڦي ڦر طب ڦي ڦا ڦر ڦلا ڦس نڦملا هڏه ماڊختسالا گن ڦمي

- ڦيس ڦيئرا مس چلاب ڦرشابم ڦا ق ح لملا طبر مڦي، ڦلوم ع ڦي ڦا ڦر هڪ ڦس نڦم
- م ب ڦڦر ملا ڦا ق ح لملا عم طفشلا بوبن ا ماڊختساب، ڦيڊوم ع ڦي ڦا ڦر هڪ ڦس نڦم

### 3.1 ءيئابرهكلا ءسنكلملا مادختسا ءي فيك

1. ءيئابرهكلا ءسنكلملا لي غشتل فاق يال ال لي غشتلا رز يلع طغضا
2. بولطملا عضولا راي تخال ءعرسلا دي دحت رز مدختسا

ءشاش

#### 2 لكشلا

1. فاق يال ال لي غشتلا رز
2. ءعرسلا راي تخا رز
3. ءيراطبلا رشؤم

ءاضوآل ءيئابرهكلا ءسنكلملا هذ رفوت . ءعرسلا دي دحت رز مدختسا ، بولطملا لي غشتلا عضو راي تخال ءي لاتل:

- o ءضفخنملا ءعرسلا عضو: Eco
- o ءي لاتل ءعرسلا عضو: بوبروت

ءيضارتفا . ءي قبتملا ءيراطبلا ن حش ءبس نو لي غشتلا عضو ضرعت ءشاشب ءدوزم ءيئابرهكلا ءسنكلملا طغضا ، بولطملا عضولا يلا لاق تلال . يءاصتقالا فيظن تالا عضو ي ف فيظن تالا ءسنكلملا آءبت ءعرسلا دي دحت رز يلع ءطاسبب

### 3.2 تاق حلم

ءيشال او ءطسالا ءاونأ فلتخم فيظن ت نم كئفم ءءونتم تاق حلم ءيئابرهكلا ءسنكلملا هذ نمضنت ءيئابرهك ءسنكلمك رخال اض ءبل للض في ءم ياب ، ءي ءوم ءيئابرهك ءسنكلمك مدختسا ءمض عب . ءساوآل ءي ءي .

### 3 لكشلا . طفشلا بوبنأ بي كرت

- قباطتلي ءي حب نياز جلا الك ءاذا حب مق ، طفشلا بوبنأ يلع طفشلا ءءءاق تي بب تلت رقتسي ي ت ح طفشلا ءءءاق يف بوبنالا لءءا ءب ، بوبنالا ءلءا عم طفشلا ءءءاق يلع ءو ءولما ناسلل . من الكم يف
  - كاسمالا عم جرا ءلل طفشلا بوبنأ بحس او طفشلا ءءءاق ري رحت رز يلع طغضا ، ءلازال
- ءوقب ءءءاق اب

ري ءءت:

ءساوآل ءي ءضوآل ءءءءق ءق ءب يرغ ماس جأ يأ نأ ءي ح ، ءفيظن طفشلا ءءءاق نأ نم ماظن تاب ءكءات

### 4 لكشلا . دي جن ت ق حلم

ءءنملا ءا ءال ءفكلملا فيظن تلت ق حلم ا اذء مادختسا ءم تي

1. ءي حب نياز جلا الك ءاذا حب مق ، ءسي يورلا ماس جلا يلع دي جن تالا ق حلم تي بب تلت . امن الكم يف ارقتسي ي ت ح ناقباطتلي
2. ءوقب ءسي يورلا ماس جلا اب كاسمالا عم دي جن تالا ق حلم بحس ، اءءلازال

o لكشلا 1. يف 2 ق حلم

تمكارتبملا خاسوآلا ىلدا لوصولا ةين الكملا ىلدا قفاضالاب ،هفالتا نود ثائثالا فيظنت قحلملا اذه كلل حيي تي اياوزلا يف

1. شيحب نيازجل الك اذاحجب مق ،يس يئرلا مسجل ىلع 1 يف 2 قحلملا تيبيحتل امهن الكم يف ارقستى ىتح ناقباطنتى
2. قوقب يس يئرلا مسجلاب كاسملا عم ثائثالا قحلمو قيوزالا بحسا ،هلازالل

#### 4. ةنايصل او فيظنتلا

- جتتملا حطس فيظنتلا اليلق قبطرو هم عن شامق ةعطق مدختسا
- زاهجلا ىلدا الوخوب حست وأ ىرخا لئوس يأ وأ املأ يف ادبأ زاهجلا رمغت ال
- جتتملا فيظنتلا قطنال فيظنتلا تاجتتم وأ قىحاسملا وأ جنفسالا مدختست ال
- سمشلا ةعشال ضرعم نالكم يف زاهجلا كبرتت ال
- فيظنتلا دعب اللبم زاهجلا كبرتت ال
- يف ىرخا ثائثا يوزج يأ وأ رمشلا كباشتت دق ،طفشلا ةدعاقول لوطملا مادختسالا دعب
- ماظنتناب افتظن ،يلانثم اءا نامضل .ئاشرفلا

#### 6 لكشلا .نازخلا ورتالفلأ فيظنت

- رتالفلأ ماظن فيظنت يوررضلا نم ،طفشلا قوق نادقفو زاهجلا قرارح ةجرد عافترا عنمل
- مادختسا لك دعب هفيظنتب حصنئى ،دح ىصقأ ىلدا طفشلا قوق ةدايزلو .ماظنتناب
- اهفيظنت دتتي يتلا تاميسجلأ عونو يمكارتلا مادختسالا ىلع رتالفلأ رمع دمتعي
- اب يرقت رمشأ تنس لك ملادبستاب حصنئى .ماظنتناب
- 1. ةيئابركملا قس نكفملا لى غشيت فاقيا نم دكأت
- 2. رابغلا ءلس ءلازب مق مٲ رابغلا ءلس ريحيت رز ىلع طرغضا
- 3. فيظنتلل رتالفلأ لصفو نازخلا لخاد نم رتالفلأ ماظن ءلازب مق
- 4. رابغلا ةيواح لخاد يصلأا اهعضو ىلدا تاحشرملا عاچراب مق
- 5. رابغلا ةيواح لادبستسا
- دق يتلا رابغلاو ثائثا يوزجلا عيمج ءلازالا ءجرو ةيئابركملا قس نكفملا رتالفلأ فظن
- لكشرب رتالفلأ تيبيحتت نود ةيئابركملا قس نكفملا مادختسا مدع ركذت .ءاولا نارود قى عتو ادست
- حيحص
- رعشلا ففججب اهفيجيت وأ ءلاسغلا يف رتالفلأ لسغ نكمي ال
- ءءافكلا يلاع رتالفلأ فيظنتب مق ت ال

#### طفشلا ةدعاق فيظنت

- هذه سمالت . طفشلا ءهوف ىلدا خاسوآلا بحس ىلع دعاسي امم ،ةيلاع ءعرب ةيزكرملا ءاشرفلا رودت ءءافك ىلع انبلس رشؤي امم ،تقولوا رورم عم الكات ىلدا يءؤي دق امم ،خاسوآلا يلاتلابو ،ةيضرالا ءاشرفلا (مادختسالا بسح) اى عوبسأ ءدحو قس طفشلا ءدعاق فيظنتب حصنئى .فيظنتلا
1. ةيئابركملا قس نكفملا لى غشيت فاقيا نم دكأت
  2. طفشلا ءدعاق بناج ىلع ءدوجوملا بيوبتلا ءمالع كىريحتب مق
  3. اهفيظنت يف عورشلا و طفشلا ءدعاق لخاد نم ءاشرفلا ءلازالا كلذ دعب كنكمي

- لکباشت ملما رخلشلا ازلارا بجي ، ءاشرفلل رض ياً بن جتل
- حصنئي ، لکلذ عم . تافظن ملما وانوباصلما مادختسا نود ، ءفادلا ءاملاب ءاشرفلا لسغ کن کمي طفشلا ءدعاق ىلع امليلبت بن جتل ءيئابركلا قسن کملا اب امفيظنت واً ءزمب قسن کملا يف اببيكرت ءدعاق لبق املات امفافج نم دکأت ، ءاشرفلا لسغ تررق اذا ءيئابركلا
- جحص لکشب امبيكرت نم دکاتلا بجي ، ءاشرفلا لادبتسا نع

## 5. تالکشم ل ح

لمت حمل ل حلا	لمت حمل ببسلا	قلکشم
. ءيراطبلا ن حش	ءيه دنم ءيراطبلا	ال ءيئابركلا قسن کملا لمعت
فيظنتو رابغلا ءيواح غيرفتب مق رتلفلا ن کملا يف رابغلا ءيواح عضوب مق جحصلا رتلفلا فيظنت	واً ءئلتم رابغلا ءيواح ءدودسم ءيواح عيمجت متي مل جحص لکشب رابغلا ىلا رتلفلا جاتحي فيظنتلا	موقت ال ءيئابركلا قسن کملا طفشلا قوق واً طفشلاب ءضفخنم
ءيئابركلا قسن کملا نأ نم دکأت ءدعاقلا ىلع جحص لکشب ءتبثم جحص لکشب لصتم سباقلا نأو	لوحم ليصوت متي مل جحص لکشب قاطلا	ال ءيئابركلا قسن کملا ن حشت

ءءافلا ىلاع رتلفلا فيظنتب كرفي كذتل HEPA رشؤملا ضمويي ، رتلفلا رظح متي امدن ءاشرفلا فيظنتب كرفي كذتل رشؤملا ضمويي ، ءاشرفلا رظح متي امدن ع

## 6. ءينفلا تافص او مل

3000 ابوكس اجنوك : جت ملما  
EU01\_117778 : جت ملما عجرم  
طاو 200 : ءردق مل كرفل مل قوق  
تاو 10 : طفشلا ءدعاق قردق مل قوقلا  
TYGSDC1800500 : ن حاشلا زارط

ءيراطبلا تانايي  
ءعاس طاو 37 ري بم ا يللم 2500 = تلوف 14.8  
Conga Scooba 3000 تاي راطب ءعوم جم  
ري بم ا 0.5 ، تلوف 18 : لاخ اءالا  
SF18650NR-25 : عونلا

جتنملا قذوج نيسحتل قبسم راعشا! نود ةينفلا تافصاوملا ريغتت دق  
اينابس! يف مئص | نيينصلا يف عنص

## 7. ةينورتكفلإل او ةيئابرهكلا تادعمل ريوذت قداع!

ةيراطبلا وأو جتنملا نم صلختلا بجي، اهب لومعمل حئاولل اقفو، هنأ ىلا زمرلا اذه ريشي  
قلازا! بجي، جتنملا اذه ةيحالص ءاهتنا دنح. ةيلزنملا تايافنلا نع لصفنم لكشب  
ةيلعمل تاطلسلا لبق نم ةصصخم عيمجت ةظقن ىلا اطقنو تايراطبلا  
ةيئابرهكلا تادعمل نم صلختلل بسنألا ةقيرطلا لوح ةلصنم تامولعم ىلع لوصحلل  
ةيلعمل تاطلسلاب لاصتالا نيكلمتسملا ىلع عيغبني، تايراطبلا وأو ةينورتكفلإل او  
ةيئيبلا ةيامح يف دعاسيس هالعأ قروكذملا تاداشرإل عابتا ن!



## 8. SAT ونامضلا

ميسنت تقو يف دوجوم قباطت مدع يا نع لفلهمتسملا وأ يئاهنلا مدختسملا هاجت ةيلوؤسملا Cecotec فكش  
اهب لومعمل حئاولل اددحت يتلا ةيئاهنلا دي عاوملا او مكحألاو طورشلا بجومب جتنملا  
ن.ي.صصختم نيفظوم قطنس اوب تاحالصإلا ءارج! متي نانسحتسملا نم  
فكش ةيمسرلا ينفلا معدلا قمدخب لاصتالا ىجري، ةلىسأ ياكيدل ناك وأ جتنملا عم لكاشم يا تهج او اذا  
Cecotec مقررلا ىلع +34 96 321 07 28

## 9. رشنلاو عبطلا قوقح

اذه ىوتحم حسن زوجي ال CECOTEC INNOVACIONES, SL. فكششل ةظوفحم قوقحلا عيمج  
،ةينورتكفلإل) ةليسو ياب دعيزوت وأ، هلقن وأ، عاجرتسا ماظن يف هنيزخت وأ، ايئزج وأ ايلك، روشنملا  
CECOTEC فكش نم قبسم نذا ىلع لوصحلا نود (هباش ام وأ، ةيليجست، ةيريوصت، ةيكينكيمي  
INNOVACIONES, SL.

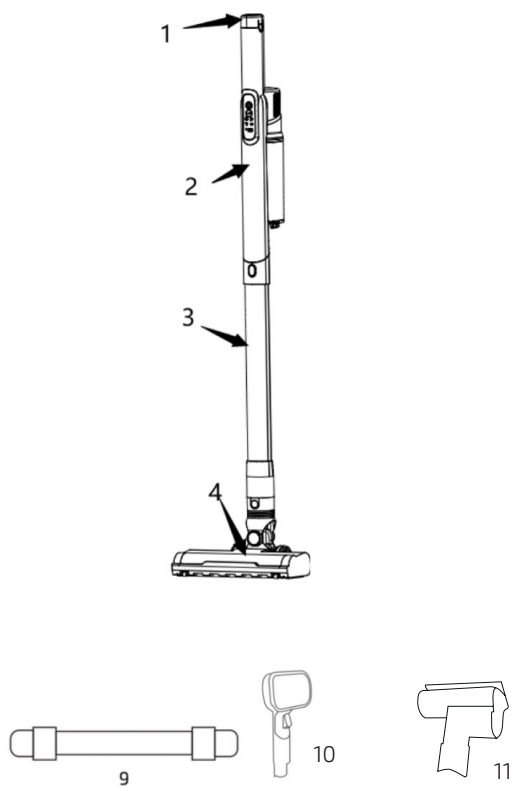

Fig./Img./Abb./Afb./ Rys. 1

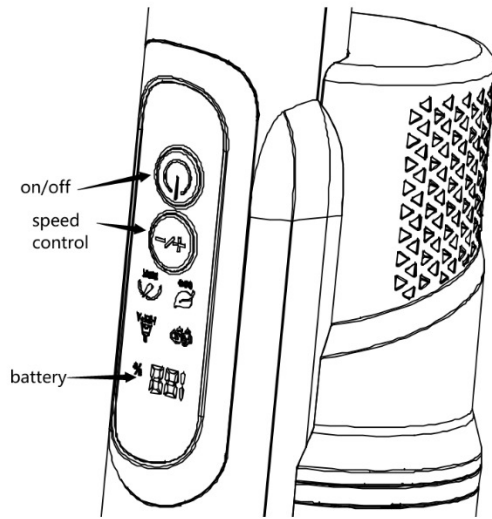

Fig./Img./Abb./Afb./ Rys. 2

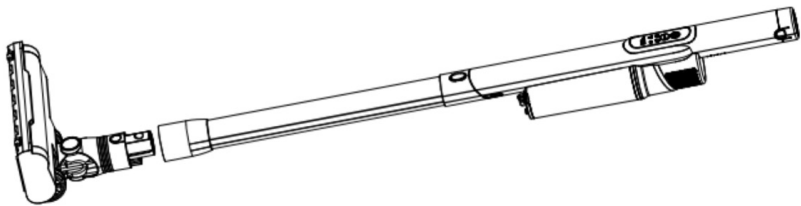

Fig./Img./Abb./Afb./ Rys. 3

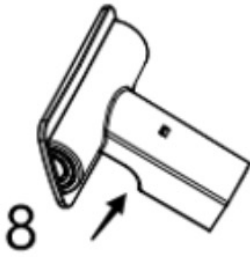

Fig./Img./Abb./Afb./ Rys. 4

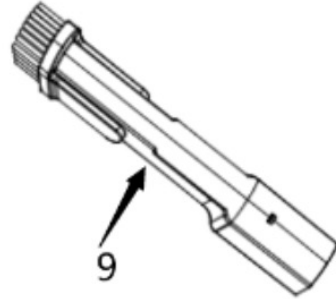

Fig./Img./Abb./Afb./ Rys. 5

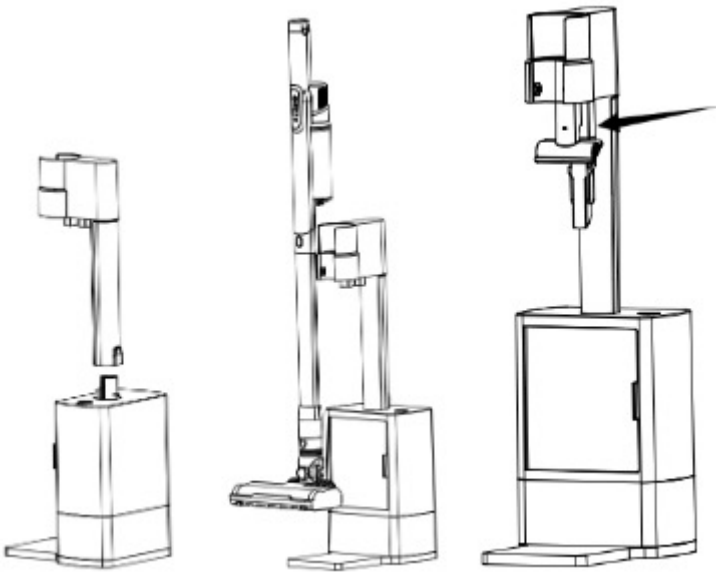

Fig./Img./Abb./Afb./ Rys. 6

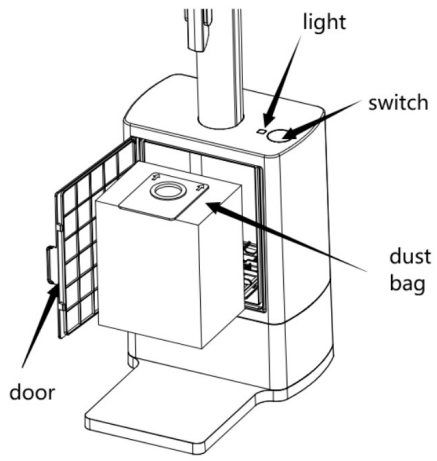

Fig./Img./Abb./Afb./ Rys. 7

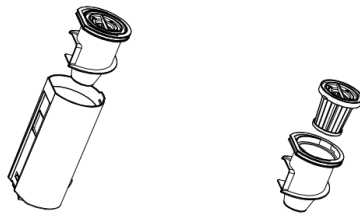
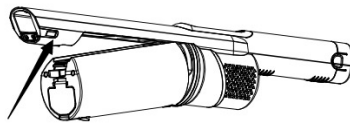

Fig./Img./Abb./Afb./ Rys. 8

[www.cecotec.es](http://www.cecotec.es)

Cecotec Innovaciones S. L.  
Av. Reyes Católicos, 60  
46910, Alfafar (Valencia), Spain

