

cecotec

THERMOSENSE 200 STEEL

Hervidor de agua / Electric kettle



Manual de instrucciones
Instruction manual
Manuel d'instructions
Bedienungsanleitung
Manuale di istruzioni
Manual de instruções
Handleiding
Instrukcja obsługi
Návod k použití

Instrucciones de seguridad	4
Safety instructions	7
Instructions de sécurité	10
Sicherheitshinweise	14
Istruzioni di sicurezza	18
Instruções de segurança	21
Veiligheidsinstructies	24
Instrukcje bezpieczeństwa	27
Bezpečnostní pokyny	31

ÍNDICE

1. Piezas y componentes	34
2. Antes de usar	34
3. Funcionamiento	34
4. Limpieza y mantenimiento	35
5. Resolución de problemas	36
6. Especificaciones técnicas	36
7. Reciclaje de aparatos eléctricos y electrónicos	36
8. Garantía y SAT	37
9. Copyright	37

INDEX

1. Parts and components	38
2. Before use	38
3. Operation	38
4. Cleaning and maintenance	39
5. Troubleshooting	39
6. Technical specifications	40
7. Disposal of old electrical and electronic appliances	40
8. Technical support and warranty	40
9. Copyright	41

SOMMAIRE

1. Pièces et composants	42
2. Avant utilisation	42
3. Fonctionnement	42
4. Nettoyage et entretien	43
5. Résolution de problèmes	43
6. Spécifications techniques	44
7. Recyclage des équipements électriques et électroniques	44
8. Garantie et SAV	44
9. Copyright	45

INHALT

1. Teile und Komponenten	46
2. Vor dem Gebrauch	46
3. Bedienung	46
4. Reinigung und Wartung	47

5. Problembekämpfung	48
6. Technische Spezifikationen	48
7. Recycling von Elektro- und Elektronikgeräten	48
8. Garantie und Kundendienst	49
9. Copyright	49

INDICE

1. Parti e componenti	50
2. Prima dell'uso	50
3. Funzionamento	50
4. Pulizia e manutenzione	51
5. Risoluzione dei problemi	51
6. Specifiche tecniche	52
7. Riciclaggio di apparecchiature elettriche ed elettroniche	52
8. Garanzia e supporto tecnico	52
9. Copyright	53

ÍNDICE

1. Peças e componentes	54
2. Antes de usar	54
3. Funcionamento	54
4. Limpeza e manutenção	55
5. Resolução de problemas	55
6. Especificações técnicas e eletrônicas	56
7. Reciclagem de aparelhos elétricos e eletrônicos	56
8. Garantia e SAT	56
9. Copyright	57

INHOUD

1. Onderdelen en componenten	58
2. Vóór u het apparaat gebruikt	58
3. Werking	58
4. Schoonmaak en onderhoud	59
5. Probleemoplossing	59
6. Technische specificaties	60
7. Recycling van elektrische en elektronische apparatuur	60
8. Garantie en technische ondersteuning	60
9. Copyright	61

SPIS TREŚCI

1. Części i komponenty	62
2. Przed użyciem	62
3. Funkcjonowanie	62
4. Czyszczenie i konserwacja	63
5. Rozwiązywanie problemów	63
6. Specyfikacja techniczna	64
7. Recykling urządzeń elektrycznych	64

i elektronicznych	64
8. Gwarancja i Serwis Pomocy Technicznej	64
9. Prawa autorskie	65

OBSAH

1. Díly a součásti	66
2. Před použitím	66
3. Provoz	66
4. Čištění a údržba	67
5. Řešení problémů	67
6. Technické specifikace	68
7. Recyklace elektrických a elektronických zařízení	68
8. Záruka a technický servis	68
9. Copyright	69

INSTRUCCIONES DE SEGURIDAD

Lea las siguientes instrucciones atentamente antes de usar el producto. Guarde este manual para futuras referencias o nuevos usuarios.

- Este aparato pueden utilizarlo niños con edad de 8 años y superior, si se les ha dado la supervisión o instrucción apropiadas respecto al uso del aparato de una manera segura y comprenden los peligros que implica. La limpieza y el mantenimiento a realizar por el usuario no deben realizarlos los niños, a menos que sean mayores de 8 años y estén supervisados. Mantener el aparato y su cable fuera del alcance de los niños con edad inferior a 8 años.
- El hervidor pueden utilizarlo personas con capacidades físicas, sensoriales o mentales reducidas o falta de experiencia y conocimiento, si se les ha dado la supervisión o instrucción apropiadas respecto al uso del aparato de una manera segura y comprenden los peligros que implica.
- Los niños no deben jugar con el aparato.
-  Este símbolo significa: precaución: superficie caliente. Las superficies accesibles del aparato podrían alcanzar temperaturas altas durante el funcionamiento. Tenga cuidado de no quemarse.
- **ADVERTENCIA:** No retire la tapa mientras el agua está hirviendo.
- **PRECAUCIÓN:** Coloque la tapa de manera que el vapor no se dirija hacia el asa.
- El hervidor debe ser usado exclusivamente con el soporte suministrado.
- **PRECAUCIÓN:** Asegúrese de que el aparato está desconectado antes de retirarlo de su soporte.
- Este aparato está diseñado exclusivamente para uso

doméstico quedando excluido su uso en bares, restaurantes, granjas, hoteles, moteles y oficinas.

- Evite tocar la superficie caliente cuando esté funcionando y hasta que haya transcurrido un tiempo de enfriamiento. Utilice el asa para coger el producto. Las superficies del hervidor son susceptibles de estar calientes durante el uso.
- Evite tocar la superficie caliente cuando esté funcionando y hasta que haya transcurrido un tiempo de enfriamiento. Utilice el asa para coger el producto.
- No ponga la cara en la dirección del vapor para evitar quemaduras.
- Asegúrese de que el voltaje de red coincida con el voltaje especificado en la etiqueta de clasificación del producto y de que el enchufe tenga toma de tierra.
- No sumerja el cable, el enchufe o cualquier otra parte fija del producto en agua o cualquier otro líquido. No exponga las conexiones eléctricas al agua. Asegúrese de que tiene las manos completamente secas antes de tocar el enchufe o encender el producto.
- Si el producto cae accidentalmente en agua, desconéctelo inmediatamente. ¡No toque el agua!
- Inspeccione el cable de alimentación regularmente en busca de daños visibles. Si el cable presenta daños, debe ser reparado por el Servicio de Asistencia Técnica oficial de Cecotec para evitar cualquier tipo de peligro.
- No transporte el producto o estire de él a través del cable de alimentación. No use el cable como asa. No fuerce el cable contra esquinas o bordes afilados. No pase el producto por encima del cable de alimentación. Mantenga el cable alejado de superficies calientes.
- No use el producto si el cable, el enchufe o la estructura presentan daños, no funcionan correctamente o han sufrido alguna caída.

- No use el producto en espacios cerrados donde puedan producirse vapores explosivos o inflamables.
- No deje el producto sin supervisión mientras esté en uso.
- Desenchúfelo de la fuente de alimentación cuando acabe de usarlo o cuando abandone la habitación.
- No intente reparar el producto por sí mismo. Contacte con el Servicio de Asistencia Técnica oficial de Cecotec.
- Apague y desconecte el aparato de la toma de corriente cuando no esté en funcionamiento, cuando lo mueva de un lugar a otro o antes de montar o quitar piezas. Para evitar el peligro de tropezar, enrolle el cable de forma segura.
- La limpieza y el mantenimiento del producto deben realizarse de acuerdo con este manual de instrucciones, para asegurar el correcto funcionamiento de este. Apague y desenchufe el producto antes de limpiarlo.
- El agua en ebullición podría salir de la jarra.
- Utilice este producto exclusivamente para el propósito al que se destina.
- Use solamente agua fría para llenar la jarra.
- El nivel de agua debe estar entre las marcas MAX. y MIN.
- Asegúrese siempre de que la tapa está bien colocada.
- El hervidor debe encajar correctamente con la base.
- Abra y cierre con cuidado la tapa mientras esté caliente.
- Tenga extremo cuidado al mover el hervidor con agua caliente de un lado a otro. Nunca lo coja de la tapa, hágalo siempre del asa.
- No ponga a funcionar el hervidor vacío.
- No utilice la base para otros propósitos.
- No abra la tapa durante el proceso de hervido ni minutos antes o después para evitar quemaduras con el vapor.

SAFETY INSTRUCTIONS

Read these instructions thoroughly before using the appliance. Keep this instruction manual for future reference or new users.

- This appliance can be used by children aged 8 years old and above if they have been given supervision or instruction concerning the use of the appliance in a safe way and understand the hazards involved. Cleaning and user maintenance should not be carried out by children unless they are over 8 years old and are under supervision. Keep this appliance and its power cord out of reach of children under the age of 8.
- This appliance can be used by people with reduced physical, sensory, or mental capabilities or lack of experience and knowledge if they have been given supervision or appropriate instruction concerning the use of the appliance in a safe way and understand the hazards involved.
- Children must not play with the appliance.
-  This symbol means "Caution: hot surface". The accessible surfaces of the appliance may reach high temperatures during operation. Be careful not to burn yourself.
- **WARNING:** do not remove the cover while the water is boiling.
- **CAUTION:** place the cover in such a way as not to direct steam at the handle.
- The kettle must exclusively be used with the supplied base.
- **CAUTION:** make sure the appliance is switched off before removing it from the base.
- This device is designed for domestic use only and is not intended for bars, restaurants, farmhouses, hotels, motels, and offices.
- Avoid touching the hot surfaces of the kettle and let it cool

down for a few minutes after use. Grab it by the handle. The kettle surfaces are likely to be hot during use.

- To prevent possible injury caused by steam, do not face the spout when operating the kettle.
- Make sure that the mains voltage matches the voltage stated on the rating label of the appliance and that the wall outlet is earthed.
- Do not immerse the cable, plug, or any other non-removable part of the appliance in water or any other liquid. Do not expose the electrical connections to water. Make sure your hands are dry before handling the plug or switching on the device.
- Never immerse the appliance in water. Do not touch the water!
- Check the power cable regularly for visible damage. If the cable is damaged, it must be repaired by the official Cecotec Technical Support Service to avoid any type of danger.
- Do not carry or pull the appliance from the power cable. Do not use the power cable as handle. Do not push the cable against corners or sharp edges. Do not crush the power cable with the full weight of the appliance. Keep the cable away from hot surfaces.
- Do not operate the appliance if its cable, plug, or body show visible damage, do not operate properly, or have been dropped.
- Do not use the appliance in confined spaces with explosive or flammable vapours.
- Do not leave the appliance unattended while in use.
- Unplug it from the power supply when you finish using it and before leaving the room.
- Do not try to repair the appliance by yourself. Contact the official Cecotec Technical Support Service.
- Always turn off and unplug the appliance when not in use,

before moving it to a new location, and before assembling or disassembling it. To avoid tripping hazards, wind the cable safely.

- To ensure the correct operation of the appliance, cleaning and maintenance tasks must be carried out according to this instruction manual. Always turn off and unplug the appliance before cleaning.
- Boiling water may overflow from the kettle.
- Use the appliance only for its intended purpose.
- Fill up the kettle with cold water only.
- The water level must be between the MAX. and MIN. marks.
- Always ensure that the cover is tightly closed.
- The kettle body must match with the kettle base.
- Remove and refit the cover carefully when hot.
- Take extreme precaution when moving the kettle containing hot water. Never lift the kettle by its cover. Always use the handle.
- Never switch on your kettle when empty.
- Do not use the base unit for other purposes.
- To avoid scalding, do not open the cover during the boiling process or immediately after.

INSTRUCTIONS DE SÉCURITÉ

Veillez lire les instructions suivantes avec attention avant d'utiliser l'appareil. Gardez bien ce manuel pour de futures références ou pour tout nouvel utilisateur.

- Cet appareil peut être utilisé par des enfants de 8 ans et plus s'ils sont surveillés et/ou ont reçu des instructions concernant l'utilisation correcte de l'appareil et qu'ils ont bien compris les risques qu'il implique. Le nettoyage et l'entretien à réaliser par l'utilisateur ne doivent pas être effectués par des enfants, sauf s'ils sont âgés de plus de 8 ans et sous surveillance. Maintenez l'appareil et son câble hors de portée des enfants de moins de 8 ans.
- Cet appareil peut être utilisé par des personnes aux capacités physiques, mentales ou sensorielles réduites, ou sans expérience ni connaissances si elles sont surveillées et/ou ont reçu des instructions concernant l'utilisation correcte de l'appareil et qu'elles ont bien compris les risques qu'il implique.
- Empêchez les enfants de jouer avec le produit.
-  Ce symbole signifie : attention ! Surface chaude. Les surfaces accessibles de l'appareil pourraient atteindre des températures très élevées pendant le fonctionnement. Faites attention à ne pas vous brûler !
- AVERTISSEMENT : Ne retirez pas le couvercle lorsque l'eau bout.
- PRÉCAUTION : Placez le couvercle de manière à ce que la vapeur ne se dirige vers la poignée.
- La bouilloire doit être utilisée uniquement avec le support fourni.
- PRÉCAUTION : Assurez-vous que l'appareil est éteint avant de le retirer de son support.

- Cet appareil est conçu pour un usage domestique uniquement et ne doit pas être utilisé dans les bars, restaurants, fermes, hôtels, motels et bureaux.
- Évitez de toucher la surface chaude lorsque le produit est en fonctionnement et jusqu'à ce que le temps de refroidissement soit passé. Utilisez la poignée pour prendre le produit. La surface de la bouilloire peut atteindre de températures élevées pendant l'utilisation.
- Évitez de toucher la surface chaude lorsque le produit est en fonctionnement et jusqu'à ce que le temps de refroidissement soit passé. Utilisez la poignée pour prendre le produit.
- Ne placez pas la tête en direction de la vapeur pour éviter les brûlures.
- Assurez-vous que le voltage du réseau coïncide avec le voltage spécifié sur l'étiquette de classification de l'appareil et que la prise possède une connexion à terre.
- Ne submergez ni le câble, ni la prise ni aucune autre partie fixe du produit dans l'eau ni dans aucun autre liquide. N'exposez pas les connexions électriques à l'eau. Assurez-vous d'avoir les mains complètement sèches avant de toucher la prise ou d'allumer l'appareil.
- Si le produit tombe accidentellement dans l'eau, débranchez-le immédiatement. Ne touchez pas l'eau !
- Inspectez le câble d'alimentation régulièrement pour rechercher des dommages visibles. Si le câble présente des dommages, il doit être réparé par le Service d'Assistance Technique officiel de Cecotec pour éviter tout type de danger.
- Ne tirez pas sur le câble d'alimentation pour transporter le produit. N'utilisez pas le câble en tant que poignée. Ne forcez pas le câble contre les recoins et bords pointus. Ne passez pas le produit sur le câble d'alimentation. Maintenez le câble éloigné des surfaces chaudes.

- N'utilisez pas le produit si le câble, la prise ou la structure en général ne fonctionnent pas correctement, ont souffert une chute ou ont été abîmés.
- N'utilisez pas le produit dans des espaces fermés où des vapeurs explosives ou toxiques pourraient se produire.
- Ne laissez pas le produit sans surveillance s'il est en fonctionnement.
- Débranchez le produit de la source d'alimentation lorsque vous terminez de l'utiliser ou lorsque vous quittez la pièce.
- N'essayez pas de réparer le produit vous-même. Contactez le Service Après-Vente Officiel de Cecotec.
- Éteignez et débranchez l'appareil de la prise de courant lorsqu'il n'est pas en fonctionnement, lorsque vous le déplacez à un autre endroit ou avant de monter/démonter des pièces. Pour éviter des risques de trébucher, enroulez le câble de manière sûre.
- Le nettoyage et l'entretien du produit doivent être réalisés en accord avec ce manuel d'instructions pour assurer le correct fonctionnement du produit. Éteignez et débranchez le produit avant de le nettoyer.
- L'eau en ébullition pourrait sortir de la jarre.
- Utilisez ce produit exclusivement pour ce à quoi il est destiné.
- Utilisez uniquement de l'eau froide pour remplir la jarre
- Le niveau d'eau doit se trouver entre les marques MAX. et MIN.
- Assurez-vous que le couvercle soit toujours bien mis.
- La bouilloire doit parfaitement s'emboîter avec la base.
- Ouvrez et fermez le couvercle en faisant bien attention lorsque le produit est encore chaud.
- Faites bien attention lorsque vous déplacez la bouilloire contenant de l'eau chaude d'un endroit à un autre. Ne prenez jamais en main le produit par le couvercle, utilisez toujours la poignée.

- Ne laissez pas la bouilloire fonctionner à vide.
- N'utilisez pas la base dans d'autres buts que celui pour lequel elle a été conçue.
- N'ouvrez pas le couvercle pendant le processus d'ébullition ni durant les minutes antérieures et postérieures pour éviter les brûlures avec la vapeur.

SICHERHEITSHINWEISE

Lesen Sie die folgenden Hinweise aufmerksam durch, bevor Sie das Produkt verwenden. Bewahren Sie diese Bedienungsanleitung zum Nachschlagen oder für neue Benutzer auf.

- Dieses Gerät kann von Kindern ab 8 Jahren verwendet werden, wenn sie beaufsichtigt oder in die sichere Verwendung des Geräts eingewiesen wurden und die damit verbundenen Gefahren verstehen. Die Reinigung und Benutzerwartung sollte nicht von Kindern durchgeführt werden, es sei denn, sie sind über 8 Jahre alt und werden beaufsichtigt. Bewahren Sie das Gerät und sein Kabel außerhalb der Reichweite von Kindern unter 8 Jahren auf.
- Der Wasserkocher kann von Personen mit eingeschränkten körperlichen, sensorischen oder geistigen Fähigkeiten oder mangelnder Erfahrung und Kenntnis benutzt werden, wenn sie beaufsichtigt oder bezüglich des sicheren Gebrauchs des Geräts unterwiesen wurden und die damit verbundenen Gefahren verstehen.
- Kinder dürfen nicht mit dem Gerät spielen.
-  Dieses Symbol bedeutet: Vorsicht: heiße Oberfläche. Die zugänglichen Oberflächen des Geräts können während des Betriebs hohe Temperaturen erreichen. Passen Sie auf, dass Sie sich nicht verbrennen.
- HINWEIS: Nehmen Sie den Deckel nicht ab, solange das Wasser kocht.
- VORSICHT: Setzen Sie den Deckel so auf, dass der Dampf nicht in den Griff tropft.
- Der Wasserkocher darf nur mit dem mitgelieferten Ständer verwendet werden.
- VORSICHT: Vergewissern Sie sich, dass das Gerät ausgeschaltet ist, bevor Sie es aus seiner Halterung nehmen.

- Dieses Gerät ist nur für den Hausgebrauch bestimmt und darf nicht in Bars, Restaurants, Bauernhöfen, Hotels, Motels und Büros verwendet werden.
- Berühren Sie keinesfalls die wärme Oberfläche beim Betrieb und unmittelbar nach der Verwendung. Verwenden Sie den Griff, um das Produkt zu fassen. Die Oberflächen des Wasserkochers können während des Gebrauchs heiß werden.
- Berühren Sie keinesfalls die wärme Oberfläche beim Betrieb und unmittelbar nach der Verwendung. Verwenden Sie den Griff, um das Produkt zu fassen.
- Bringen Sie Ihr Gesicht nicht zu nah an den Dampfaufsatz, um Verbrennungen zu vermeiden.
- Vergewissern Sie sich, dass die Netzspannung mit der auf dem Typenschild des Produkts angegebenen Spannung übereinstimmt und dass der Stecker geerdet ist.
- Tauchen Sie das Kabel, Netzstecker oder andere Teile nicht ins Wasser oder anderen Flüssigkeiten. Tauchen Sie elektrische Verbindungen nicht in Wasser. Stellen Sie sicher, dass Sie Ihre Hände völlig trocknen sind, bevor Sie die Steckdose berühren oder das Gerät einschalten.
- Falls das Gerät versehentlich ins Wasser fällt, ziehen Sie sofort den Stecker aus der Steckdose. Berühren Sie nicht das Wasser!
- Überprüfen Sie das Netzkabel regelmäßig auf sichtbare Schäden. Wenn das Kabel beschädigt ist, muss es durch den offiziellen Technischen Kundendienst von Cecotec ersetzt werden, um Sach- und Personenschäden zu vermeiden.
- Transportieren Sie das Produkt nicht und ziehen Sie es nicht durch das Netzkabel. Verwenden Sie nicht das Kabel als Griff. Seien Sie sehr vorsichtig mit den Ecken und schärfene Tischränder. Lassen Sie keinesfalls das Gerät über den

Netzkabel übergehen. Halten Sie das Produkt von wärme Oberfläche fern.

- Verwenden Sie das Produkt nicht, wenn das Kabel, den Stecker oder das Gehäuse sichtbaren Schaden aufweisen, nicht korrekt funktionieren oder runter gefallen sind.
- Verwenden Sie das Produkt nicht in geschlossenen Räumen, in denen explosiven oder brennbaren Dämpfe erzeugen könnten.
- Lassen Sie das Produkt niemals beim Verwenden ohne Aufsicht.
- Ziehen Sie das Gerät aus der Steckdose, wenn Sie bei Nutzung fertig sind oder wenn Sie den Raum verlassen.
- Versuchen Sie auf keinem Fall das Produkt selbst zu reparieren. Kontaktieren Sie den technischen Kundendienst von Cecotec.
- Schalten Sie das Gerät aus und ziehen Sie es aus der Steckdose, wenn das Gerät nicht benutzt wird, wenn Sie das Gerät von einem Ort zum anderen bewegen oder bevor Sie Teile ab oder anbauen. Um die Stolpergefahr zu vermeiden, wickeln Sie das Kabel sicher ein.
- Reinigung und Wartung sollte gemäß dieses Bedienungsanleitung durchgeführt werden, um den korrekten Betrieb des Gerätes zu gewährleisten. Schalten Sie das Gerät aus und trennen Sie es von der Steckdose, bevor Sie es reinigen.
- Das kochende Wasser könnte herausspritzen.
- Verwenden Sie dieses Gerät nur für seinen vorgesehenen Zweck.
- Verwenden Sie nur kaltes Wasser, um die Kanne einzufüllen.
- Überfüllen Sie die Max-Markierung.
- Vergewissern Sie sich immer, dass der Deckel fest darauf ist.
- Der Wasserkocher muss richtig auf der Basis passen.

- Öffnen und schließen Sie den Deckel vorsichtig, wenn es heiß ist.
- Seien Sie sehr vorsichtig beim Tragen des Wasserkochers mit heißem Wasser. Nehmen Sie den Wasserkocher nie am Deckel, sondern immer am Griff.
- Setzen Sie den Wasserkocher ohne Wasser in Betrieb.
- Verwenden Sie die Basis nicht für andere Zwecke.
- Öffnen Sie die Abdeckung nicht beim Gebrauch oder unmittelbar nach dem Gebrauch, um Verbrennungen zu vermeiden.

ISTRUZIONI DI SICUREZZA

Leggere attentamente le seguenti istruzioni prima di usare l'apparecchio. Conservare questo manuale per consultazioni future o nuovi utenti.

- Questo apparecchio può essere usato da bambini a partire da 8 a condizione che siano supervisionati o istruiti sull'uso dell'apparecchio in modo sicuro e che comprendano i pericoli connessi. La pulizia e la manutenzione non devono essere eseguite da bambini, a meno che non abbiano più di 8 anni e siano supervisionati. Mantenere l'apparecchio e il suo cavo fuori dalla portata di bambini di età inferiore a 8 anni.
- Questo apparecchio può essere usato da persone con ridotte capacità fisiche, sensoriali o mentali o con mancanza di esperienza e conoscenza, se sono state supervisionate o adeguatamente istruite sull'uso sicuro dell'apparecchio e se comprendono i pericoli connessi.
- I bambini non devono giocare con l'apparecchio.
-  Questo simbolo significa: attenzione, superficie calda. Le superfici accessibili dell'apparecchio possono raggiungere temperature elevate durante il funzionamento. Fare attenzione a non bruciarsi.
- **ATTENZIONE:** Non rimuovere il coperchio quando l'apparecchio è in funzione.
- **ATTENZIONE:** Posizionare il coperchio in modo da non dirigere il vapore verso il manico.
- Il bollitore deve essere utilizzato solo con la base in dotazione.
- **ATTENZIONE:** Assicurarsi che l'apparecchio sia scollegato prima di rimuoverlo dalla base.
- Questo apparecchio è stato progettato solo per uso domestico e non può essere utilizzato in bar, ristoranti, aziende agricole, alberghi, motel e uffici.

- Lasciare raffreddare l'apparecchio dopo l'uso e non toccarlo durante il funzionamento. Afferrare l'apparecchio dal manico. Le superfici del bollitore possono surriscaldarsi durante l'uso.
- Mantenere il viso lontano dal vapore per evitare scottature.
- Verificare che la tensione di rete coincida con quella specificata nell'etichetta di classificazione dell'apparecchio e che la presa elettrica sia dotata di messa a terra.
- Non sommergere il cavo, la spina o qualsiasi altra parte fissa dell'apparecchio in acqua o all'interno di qualsiasi altro liquido. Non esporre le parti elettriche all'acqua. Assicurarsi di avere le mani completamente asciutte prima di toccare la spina o di accendere l'apparecchio.
- Se l'apparecchio dovesse cadere in acqua, scollegarlo immediatamente. Non toccare l'acqua!
- Ispezionare regolarmente il cavo di alimentazione in cerca di danni visibili. Se il cavo presenta danni, rivolgersi esclusivamente al Servizio di Assistenza Tecnica ufficiale di Cecotec.
- Non trasportare o afferrare l'apparecchio dal cavo di alimentazione. Non utilizzare il cavo come manico. Non forzare il cavo contro angoli o bordi affilati. Non schiacciare il cavo di alimentazione con il peso stesso dell'apparecchio. Mantenere il cavo lontano da superfici calde.
- Non usare l'apparecchio se il cavo, la spina o la struttura presentano danni o se non funziona correttamente, è caduto o è stato danneggiato.
- Non usare l'apparecchio in spazi chiusi dove possano prodursi vapori esplosivi o infiammabili.
- Non lasciare l'apparecchio incustodito mentre è in uso.
- Scollegarlo dalla fonte di alimentazione quando non si sta usando o quando si abbandona la stanza.

- Non cercare di riparare l'apparecchio per conto proprio. Contattare il Servizio di Assistenza Tecnica ufficiale di Cecotec.
- Spegner e scollegare l'apparecchio dalla presa di corrente quando non si sta usando, prima di montarlo o smontarlo e prima di spostarlo. Per evitare inciampi, avvolgere il cavo in modo sicuro.
- La pulizia e manutenzione dell'apparecchio devono essere effettuate in linea con quanto spiegato in questo manuale di istruzioni per garantirne il corretto funzionamento. Spegner e scollegare l'apparecchio prima di pulirlo.
- L'acqua a ebollizione potrebbe fuoriuscire dal bollitore.
- Usare questo apparecchio solamente per il fine previsto.
- Utilizzare solo acqua fredda per riempire il bollitore.
- Il livello dell'acqua deve trovarsi tra i livelli di MIN e MAX.
- Assicursi sempre che il coperchio sia collocato correttamente.
- Il bollitore deve incastrarsi correttamente nella base.
- Aprire e chiudere con cura il coperchio mentre è caldo.
- Prestare attenzione quando si sposta il bollitore con acqua calda all'interno. Afferrare l'apparecchio dal manico e non dal coperchio.
- Non mettere in funzione il bollitore a vuoto.
- Non usare la base per altri fini.
- Non aprire il coperchio durante il processo di ebollizione o pochi minuti prima o dopo per evitare ustioni da vapore.

INSTRUÇÕES DE SEGURANÇA

Leia atentamente as instruções seguintes antes de utilizar o aparelho. Guarde este manual para referências futuras ou novos utilizadores.

- Este aparelho pode ser utilizado por crianças a partir de 8 anos de idade se lhes tiverem sido dadas a supervisão ou as instruções relativas à utilização do aparelho de uma forma segura e compreenderem os perigos envolvidos. A limpeza e manutenção não deve ser efetuada por crianças a menos que tenham mais de 8 anos de idade e estejam sob supervisão. Mantenha o aparelho e o seu cabo longe do alcance de crianças com idade inferior a 8 anos.
- O aparelho pode ser utilizado por pessoas com capacidades físicas, sensoriais ou mentais reduzidas ou com falta de experiência e conhecimentos, se lhes tiver sido dada supervisão ou instruções relativas à utilização do aparelho de uma forma segura e compreender os perigos envolvidos.
- Não permita que as crianças brinquem com o aparelho.
-  Este símbolo significa: cautela, superfície quente. As superfícies acessíveis do aparelho poderiam atingir temperaturas altas durante o funcionamento. Tenha cuidado para não se queimar.
- **ADVERTÊNCIA:** Não retire a tampa enquanto a água estiver a ferver.
- **ATENÇÃO:** Coloque a tampa de forma que o vapor não pingue na pega.
- O aparelho apenas deve ser utilizado com o suporte fornecido.
- **ATENÇÃO:** Certifique-se de que o aparelho está desligado antes de o retirar do seu suporte.
- Este aparelho foi desenhado apenas para uso doméstico e

não para uso em cafés, restaurantes, quintas, hotéis, motéis e escritórios.

- Evite tocar na superfície quente durante o funcionamento e até que tenha decorrido um tempo de arrefecimento. Utilize a pega do aparelho para o mover. As superfícies do aparelho são suscetíveis ao aquecimento durante a utilização.
- Não coloque a cara em direção do vapor para evitar queimaduras.
- Certifique-se de que a tensão de rede coincide com a tensão especificada na etiqueta de classificação do aparelho e de que a tomada tenha ligação à terra.
- Não submerja o cabo, a ficha ou qualquer outra parte elétrica do aparelho na água ou qualquer outro líquido nem as exponha à água. Não exponha as conexões elétricas à água. Certifique-se de ter mãos completamente secas antes de tocar a tomada ou ligar o aparelho.
- Se o aparelho cair acidentalmente na água, desligue imediatamente da corrente. Não toque na água!
- Inspeccione o cabo de alimentação regularmente em busca de danos visíveis. Se o cabo apresentar danos, deve ser reparado pelo Serviço de Assistência Técnica Oficial de Cecotec para evitar qualquer tipo de perigo.
- Não transporte o aparelho ou estique através do cabo de alimentação. Não use o cabo como asa. Não force o cabo contra esquinas ou bordas afiadas. Não passe o aparelho sobre o cabo de alimentação. Mantenha o cabo longe das superfícies quentes.
- Não utilize o aparelho se o cabo, a tomada ou a estrutura apresentam danos, não funcionam corretamente ou sofreram alguma queda.
- Não utilize o aparelho em espaços fechados onde possam ser produzidos vapores explosivos ou inflamáveis.

- Não deixe o aparelho sem supervisão enquanto estiver em uso.
- Desligue da corrente elétrica quando acabar de o usar ou quando abandonar a zona onde o estiver a usar.
- Não tente reparar o produto por si próprio. Deve entrar em contacto com o Serviço de Assistência Técnica da Cecotec.
- Desligue e desconecte o aparelho da tomada quando não estiver em uso, quando o mover de um lugar para outro, ou antes de montar ou remover peças. Para evitar risco de tropeço, enrole o cabo de forma segura.
- As tarefas de limpeza e manutenção do aparelho devem ser feitas de acordo com este manual de instruções, para garantir o bom funcionamento do aparelho. Desligue e desconecte o aparelho antes de limpar.
- A água em ebulição pode sair do jarro.
- Utilize este aparelho apenas para o fim a que se destina.
- Utilize unicamente água fria para encher o jarro.
- O nível de água deve estar entre as marcas de MIN e MAX.
- Certifique-se sempre de que a tampa está bem colocada.
- O aparelho deve encaixar corretamente na base.
- Abra e feche a tampa com cuidado enquanto está quente.
- Tenha extremo cuidado ao mover o aparelho com água quente de um lado para o outro. Nunca a pegue pela tampa, pegue-a sempre pela pega.
- Não opere o aparelho vazio.
- Não utilize a base para outros fins.
- Não abra a tampa durante o processo de cozedura ou minutos antes ou depois para evitar queimaduras por vapor.

VEILIGHEIDSINSTRUCTIES

Lees de volgende instructies aandachtig voordat u het product gebruikt. Bewaar deze handleiding voor toekomstig(e) gebruik of gebruikers.

- Dit apparaat kan door kinderen vanaf 8 jaar worden gebruikt, indien zij onder toezicht staan of instructies hebben gekregen over een veilig gebruik van het apparaat en de gevaren ervan begrijpen. Zorg ervoor dat het apparaat is uitgeschakeld voordat u het van de basis haalt. Reiniging en gebruikersonderhoud mogen niet worden uitgevoerd door kinderen, tenzij zij ouder zijn dan 8 jaar en onder toezicht staan. Houd het apparaat en het snoer buiten het bereik van kinderen jonger dan 8 jaar.
- De waterkoker kan worden gebruikt door personen met verminderde fysieke, zintuiglijke of mentale vermogens of met gebrek aan ervaring en kennis, indien zij onder toezicht staan of instructies hebben gekregen over het veilig gebruik van het apparaat en de gevaren ervan begrijpen.
- Kinderen mogen niet met het apparaat spelen.
-  Dit symbool betekent: voorzichtig, hete oppervlak. Toegankelijke oppervlakken van het product kunnen tijdens het gebruik hoge temperaturen bereiken. Let op dat u zich niet verbrandt.
- **WAARSCHUWING:** Verwijder het deksel niet terwijl het water kookt.
- **LET OP:** Plaats het deksel zo dat de stoom niet in het handvat druppelt.
- De waterkoker mag alleen worden gebruikt met de bijgeleverde basis.
- **LET OP:** Zorg ervoor dat het apparaat is uitgeschakeld voordat u het uit de houder haalt.

- Dit apparaat is uitsluitend bestemd voor huishoudelijk gebruik en is niet bestemd voor gebruik in bars, restaurants, boerderijen, hotels, motels en kantoren.
- Raak het hete oppervlak niet aan tijdens de werking en totdat een afkoeltijd is verstreken. Gebruik het handvat om het product vast te houden. De oppervlakken van de waterkoker kunnen tijdens het gebruik heet worden.
- Plaats uw gezicht niet in de richting van de stoom om brandwonden te voorkomen.
- Zorg ervoor dat de netspanning overeenkomt met de spanning vermeld op het classificatielabel van het apparaat en dat het stopcontact geaard is.
- Dompel niet de kabel, stekker of vaste onderdelen van het product in water of andere vloeistoffen. Stel de elektrische verbindingen niet bloot aan water. Zorg ervoor dat uw handen volledig droog zijn voordat u de stekker aanraakt of het apparaat inschakelt.
- Als het apparaat per ongeluk in water valt, trek dan onmiddellijk de stekker eruit. Raak het water niet aan!
- Inspecteer de kabel regelmatig op zichtbare schade. Als de kabel beschadigd is, moet hij worden hersteld door de Technische Dienst van Cecotec om elk gevaar te vermijden.
- Trek niet aan de kabel van het apparaat om het te verplaatsen. Gebruik de kabel niet als handgreep. Forceer de kabel niet in hoeken of tegen scherpe randen. Zet het product niet op de voedingskabel. Bewaar afstand tussen de kabel en hete oppervlakken.
- Gebruik het apparaat niet als de kabel, de stekker of het frame beschadigd zijn, niet correct werken of als ze gevallen zijn.
- Gebruik het apparaat niet in besloten ruimtes waar explosieve of brandbare dampen voor zouden kunnen komen.

- Laat het apparaat niet onbeheerd achter terwijl het aan het werken is.
- Trek de stekker uit het stopcontact als u klaar bent met het apparaat te gebruiken of als u de kamer verlaat.
- Probeer het apparaat niet zelf te repareren. Neem contact op met de Technische Dienst van Cecotec.
- Schakel het apparaat uit en trek de stekker uit het stopcontact als het niet in gebruik is, als u het van de ene plek naar de andere verplaatst of voordat u onderdelen installeert of verwijdert. Rol de kabel veilig op om het risico op struikelen te verlagen.
- De reiniging en het onderhoud van het product moeten worden uitgevoerd in overeenstemming met deze handleiding om een correcte werking van het product te garanderen. Schakel het apparaat uit en trek de stekker uit het stopcontact alvorens het schoon te maken.
- Er kan kokend water uit de kan komen.
- Gebruik dit product alleen voor het doel waarvoor het bestemd is.
- Gebruik alleen koud water om de kan te vullen.
- Het waterpeil moet tussen de markeringen MAX. en MIN. staan.
- Zorg er altijd voor dat het deksel goed op zijn plaats zit.
- De waterkoker moet goed op het onderstel passen.
- Open en sluit het deksel voorzichtig als het heet is.
- Wees uiterst voorzichtig wanneer u de waterkoker met heet water van de ene kant naar de andere kant verplaatst. Pak het nooit op bij het deksel, pak het altijd op bij het handvat.
- Gebruik de waterkoker niet leeg.
- Gebruik de basis niet voor andere doeleinden.
- Open het deksel niet tijdens het kookproces of de minuten ervoor of erna om brandwonden door stoom te voorkomen.

INSTRUKCJE BEZPIECZEŃSTWA

Przed użyciem produktu należy uważnie przeczytać poniższe instrukcje. Zachowaj tę instrukcję do wykorzystania w przyszłości lub dla nowych użytkowników.

- To urządzenie może być używane przez dzieci w wieku od 8 lat i starsze, jeśli są one nadzorowane lub zostały poinstruowane w zakresie bezpiecznego korzystania z urządzenia i rozumieją związane z tym zagrożenia. Czyszczenie i konserwacja, którą powinien przeprowadzać użytkownik, nie powinny być wykonywane przez dzieci, chyba że mają one więcej niż 8 lat i są nadzorowane. Urządzenie i jego przewód należy przechowywać w miejscu niedostępnym dla dzieci poniżej 8 roku życia.
- Urządzenie może być używane przez osoby o ograniczonych zdolnościach fizycznych, sensorycznych lub umysłowych lub osoby nieposiadające doświadczenia i wiedzy, jeżeli są one nadzorowane lub zostały poinstruowane w zakresie bezpiecznego korzystania z urządzenia i rozumieją związane z tym zagrożenia.
- Dzieci nie mogą bawić się urządzeniem.
-  Ten symbol oznacza: ostrożnie, gorąca powierzchnia. Dostępne powierzchnie urządzenia mogą podczas pracy osiągać wysokie temperatury. Uważaj, aby się nie poparzyć.
- OSTRZEŻENIE: Nie zdejmuj pokrywki, gdy woda się gotuje.
- UWAGA: Umieść pokrywę tak, aby para nie kierowała się w stronę uchwytu.
- Czajnik może być używany wyłącznie z dostarczoną podstawą.
- UWAGA: Przed zdjęciem urządzenia z podstawy należy upewnić się, że jest ono wyłączone.

- To urządzenie przeznaczone jest wyłącznie do użytku domowego i nie nadaje się do użytku w barach, restauracjach, gospodarstwach rolnych, hotelach, motelach i biurach.
- Unikaj dotykania gorącej powierzchni podczas pracy urządzenia i przed upływem czasu chłodzenia. Podnieś produkt za uchwyt. Powierzchnie czajnika mogą się nagrzewać podczas użytkowania.
- Unikaj dotykania gorącej powierzchni podczas pracy urządzenia i przed upływem czasu chłodzenia. Podnieś produkt za uchwyt.
- Nie należy kierować twarzy w stronę pary, aby uniknąć poparzeń.
- Upewnij się, że napięcie sieciowe jest zgodne z napięciem podanym na tabliczce znamionowej produktu oraz, że wtyczka jest uziemiona.
- Nie zanurzaj przewodu, wtyczki ani żadnej innej nieodłącznej części produktu w wodzie lub innej cieczy. Nie wystawiaj połączeń elektrycznych na działanie wody. Przed dotknięciem wtyczki lub włączeniem produktu upewnij się, że twoje ręce są całkowicie suche.
- Jeśli produkt przypadkowo wpadnie do wody, natychmiast odłącz go od sieci. Nie dotykaj wody!
- Regularnie należy sprawdzać przewód zasilający pod względem widocznych uszkodzeń. Jeśli przewód jest uszkodzony, musi zostać naprawiony przez oficjalny Serwis Pomocy Technicznej Cecotec, aby uniknąć wszelkiego rodzaju niebezpieczeństw.
- Nie przenoś produktu ciągnąc go za przewód zasilający. Nie używaj przewodu jako uchwytu. Nie dociskaj na siłę przewodu o ostre rogi lub krawędzie. Nie przeciągaj produktu po przewodzie zasilającym. Trzymaj przewód z dala od gorących powierzchni.
- Nie używaj produktu, jeśli przewód, wtyczka lub struktura są uszkodzone, działają nieprawidłowo lub zostały upuszczone.
- Nie używaj produktu w zamkniętych pomieszczeniach, w których mogą występować wybuchowe lub łatwopalne opary.
- Nie pozostawiaj produktu bez nadzoru podczas użytkowania.
- Po zakończeniu używania lub po wyjściu z pomieszczenia odłącz urządzenie od źródła zasilania.
- Nie próbuj samodzielnie naprawiać produktu. Skontaktuj się z oficjalnym Serwisem Pomocy Technicznej Cecotec.
- Wyłącz urządzenie i odłącz je od gniazdka elektrycznego, gdy nie jest używane, podczas przenoszenia go z miejsca na miejsce lub przed montażem lub demontażem części. Aby uniknąć ryzyka potknięcia się, należy bezpiecznie zwinąć przewód.
- Czyszczenie i konserwację produktu należy przeprowadzać zgodnie z niniejszą instrukcją obsługi, aby zapewnić jego prawidłowe działanie. Przed czyszczeniem wyłącz i odłącz produkt.
- Podczas wrzenia z czajnika może wypłynąć gorąca woda.
- Używaj tego produktu tylko zgodnie z jego przeznaczeniem.
- Do napełniania czajnika używaj tylko zimnej wody.
- Poziom wody powinien znajdować się między znakami MAX i MIN.
- Należy zawsze upewnić się, że pokrywa jest dobrze zamknięta.
- Czajnik musi być prawidłowo umieszczony na podstawie.
- Ostrożnie otwórz i zamknij pokrywę, gdy jest gorąca.
- Zachowaj szczególną ostrożność podczas przesuwania czajnika z gorącą wodą z miejsca na miejsce. Nigdy nie podnoś go za pokrywę, zawsze za uchwyt.

- Nie włączaj pustego czajnika.
- Nie używaj podstawy do innych celów.
- Nie otwieraj pokrywki podczas gotowania ani na kilka minut przed lub po, aby uniknąć oparzeń parą.

BEZPEČNOSTNÍ POKYNY

Přečtěte si pozorně následující pokyny před použitím výrobku. Uchovejte tento návod pro budoucí použití nebo pro nové uživatele.

- Tento spotřebič mohou používat děti od 8 let, pokud jsou pod dohledem nebo byly poučeny o bezpečném používání spotřebiče a rozumí souvisejícím nebezpečím. Čištění a údržbu, kterou provádějí uživatelé, by neměly provádět děti, pokud nejsou starší než 8 let a nejsou pod dohledem. Uchovávejte spotřebič a jeho kabel mimo dosah dětí mladších než 8 let.
- Rychlovarnou konvici mohou používat osoby se sníženými fyzickými, smyslovými nebo mentálními schopnostmi nebo osoby s nedostatkem zkušeností a znalostí, pokud jim byl poskytnut dohled nebo byly poučeny o používání spotřebiče bezpečným způsobem a rozumí souvisejícím nebezpečím.
- Děti si se spotřebičem nesmí hrát.
-  Tento symbol znamená: Pozor, horký povrch. Přístupné povrchy spotřebiče mohou během provozu dosáhnout vysokých teplot. Dávejte pozor, abyste se nepopálili.
- VAROVÁNÍ: Neotevírejte víko, dokud se voda vaří.
- POZOR: Zavřete víko tak, aby pára nesměřovala na rukojeť.
- Rychlovarnou konvici lze používat pouze s dodanou základnou.
- POZOR: Ujistěte se, že je spotřebič vypnutý a odpojen, než ho vyjmete ze základny.
- Tento spotřebič je určen pouze pro domácí použití a je vyloučen z použití v barech, restauracích, farmách, hotelech, motelech a kancelářích.
- Povrch konvice se během provozu zahřívá.
- Vyvarujte se dotýkání horkého povrchu během provozu a

až do uplynutí doby ochlazení. Použijte rukojeť k uchopení výrobku.

- Nedávejte obličej do směru výstupu páry, aby nedošlo k popálení.
- Ujistěte se, že napětí v síti odpovídá napětí uvedenému na typovém štítku produktu a že zástrčka je uzemněná.
- Neponořujte kabel, zástrčku ani žádnou jinou pevnou část výrobku do vody nebo jiné kapaliny. Nevystavujte elektrické spoje vodě. Ujistěte se, že máte naprosto suché ruce, než se dotknete zásuvky nebo přístroje.
- Pokud výrobek náhodně spadne do vody, okamžitě ho odpojte. Nedotýkejte se vody!
- Pravidelně kontrolujte, zda napájecí kabel není viditelně poškozen. Pokud je kabel poškozen, musí být opraven Oficiální technickou asistenční službou společnosti Cecotec, aby se zabránilo jakémukoli nebezpečí.
- Nepřenášejte výrobek ani ho netahejte za napájecí kabel. Nepoužívejte kabel jako rukojeť. Nenačínejte kabel o ostré rohy nebo hrany. Nepřejíždějte s výrobkem přes napájecí kabel. Udržujte kabel mimo dosah horkých povrchů.
- Nepoužívejte výrobek, pokud je kabel, zástrčka nebo konstrukce poškozená, nefunguje správně nebo spadla.
- Nepoužívejte výrobek v uzavřených prostorách, kde by se mohly vyskytnout výbušné nebo hořlavé páry.
- Nenechávejte výrobek během používání bez dozoru.
- Odpojte ho od napájení, jakmile ho přestanete používat nebo když opustíte místnost.
- Nepokoušejte se výrobek opravovat sami. Kontaktujte Oficiální technickou asistenční službu společnosti Cecotec.
- Vypněte a odpojte spotřebič od elektrické sítě, pokud ho nepoužíváte, pokud ho přenášíte z jednoho místa na druhé nebo před montáží či demontáží dílů. Pro zabránění nebezpečí zakopnutí kabel řádně naviňte.

- Čištění a údržba výrobku musí být prováděna v souladu s tímto návodem k použití, aby byla zajištěna jeho správná funkce. Vypněte a odpojte výrobek od sítě před čištěním.
- Z konvice by mohla vytékat vařící voda.
- Tento produkt používejte výhradně k určenému účelu.
- Konvici naplňujte pouze studenou vodou.
- Hladina vody musí být mezi značkami MAX a MIN.
- Vždy se ujistěte, že je víko dobře zavřené.
- Rychlovarná konvice musí správně zapadat do základny.
- Opatrně otevírejte a zavírejte víko, dokud je konvice horká.
- Buďte velmi opatrní při přenášení konvice s horkou vodou z jednoho místa na druhé. Nikdy ji nezvedejte za víko, ale vždy za rukojeť.
- Nezapínejte prázdnou konvici.
- Nepoužívejte základnu pro jiné účely.
- Neotvírejte víko během procesu varu ani několik minut před nebo po něm pro zabránění popálení párou.

1. PIEZAS Y COMPONENTES

1. Tapa
2. Cuerpo del hervidor
3. Base
4. Palanca/Accionador
5. Asa

NOTA:

Los gráficos de este manual son representaciones esquemáticas y puede que no coincidan exactamente con los del producto.

2. ANTES DE USAR

- Este aparato presenta un embalaje diseñado para protegerlo durante su transporte. Saque el aparato de su caja y retire todo el material de embalaje. Puede guardar la caja original y otros elementos del embalaje en un lugar seguro para prevenir daños en el aparato si necesita transportarlo en el futuro. Si desea deshacerse del embalaje original, asegúrese de reciclar todos los elementos correctamente.
- Asegúrese de que todas las piezas y componentes están incluidos y en buen estado. Si faltara alguno o no estuviera en buen estado, contacte de forma inmediata con el Servicio de Atención Técnica oficial de Cecotec.

Contenido de la caja

- Hervidor con su base
- Manual de instrucciones

3. FUNCIONAMIENTO

Instrucciones básicas de uso del hervidor

- El nivel de agua rellenada debe estar entre las marcas de «MIN» y «MAX».
- Apague el hervidor antes de retirarlo de la base.
- Asegúrese siempre de que la tapa esté bien cerrada.
- La base y el exterior del hervidor no deben mojarse.
- El cuerpo del producto debe encajar con la base.
- No abra la tapa al servir
- Tenga cuidado al abrir la tapa para evitar salpicaduras del agua condensada en la tapa.

Usar el hervidor por primera vez

NOTA: Antes de usar el hervidor por primera vez, llénelo de agua y hiérvala dos veces. No ponga ninguna otra sustancia.

NOTA: Para abrir la tapa pulse la pestaña interna de la misma.

1. Llene el hervidor con agua, sin superar la marca de MAX. Tenga en cuenta el indicador de nivel de agua.
2. Coloque el hervidor en la base.
3. Conexiones eléctricas
 - Compruebe si la tensión eléctrica que va a utilizar es la misma que la del hervidor. Encontrará más información en la etiqueta de la base del hervidor.
 - Conecte la máquina únicamente a una toma de corriente de 220-240 V~ 50/60 Hz correctamente instalada.
4. Ponga en marcha el hervidor pulsando el accionador de la base del asa. Se encenderá un indicador luminoso para indicarle que el agua se está calentando.
5. Cuando el agua esté hirviendo, el producto se apagará automáticamente.

NOTA: Desconéctelo de la red eléctrica.

NOTA: No toque o coja el producto después de su uso por cualquier parte que no sea el asa, el dispositivo alcanza altas temperaturas y puede ser peligroso.

4. LIMPIEZA Y MANTENIMIENTO

- Antes de limpiar el hervidor, desconéctelo y deje que se enfríe.
- Limpie el exterior del aparato con una esponja o un paño ligeramente humedecido.
- No sumerja nunca el aparato en agua u otro líquido.
- No utilice limpiadores abrasivos, cepillos de metal o cualquier otro objeto que pueda rayar la superficie.
- Cuando observe que en la base del hervidor se están generando depósitos de cal proceda a descalcificar el aparato usando un descalcificador recomendado siguiendo las instrucciones del fabricante.

5. RESOLUCIÓN DE PROBLEMAS

Problema	Soluciones
El hervidor no se enciende.	<p>Compruebe que está correctamente conectado a la red eléctrica.</p> <p>Asegúrese de que el enchufe funciona.</p> <p>Asegúrese de que ha presionado la palanca.</p>
El hervidor no hierve el agua.	<p>Asegúrese de que el agua está entre el nivel mínimo y máximo.</p> <p>Compruebe que está correctamente conectado a la red eléctrica.</p> <p>Compruebe que el agua no está ya caliente</p>
El hervidor no se apaga automáticamente.	<p>Compruebe que la tapa esté correctamente colocada.</p>

6. ESPECIFICACIONES TÉCNICAS

Referencia del producto: 01419
 Producto: Hervidor de agua Thermosense 200 Steel
 Potencia: 1850-2200 W
 Voltaje: 220-240 V
 Frecuencia: 50/60 Hz
 Capacidad máxima: 1,7 L

Las especificaciones técnicas pueden cambiar sin notificación previa para mejorar la calidad del producto.

Fabricado en China | Diseñado en España

7. RECICLAJE DE APARATOS ELÉCTRICOS Y ELECTRÓNICOS



Este símbolo indica que, de acuerdo con las normativas aplicables, el producto y/o la batería deberán desecharse de manera independiente de los residuos domésticos. Cuando este producto alcance el final de su vida útil, deberás extraer las pilas/baterías/acumuladores y llevarlo a un punto de recogida designado por las autoridades locales.

Para obtener información detallada acerca de la forma más adecuada de desechar sus aparatos eléctricos y electrónicos y/o las correspondientes baterías, el consumidor deberá contactar con las autoridades locales.

El cumplimiento de las pautas anteriores ayudará a proteger el medio ambiente.

8. GARANTÍA Y SAT

Cecotec responderá ante el usuario o consumidor final de cualquier falta de conformidad que exista en el momento de la entrega del producto en los términos, condiciones y plazos que establece la normativa aplicable.

Se recomienda que las reparaciones se efectúen por personal especializado.

Si detecta una incidencia con el producto o tiene alguna consulta, póngase en contacto con el Servicio de Asistencia Técnica oficial de Cecotec a través del número de teléfono +34 96 321 07 28.

9. COPYRIGHT

Los derechos de propiedad intelectual sobre los textos de este manual pertenecen a CECOTEC INNOVACIONES, S.L. Quedan reservados todos los derechos. El contenido de esta publicación no podrá, ni en parte ni en su totalidad, reproducirse, almacenarse en un sistema de recuperación, transmitirse o distribuirse por ningún medio (electrónico, mecánico, fotocopia, grabación o similar) sin la previa autorización de CECOTEC INNOVACIONES, S.L.

1. PARTS AND COMPONENTS

1. Cover
2. Body
3. Base
4. Power switch
5. Handle

NOTE:

The graphics in this manual are schematic representations and may not exactly match the device.

2. BEFORE USE

- This appliance is packaged in a way as to protect it during transport. Take the appliance out of its box and remove all packaging materials. You can keep the original box and other packaging elements in a safe place. This will help you prevent damage to the appliance when transporting it in the future. In case the original packaging is disposed of, make sure all packaging materials are recycled accordingly.
- Make sure all parts and components are included and in good conditions. If there is any piece missing or in bad conditions, contact the official Cecotec Technical Support Service immediately.

Box content

- Kettle and base
- Instruction manual

3. OPERATION

Basic instructions for using the kettle

- The refilled water level must be between the "MIN" and "MAX" marks.
- Switch the kettle off before removing it from the base.
- Close the cover and make sure it is securely closed.
- The base and exterior of the kettle must not get wet.
- The body of the appliance must fit the base.
- Do not open the cover when pouring.
- Be careful when opening the cover to avoid splashing condensed water on the it.

Using the kettle for the first time

NOTE: before using the kettle for the first time, fill it with water and boil it twice. Do not add any other product.

NOTE: press the inner flap on the cover to open it.

1. Fill the kettle with water, but do not exceed the MAX mark. Please consider the water level indicator.
2. Place the kettle on the base.
3. Electrical connections
 - Check if the voltage you are going to use is the same as that of the kettle. Further information can be found on the label on the base of the kettle.
 - Only connect the appliance to a correctly installed 220-240 V~ 50/60 Hz power socket.
4. Switch on the kettle by pressing the power switch on the handle. The indicator light will light up indicating that the water is heating up.
5. After the water has boiled, the appliance will automatically switch off.

NOTE: disconnect it from the mains.

NOTE: do not touch or pick up the appliance after use by any part other than the handle, since the kettle reaches high temperatures and can be dangerous.

4. CLEANING AND MAINTENANCE

- Before cleaning the kettle, unplug it and allow it to cool down.
- Clean the outside of the appliance with a slightly damp sponge or cloth.
- Never immerse the appliance in water or other liquids.
- Do not use abrasive cleaners, metal brushes or any other object that may scratch the surface.
- When you notice limescale deposits on the base of the kettle, descale the kettle using a recommended descaler according to the manufacturer's instructions.

5. TROUBLESHOOTING

Problem	Solutions
The kettle does not switch on	Check that it is correctly connected to the mains. Make sure that the plug works. Make sure the switch was pressed down.

The kettle does not boil water	Make sure that the water is between the minimum and maximum level. Check that it is correctly connected to the mains. Check that the water is not already hot.
The kettle does not switch off automatically	Check that the cover is correctly fitted.

6. TECHNICAL SPECIFICATIONS

Product reference: 01419

Product: Thermosense 200 Steel electric kettle

Power: 1850-2200 W

Voltage: 220-240 V

Frequency: 50/60 Hz

Maximum capacity: 1.7 l

Technical specifications may change without prior notification to improve product quality.

Made in China | Designed in Spain

7. DISPOSAL OF OLD ELECTRICAL AND ELECTRONIC APPLIANCES



This symbol indicates that, according to the applicable regulations, the product and/or batteries must be disposed of separately from household waste. When this product reaches the end of its shelf life, you should dispose of the cells/batteries/accumulators and take them to a collection point designated by the local authorities.

Consumers must contact their local authorities or retailer for information concerning the correct disposal of old appliances and/or their batteries.

Compliance with the above guidelines will help protecting the environment.

8. TECHNICAL SUPPORT AND WARRANTY

Cecotec shall be liable to the end user or consumer for any lack of conformity that exists at the time of delivery of the product under the terms, conditions, and deadlines established by the applicable regulations.

It is recommended that repairs be carried out by qualified personnel.

If at any moment you detect any problem with your product or have any doubt, do not hesitate to contact the official Cecotec Technical Support Service at +34 963 210 728.

9. COPYRIGHT

The intellectual property rights over the texts in this manual belong to CECOTEC INNOVACIONES, S.L. All rights reserved. The contents of this publication may not, in whole or in part, be reproduced, stored in a retrieval system, transmitted, or distributed by any means (electronic, mechanical, photocopying, recording or similar) without the prior authorization of CECOTEC INNOVACIONES, S.L.

1. PIÈCES ET COMPOSANTS

1. Couvercle
2. Bouilloire
3. Base
4. Levier
5. Poignée

NOTE :

Les graphiques de ce manuel sont des représentations schématiques et peuvent ne pas correspondre exactement à ceux du produit.

2. AVANT UTILISATION

- Cet appareil possède un emballage conçu pour le protéger pendant son transport. Sortez l'appareil de sa boîte et retirez tout le matériel qui compose l'emballage. Rangez la boîte d'origine et le reste des éléments provenant de l'emballage dans un endroit sûr pour éviter d'endommager l'appareil si vous devez le transporter à l'avenir. Si vous devez vous défaire de l'emballage d'origine, assurez-vous de recycler tous les éléments correctement.
- Assurez-vous que toutes les pièces et les composants sont inclus et en bon état. S'il manque une pièce, une partie, un accessoire ou que l'appareil ou ses accessoires ne sont pas en bon état, veuillez contacter le Service Après-Vente officiel de Cecotec.

Contenu de la boîte

- Bouilloire avec base
- Manuel d'instructions

3. FONCTIONNEMENT

Instructions de base pour l'utilisation de la bouilloire

- Le niveau d'eau doit se trouver entre les marques « MIN » et « MAX ».
- Éteignez la bouilloire avant de la retirer de sa base.
- Assurez-vous toujours que le couvercle est bien fermé.
- La base et l'extérieur de la bouilloire ne doivent pas être mouillés.
- La bouilloire doit s'adapter à sa base.
- N'ouvrez pas le couvercle lorsque vous servez de l'eau chaude
- Faites attention lorsque vous ouvrez le couvercle afin d'éviter les éclaboussures d'eau de condensation sur le couvercle.

Utiliser la bouilloire pour la première fois

NOTE : Avant d'utiliser la bouilloire pour la première fois, remplissez-la d'eau et faites-la bouillir deux fois. N'utilisez pas d'autres substances.

NOTE : Pour ouvrir le couvercle, appuyez sur la languette du couvercle.

1. Remplissez la bouilloire d'eau, sans dépasser le repère MAX. Faites attention à l'indicateur du niveau d'eau.
2. Placez la bouilloire sur la base.
3. Connexions électriques
 - Vérifiez que la tension que vous allez utiliser est la même que celle de la bouilloire. Vous trouverez de plus amples informations sur l'étiquette située à la base de la bouilloire.
 - Ne branchez l'appareil que sur une prise de courant 220-240 V~ 50/60 Hz correctement installée.
4. Allumez la bouilloire en appuyant sur le levier. Un témoin s'allumera pour vous indiquer que l'eau est en train de chauffer.
5. Lorsque l'eau bout, l'appareil s'éteindra automatiquement.

NOTE : Débranchez-le.

NOTE : Ne touchez ou ne tenez l'appareil que par la poignée lorsque vous faites bouillir de l'eau, car l'appareil atteint des températures élevées et peut être dangereux.

4. NETTOYAGE ET ENTRETIEN

- Avant de nettoyer la bouilloire, débranchez-la et laissez-la refroidir.
- Nettoyez l'extérieur de l'appareil avec une éponge ou un chiffon légèrement humide.
- Ne submergez jamais l'appareil dans l'eau ni dans aucun autre liquide.
- N'utilisez pas de nettoyeurs abrasifs, de brosses métalliques ou tout autre objet susceptible de rayer la surface.
- Lorsque vous remarquez des dépôts de calcaire à la base de la bouilloire, détartrez-la à l'aide d'un détartrant recommandé, conformément aux instructions du fabricant.

5. RÉOLUTION DE PROBLÈMES

Problème	Solutions
La bouilloire ne s'allume pas.	Vérifiez que la bouilloire est correctement branchée. Assurez-vous que la prise fonctionne. Assurez-vous que vous avez bien appuyé sur le levier.

La bouilloire ne fait pas bouillir l'eau.	Assurez-vous que le niveau d'eau se situe entre le niveau minimum et le niveau maximum. Vérifiez que la bouilloire est correctement branchée. Vérifiez que l'eau n'est plus chaude.
La bouilloire ne s'éteint pas automatiquement.	Vérifiez que le couvercle est correctement mis en place.

6. SPÉCIFICATIONS TECHNIQUES

Référence : 01419

Produit : Bouilloire Thermosense 200 Steel

Puissance : 1850-2200 W

Voltage : 220-240 V

Fréquence : 50/60 Hz

Capacité maximale : 1,7 L

Les spécifications techniques peuvent être modifiées sans notification préalable afin d'améliorer la qualité du produit.

Produit fabriqué en Chine | Conçu en Espagne

7. RECYCLAGE DES ÉQUIPEMENTS ÉLECTRIQUES ET ÉLECTRONIQUES



Ce symbole indique que, conformément à la réglementation en vigueur, le produit et/ou la batterie doivent être éliminés séparément des déchets municipaux. Lorsque ce produit atteint la fin de sa vie utile, vous devez retirer les piles ou batteries et les apporter à un point de collecte désigné par les autorités locales.

Pour obtenir des informations détaillées sur la manière la plus adéquate de vous défaire de vos appareils électriques et électroniques et/ou des batteries correspondantes, vous devez contacter les autorités locales.

Le respect des lignes directrices susmentionnées contribuera à la protection de l'environnement.

8. GARANTIE ET SAV

Cecotec est responsable envers l'utilisateur final ou le consommateur de tout défaut de conformité existant au moment de la livraison du produit dans les termes, conditions et délais établis par la réglementation applicable.

Il est recommandé que les réparations soient effectuées par du personnel qualifié.

Si vous détectez un incident ou un problème avec le produit, vous devez contacter le Service Après-Vente officiel de Cecotec au +34 9 63 21 07 28.

9. COPYRIGHT

Les droits de propriété intellectuelle des textes de ce manuel appartiennent à CECOTEC INNOVACIONES, S.L. Tous droits réservés. Le contenu de cette publication ne peut être, en totalité ou en partie, reproduit, stocké dans un système de récupération de données, transmis ou distribué par quelque moyen que ce soit (électronique, mécanique, photocopie, enregistrement ou similaire) sans l'autorisation préalable de CECOTEC INNOVACIONES, S.L.

1. TEILE UND KOMPONENTEN

1. Deckel
2. Wasserkocher Gehäuse
3. Basis
4. Betätigungshebel
5. Griff

HINWEIS:

Die Grafiken in dieser Bedienungsanleitung sind schematische Darstellungen und entsprechen möglicherweise nicht genau dem Gerät.

2. VOR DEM GEBRAUCH

- Dieses Gerät ist so verpackt, dass es während des Transports geschützt bleibt. Nehmen Sie das Gerät aus der Verpackung und entfernen Sie das gesamte Verpackungsmaterial. Bewahren Sie die Verpackung an einem sicheren Ort auf, damit das Gerät nicht beschädigt wird, wenn Sie es später transportieren müssen. Wenn Sie die Originalverpackung entsorgen möchten, stellen Sie sicher, dass alle Artikel wiederverwerten.
- Prüfen Sie, ob die Lieferung vollständig und in gutem Zustand ist. Wenn die Lieferung fehlt oder nicht in gutem Zustand ist, kontaktieren Sie den technischen Kundendienst von Cecotec.

Vollständiger Inhalt

- Wasserkocher mit Basis
- Bedienungsanleitung

3. BEDIENUNG

Grundlegende Hinweise zum Gebrauch des Wasserkochers

- Der nachgefüllte Wasserstand muss zwischen den Markierungen „MIN“ und „MAX“ liegen.
- Schalten Sie den Wasserkocher aus, bevor Sie ihn von der Basis nehmen.
- Achten Sie immer darauf, dass der Deckel fest verschlossen ist.
- Die Basis und die Außenseite des Wasserkochers dürfen nicht nass werden.
- Das Gerät muss in seiner Basis passen.
- Öffnen Sie den Deckel nicht, wenn Sie Wasser servieren
- Seien Sie beim Öffnen des Deckels vorsichtig, damit kein Kondenswasser auf den Deckel spritzt.

Erstmalige Verwendung des Wasserkochers

HINWEIS: Bevor Sie den Wasserkocher zum ersten Mal benutzen, füllen Sie ihn mit Wasser und bringen Sie es zweimal zum Kochen. Füllen Sie keine anderen Flüssigkeiten ein.

HINWEIS: Um den Deckel zu öffnen, drücken Sie auf die innere Klappe des Deckels.

1. Füllen Sie den Wasserkocher mit Wasser, aber nicht über die MAX-Marke hinaus. Bitte beachten Sie die Wasserstandsanzeige.
2. Stellen Sie den Wasserkocher in die Basis.
3. Elektrische Anschlüsse
 - Prüfen Sie, ob die Spannung, die Sie verwenden wollen, mit der des Wasserkochers übereinstimmt. Weitere Informationen finden Sie auf dem Etikett an der Basis des Wasserkochers.
 - Schließen Sie das Gerät nur an eine ordnungsgemäß installierte 220-240 V~ 50/60 Hz Steckdose an.
4. Schalten Sie den Wasserkocher ein, indem Sie den Betätigungshebel am unteren Ende des Griffs drücken. Ein Lichtanzeiger leuchtet auf, um anzuzeigen, dass das Wasser aufgeheizt wird.
5. Wenn das Wasser kocht, schaltet sich das Gerät automatisch ab.

HINWEIS: Trennen Sie das Gerät vom Stromnetz.

HINWEIS: Berühren Sie das Gerät nach dem Gebrauch nur am Griff und nehmen Sie es nicht in die Hand, da das Gerät hohe Temperaturen erreicht und gefährlich sein kann.

4. REINIGUNG UND WARTUNG

- Bevor Sie den Wasserkocher reinigen, ziehen Sie den Netzstecker und lassen Sie ihn abkühlen.
- Reinigen Sie die Außenseite des Geräts mit einem leicht feuchten Schwamm oder Tuch.
- Tauchen Sie das Gerät niemals in Wasser oder eine andere Flüssigkeit ein.
- Verwenden Sie keine Scheuermittel, Metallbürsten oder andere Mittel, die die Oberfläche verkratzen könnten.
- Wenn Sie Kalkablagerungen im Boden des Wasserkochers feststellen, entkalken Sie das Gerät mit einem empfohlenen Entkalker gemäß den Anweisungen des Herstellers.

5. PROBLEMBEHEBUNG

Problem	Lösungen
Der Wasserkocher springt nicht an.	Prüfen Sie, ob das Gerät richtig an das Stromnetz angeschlossen ist. Vergewissern Sie sich, dass der Stecker funktioniert. Vergewissern Sie sich, dass Sie den Hebel heruntergedrückt haben.
Der Wasserkocher kocht kein Wasser.	Vergewissern Sie sich, dass sich das Wasser zwischen dem Mindest- und dem Höchststand befindet. Prüfen Sie, ob das Gerät richtig an das Stromnetz angeschlossen ist. Prüfen Sie, dass das Wasser nicht mehr heiß ist.
Der Wasserkocher schaltet sich nicht automatisch ab.	Prüfen Sie, ob die Abdeckung richtig angebracht ist.

6. TECHNISCHE SPEZIFIKATIONEN

Referenz des Gerätes: 01419
 Produkt: Wasserkocher Thermosense 200 Steel
 Leistung: 1850-2200 W
 Spannung: 220-240 V
 Frequenz: 50/60 Hz
 Max. Fassungsvermögen: 1,7 L

Die technischen Daten können ohne vorherige Ankündigung geändert werden, um die Produktqualität zu verbessern.
 Hergestellt in China | Entworfen in Spanien

7. RECYCLING VON ELEKTRO- UND ELEKTRONIKGERÄTEN



Dieses Symbol weist darauf hin, dass das Produkt und/oder die Batterie gemäß den geltenden Vorschriften getrennt vom Haushaltsabfall entsorgt werden muss. Wenn dieses Produkt das Ende seiner Nutzungsdauer erreicht hat, sollten Sie die Batterien/Akkus entfernen und es zu einer von den örtlichen Behörden bestimmten Sammelstelle bringen.

Die Verbraucher müssen sich mit Ihren örtlichen Behörden oder Einzelhändlern in Verbindung setzen, um Informationen über die ordnungsgemäße Entsorgung ihrer Altgeräte und / oder ihre Akkus zu erhalten.

Die Einhaltung der oben genannten Leitlinien trägt zum Schutz der Umwelt bei.

8. GARANTIE UND KUNDENDIENST

Cecotec haftet gegenüber dem Endnutzer oder Verbraucher für jegliche Konformitätsmängel, die zum Zeitpunkt der Lieferung des Produkts bestehen, gemäß den in den geltenden Vorschriften festgelegten Bedingungen und Fristen.

Es wird empfohlen, dass Reparaturen von qualifiziertem Personal durchgeführt werden.

Sollte unerwartet eine Störung auftreten oder haben Sie Fragen über Ihrem Produkt, können Sie sich mit dem Kundendienst in Verbindung setzen über die Telefonnummer: +34 96 321 07 28.

9. COPYRIGHT

Die geistigen Eigentumsrechte an den Texten in dieser Bedienungsanleitung liegen bei CECOTEC INNOVACIONES, S.L. Alle Rechte vorbehalten. Der Inhalt dieser Veröffentlichung darf ohne vorherige Genehmigung von CECOTEC INNOVACIONES, S.L. weder ganz noch teilweise vervielfältigt, in einem Wiederherstellungssystem gespeichert, übertragen oder verbreitet werden (elektronisch, mechanisch, Fotokopie, Aufzeichnung oder ähnliches).

1. PARTI E COMPONENTI

1. Coperchio
2. Corpo del bollitore
3. Base
4. Leva/Azionatore
5. Manico

NOTA:

Le immagini di questo manuale sono rappresentazioni schematiche e potrebbero non corrispondere esattamente all'apparecchio.

2. PRIMA DELL'USO

- Questo apparecchio ha un imballaggio progettato per proteggerlo durante il trasporto. Estrarre l'apparecchio dalla scatola e rimuovere tutto il materiale presente nell'imballaggio. Conservare la scatola originale e gli altri elementi in un luogo sicuro per prevenire danni all'apparecchio qualora fosse necessario trasportarlo in futuro. Se si desidera smaltire l'imballaggio originale, assicurarsi di riciclare tutti gli elementi in modo appropriato.
- Verificare che tutte le parti e i componenti siano compresi e in buono stato. Se uno di essi mancasse o non fosse in buone condizioni, contattare immediatamente il Servizio di Assistenza Tecnica ufficiale di Cecotec.

Contenuto della scatola

- Bollitore e base del bollitore
- Il presente manuale di istruzioni

3. FUNZIONAMENTO

Istruzioni principali per l'uso del bollitore

- Il livello dell'acqua deve trovarsi tra le tacche "MIN" e "MAX".
- Spegnerlo prima di toglierlo dalla base.
- Assicurarsi che il coperchio sia ben chiuso.
- La base e l'esterno del bollitore non devono bagnarsi.
- Il bollitore deve incastrarsi correttamente nella base.
- Non aprire il coperchio quando si serve l'acqua.
- Fare attenzione quando si apre il coperchio per evitare di far schizzare l'acqua condensata sul coperchio.

Utilizzare il bollitore per la prima volta

NOTA: Prima di usare il bollitore per la prima volta, riempirlo d'acqua e portarla a ebollizione due volte. Non inserire nessun'altra sostanza o liquido.

NOTA: Per aprire il coperchio, premere la linguetta interna.

1. Riempire il bollitore d'acqua senza superare la tacca "MAX". Si prega di prestare attenzione all'indicatore del livello dell'acqua.
2. Posizionare il bollitore sulla base.
3. Collegamenti elettrici
 - Verificare che il voltaggio che verrà utilizzato sia uguale a quello del bollitore. Ulteriori informazioni sono riportate sull'etichetta posta sulla base del bollitore.
 - Collegare il bollitore solo a una presa di corrente 220-240 V~ 50/60 Hz correttamente installata.
4. Attivare il bollitore premendo la leva presente sulla base. Si accenderà una spia per avvisare che l'acqua si sta riscaldando.
5. Quando l'acqua è in ebollizione, il dispositivo si spegnerà automaticamente.

NOTA: Scollegarlo dalla corrente.

NOTA: Non toccare o prendere il prodotto dopo l'uso da nessuna parte che non sia il manico, poiché il dispositivo raggiunge temperature elevate e può essere pericoloso.

4. PULIZIA E MANUTENZIONE

- Prima di pulire il bollitore, scollegarlo e attendere che si raffreddi.
- Pulire l'esterno del bollitore solo con una spugna o un panno leggermente umido.
- Non sommergere l'apparecchio in acqua o altri liquidi.
- Non utilizzare detergenti abrasivi, spazzole metalliche o qualsiasi altro oggetto che possa graffiare la superficie.
- Quando si notano depositi di calcare sulla base del bollitore, è necessario decalcificare il bollitore utilizzando un decalcificante raccomandato secondo le istruzioni del produttore.

5. RISOLUZIONE DEI PROBLEMI

Problema	Soluzioni
Il bollitore non si accende.	Verificare che sia collegato correttamente alla corrente. Assicurarsi che la spina funzioni. Assicurarsi di aver abbassato la leva.

Il bollitore non porta a ebollizione l'acqua.	Assicurarsi che il livello dell'acqua sia compreso tra il livello minimo e quello massimo. Verificare che sia collegato correttamente alla corrente. Verificare che l'acqua non sia già calda
Il bollitore non si spegne automaticamente.	Verificare che il coperchio sia posizionato correttamente.

6. SPECIFICHE TECNICHE

Codice prodotto: 01419

Prodotto: Bollitore Thermosense 200 Steel

Potenza: 1850-2200 W

Tensione: 220-240 V

Frequenza: 50/60 Hz

Capacità massima: 1,7 L

Le specifiche tecniche possono cambiare senza previa notifica per migliorare la qualità del prodotto.

Fabbricato in Cina | Progettato in Spagna

7. RICICLAGGIO DI APPARECCHIATURE ELETTRICHE ED ELETTRONICHE



Questo simbolo indica che, in conformità con le normative vigenti, il prodotto e/o la batteria devono essere smaltiti separatamente dai rifiuti domestici. Quando questo prodotto raggiunge la fine della sua vita utile, è necessario rimuovere le pile/batterie/accumulatori e portarlo in un punto di raccolta designato dalle autorità locali.

Per informazioni dettagliate su come smaltire correttamente le apparecchiature elettriche ed elettroniche e/o le pile/batterie, il consumatore dovrà contattare le autorità locali.

Il rispetto di queste linee guida aiuterà a proteggere l'ambiente.

8. GARANZIA E SUPPORTO TECNICO

Cecotec sarà responsabile nei confronti dell'utente finale o del consumatore per qualsiasi difetto di conformità esistente al momento della consegna del prodotto nei termini, condizioni e scadenze stabilite dalla normativa vigente.

Si raccomanda che le riparazioni siano effettuate da personale specializzato.

Se si riscontra un problema con l'apparecchio o in caso di dubbi, si prega di contattare il Servizio di Assistenza Tecnica ufficiale di Cecotec al numero di telefono +34 96 321 07 28.

9. COPYRIGHT

I diritti di proprietà intellettuale dei testi di questo manuale appartengono a CECOTEC INNOVACIONES, S.L. Tutti i diritti riservati. Il contenuto di questa pubblicazione non può essere, in tutto o in parte, riprodotto, archiviato in un sistema di recupero, trasmesso o distribuito con qualsiasi mezzo (elettronico, meccanico, fotocopia, registrazione o simile) senza la previa autorizzazione di CECOTEC INNOVACIONES, S.L.

1. PEÇAS E COMPONENTES

1. Tampa
2. Estrutura principal
3. Base
4. Alavanca de funcionamento
5. Pega

NOTA:

Os gráficos deste manual são representações esquemáticas e podem não corresponder exatamente ao aparelho.

2. ANTES DE USAR

- Este aparelho é acondicionado em embalagens concebidas para o proteger durante o transporte. Retire o aparelho da sua caixa e remova todo o material de embalagem. Pode manter a caixa original e outras embalagens num local seguro para evitar danos no aparelho, caso necessite de o transportar no futuro. Se desejar descartar a embalagem original, certifique-se de reciclar todos os itens corretamente.
- Certifique-se de que todas as peças e componentes estejam incluídos e em bom estado. Se algum deles faltar ou não estiver em boas condições, contactar imediatamente o Serviço de Assistência Técnica oficial da Cecotec.

Conteúdo da caixa

- Jarro elétrico com base
- Manual do utilizador

3. FUNCIONAMENTO

Instruções básicas

- O nível de água deve estar entre as marcas de "MIN" e "MAX".
- Desligue o jarro antes de o retirar da base.
- Certifique-se de que a tampa está bem fechada.
- A base e o exterior do jarro não devem ser molhados.
- A estrutura do produto deve encaixar na base.
- Não abra a tampa ao servir
- Tenha cuidado ao abrir a tampa para evitar salpicos de água condensada na tampa.

Primeira utilização

NOTA: Antes de utilizar o jarro pela primeira vez, encha-o de água e ferva-o duas vezes. Não utilize qualquer outra substância.

NOTA: Para abrir a tampa, prima a aba da tampa.

1. Encha o jarro com água, mas não ultrapasse a marca MAX. Atenção ao indicador do nível de água.
2. Coloque o aparelho na base.
3. Conexões elétricas
 - Verifique se a tensão que vai utilizar é a mesma que a do jarro. Para mais informações, consulte a etiqueta na base do jarro elétrico.
 - Ligue o aparelho apenas a uma tomada elétrica de 220-240 V~ 50/60 Hz corretamente instalada.
4. Ponha o jarro em funcionamento, pressionando a alavanca de funcionamento. Um indicador luminoso acender-se-á para indicar que a água está a aquecer.
5. Quando a água estiver a ferver, o aparelho desligar-se-á automaticamente.

NOTA: Desligue-o da tomada elétrica.

NOTA: Não toque nem pegue no aparelho depois de o utilizar por qualquer parte que não seja a pega, pois o aparelho atinge temperaturas elevadas e pode ser perigoso.

4. LIMPEZA E MANUTENÇÃO

- Antes de limpar o jarro, desligue-o da corrente e deixe-o arrefecer.
- Limpe o aparelho com um pano macio, ligeiramente húmido.
- Nunca imerja o aparelho em água nem em outros líquidos.
- Não utilize produtos de limpeza abrasivos, escovas metálicas ou qualquer outro objeto que possa riscar a superfície.
- Quando notar depósitos de calcário na base do jarro, descalcifique o jarro utilizando um descalcificador recomendado de acordo com as instruções do fabricante.

5. RESOLUÇÃO DE PROBLEMAS

Problema	Soluções
O jarro não liga.	Verifique se está ligado à tomada elétrica. Certifique-se de que a ficha funciona. Certifique-se de que tem pressionado a alavanca.

O jarro não ferve a água.	Certifique-se de que o nível da água se encontra entre o máximo e o mínimo. Verifique se está ligado à tomada elétrica. Verifique se a água não está ainda quente.
O jarro elétrico não se desliga automaticamente.	Verifique se a tampa está corretamente colocada.

6. ESPECIFICAÇÕES TÉCNICAS

Referência: 01419

Produto: Jarro elétrico ThermoSense 200 Steel

Potência: 1850-2200 W

Tensão: 220-240 V

Frequência: 50/60 Hz

Capacidade máxima: 1,7 L

As especificações técnicas podem ser alteradas sem notificação prévia para melhorar a qualidade do produto.

Fabricado na China | Desenhado em Espanha

7. RECICLAGEM DE APARELHOS ELÉTRICOS E ELETRÔNICOS



Este símbolo indica que, de acordo com os regulamentos aplicáveis, o produto e/ou a bateria devem ser eliminados separadamente do lixo doméstico. Quando este produto atingir o fim da sua vida útil, deverá remover as pilhas/baterias/acumuladores e levá-lo para um ponto de recolha designado pelas autoridades locais.

Para obter informação detalhada acerca da forma mais adequada de eliminar os seus equipamentos elétricos e eletrônicos e/ou as correspondentes baterias, o consumidor deverá contactar com as autoridades locais.

A conformidade com as diretrizes acima referidas ajudará a proteger o ambiente.

8. GARANTIA E SAT

A Cecotec será responsável perante o utilizador final ou consumidor por qualquer falta de conformidade que exista no momento da entrega do produto nos termos, condições e prazos estabelecidos pelos regulamentos aplicáveis.

Recomenda-se que as reparações sejam efetuadas por pessoal qualificado.

Se detetar um incidente com o produto ou tiver alguma dúvida, contacte o Serviço de Assistência Técnica oficial da Cecotec através do número +34 96 321 07 28.

9. COPYRIGHT

Os direitos de propriedade intelectual dos textos deste manual pertencem à CECOTEC INNOVACIONES, S.L. Todos os direitos reservados. O conteúdo desta publicação não pode, no todo ou em parte, ser reproduzido, armazenado num sistema de recuperação, transmitido ou distribuído por qualquer meio (eletrónico, mecânico, fotocópia, gravação ou similar) sem a autorização prévia da CECOTEC INNOVACIONES, S.L.

1. ONDERDELEN EN COMPONENTEN

1. Afdekking
2. Behuizing
3. Basis
4. Aan/uit knop
5. Handvat

OPMERKING:

De figuren in deze handleiding zijn schematische voorstellingen en komen mogelijk niet exact overeen met het product.

2. VÓÓR U HET APPARAAT GEBRUIKT

- Dit apparaat heeft een verpakking die ontworpen is om het tijdens het transport te beschermen. Haal het apparaat uit de doos en verwijder al het verpakkingsmateriaal. U kunt de originele doos en andere verpakking op een veilige plaats bewaren om beschadiging van het apparaat te voorkomen als u het in de toekomst moet vervoeren. Als u de verpakking toch weggooit, zorg er dan voor een correcte recyclage.
- Controleer of alle onderdelen en componenten aanwezig en in goede staat zijn. Als een van deze ontbreekt of niet in goede staat is, neem dan onmiddellijk contact op met de Technische Dienst van Cecotec.

Inhoud van de doos

- Waterkoker
- Handleiding

3. WERKING

Basisinstructies voor het gebruik van de waterkoker

- Het bijgevoelde waterpeil moet tussen de markeringen «MIN» en «MAX» staan.
- Zet de waterkoker uit voordat u hem van de basis haalt.
- Zorg er altijd voor dat het deksel goed gesloten is.
- De basis en buitenkant van de waterkoker mogen niet nat worden.
- De behuizing van het product moet op de basis passen.
- Open het deksel niet tijdens het inschenken
- Wees voorzichtig bij het openen van het deksel om te voorkomen dat er gecondenseerd water op het deksel spat.

De waterkoker voor de eerste keer gebruiken

OPMERKING: Vul de waterkoker voor het eerste gebruik met water en kook het twee keer. Vul de waterkoker voor het eerste gebruik met water en kook het twee keer.

OPMERKING: Om het deksel te openen, drukt u op de binnenste hendel van het deksel.

1. Vul de waterkoker met water, maar niet meer dan de MAX-markering. Let op de waterpeilindicator.
2. Plaats de waterkoker op de basis.
3. Elektrische verbindingen
 - Controleer of het voltage dat u gaat gebruiken hetzelfde is als dat van de waterkoker. Meer informatie vindt u op het etiket op de onderkant van de waterkoker.
 - Sluit het apparaat alleen aan op een correct geïnstalleerd 220-240 V~ 50/60 Hz stopcontact.
4. Start de waterkoker door op de knop onderaan de handgreep te drukken. Er gaat een indicatielampje branden om u te laten weten dat het water aan het opwarmen is.
5. Als het water kookt, schakelt de waterkoker automatisch uit.

OPMERKING: Haal de stekker uit het stopcontact.

OPMERKING: Raak het product na gebruik niet aan en pak het niet op aan een ander deel dan het handvat, de waterkoker bereikt hoge temperaturen en kan gevaarlijk zijn.

4. SCHOONMAAK EN ONDERHOUD

- Voordat u de waterkoker schoonmaakt, haalt u de stekker uit het stopcontact en laat u hem afkoelen.
- Maak de buitenkant van het apparaat met een licht vochtige spons of doek schoon.
- Dompel het apparaat nooit onder in water of een andere vloeistof.
- Gebruik geen schurende schoonmaakmiddelen, metalen borstels of andere voorwerpen die krassen kunnen maken op het oppervlak.
- Als u kalkaanslag ziet op de onderkant van de waterkoker, ontkalkt u de waterkoker met een aanbevolen ontkalker volgens de instructies van Cecotec.

5. PROBLEEMOPLOSSING

Probleem	Oplossing
De waterkoker gaat niet aan.	Controleer of het correct is aangesloten op het lichtnet. Controleer of de stekker werkt. Zorg ervoor dat u de knop heeft ingedrukt.

De waterkoker kookt geen water.	Zorg ervoor dat het water tussen het minimum- en maximumniveau staat. Controleer of het correct is aangesloten op het lichtnet. Controleer of het water niet al heet is
De waterkoker schakelt niet automatisch uit.	Controleer of de deksel correct is aangebracht.

6. TECHNISCHE SPECIFICATIES

Productreferentie: 01419

Product: Waterkoker Thermosense 200 Steel

Vermogen: 1850-2200 W

Voltage: 220-240 V

Frequentie: 50/60 Hz

Maximale inhoud: 1,7 L

Technische specificaties kunnen zonder voorafgaande kennisgeving worden gewijzigd om de productkwaliteit te verbeteren.

Gemaakt in China | Ontworpen in Spanje.

7. RECYCLING VAN ELEKTRISCHE EN ELEKTRONISCHE APPARATUUR



Dit symbool geeft aan dat, volgens de geldende voorschriften, het product en/of de accu gescheiden van het huisvuil moeten worden afgevoerd. Wanneer dit product het einde van zijn levensduur bereikt, dient u de batterijen/accumulatoren te verwijderen en het naar een door de plaatselijke autoriteiten aangewezen inzamelpunt te brengen.

Voor gedetailleerde informatie over hoe elektrische en elektronische apparatuur en/of batterijen op de juiste manier kunnen worden weggegooid, moeten consumenten contact opnemen met hun plaatselijke autoriteiten.

Naleving van de bovenstaande richtlijnen helpt het milieu te beschermen.

8. GARANTIE EN TECHNISCHE ONDERSTEUNING

Cecotec is aansprakelijk tegenover de eindgebruiker of consument voor elk gebrek aan overeenstemming dat bestaat op het ogenblik van de levering van het product onder de voorwaarden, bepalingen en termijnen die zijn vastgelegd in de toepasselijke regelgeving.

Het wordt aanbevolen reparaties te laten uitvoeren door gekwalificeerd personeel.

Als u ooit een incident met het product ontdekt of vragen heeft, neem dan contact op met de officiële Technische Assistentie van Cecotec via het telefoonnummer +34 96 321 07 28.

9. COPYRIGHT

De intellectuele eigendomsrechten op de teksten in deze handleiding behoren toe aan CECOTEC INNOVACIONES, S.L. Alle rechten voorbehouden. De inhoud van deze publicatie mag niet, geheel of gedeeltelijk, worden veevoudigd, opgeslagen in een geautomatiseerd gegevensbestand, doorgegeven of verspreid op welke wijze dan ook (elektronisch, mechanisch, door fotokopieën, opnamen en dergelijke) zonder voorafgaande toestemming van CECOTEC INNOVACIONES, S.L.

1. CZĘŚCI I KOMPONENTY

1. Pokrywka
2. Korpus czajnika
3. Podstawa
4. Przetąacznik
5. Uchwyt

UWAGA:

Grafika tej instrukcji obsługi jest schematyczna i możliwe, że nie będzie całkowicie zgodna z produktem.

2. PRZED UŻYCIEM

- To urządzenie jest zapakowane w opakowanie zaprojektowane w celu ochrony podczas transportu. Wyjmij urządzenie z pudełka i usuń wszystkie materiały opakowaniowe. Oryginalne pudełko i inne elementy opakowania można przechowywać w bezpiecznym miejscu, aby zapobiec uszkodzeniu urządzenia w przypadku konieczności jego transportu w przyszłości. Jeśli chcesz pozbyć się oryginalnego opakowania, pamiętaj o prawidłowym recyklingu wszystkich jego elementów.
- Upewnij się, że wszystkie części i komponenty są dołączone, i są w dobrym stanie. Jeśli któregośkolwiek z nich brakuje lub nie są w dobrym stanie, należy niezwłocznie skontaktować się z oficjalnym Serwisem Technicznym Cecotec.

Zawartość opakowania

- Czajnik elektryczny z podstawą
- Instrukcja obsługi

3. FUNKCJONOWANIE

Podstawowe instrukcje użytkownika czajnika

- Poziom wody powinien znajdować się między znakami MIN i MAX.
- Wyłącz czajnik przed zdjęciem go z podstawy.
- Upewnij się, że pokrywka jest szczelnie zamknięta.
- Podstawa i zewnętrzna część czajnika nie mogą ulec zamoczeniu.
- Korpus produktu musi być dobrze dopasowany do podstawy.
- Nie otwieraj pokrywy podczas nalewania wody.
- Zachowaj ostrożność podczas otwierania pokrywy, aby uniknąć rozpryskania skroplonej wody na pokrywie.

Pierwsze użycie czajnika

WAŻNE: Przed pierwszym użyciem czajnika należy napełnić go wodą i zagotować ją dwukrotnie. Nie używaj żadnych innych substancji.

WAŻNE: Aby otworzyć pokrywę, naciśnij znajdującą się na niej blokadę.

1. Napełnij czajnik wodą nie przekraczając oznaczenia MAX. Zwróć uwagę na wskaźnik poziomu wody.
2. Umieść czajnik na podstawie.
3. Połączenia elektryczne
 - Sprawdź, czy napięcie sieciowe jest takie samo jak napięcie czajnika. Więcej informacji można znaleźć na etykiecie na podstawie czajnika.
 - Urządzenie należy podłączać wyłącznie do prawidłowo zainstalowanego gniazda zasilania 220-240 V~ 50/60 Hz.
4. Uruchom czajnik, naciskając przetąacznik pod uchwytem. Zapali się lampka kontrolna informująca o podgrzewaniu wody.
5. Po zagotowaniu wody urządzenie wyłączy się automatycznie.

WAŻNE: Odtłącz urządzenie od zasilania.

WAŻNE: Nie dotykaj urządzenia ani nie podnoś go po zakończeniu pracy za żadną część inną niż uchwyt, ponieważ urządzenie osiąga wysoką temperaturę i może być niebezpieczne.

4. CZYSZCZENIE I KONSERWACJA

- Przed czyszczeniem czajnika należy odłączyć go od zasilania i pozostawić do ostygnięcia.
- Wyczyść zewnętrzną część urządzenia lekko zwilżoną gąbką lub ściereczką.
- Nigdy nie zanurzaj urządzenia w wodzie lub innych płynach.
- Nie używaj szorstkich środków czyszczących, metalowych szczotek ani innych przedmiotów, które mogą porysować powierzchnię.
- W przypadku zauważenia osadów kamienia na dnie czajnika, należy wyczyścić czajnik za pomocą zalecanego odkamieniacza zgodnie z instrukcjami producenta.

5. ROZWIĄZYWANIE PROBLEMÓW

Problem	Rozwiązania
Czajnik nie włącza się.	Sprawdź, czy jest prawidłowo podłączony do zasilania. Upewnij się, że gniazdko działa. Upewnij się, że przetąacznik został aktywowany.

Czajnik nie gotuje wody.	Upewnij się, że poziom wody znajduje się pomiędzy minimum i maksimum. Sprawdź, czy jest prawidłowo podłączony do zasilania. Sprawdź, czy woda nie jest już gorąca.
Czajnik nie wyłącza się automatycznie.	Sprawdź, czy pokrywka jest prawidłowo założona.

6. SPECYFIKACJA TECHNICZNA

Referencja produktu: 01419

Produkt: Czajnik elektryczny Thermosense 200 Steel

Moc: 1850-2200 W

Napięcie: 220-240 V

Frekwencja: 50/60 Hz

Maksymalna pojemność: 1,7 L

Specyfikacje techniczne mogą ulec zmianie bez wcześniejszego powiadomienia w celu poprawy jakości produktu.

Wyprodukowano w Chinach | Zaprojektowano w Hiszpanii

7. RECYKLING URZĄDZEŃ ELEKTRYCZNYCH I ELEKTRONICZNYCH



Ten symbol oznacza, że zgodnie z obowiązującymi przepisami produkt i/lub baterię należy utylizować oddzielnie od odpadów domowych. Kiedy ten produkt osiągnie koniec okresu użytkowania, należy wyjąć baterie/akumulatory i przekazać go do punktu zbiórki wyznaczonego przez lokalne władze.

Aby uzyskać szczegółowe informacje na temat najbardziej odpowiedniego sposobu utylizacji sprzętów elektrycznych i elektronicznych i/lub odpowiednich baterii, konsument powinien skontaktować się z lokalnymi władzami.

Przestrzeżenie powyższych wytycznych pomoże chronić środowisko.

8. GWARANCJA I SERWIS POMOCY TECHNICZNEJ

Cecotec odpowiada przed użytkownikiem lub konsumentem końcowym za wszelkie niezgodności występujące w momencie dostawy produktu na warunkach określonych w obowiązujących przepisach.

Zaleca się, aby naprawy były przeprowadzane przez wyspecjalizowany personel.

Jeśli wykryjesz problem z produktem lub masz jakiegokolwiek pytania, skontaktuj się z oficjalnym

Serwisem Pomocy Technicznej Cecotec pod numerem telefonu +34 96 321 07 28.

9. PRAWA AUTORSKIE

Prawa własności intelektualnej do tekstów tej instrukcji obsługi należą do CECOTEC INNOVACIONES, S.L. Wszelkie prawa zastrzeżone. Treść niniejszej publikacji nie może być, w całości lub w części, powielana, przechowywana w systemie wyszukiwania, przesyłana lub rozpowszechniana za pomocą jakichkolwiek środków (elektrycznych, mechanicznych, fotokopii, nagrywania lub podobnych) bez uprzedniej zgody CECOTEC INNOVACIONES, S.L.

1. DÍLY A SOUČÁSTI

1. Víko
2. Tělo konvice
3. Základna
4. Spouštěcí páčka
5. Rukojeť

POZNÁMKA:

Grafika v tomto návodu je schematickým znázorněním a nemusí přesně odpovídat výrobku.

2. PŘED POUŽITÍM

- Tento spotřebič je zabalen v obalu určeném k ochraně při přepravě. Vyjměte spotřebič z krabice a odstraňte veškerý obalový materiál. Můžete uschovat originální krabici a další obaly na bezpečném místě pro zabránění poškození spotřebiče, pokud byste jej v budoucnu potřebovali přepravovat. Pokud chcete zlikvidovat originální obal, ujistěte se, že všechny části recyklujete správně.
- Zkontrolujte, zda jsou všechny díly a komponenty součástí balení a v dobrém stavu. Pokud některý z nich chybí nebo není v dobrém stavu, okamžitě kontaktujte Oficiální technickou asistenční službu společnosti Cecotec.

Obsah krabice

- Rychlovarná konvice se základnou
- Návod k použití

3. PROVOZ

Základní pokyny k použití rychlovarné konvice

- Hladina naplněné vody musí být mezi značkami «MIN» a «MAX».
- Vypněte konvici před jejím vyjmutím ze základny.
- Vždy se ujistěte, že je víko dobře zavřené.
- Základna a vnější povrch konvice se nesmí namočit.
- Tělo výrobku musí přiléhat k základně.
- Neotvírejte víko během nalévání vody.
- Buďte opatrní při otevírání víka pro zabránění postříkání vodou, která je kondenzovaná na víku.

První použití rychlovarné konvice

POZNÁMKA: Před prvním použitím konvici naplňte vodou a dvakrát ji převařte. Nepřidávejte žádné jiné látky.

POZNÁMKA: Pro otevření víka stiskněte vnitřní tlačítko víka.

1. Naplňte konvici vodou, ale nepřekračujte značku MAX. Dbejte na indikátor úrovně hladiny vody.
2. Postavte konvici na základnu.
3. Elektrická připojení
 - Zkontrolujte, zda je napětí, které budete používat, totožné s napětím konvice. Další informace naleznete na štítku na základně konvice.
 - Zapojte přístroj pouze do správně nainstalované zásuvky 220-240 V~ 50/60 Hz.
4. Spusťte konvici stisknutím spouštěcí páčky. Rozsvítí se světelný indikátor, který signalizuje, že se voda ohřívá.
5. Po dosažení varu vody se výrobek automaticky vypne.

POZNÁMKA: Odpojte ho od elektrické sítě.

POZNÁMKA: Nedotýkejte se ani nezvedejte výrobek po jeho použití za jakoukoli jinou část než za rukojeť, přístroj dosahuje vysokých teplot a může to být nebezpečné.

4. ČIŠTĚNÍ A ÚDRŽBA

- Před čištěním konvici odpojte ze sítě a nechte ji vychladnout.
- Vyčistěte vnější povrch spotřebiče mírně navlhčenou houbou nebo hadříkem.
- Nikdy neponořujte spotřebič do vody nebo jiných kapalin.
- Nepoužívejte abrazivní čisticí prostředky, kovové kartáče ani jiné předměty, které by mohly povrch poškrábat.
- Pokud si všimnete usazenin vodního kamene na dně konvice, odvápněte ji pomocí doporučeného odvápnovacího prostředku podle pokynů výrobce.

5. ŘEŠENÍ PROBLÉMŮ

Problém	Řešení
Konvice se nezapíná.	Zkontrolujte, zda je správně připojena k elektrické síti. Přesvědčte se, že zástrčka funguje. Ujistěte se, že jste stiskli spouštěcí páčku.

V konvici se nevaří voda.	Ujistěte se, že je hladina vody mezi minimální a maximální úrovní. Zkontrolujte, zda je správně zapojena do elektrické sítě. Zkontrolujte, zda voda není již horká.
Konvice se automaticky nevypíná.	Zkontrolujte, zda je víko správně zavřeno.

6. TECHNICKÉ SPECIFIKACE

Referenční číslo výrobku: 01419

Výrobek: Rychlovarná konvice Thermosense 200 Steel

Výkon: 1850-2200 W

Napětí: 220-240 V

Frekvence: 50/60 Hz

Maximální objem: 1,7 l

Technické specifikace se mohou změnit bez předchozího upozornění za účelem zlepšení kvality výrobku.

Vyrobeno v Číně | Navrženo ve Španělsku

7. RECYKLACE ELEKTRICKÝCH A ELEKTRONICKÝCH ZAŘÍZENÍ



Tento symbol označuje, že v souladu s platnými předpisy musí být výrobek a/nebo baterie zlikvidovány odděleně od domovního odpadu. Po skončení životnosti tohoto výrobku byste měli články/baterie/akumulátory vyjmout a odnést na sběrné místo určené místními úřady.

Pro podrobnější informace o nejvhodnějším způsobu likvidace elektrických a elektronických zařízení a/nebo příslušných baterií by se spotřebitelé měli obrátit na místní úřady.

Dodržování výše uvedených pokynů přispívá k ochraně životního prostředí.

8. ZÁRUKA A TECHNICKÝ SERVIS

Společnost Cecotec odpovídá konečnému uživateli nebo spotřebiteli za jakýkoli nesoulad, který existuje v době dodání výrobku za podmínek a ve lhůtách stanovených platnými předpisy. Doporučuje se, aby opravy prováděl kvalifikovaný personál.

Pokud zjistíte problém s výrobkem nebo máte jakékoli dotazy, obraťte se na Oficiální technickou asistenční službu společnosti Cecotec na čísle +34 96 321 07 28.

9. COPYRIGHT

Práva duševního vlastnictví k textům v tomto návodu jsou majetkem společnosti CECOTEC INNOVACIONES, S.L. Všechna práva jsou vyhrazena. Obsah této publikace nesmí být, zčásti nebo jako celek, reprodukován, ukládán do systému obnovy, přenášen nebo distribuován žádnými prostředky (elektronicky, mechanicky, fotokopírováním, nahráváním nebo podobným způsobem) bez předchozího souhlasu společnosti CECOTEC INNOVACIONES, S.L.

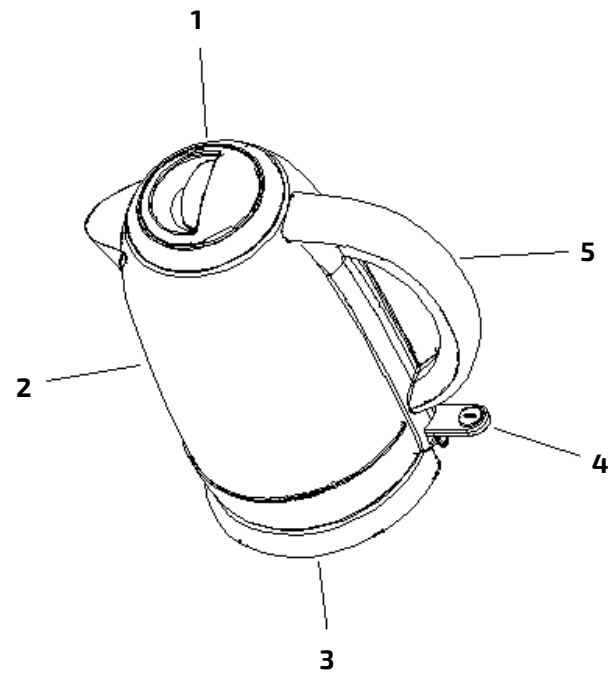

Fig./Img./Abb./Rys./Obr. 1

www.cecotec.es

Cecotec Innovaciones S.L.
Av. Reyes Católicos, 60
46910, Alfafar (Valencia), Spain
YV_01240228