

cecotec

TOTALPURE 1500 CONNECTED

Purificador de aire/ Air purifier



Manual de instrucciones
Instruction manual
Manuel d'instructions
Bedienungsanleitung
Manuale di istruzioni
Manual de instruções
Instrukcja obsługi
Návod k použití

Instrucciones de seguridad	4
Safety instructions	5
Instructions de sécurité	7
Sicherheitshinweise	8
Istruzioni di sicurezza	10
Instruções de segurança	12
Instrukcje bezpieczeństwa	13
Bezpečnostní pokyny	15

ÍNDICE

1. Piezas y componentes	17
2. Antes de usar	17
3. Funcionamiento	17
4. Limpieza y mantenimiento	19
5. Especificaciones técnicas	19
6. Reciclaje de electrodomésticos	20
7. Garantía y SAT	20

INDEX

1. Parts and components	21
2. Before use	21
3. Operation	21
4. Cleaning and maintenance	23
5. Technical specifications	23
6. Disposal of old electrical appliances	23
7. Technical support and warranty	24

SOMMAIRE

1. Pièces et composants	25
2. Avant utilisation	25
3. Fonctionnement	25
4. Nettoyage et entretien	27
5. Spécifications techniques	27
6. Recyclage des électroménagers	28
7. Garantie et SAV	28

INDEX

1. Teile und Komponenten	29
2. Vor dem Gebrauch	29
3. Bedienung	29
4. Reinigung und Wartung	31
5. Technische Spezifikationen	31
6. Entsorgung von alten Elektrogeräten	32
7. Garantie und Kundendienst	32

INDICE

1. Parti e componenti	33
2. Prima dell'uso	33
3. Funzionamento	33
4. Pulizia e manutenzione	35
5. Specifiche tecniche	35
6. Riciclaggio di elettrodomestici	36
7. Garanzia e SAT	36

ÍNDICE

1. Peças e componentes	37
2. Antes de usar	37
3. Funcionamento	37
4. Limpeza e manutenção	39
5. Especificações técnicas	39
6. Reciclagem de eletrodomésticos	39
7. Garantia e SAT	40

SPIS TREŚCI

1. Części i komponenty	41
2. Przed użyciem	41
3. Funkcjonowanie	41
4. Czyszczenie i konserwacja	43
5. Specyfikacja techniczna	43
6. Recykling sprzętu AGD	43
7. Gwarancja i SAT	44

OBSAH

1. Části a složení	45
2. Před použitím	45
3. Fungování	45
4. Čištění a údržba	47
5. Technické specifikace	47
6. Recyklace elektrospotřebičů	47
7. Záruka a technický servis	48

INSTRUCCIONES DE SEGURIDAD

Lea las siguientes instrucciones atentamente antes de usar el producto. Guarde este manual para referencias futuras o nuevos usuarios.

Asegúrese de que el voltaje de red coincida con el voltaje especificado en la etiqueta de clasificación del producto y de que el enchufe tenga toma de tierra.

Este producto está diseñado exclusivamente para uso doméstico. Inspeccione el cable de alimentación regularmente en busca de daños visibles. Si el cable presenta daños, debe ser reparado por el Servicio de Asistencia Técnica oficial de Cecotec para evitar cualquier tipo de peligro.

Para evitar descargas eléctricas, no utilice agua, sustancias inflamables ni otros líquidos para limpiar ni permita que estos entren dentro del producto.

No sumerja el cable, el enchufe o cualquier otra parte del producto en agua o cualquier otro líquido, ni exponga las conexiones eléctricas al agua. Asegúrese de que tiene las manos completamente secas antes de tocar el enchufe o encender el producto.

En caso de defecto o mal funcionamiento, apague y desconecte el dispositivo inmediatamente.

No agite ni deje caer el producto.

No utilice el dispositivo si su cable o alguna de sus partes están dañadas. En este caso, contacte con el Servicio de Atención Técnica oficial de Cecotec.

No instale el aparato cerca de aparatos que generen calor, sustancias inflamables, materiales potencialmente peligrosos o en lugares donde los niveles de temperatura o la humedad son altos.

Este producto no puede reemplazar otros productos normales de ventilación o extracción.

Asegúrese de que el producto se utiliza y guarda en lugares bien ventilados.

Instale el dispositivo de manera que el adaptador quede accesible. No se sienta ni se ponga en pie sobre el dispositivo.

No utilice el dispositivo en el exterior ni lo exponga a la lluvia ni a la luz solar directa.

No introduzca los dedos ni otros objetos en la entrada y salida de aire para prevenir lesiones personales o daños al producto.

No retuerza, doble, estire o dañe el cable de alimentación.

Protéjalo de bordes afilados y fuentes de calor. No permita que el cable toque superficies calientes. No deje que el cable asome sobre el borde de la superficie o encimera.

Limpie regularmente la clavija del enchufe con un paño seco para prevenir la acumulación de polvo.

Este producto no puede ser usado por niños/as ni personas con capacidades físicas, sensoriales o mentales reducidas, o con falta de experiencia y conocimiento. No permita que los niños jueguen con el dispositivo.

SAFETY INSTRUCTIONS

Read these instructions thoroughly before using the appliance. Keep this instruction manual for future reference or new users.

Make sure that the mains voltage matches the voltage stated on the rating label of the appliance and that the wall outlet is grounded.

This product is designed only for household use.

Check the power cord regularly for visible damage. If the cord is damaged, it must be replaced by the official Technical Support Service of Cecotec in order to avoid any type of danger.

To avoid electric shocks, do not clean with or allow to get inside the product: water, liquid or any flammable substance.

Do not immerse the cord, plug, or any non-removable part of the appliance in water or any other liquid, nor expose the electrical connections to water. Make sure your hands are dry before handling the plug or switching on the appliance. Switch off the device immediately in the event of defects or malfunctions.

Do not shake or drop the product.

Do not use the device if its cord or any other part is damaged. In this case, contact the official Technical Support Service of Cecotec.

Do not install the device near heat-generating appliances, flammable, dangerous materials, or in places where temperature or humidity levels are high.

This product does not replace normal ventilation or extraction products.

Make sure the product is kept and stored in well-ventilated areas. The device must be placed so that the plug is accessible.

Do not sit or stand on the device.

Do not use the device outdoors or expose it to rain or direct sunlight.

Do not insert fingers or other objects in the air inlet or outlet to prevent injuries and product damage.

Do not twist, bend, strain, or damage the power cord in any way. Protect it from sharp edges and heat sources. Do not let it touch hot surfaces. Do not let the cord hang over the edge of the surface.

Regularly clean the plug with a dry cloth to prevent dust from building up and to avoid product damage.

This appliance cannot be used by children or persons with reduced physical, sensory or mental capabilities or lack of experience and knowledge. Do not allow children to play with the appliance.

INSTRUCTIONS DE SÉCURITÉ

Veillez lire les instructions suivantes avec attention avant d'utiliser l'appareil. Gardez bien ce manuel pour de futures références ou pour tout nouvel utilisateur.

Assurez-vous que le voltage du réseau coïncide avec le voltage spécifié sur l'étiquette de classification de l'appareil et que la prise possède une connexion à terre.

Ce produit a été conçu pour un usage exclusivement domestique. Inspectez le câble d'alimentation régulièrement pour rechercher des dommages visibles. S'il présente des dommages, il doit être réparé par le Service Après-Vente Officiel de Cecotec pour éviter tout type de danger.

Pour éviter des décharges électriques, n'utilisez pas d'eau, de substances inflammables ni d'autres liquides pour nettoyer ni ne laissez ceux-ci entrer dans le produit.

Ne submergez pas le câble, la prise ni aucune autre partie du produit dans l'eau ni dans aucun autre liquide et n'exposez pas les connexions électriques à l'eau. Assurez-vous d'avoir les mains complètement sèches avant de toucher la prise ou d'allumer l'appareil.

En cas de défaut ou de mauvais fonctionnement, éteignez et débranchez l'appareil immédiatement.

Ne secouez ni ne laissez tomber l'appareil.

N'utilisez pas l'appareil si son câble ou une autre de ses parties sont abîmés. Dans ce cas, veuillez contacter le Service Après-Vente Officiel de Cecotec.

Ne placez pas l'appareil près d'autres appareils qui génèrent de la chaleur, de substances inflammables, de matériaux dangereux ou dans des endroits où les niveaux de température et humidité soient élevés.

Cet appareil ne peut pas remplacer d'autres appareils de ventilation ou d'extraction habituels.

Assurez-vous que l'appareil soit utilisé et gardé dans un endroit bien aéré.

Installez l'appareil de manière à ce que l'adaptateur soit accessible.

Ne vous asseyez pas et ne vous mettez pas debout sur l'appareil.

N'utilisez pas l'appareil en extérieur ; évitez de l'exposer à la pluie et à la lumière directe du soleil.

N'introduisez pas les doigts ni autres objets dans l'entrée ni la sortie d'air pour éviter des lésions personnelles ou des dommages sur l'appareil.

Ne tordez pas, ne pliez pas, n'étirez pas et n'abîmez pas le câble d'alimentation. Protégez-le des bords pointus et des sources de chaleur. Ne laissez pas le câble toucher des surfaces chaudes ni dépasser de la surface ou du plan de travail.

Nettoyez de façon régulière la prise du mur pour éviter l'accumulation de poussière. Utilisez un chiffon pour le nettoyer.

Cet appareil ne convient pas aux enfants ni aux personnes aux capacités physiques, mentales ou sensorielles réduites ou sans expérience ni connaissance. Ne laissez pas les enfants jouer avec l'appareil.

SICHERHEITSHINWEISE

Lesen Sie die folgenden Hinweise aufmerksam durch, bevor Sie das Produkt verwenden. Bewahren Sie die Bedienungsanleitung zum Nachschlagen oder für künftige Benutzer gut auf.

Vergewissern Sie sich, dass die Netzspannung, mit der auf dem Typenschild des Gerätes angegebene Spannung übereinstimmt und dass die Steckdose geerdet ist.

Dieses Produkt ist nur zur Nutzung in privaten Haushalt bestimmt. Überprüfen Sie das Netzkabel regelmäßig auf sichtbare

Schäden. Wenn das Kabel beschädigt ist, muss es durch den offiziellen Technischen Kundendienst von Cecotec ersetzt werden, um Sach- und Personenschäden zu vermeiden. Verwenden Sie kein Wasser, brennbare Substanz oder andere Flüssigkeiten zum Reinigen, um Verbrennungen zu vermeiden. Vergewissern Sie sich, dass keine Flüssigkeit sickert durch das Gerät.

Tauchen Sie das Netzkabel, den Stecker oder jegliche nicht entfernbaren Teile des Gerätes nicht ins Wasser oder andere Flüssigkeiten ein und lassen Sie die elektrischen Anschlüsse nicht in Berührung mit Wasser kommen. Stellen Sie sicher, dass Ihre Hände völlig trocken sind, bevor Sie die Steckdose berühren oder das Gerät einschalten.

Bei Beschädigung oder Fehlfunktion schalten Sie das Gerät aus und trennen Sie es sofort von der Stromversorgung. Schütteln Sie das Produkt nicht und lassen Sie es nicht runter fallen.

Betreiben Sie das Gerät nicht, wenn das Kabel oder Teile Schäden aufweisen. In diesem Fall kontaktieren Sie dem technischen Kundendienst von Cecotec.

Installieren Sie das Gerät nicht in der Nähe von Geräten, die Wärme, entflammbare Substanzen oder potenziell gefährliche Materialien erzeugen, oder an Orten mit hohen Temperatur- oder Feuchtigkeitswerten.

Dieses Produkt kann nicht andere Lüftungsprodukte oder Absaugprodukte ersetzen.

Vergewissern Sie sich, dass das Produkt an einem gut belüfteten Ort aufbewahren und verwendet wird.

Montieren Sie das Gerät derartig, dass das Netzteil nicht behindert ist.

Sitzen oder stehen Sie sich nicht auf dem Gerät.

Verwenden Sie das Gerät nicht im Freien und setzen Sie es

weder Regen noch direktem Sonnenlicht aus.

Stecken Sie keinen Finger bzw. andere Gegenstände in die Luftein- und auslass hinein, um Personen- und Produktschäden zu verhindern.

Das Netzkabel darf nicht verdreht, verbogen oder zu stark gezogen bzw. belastet oder beschädigt werden. Schützen Sie es von scharfen Kanten und Wärmequellen. Lassen Sie niemals den Kabel mit wärmen Oberflächen Kontakt kommen. Lassen Sie das Kabel niemals über der Arbeitsfläche stehen. Wischen Sie die Buchsenleiste regelmäßig mit einem trockenen Tuch ab, um eine Staubansammlung zu vermeiden. Dieses Gerät darf nicht von Kindern, Personen mit eingeschränkten körperlichen, sensorischen oder geistigen Fähigkeiten oder fehlender Erfahrung bzw. fehlenden Kenntnissen verwendet werden. Lassen Sie Kinder nicht mit dem Gerät spielen.

ISTRUZIONI DI SICUREZZA

Leggere attentamente le seguenti istruzioni prima di usare il prodotto. Conservare questo manuale per riferimenti futuri o nuovi utenti.

Verificare che la tensione di rete coincida con quella specificata nell'etichetta di classificazione del prodotto e che la presa elettrica sia di terra.

Questo prodotto è stato progettato esclusivamente per uso domestico.

Ispezionare regolarmente il cavo di alimentazione in cerca di danni visibili. Se il cavo dovesse presentare danni, dovrà essere riparato dal Servizio di Assistenza Tecnica ufficiale di Cecotec per evitare qualsiasi tipo di pericolo.

Per evitare scariche elettriche, non utilizzare acqua, sostanze infiammabili nè altri liquidi per pulire ed evitare che questi entrino dentro il prodotto.

Non sommergere il cavo, la spina o qualsiasi altra parte del prodotto in acqua o all'interno di qualsiasi altro liquido, nè esporre le componenti elettriche all'acqua. Verificare di avere le mani completamente asciutte prima di toccare la presa o accendere il prodotto.

In caso di difetto o mal funzionamento, spegnere e scollegare immediatamente il dispositivo.

Non scuotere né lasciare cadere il prodotto.

Non utilizzare il dispositivo se il suo cavo o una delle sue parti risultasse danneggiata. In tal caso contattare il Servizio di Assistenza Tecnica ufficiale di Cecotec.

Non installare il dispositivo vicino ad apparati che generano calore, sostanze infiammabili, materiali potenzialmente pericolosi o in luoghi in cui i livelli della temperatura o l'umidità sono alti.

Questo prodotto non può essere sostituito con altri prodotti normali di ventilazione o areazione.

Verificare che il prodotto venga utilizzato e conservato in luoghi ben ventilati.

Installare il dispositivo di modo che l'adattatore sia accessibile.

Non sedersi nè salire sopra il prodotto.

Non utilizzare il dispositivo in esterni, esposto a pioggia o luce solare diretta.

Non introdurre le dita nè altri oggetti nell'entrata ed uscita dell'aria per prevenire lesioni personali o danni al prodotto.

Non torcere, piegare, tendere o danneggiare il cavo di alimentazione. Proteggerlo da bordi affilati e fonti di calore.

Non permettere che il cavo tocchi superfici calde. Non lasciare che il cavo spunti sopra il bordo della superficie o piano di lavoro.

Pulire periodicamente la spina con uno strofinaccio asciutto per prevenire l'accumulo di polvere.

Questo prodotto non può essere usato da bambini e persone con capacità fisiche, sensoriali o mentali ridotte, o con mancanza di esperienza e conoscenza. Non permettere l'uso del dispositivo ai bambini.

INSTRUÇÕES DE SEGURANÇA

Leia as seguintes instruções atentamente antes de usar o produto. Guarde este manual para referências futuras ou novos usuários.

Certifique-se de que a tensão de rede coincide com a tensão especificada na etiqueta de classificação do produto e de que a tomada tenha ligação à terra.

Este produto está desenhado exclusivamente para uso doméstico.

Inspecione o cabo de alimentação regularmente em busca de danos visíveis. Se o cabo apresentar danos, deve ser reparado pelo Serviço de Assistência Técnica Oficial da Cecotec para evitar qualquer tipo de perigo.

Para evitar descargas elétricas, não utilize água, substâncias inflamáveis nem outros líquidos para limpar, nem permita que estes entrem dentro do produto.

Não submerja o cabo, a ficha ou qualquer outra parte elétrica do produto na água ou qualquer outro líquido nem exponha as conexões elétricas à água. Certifique-se de que tem as mãos completamente secas antes de tocar na tomada ou ligar o produto.

Em caso de defeito ou mau funcionamento, desligue e desconecte o dispositivo imediatamente.

Não agite nem deixe cair o produto.

Não utilize o dispositivo se o cabo ou alguma das partes estiverem danificadas. Em caso de danos, contacte com o Serviço de Assistência Técnica oficial de Cecotec.

Não instale o dispositivo cerca de aparelhos que geram calor, substâncias inflamáveis, materiais potencialmente perigosos ou em lugares onde os níveis de temperatura ou humidade são elevados.

Este produto não pode substituir outros produtos normais de ventilação.

Certifique-se de que o produto seja utilizado e guardado em lugares bem ventilados.

Instale o dispositivo de maneira que o adaptador fique acessível. Não se sente nem se ponha em pé sobre o dispositivo.

Não utilize o dispositivo no exterior ou exponha-o à chuva ou à luz solar directa.

Não introduza os dedos nem outros objetos na entrada e saída de ar para prevenir lesões pessoais ou danos ao produto.

Não torça, dobre, estique ou danifique o cabo de alimentação. Proteja-o de bordas afiadas e fontes de calor. Não permita que o cabo toque superfícies quentes. Não deixe que o cabo se aproxime da superfície do produto ou da bancada.

Limpe regularmente a ficha com um pano seco para prevenir a acumulação de pó.

Este aparelho não pode ser usado por crianças nem pessoas com capacidades físicas, sensoriais ou mentais reduzidas ou com falta de experiência e conhecimento.

INSTRUKCJE BEZPIECZEŃSTWA

Przed użyciem produktu należy uważnie przeczytać poniższe instrukcje. Zachowaj ten podręcznik do przyszłego użytku lub nowych użytkowników.

Upewnij się, że napięcie sieciowe odpowiada napięciu podanemu na tabliczce znamionowej produktu i że wtyczka jest uziemiona. Ten produkt jest przeznaczony wyłącznie do użytku domowego. Regularnie sprawdzaj przewód zasilający pod kątem

widocznych uszkodzeń. Jeśli kabel jest uszkodzony, musi zostać naprawiony przez oficjalny serwis pomocy technicznej Cecotec, aby uniknąć wszelkiego rodzaju zagrożeń.

Aby uniknąć porażenia prądem, nie używaj wody, substancji łatwopalnych ani innych płynów do czyszczenia ani nie pozwól im dostać się do produktu.

Nie zanurzaj przewodu, wtyczki ani żadnej innej części produktu w wodzie lub innej cieczy ani nie wystawiaj połączeń elektrycznych na działanie wody. Przed dotknięciem wtyczki lub włączeniem produktu upewnij się, że twoje ręce są całkowicie suche.

W przypadku usterki lub niepoprawnego działania należy natychmiast wyłączyć i odłączyć urządzenie.

Nie potrząsaj ani nie upuszczaj produktu.

Nie używaj urządzenia, jeśli jego kabel lub którakolwiek z jego części jest uszkodzona. W przypadku uszkodzenia skontaktuj się z oficjalną obsługą techniczną Cecotec.

Nie instaluj urządzenia w pobliżu urządzeń wytwarzających ciepło, łatwopalnych substancji, potencjalnie niebezpiecznych materiałów ani w miejscach, w których temperatura lub wilgotność są wysokie.

Ten produkt nie może zastąpić innych normalnych produktów do wentylacji lub ekstrakcji.

Upewnij się, że produkt jest używany i przechowywany w dobrze wentylowanych miejscach.

Zainstaluj urządzenie tak, aby kontakt był dostępny.

Nie siadaj ani nie stawaj na urządzeniu.

Nie używaj urządzenia na zewnątrz ani nie wystawiaj go na działanie deszczu lub bezpośredniego światła słonecznego.

Nie wkładaj palców ani innych przedmiotów do wlotu i wylotu powietrza, aby uniknąć obrażeń ciała lub uszkodzenia produktu.

Nie zginaj, nie zginaj, nie rozciągaj ani nie uszkadzaj

przewodu zasilającego. Chroń go przed ostrymi krawędziami i źródłami ciepła. Nie pozwól, aby przewód dotykał gorących powierzchni. Nie pozwól, aby przewód zwisał z krawędzi blatu lub powierzchni.

Regularnie czyść styki wtyczki suchą szmatką, aby zapobiec gromadzeniu się kurzu.

Ten produkt nie może być używany przez dzieci lub osoby o ograniczonych zdolnościach fizycznych, sensorycznych lub umysłowych lub bez doświadczenia i wiedzy. Nie pozwalaj dzieciom bawić się urządzeniem.

BEZPEČNOSTNÍ POKYNY

Před použitím přístroje si pozorně přečtěte následující bezpečnostní pokyny. Uchovejte tento manuál pro pozdější použití nebo pro nové uživatele.

Ujistěte se, že elektrická síť má stejné napětí jako je uvedené na etiketě produktu a že zásuvka je uzemněná.

Tento produkt je vhodný výlučně pro domácí využití.

Pravidelně kontrolujte přívodový kabel, abyste zjistili viditelná poškození. Pokud je kabel poškozen, musí být opraven u oficiálního technického servisu Cecotec, aby se tak předešlo jakýmkoli nebezpečím.

Abyste zabránili elektrickému výboji, nepoužívejte vodu, hořlavé látky ani další tekutiny, aby vnikly do přístroje.

Nedávejte kabel, zásuvku nebo jinou část přístroje do vody ani jiné tekutiny. Nevystavujte elektrické spoje vodě. Ujistěte se, že máte naprosto suché ruce, než se dotknete zásuvky nebo zapnete přístroj.

Přístroj okamžitě vypněte a odpojte v případě defektu anebo špatného fungování.

Netřepejte přístrojem, ani ho nenechejte spadnout.

Pokud jsou některá část přístroje nebo kabel poškozené,

přístroj nepoužívejte. V takovém případě kontaktujte Asistenční technický servis Cecotec.

Neinstalujte přístroj v blízkosti přístrojů, které generují teplo, ani v blízkosti hořlavých nebo nebezpečných materiálů nebo na místech, kde je vysoká teplota nebo vlhkost.

Tento přístroj nemůže nahradit jiné normální formy ventilace nebo extrakce.

Ujistěte se, že přístroj používáte a skladujete na dobře větraných místech.

Instalujte přístroj tak, aby byla zástrčka přístupná.

Nesedejte si ani nestoupejte na přístroj.

Nepoužívejte zařízení venku, nevystavujte ho dešti ani přímému slunečnímu záření.

Nestrkejte prsty ani žádné předměty do otvorů vstupu nebo výstupu vzduchu, abyste zabránili zraněním nebo poškození přístroje.

Neotáčejte, neohýbejte, nenatahujte ani jinak nepoškozujte napájecí kabel. Chraňte ho před ostrými hranami a zdroji tepla. Nedovolte, aby se kabel dotýkal horkých povrchů.

Nedovolte, aby kabel visel přes okraj pracovní desky.

Pravidelně čistěte zásuvku suchým hadříkem, abyste zabránili akumulaci prachu.

Tento produkt nemůže být používán dětmi ani osobami s omezenými mentálními, fyzickými anebo sensorickými schopnostmi, nebo kterým chybí zkušenost a znalost.

Nedovolte, aby si s přístrojem hrály děti.

1. PIEZAS Y COMPONENTES

Purificador de aire

Fig. 1.

1. Panel de control
2. Indicador luminoso

Panel de control

Fig. 2.

1. Luz modo Sleep (Noche)
2. Luz modo Auto
3. Luz velocidad 1
4. Luz velocidad 2
5. Botón selección de modo/velocidad
6. Botón Wi-Fi
7. Botón ON/OFF

2. ANTES DE USAR

Saque el producto de la caja.

Retire todo el material de embalaje. Guarde la caja original.

Asegúrese de que todas las piezas y componentes están incluidas y en buen estado. Si se observara algún daño visible, contacte de forma inmediata con el Servicio de Atención Técnica oficial de Cecotec.

3. FUNCIONAMIENTO

Conecte el dispositivo a la toma de corriente. Todos los indicadores luminosos se encenderán. Tras 1 segundo, el dispositivo entrará en modo standby.

On/off

Pulse el botón de encendido, el indicador luminoso se encenderá y después de 3 segundos, el purificador funcionará en modo velocidad Auto. El indicador luminoso azul se encenderá.

Fig. 3

Velocidad

Pulse el botón de ajuste de velocidad/modo de forma consecutiva para seleccionar la velocidad deseada: Auto (A), Noche (S), Baja (1) o Alta (2).

El dispositivo funcionará a velocidad alta durante 2 segundos y luego cambiará a velocidad baja.

Modo Auto

El dispositivo activará de forma automática la velocidad más adecuada según la calidad del aire:

Cuando la calidad del aire sea mala, el dispositivo activará automáticamente la velocidad alta y el indicador luminoso de calidad del aire se encenderá de color rojo;

Cuando la calidad del aire sea buena, el dispositivo activará automáticamente la velocidad baja y el indicador luminoso de calidad del aire se encenderá de color amarilla;

Cuando la calidad del aire sea óptima, el dispositivo activará automáticamente el modo Noche y el indicador luminoso de calidad del aire se encenderá de color azul.

Modo noche

Pulse el botón de velocidad para entrar en el modo Noche. Todos los indicadores luminosos se apagarán tras 5 segundos excepto el icono del modo Noche. Pulse cualquier botón para salir del modo Noche.

Reposición del filtro

Al encender el purificador por primera vez, comenzará la cuenta atrás de reposición del filtro.

Al apagar el purificador y encenderlo de nuevo, la cuenta atrás se activará de nuevo.

El filtro está diseñado para ser repuesto tras 2000 horas de uso. Una vez que se haya utilizado durante 2000 horas, el indicador luminoso de reposición del filtro parpadeará.

Cuando cambie el filtro, mantenga pulsado el botón de reposición del filtro, el indicador se apagará.

Ionizador

Pulse el botón del ionizador para encender y apagar esta función. El indicador correspondiente se iluminará.

Wi-Fi

Para vincular su producto con nuestra aplicación debe seguir los siguientes pasos.

Descargue la aplicación EnergySilence desde Google Play o App Store.

Si es la primera vez que utiliza la aplicación, registre una cuenta. Si ya tiene una, inicie sesión.

Una vez dentro de la aplicación, pulse sobre el "+" situado en la parte superior derecha y pulse sobre "TotalPure 1500".

Encienda su dispositivo y pulse el botón Wi-Fi hasta que el dispositivo emita un pitido.

Compruebe que la luz del botón parpadee rápidamente, si no, vuelva a pulsar el botón de nuevo.

Introduzca la contraseña de su Wi-Fi y pulse en confirmar.

El proceso de vinculación del robot comenzará automáticamente.

En el caso de que la vinculación automática falle, pulse de nuevo el botón Wi-Fi hasta que escuche un pitido. Compruebe que la luz del botón parpadea lentamente.

Confirme de nuevo la contraseña de su red Wi-Fi y siga las instrucciones que le indica la aplicación.

4. LIMPIEZA Y MANTENIMIENTO

Apague y desconecte el dispositivo de la toma de corriente antes de limpiarlo o repararlo.

Utilice un paño suave y seco o ligeramente húmedo con un poco de producto de limpieza neutro para limpiar el exterior del producto y prevenir acumulación de polvo y suciedad.

Si no va a utilizar el producto en un periodo prolongado de tiempo, guárdelo en un lugar seguro y bien ventilado.

No utilice detergentes, esponjas abrasivas, paños tratados químicamente, gasolina, benceno, alcohol u otros disolventes, ya que estos podrían rascar o dañar el depósito y dar lugar a fugas.

No sumerja el producto en agua ni cualquier otro líquido.

Mantenimiento y reparación

Gire la base al máximo en el sentido contrario de las agujas del reloj para retirarla.

Saque el filtro de alta eficiencia y límpielo o cámbielo.

Fig. 4.

Vuelva a montar el producto colocando la base de nuevo y girándola en el sentido de las agujas del reloj.

Fig. 5.

Mantenga pulsado el botón de luz durante 5-7 segundos para restablecer el contador de reposición del filtro. La luz dejará de parpadear y se apagará.

No lave el filtro.

Aviso: si nota que el dispositivo deja de eliminar los malos olores, es debido a que debe limpiar o cambiar el filtro.

5. ESPECIFICACIONES TÉCNICAS

Referencia del producto: 05625

Producto: TotalPure 1500 Connected

26 W, 220-240 V~, 50 Hz

Banda de Frecuencia Wi-Fi (GHz): 2,4 GHz

6. RECICLAJE DE ELECTRODOMÉSTICOS



La directiva europea 2012/19/UE sobre Residuos de Aparatos Eléctricos y Electrónicos (RAEE) especifica que los electrodomésticos no deben ser reciclados con el resto de los desperdicios municipales. Dichos electrodomésticos han de ser desechados de forma separada, para optimizar la recuperación y reciclaje de materiales y, de esta manera, reducir el impacto que puedan tener en la salud humana y el medioambiente.

El símbolo del contenedor tachado le recuerda su obligación de desechar este producto de forma correcta. Si el producto en cuestión cuenta con una batería o pila para su autonomía eléctrica, esta deberá extraerse antes de ser desechado y ser tratada a parte como un residuo de diferente categoría.

Para obtener información detallada acerca de la forma más adecuada de desechar sus electrodomésticos y/o las correspondientes baterías, el consumidor deberá contactar con las autoridades locales.

7. GARANTÍA Y SAT

Este producto tiene una garantía de 2 años desde la fecha de compra, siempre y cuando se conserve y envíe la factura de compra, el producto esté en perfecto estado físico y se le dé un uso adecuado tal y como se indica en este manual de instrucciones.

La garantía no cubrirá:

Si el producto ha sido usado fuera de su capacidad o utilidad, maltratado, golpeado, expuesto a la humedad, sumergido en algún líquido o sustancia corrosiva, así como cualquier otra falta atribuible al consumidor.

Si el producto ha sido desarmado, modificado o reparado por personas no autorizadas por el SAT oficial de Cecotec.

Si la incidencia ha sido originada por el desgaste normal de las piezas debido al uso.

El servicio de garantía cubre todos los defectos de fabricación durante 2 años en base a la legislación vigente, excepto piezas consumibles. En caso de mal uso por parte del usuario el servicio de garantía no se hará responsable de la reparación.

Si en alguna ocasión detecta una incidencia con el producto o tiene alguna consulta, póngase en contacto con el Servicio de Asistencia Técnica oficial de Cecotec a través del número de teléfono +34 96 321 07 28.

1. PARTS AND COMPONENTS

Air purifier

Fig. 1.

1. Control panel
2. Light indicator

Control panel

Fig. 2.

1. Sleep mode light indicator
2. Auto mode light indicator
3. Speed 1 light indicator
4. Speed 2 light indicator
5. Mode/speed button
6. Wi-Fi button
7. ON/OFF button

2. BEFORE USE

Take the product out of the box.

Remove all packaging material. Keep the original box.

Make sure all parts and components are included and in good conditions. If any sign of visible damage is observed, contact immediately with our official Technical Support Service.

3. OPERATION

Connect the appliance to the power supply. All light indicators will turn on. After 1 second, the device will enter standby mode.

On/off

Press the on/off button, the light indicator will light up and, after 3 seconds, the air purifier will switch to Auto speed mode. The blue light indicator will turn on.

Fig. 3

Speed

Press the Speed/Mode button consecutively to select the desired speed: Auto (A), Sleep (S), Low (1) or High (2).

The device will operate at high speed for 2 seconds and then will switch to low speed.

Auto mode

The device will automatically set the most suitable speed according to the air quality:
 When air quality is bad, the device will automatically activate high speed, while the air quality light indicator turns on red;
 When air quality is good, the device will automatically activate low speed, while the air quality light indicator turns on yellow;
 When air quality is optimum, the device will automatically activate Sleep mode, while the air quality light indicator turns on blue.

Sleep mode

Press the Speed button to enter the Sleep mode. All light indicators will turn off except for the Sleep icon. Press any button to quit Sleep mode.

Filter reset

Once the air purifier is turned on, the Filter reset will start counting down. If the air purifier is turned off and restarted, it will continue to count down.
 The filter is designed to be reset after 2000 hours of use. Once it has been used for this time, the Filter reset indicator will blink.
 Once the filter has been replaced, press Filter reset for 3 seconds, the light indicator will turn on.

Ioniser

Press the Ioniser button to switch the ionising function on and off. The corresponding light indicator will light up.

Wi-Fi

In order to link your product with our App, please follow the below steps.
 Download the EnergySilence App from Google Play or App Store.
 If it is the first time you use it, register an account. If not, log in.
 Once you have entered the App, press "+" on the top right-hand corner and tap "TotalPure 1500".
 Turn your device on, press the Wi-Fi button until the device beeps. Check that the button light indicator is blinking quickly and if it is not, press the button again.
 Enter your Wi-Fi password and press confirm.
 The robot linking process will start automatically.
 If the automatic linking process fails, press the Wi-Fi button again until the device beeps.
 Check that the button light indicator is blinking slowly.
 Confirm the Wi-Fi password again and follow the instructions indicated by the App.

4. CLEANING AND MAINTENANCE

Turn off and unplug the product from the power supply before cleaning or repairing it.
 Use a soft, dry (or slightly damp) cloth with some neutral cleaning agent to clean the product's outside and prevent the accumulation of dust and dirt.
 If the product is not going to be used for a long time, store it in a safe and well-ventilated place.
 Do not use detergent, scouring pads, chemically-treated cloths, gasoline, benzene, alcohol, thinner, or other solvents, as these can scratch and damage the tank and cause water leakage.
 Do not immerse the product in water or other liquid.

Maintenance and repair

Rotate the base all the way anticlockwise and then remove it.
 Take the high-efficiency filter out and clean it or replace it.

Fig. 4.

Assemble the product back by replacing the base and turning it clockwise.

Fig. 5.

Hold down the light button for 5-7 seconds in order to reset the filter reposition countdown.
 The light will stop blinking and turn off.
 Do not wash the filter.

Note: If the device no longer eliminated odours, the filter must be cleaned or replaced with a new one.

5. TECHNICAL SPECIFICATIONS

Product reference: 05625

Product: TotalPure 1500 Connected

26 W, 220-240 V~, 50 Hz

Wi-Fi frequency band (GHz): 2.2 GHz

6. DISPOSAL OF OLD ELECTRICAL APPLIANCES

The European directive 2012/19/EU on Waste Electrical and Electronic Equipment (WEEE), specifies that old household electrical appliances must not be disposed of with the normal unsorted municipal waste. Old appliances must be collected separately, in order to optimize the recovery and recycling of the materials they contain, and reduce the impact on human health and the environment.

The crossed out "wheeled bin" symbol on the product reminds you of your obligation to dispose of the appliance correctly. If the product has a built-in battery or uses batteries, they should be removed from the appliance and disposed of appropriately.

Consumers must contact their local authorities or retailer for information concerning the correct disposal of old appliances and/or their batteries.

7. TECHNICAL SUPPORT AND WARRANTY

This product is under warranty for 2 years from the date of purchase, as long as the proof of purchase is submitted, the product is in perfect physical condition, and it has been given proper use, as explained in this instruction manual.

The warranty will not cover the following situations:

The product has been used for purposes other than those intended for it, misused, beaten, exposed to moisture, immersed in liquid or corrosive substances, as well as any other fault attributable to the customer.

The product has been disassembled, modified, or repaired by persons, not authorised by the official Technical Support Service of Cecotec.

Faults deriving from the normal wear and tear of its parts, due to use.

The warranty service covers every manufacturing defects of your appliance for 2 years, based on current legislation, except consumable parts. In the event of misuse, the warranty will not apply.

If at any moment you detect any problem with your product or have any doubt, do not hesitate to contact Cecotec Technical Support Service at +34 963 210 728.

1. PIÈCES ET COMPOSANTS

Purificateur d'air

Img. 1.

1. Panneau de contrôle
2. Témoin lumineux

Panneau de contrôle

Img. 2.

1. Lumière mode Sleep (Nuit)
2. Lumière mode Auto
3. Lumière vitesse 1
4. Lumière vitesse 2
5. Bouton sélecteur de mode/vitesse
6. Bouton Wi-Fi
7. Bouton ON/OFF

2. AVANT UTILISATION

Sortez l'appareil de sa boîte.

Retirez tout le matériel qui compose l'emballage. Conservez la boîte d'origine.

Assurez-vous que toutes les pièces et les composants soient inclus et en bon état. Si vous observez un dommage visible, contactez immédiatement le Service Après-Vente Officiel de Cecotec.

3. FONCTIONNEMENT

Branchez l'appareil sur une prise de courant. Tous les témoins lumineux s'allumeront. Après 1 seconde, l'appareil entrera en mode Standby.

On/Off

Appuyez sur le bouton de connexion et après 3 secondes le témoin lumineux s'allumera et le purificateur fonctionnera en mode vitesse Auto. Le témoin lumineux s'allumera en bleu.

Img. 3

Vitesse

Appuyez sur le bouton de vitesse/mode consécutivement pour sélectionner la vitesse souhaitée : Auto (A), Nuit (S), Faible (1) ou Élevée (2).

L'appareil fonctionnera avec la vitesse élevée pendant 2 secondes puis passera à utiliser la vitesse faible.

Mode Auto

L'appareil activera automatiquement la vitesse la plus adéquate selon la qualité de l'air.

Lorsque la qualité de l'air est mauvaise, l'appareil activera automatiquement la vitesse élevée et le témoin lumineux de la qualité de l'air s'allumera en rouge.

Lorsque la qualité de l'air est bonne, l'appareil activera automatiquement la vitesse élevée et le témoin lumineux de la qualité de l'air s'allumera en jaune.

Lorsque la qualité de l'air est optimale, l'appareil activera automatiquement le mode Nuit et le témoin lumineux de la qualité de l'air s'allumera en bleu.

Mode Nuit

Appuyez sur le bouton de la vitesse pour aller au mode Nuit. Tous les témoins lumineux s'éteindront après 5 secondes sauf l'icône du mode Nuit. Appuyez sur n'importe quel bouton pour sortir du mode Nuit.

Remplacement du filtre

Lorsque vous allumez l'appareil pour la première fois, le compte à rebours du remplacement du filtre démarrera. Lorsque vous éteignez et allumez l'appareil à nouveau, le compte à rebours s'activera aussi à nouveau.

Le filtre a été conçu pour être remplacé après 2000 heures d'utilisation. Après les 2000 heures d'utilisation, le témoin lumineux de remplacement du filtre clignotera.

Lors du changement du filtre, maintenez appuyé le bouton de remplacement du filtre et le témoin s'éteindra.

Ioniseur

Appuyez sur le bouton de l'ioniseur pour démarrer et éteindre cette fonction. Le témoin lumineux correspondant s'allumera.

Wi-Fi

Pour connecter votre produit avec notre application, vous devez suivre les instructions suivantes :

Rendez-vous sur l'App Store ou sur Google Play pour télécharger l'application EnergySilence.

Si c'est la première fois que vous utilisez cette application, inscrivez-vous. Si vous avez déjà un compte, connectez-vous.

Une fois dans l'application, appuyez sur l'icône « + », située au niveau de la partie supérieure droite et cliquez sur « TotalPure 1500 ».

Allumez l'appareil et appuyez sur le bouton du Wi-Fi jusqu'à ce que l'appareil bip. Veillez à ce que la lumière du bouton clignote rapidement. Dans le cas contraire, appuyez à nouveau sur le bouton.

Saisissez le mot de passe de votre Wi-Fi et appuyez sur « Confirmer ».

Le processus de connexion du robot commencera automatiquement.

Si la connexion automatique échoue, appuyez à nouveau sur le bouton Wi-Fi jusqu'à entendre un son. Assurez-vous que la lumière du bouton clignote.

Saisissez à nouveau le mot de passe de votre réseau Wi-Fi et suivez les instructions de l'application.

4. NETTOYAGE ET ENTRETIEN

Éteignez et débranchez l'appareil de la prise de courant avant de le nettoyer ou de le réparer. Utilisez un chiffon doux et sec ou légèrement humide avec un peu de produit de nettoyage neutre pour nettoyer l'extérieur de l'appareil et éviter l'accumulation de poussière et saleté.

Si vous n'allez pas utiliser l'appareil pendant longtemps, gardez-le dans un lieu sécurisé et bien aéré.

N'utilisez pas de détergents, d'éponges abrasives, de chiffons traités chimiquement, de l'essence, du benzène ni d'autres dissolvants. Ils pourraient abîmer ou rayer le réservoir et provoquer des fuites.

Ne submergez pas le produit dans de l'eau ni dans aucun autre liquide.

Entretien et réparation

Tournez la base dans le sens contraire des aiguilles d'une montre pour la retirer.

Extrayez le filtre de haute efficacité puis nettoyez-le ou remplacez-le.

Img. 4.

Montez l'appareil à nouveau en plaçant la base et en la tournant dans le sens des aiguilles d'une montre.

Img. 5.

Maintenez appuyé le bouton de lumière pendant 5-7 secondes pour rétablir le compteur de remplacement du filtre. La lumière ne clignotera plus et s'éteindra.

Ne lavez pas le filtre.

Avertissement : si vous remarquez que l'appareil cesse d'éliminer les mauvaises odeurs, c'est parce que vous devez nettoyer ou changer le filtre.

5. SPÉCIFICATIONS TECHNIQUES

Référence : 05625

Produit : TotalPure 1500 Connected

26 W, 220-240 V~, 50 Hz

Bandes de fréquence Wi-Fi (GHz) : 2,4 GHz

6. RECYCLAGE DES ÉLECTROMÉNAGERS



La directive européenne 2012/19/UE relative aux Déchets d'Équipements Électriques et Électroniques (DEEE) spécifie que les électroménagers ne doivent pas être recyclés avec le reste des déchets municipaux. Ces électroménagers doivent être jetés séparément, afin d'optimiser la récupération et le recyclage des matériaux et, de cette manière, réduire l'impact qu'ils peuvent avoir sur la santé et sur l'environnement.

Le symbole de la poubelle rayée vous rappelle l'obligation de vous défaire de ce produit correctement. Si le produit en question possède une batterie ou une pile pour son autonomie électrique, celle-ci devra être retirée avant de jeter le produit et être traitée à part comme un résidu d'une catégorie différente.

Pour obtenir des informations détaillées sur la manière la plus adéquate de vous défaire de vos électroménagers et/ou des batteries correspondantes, vous devez contacter les autorités locales.

7. GARANTIE ET SAV

Ce produit possède une garantie de 2 ans à partir de la date d'achat, à condition de toujours présenter la facture d'achat, que le produit soit en parfait état, et ait été utilisé correctement comme indiqué dans ce manuel d'instructions.

La garantie ne couvre pas :

Un produit qui ait été utilisé en-dehors de ses capacités ou usages normaux, ayant subi des coups, ayant été abîmé, exposé à l'humidité, submergé dans un liquide ou une substance corrosive, ainsi que tous les incidents dont la faute serait imputable au consommateur.

Un produit qui ait été démonté, modifié ou réparé par des personnes non autorisées par le Service Après-Vente Officiel de Cecotec.

Lorsque le problème a été provoqué par l'usure normale des composants dû à l'utilisation.

Le service de garantie couvre tous les défauts de fabrication pendant 2 ans selon la législation en vigueur, à l'exception des pièces consommables. Dans le cas d'une mauvaise utilisation de la part de l'utilisateur, le service de garantie ne se fera pas responsable de la réparation.

Si vous détectez un incident ou un problème avec le produit, ou vous avez des doutes concernant le produit, veuillez contacter le Service Après-Vente Officiel de Cecotec au +34 9 63 21 07 28.

1. TEILE UND KOMPONENTEN

Luftreiniger

Abb. 1.

1. Bedienfeld
2. Signallampe

Bedienfeld

Abb. 2.

1. Sleep-Modus Licht (Nacht)
2. Auto Modus Licht
3. Geschwindigkeitslicht 1
4. Geschwindigkeitslicht 2
5. Betriebs-/ Geschwindigkeitsregler
6. Wi-Fi Knopf
7. ON/OFF Taste

2. VOR DEM GEBRAUCH

Nehmen Sie das Gerät aus der Verpackung.

Entfernen Sie alles Verpackungsmaterialien. Bewahren Sie die originelle Verpackung auf.

Prüfen Sie, ob die Lieferung vollständig und in gutem Zustand ist. Falls Sie sichtbare Schäden bemerken, kontaktieren Sie sofort mit dem technischen Kundendienst von Cecotec.

3. BEDIENUNG

Schließen Sie das Gerät an den Stromanschluss an. Alle Betriebsanzeiger werden aufleuchten. Nach 1 Sekunde wechselt das Gerät auf Standby-Modus.

On/Off

Drücken Sie die Einschalttaste, das Licht geht an und nach 3 Sekunden läuft der Reiniger auf Automatische Geschwindigkeit. Das blaue Licht wird aufleuchten.

Abb. 3

Geschwindigkeit

Drücken Sie nacheinander die Taste für die Einstellung der Geschwindigkeit/ Modus, um die gewünschte Geschwindigkeit zu wählen: Auto (A), Nacht (S), Niedrig (1) oder Hoch (2).

Das Gerät läuft 2 Sekunden lang mit hoher Geschwindigkeit und schaltet dann auf niedrige Geschwindigkeit um.

Auto Modus

Das Gerät aktiviert automatisch die je nach Luftqualität am besten geeignete

Geschwindigkeit:

Wenn die Luftqualität schlecht ist, aktiviert das Gerät automatisch die hohe Geschwindigkeit und die Luftqualitätskontrollleuchte leuchtet rot auf;

Wenn die Luftqualität gut ist, aktiviert das Gerät automatisch die Niedrige Geschwindigkeit und die Luftqualitätskontrollleuchte leuchtet gelb auf;

Wenn die Luftqualität Optimal ist, aktiviert das Gerät automatisch die Nacht-Modus Geschwindigkeit und die Luftqualitätskontrollleuchte leuchtet blau auf;

Nacht-Modus

Drücken Sie die Geschwindigkeitstaste um den Nachtmodus zu wählen. alle Lichter gehen nach 5 Sekunden aus außer die des Nachtmodus-Symbols. Drücken Sie irgendeine Taste, um den Nachtmodus zu abbrechen.

Filterwechsel

Wenn der Luftreiniger zum ersten Mal eingeschaltet wird, beginnt der Countdown für den Filterwechsel. Wenn Sie den Luftreiniger aus- und wieder einschalten, wird der Countdown wieder aktiviert.

Der Filter ist so ausgelegt, dass er nach 2000 Betriebsstunden ausgetauscht werden kann.

Sobald er 2000 Stunden lang verwendet wurde, blinkt die Filterwechselbeleuchtung.

Halten Sie beim Filterwechsel seine entsprechende Taste gedrückt und das Licht geht aus.

Ionisator

Drücken Sie den Ionisator-Knopf, um diese Funktion ein- und auszuschalten. Die jeweilige Signallampe wird leuchten.

Wi-Fi

Um Ihr Produkt mit unserer APP zu verbinden, müssen Sie diese Schritte befolgen:

Laden Sie die EnergySilence App aus Google Play oder App Store herunter.

Wenn Sie die App zum ersten Mal verwenden, registrieren Sie ein Account. Wenn Sie schon eine haben, Loggen Sie sich ein.

Sobald Sie sich in der APP befinden, klicken Sie auf das "+" oben rechts und klicken Sie auf "TotalPure 1500".

Schalten Sie Ihr Gerät ein und drücken Sie die Wi-Fi-Taste, bis das Gerät einen Piepton abgibt.

Vergewissern Sie sich, dass die Knopfbeleuchtung schnell blinkt, wenn nicht, drücken Sie den Knopf nochmal.

Geben Sie Ihr Wi-Fi-Passwort ein und klicken Sie auf Bestätigen.

Die Verbindung mit dem Roboter wird automatisch gestartet.

Falls die automatische Verbingung fehlschlägt, drücken Sie die Wi-Fi-Taste erneut, bis Sie einen Piepton hören. Überprüfen Sie, ob die Knopfbeleuchtung langsam blinkt.

Bestätigen Sie Ihr Wi-Fi-Netzwerk-Passwort erneut und folgen Sie den Anweisungen der APP.

4. REINIGUNG UND WARTUNG

Schalten Sie das Gerät aus und trennen Sie es von der Stromversorgung, bevor Sie es reinigen oder reparieren.

Verwenden Sie ein weiches, trockenes oder leicht feuchtes Tuch mit etwas neutralem Reinigungsmittel, um die Außenseite des Produkts zu reinigen und die Ansammlung von Staub und Schmutz zu verhindern.

Wenn Sie das Produkt über einen längeren Zeitraum nicht benutzen, bewahren Sie es an einem sicheren, gut belüfteten Ort auf.

Verwenden Sie keine Reinigungsmittel, Scheuerschwämme, chemisch behandelte Tücher, Benzin, Benzol, Alkohol oder andere Lösungsmittel, da diese den Tank zerkratzen oder beschädigen und zu Undichtigkeiten führen könnten.

Tauchen Sie das Gerät nicht ins Wasser oder anderen Flüssigkeiten.

Wartung und Reinigung

Drehen Sie die Basis ganz gegen den Uhrzeigersinn, um ihn zu entfernen.

Entfernen Sie den hocheffizienten Filter und reinigen/ wechseln Sie ihn aus.

Abb. 4.

Bauen Sie das Produkt wieder zusammen, indem Sie die Basis zurücksetzen und im Uhrzeigersinn drehen.

Abb. 5.

Halten Sie die Lichttaste 5-7 Sekunden lang gedrückt, um den Filterwechselzähler zurückzusetzen. Das Licht hört auf zu blinken und geht aus.

Waschen Sie nicht den Filter.

Warnung: Wenn Sie bemerken, dass das Gerät schlechte Gerüche nicht mehr beseitigt, liegt das daran, dass Sie den Filter reinigen oder austauschen müssen.

5. TECHNISCHE SPEZIFIKATIONEN

Produktreferenz: 05625

Produkt: TotalPure 1500 Connected

26 W, 220-240 V~, 50 Hz

Wi-Fi (GHz) Frequenzbänder: 2,4 GHz

6. ENTSORGUNG VON ALTEN ELEKTROGERÄTEN



Die Europäische Richtlinie 2012/19/EU über Elektro- und Elektronik-Altgeräte (WEEE) legt fest, dass alte Haushaltsgeräte nicht mit dem normalen unsortierten Siedlungsabfall entsorgt werden dürfen. Alte Geräte müssen gesondert gesammelt werden, um die Verwertung und das Recycling der enthaltenen Materialien zu optimieren und die Auswirkungen auf die menschliche Gesundheit und die Umwelt zu reduzieren.

Das durchgestrichene Symbol "durchgestrichene Abfalltonne" auf dem Produkt erinnert Sie an Ihre Verpflichtung, das Gerät korrekt zu entsorgen. Wenn das Produkt einen eingebauten Akku hat oder Batterien verwendet, sollte der Akku oder die Batterien aus dem Gerät entnommen und separat entsorgt werden.

Die Verbraucher müssen sich mit Ihren örtlichen Behörden oder Einzelhändlern in Verbindung setzen, um Informationen über die ordnungsgemäße Entsorgung ihrer Altgeräte und/ oder ihrer Batterien zu erhalten.

7. GARANTIE UND KUNDENDIENST

Dieses Produkt hat eine Garantie von 2 Jahren ab Kaufdatum. Solange die Kaufrechnung aufbewahrt und versandt wird, befindet sich das Produkt in einwandfreiem Zustand und wird ordnungsgemäß verwendet, wie in dieser Bedienungsanleitung angegeben.

Die Garantie deckt keine Schäden bei denen:

Das Produkt über seine Kapazität oder Anwendbarkeit hinaus missbraucht, geschlagen, nicht ordnungsgemäß behandelt wurde oder mit ätzenden bzw. Korrosiven Substanzen oder Flüssigkeiten in Kontakt geraten ist oder die jeweilige Störung, Fehler, Schaden bzw. Defekt dem Verbraucher zugerechnet werden kann.

Das Produkt von Personen demontiert, repariert oder modifiziert wurde, die nicht vom offiziellen Technischen Kundendienst durch Cecotec autorisiert worden sind.

Der Grund hierfür durch die normale Abnutzung und Verschleiß der Teile und des Zubehörs entstanden ist.

Die Garantieleistung deckt alle Herstellungsbedingten Schäden und Fehler Ihres Produktes für die Dauer von 2 Jahren, nach geltendem Recht. Diese eingeschränkte Gewährleistung gilt nicht für Mängel, die sich aus Unfällen, Missbrauch, unsachgemäße Wartung oder normale Abnutzung ergeben.

Sollte unerwartet eine Störung auftreten oder haben Sie Fragen über Ihrem Produkt, können Sie sich mit dem Kundendienst in Verbindung setzen über die Telefonnummer: +34 963210728

1. PARTI E COMPONENTI

Purificatore d'aria

Fig. 1.

1. Pannello di controllo
2. Indicatore luminoso

Pannello di controllo

Fig. 2.

1. Luce modalità Sleep (Notte)
2. Luce modalità Auto
3. Luce velocità 1
4. Luce velocità 2
5. Tasto di selezione della modalità/velocità
6. Tasto Wi-Fi
7. Tasto ON/OFF

2. PRIMA DELL'USO

Ritirare il prodotto dalla scatola.

Rimuovere tutto il materiale dall'imballaggio. Conservare la scatola originale.

Verificare che tutte le parti e componenti siano incluse e in buono stato. Se si osservano danni visibili, contattare immediatamente il Servizio di Assistenza Tecnica ufficiale di Cecotec.

3. FUNZIONAMENTO

Collegare il dispositivo alla corrente. Tutti gli indicatori luminosi si accenderanno. Dopo 1 secondo, il dispositivo entrerà in modalità standby.

On/Off

Premere il tasto di accensione, l'indicatore luminoso si accenderà e dopo 3 secondi, il purificatore funzionerà in modalità velocità Auto. L'indicatore luminoso blu si accenderà.
Fig. 3

Velocità

Premere il tasto di configurazione della velocità continuativa per selezionare la velocità desiderata: Auto (A), Notte (S), Bassa (1) o Alta (2).

Il dispositivo funzionerà a velocità alta per 2 secondi e in seguito a velocità bassa.

Modalità Auto

Il dispositivo attiverà automaticamente la velocità più adatta in base alla qualità dell'aria. Quando la qualità dell'aria è cattiva, il dispositivo attiverà automaticamente la velocità alta e l'indicatore luminoso di qualità dell'aria si accenderà di rosso; Quando la qualità dell'aria è cattiva, il dispositivo attiverà automaticamente la velocità bassa e l'indicatore luminoso di qualità dell'aria si accenderà di giallo; Quando la qualità dell'aria è ottimale, il dispositivo attiverà automaticamente la modalità Notte e l'indicatore luminoso di qualità dell'aria si accenderà di blu.

Modalità notte

Premere il tasto della velocità per entrare in modalità Notte. Tutti gli indicatori luminosi si spegneranno dopo 5 secondi eccetto l'icona della modalità Notte. Premere qualsiasi tasto per uscire dalla modalità Notte.

Collocazione del filtro

Quando si accende il purificatore per la prima volta, comincerà il conto alla rovescia per la sostituzione del filtro. Quando si accende di nuovo il purificatore, il conto alla rovescia si attiverà nuovamente.

Il filtro è stato progettato per essere sostituito dopo 2000 ore di uso. Dopo 2000 ore di uso, l'indicatore luminoso di sostituzione del filtro lampeggerà.

Per cambiare il filtro, mantenere premuto il tasto di sostituzione del filtro, l'indicatore si spegnerà.

Ionizzatore

Premere il tasto ionizzatore per accedere e spegnere questa funzione. L'indicatore corrispondente si illuminerà.

Wi-Fi

Per connettere il prodotto alla App, seguire i passaggi indicati di seguito:

Scaricare la App EnergySilence da Google Play o App Store.

Se è la prima volta che si usa la App, effettuare la registrazione dell'account. In caso contrario iniziare sessione.

Una volta eseguito l'accesso alla App, premere su "+" situato nella parte superiore a destra e premere su "TotalPure 1500".

Accendere il dispositivo mediante il tasto Wi-Fi fino a che il dispositivo emetta un bip.

Verificare che la luce del tasto lampeggi rapidamente, in caso contrario tornare a premere nuovamente il tasto.

Introdurre la password del Wi-Fi e premere su confermare.

Il processo di collegamento del robot comincerà automaticamente.

In caso di errore di collegamento automatico, premere di nuovo il tasto Wi-Fi fino a sentire un bip. Verificare che la luce del tasto lampeggi.

Confermare di nuovo la password della sua rete Wi-Fi e seguire le istruzioni indicate nella App.

4. PULIZIA E MANUTENZIONE

Spegnere e scollegare il dispositivo dalla presa della corrente prima di pulirlo o ripararlo. Utilizzare un panno morbido e asciutto o leggermente umido con un po' di detergente neutro per pulire la parte esterna del prodotto e prevenire in questo modo l'accumulo di polvere e sporco.

Se non viene utilizzato il prodotto durante un periodo prolungato di tempo, conservarlo in un luogo protetto e ben ventilato.

Non utilizzare detergenti, spugne abrasive, panni trattati con sostanze chimiche, benzina, benzene o altri dissolventi, che potrebbero graffiare o danneggiare il serbatoio e creare fughe.

Non sommergere il prodotto in acqua o qualsiasi altro liquido.

Manutenzione e riparazione

Girare la base in senso antiorario per ritirla.

Ritirare il filtro altamente efficiente, pulirlo e sostituirlo.

Fig. 4.

Montare nuovamente il prodotto collocando nuovamente la base e girandola in senso orario.

Fig. 5.

Mantenere premuto il tasto della luce per 5-7 secondi per ripristinare il contatore di sostituzione del filtro. La luce smetterà di lampeggiare e si spegnerà.

Non lavare il filtro.

Avviso: in caso di odori insoliti, è consigliabile pulire o cambiare il filtro.

5. SPECIFICHE TECNICHE

Riferimento del prodotto: 05625

Prodotto: TotalPure 1500 Connected

26 W, 220-240 V~, 50 Hz

Banda di Frecuenza Wi-Fi (GHz): 2,4 GHz

6. RICICLAGGIO DI ELETTRODOMESTICI



La direttiva europea 2012/19/UE in riferimento ai Rifiuti di Apparati Elettrici ed Elettronici (RAEE) specifica che gli elettrodomestici non devono essere riciclati con il resto dei rifiuti municipali. Tali elettrodomestici devono essere gettati separatamente, al fine di ottimizzare il recupero e il riciclaggio di materiali e, in questo modo, ridurre l'impatto sulla salute umana e sul medio ambiente.

Il simbolo del cassonetto dei rifiuti barrato le ricorda l'obbligo di gettare correttamente questo prodotto. Se il prodotto in questione è dotato di una batteria o pila per la sua autonomia elettrica, quest'ultima dovrà essere rimossa prima di essere gettata ed essere trattata a parte come rifiuto di categoria differente.

Per ottenere informazioni dettagliate sulla forma più adeguata per gettare gli elettrodomestici e/o le corrispondenti batterie, il consumatore dovrà contattare le autorità locali.

7. GARANZIA E SAT

Questo prodotto ha una garanzia di 2 anni a partire dalla data di acquisto, sempre e quando viene conservata e inviata la fattura di acquisto, il prodotto stia in perfetto stato fisico e si utilizzi in modo adeguato così come indicato nel manuale di istruzioni.

La garanzia non coprirà:

Se il prodotto è stato utilizzato al di fuori della sua capacità o di utilizzo, maltrattato, colpito, esposto ad umidità, sommerso da qualche liquido o sostanza corrosiva, così come qualsiasi altra mancanza attribuibile al consumatore.

Se il prodotto è stato smontato, modificato o riparato da persone non autorizzate dal SAT ufficiale di Cecotec.

Se il problema è stato generato da un'usura normale dei pezzi dovuta all'uso.

Il servizio di garanzia copre tutti i difetti di fabbricazione per 2 anni secondo la legislazione in vigore, ad eccezione dei pezzi consumabili. Nel caso di cattivo uso da parte dell'utente, il servizio di garanzia non si farà responsabile della riparazione.

Qualora ci fosse un problema con il prodotto o avere una consulenza, contattare il Servizio di Assistenza Tecnica ufficiale di Cecotec attraverso il numero di telefono +34 96 321 07 28.

1. PEÇAS E COMPONENTES

Purificador de ar

Fig. 1.

1. Painel de controle
2. Indicador luminoso

Painel de controle

Fig. 2.

1. Luz modo Sleep (Noite)
2. Luz modo Auto
3. Luz velocidade 1
4. Luz velocidade 2
5. Botão de ajuste de modo/velocidade
6. Botão Wi-Fi
7. Botão On/Off

2. ANTES DE USAR

Tire o produto da caixa.

Retire todo o material da embalagem. Guarde a caixa original.

Certifique-se de que todas as peças e componentes estão incluídas e em bom estado. Se observar algum dano visível, entre em contacto imediatamente com o Serviço de Assistência Técnica oficial de Cecotec.

3. FUNCIONAMENTO

Conecte o aparelho à corrente elétrica. Todas as luzes indicadoras irão acender. Após 1 segundo, o dispositivo entrará em modo standby.

On/Off

Pressione o botão de encendido, a luz indicadora irá acender e depois de 3 segundos, o purificador funcionará em modo velocidade Auto. O indicador luminoso azul acenderá.

Fig. 3

Velocidade

Pressione o botão de ajuste de velocidade/modo consecutivamente para seleccionar a velocidade desejada: Auto (A), Noite (S), Baixa (1) o Alta (2).

O dispositivo funcionará a alta velocidade durante 2 segundos e depois mudará para velocidade baixa.

Modo Auto

O dispositivo ativará automaticamente a velocidade mais apropriada de acordo com a qualidade do ar:

Quando a qualidade do ar for insatisfatória, o dispositivo ativará automaticamente a alta velocidade e a luz indicadora da qualidade do ar acenderá a vermelho;

Quando a qualidade do ar for satisfatória, o dispositivo ativará automaticamente a alta velocidade e a luz indicadora da qualidade do ar acenderá a amarelo;

Quando a qualidade do ar for ótima, o dispositivo ativará automaticamente em modo Noite e a luz indicadora da qualidade do ar acenderá a azul.

Modo noite

Prima o botão de velocidade para entrar no modo Noite. Todas as luzes indicadoras irão apagar-se depois de 5 segundos, exceto o ícone do Modo Noite. Pressione qualquer botão para sair do modo Noite.

Substituição do filtro

Ao ligar o purificador pela primeira vez, a contagem regressiva da substituição do filtro começará.

Quando desligar e voltar a ligar o purificador, a contagem regressiva será ativada novamente.

O filtro é concebido para ser substituído após 2000 horas de utilização. Uma vez usado durante 2000 horas, a luz indicadora de substituição do filtro irá piscar.

Ao mudar o filtro, mantenha premido o botão de substituição do filtro, o indicador irá acender.

Ionizador

Prima o botão do ionizador para ativar e desativar esta função. O indicador correspondente acenderá.

Wi-Fi

A fim de ligar o seu produto à nossa aplicação, deve seguir os passos seguintes.

Faça o download da aplicação EnergySilence na Google Play ou na App Store.

Se esta é a primeira vez que utiliza a aplicação, registe uma conta. Caso já tiver, inicie sessão.

Uma vez dentro da aplicação, clique no "+" na parte superior direita e clique em "TotalPure 1500".

Ligue o seu dispositivo e pressione o botão Wi-Fi até o dispositivo emitir um bip. Verifique se a luz do botão pisca rapidamente, se não, prima novamente o botão.

Introduza a sua palavra-passe Wi-Fi e clique em confirmar.

O processo de ligação do robot começará automaticamente.

Se a ligação automática falhar, prima novamente o botão de Wi-Fi até ouvir um bip. Verifique se a luz do botão pisca lentamente.

Confirme novamente a sua palavra-passe da rede Wi-Fi e siga as instruções fornecidas pela aplicação.

4. LIMPEZA E MANUTENÇÃO

Desligue e desconecte o dispositivo da corrente elétrica antes de o limpar o reparar.

Utilize um pano suave e seco ou ligeiramente húmido, com um bocado de produto de limpeza neutro para limpar o exterior do produto e evitar acumulação de pó e sujidade.

Si não usar o produto num longo período de tempo, guarde-o num lugar seguro e bem ventilado.

Não utilize detergentes, esponjas abrasivas, panos tratados com químicos, gasolina, álcool ou outros dissolventes, já que estes poderão riscar ou danificar o depósito e dar lugar a fugas.

Não submerja o produto em água nem em qualquer outro líquido.

Manutenção e reparação

Gire a base ao máximo no sentido anti horário para a remover.

Saque o filtro de alta eficiência e limpe-o ou substitua-o.

Fig. 4.

Volte a montar o produto, colocando a base e rodando-a no sentido horário.

Fig. 5.

Mantenha pressionado o botão da luz durante 5-7 segundos para restaurar o contador de substituição do filtro. A luz deixará de piscar para desligar-se.

Não lave o filtro.

Aviso: se notar que o dispositivo deixa de eliminar maus cheiros, é porque tem de limpar ou mudar o filtro.

5. ESPECIFICAÇÕES TÉCNICAS

Referência: 05625

Produto: TotalPure 1500 Connected

26 W, 220-240 V~, 50 Hz

Banda de frequência Wi-F (GHz): 2,4 GHz

6. RECICLAGEM DE ELETRODOMÉSTICOS

A diretiva europeia 2012/19/UE sobre Resíduos de Aparelhos Elétricos e Eletrónicos (RAEE) especifica que os eletrodomésticos não devem ser reciclados com o resto dos resíduos municipais. Ditos eletrodomésticos terão de ser eliminados de forma separada, para otimizar a recuperação e reciclagem de materiais e, desta maneira, reduzir o impacto que possam ter na saúde humana e no meio ambiente.

O símbolo do contentor riscado recorda a sua obrigação de eliminar este produto de forma correta. Se o produto em questão conta com uma bateria ou pilha para a sua autonomia elétrica, esta deverá extrair-se antes de ser eliminado e ser tratada à parte como um resíduo de diferente categoria.

Para obter informação detalhada acerca da forma mais adequada de eliminar os seus eletrodomésticos e/ou as correspondentes baterias, o consumidor deverá contactar com as autoridades locais.

7. GARANTIA E SAT

Este produto tem uma garantia de 2 anos desde a data de compra, sempre e quando se conserve e envie a fatura de compra, o produto esteja em perfeito estado físico e se lhe dê um uso adequado tal e como se indica neste Manual de Instruções.

A garantia não cobrirá:

Se o produto tiver sido usado fora da sua capacidade ou utilidade, maltratado, batido, exposto à humidade, submergido em algum líquido ou substância corrosiva, assim como qualquer outra falta atribuível ao consumidor.

Se o produto foi desmontado, modificado ou reparado por pessoas não autorizadas pelo SAT oficial da Cecotec.

Se a ocorrência foi originada pelo desgaste normal das peças devido ao uso.

O serviço de garantia cobre todos os defeitos de fabricação durante 2 anos com base à legislação vigente, exceto peças consumíveis. Em caso de mal uso por parte do usuário, o serviço de garantia não se fará responsável pela reparação.

Se em alguma ocasião deteta uma ocorrência com o produto ou tem alguma consulta, entre em contacto com o Serviço de Assistência Técnica oficial da Cecotec através do número de telefone +34 96 321 07 28.

1. CZĘŚCI I KOMPONENTY

Oczyszczacz powietrza

Rys. 1.

1. Panel sterowania
2. Lampka LED

Panel sterowania

Rys. 2.

1. Światło trybu Sleep (Noc)
2. Światło trybu Auto
3. Światło prędkości 1
4. Światło prędkości 2
5. Przycisk wyboru programu/prędkości
6. Przycisk Wi-Fi
7. Włącznik / wyłącznik

2. PRZED UŻYCIEM

Wyjmij produkt z pudełka.

Usuń wszystkie elementy opakowania. Zachowaj oryginalne pudełko.

Upewnij się, że wszystkie części i komponenty są włączone i są w dobrym stanie. W przypadku zauważenia widocznych uszkodzeń należy natychmiast skontaktować się z oficjalną obsługą techniczną Cecotec.

3. FUNKCJONOWANIE

Podłącz urządzenie do gniazdka elektrycznego. Zaświecą się wszystkie lampki. Po 1 sekundach urządzenie przejdzie w tryb czuwania.

On/Off

Naciśnij przycisk zasilania, kontrolka zaświeci się, a po 3 sekundach oczyszczacz zacznie działać w trybie automatycznej prędkości. Niebieska kontrolka zaświeci się.

Rys. 3

Prędkość

Naciśnij kolejno przycisk ustawienia prędkości / trybu, aby wybrać żądaną prędkość: Auto (A), Noc (S), Niska (1) lub wysoka (2).

Urządzenie będzie działało z dużą prędkością przez 2 sekundy, a następnie przejdzie na niską prędkość./

Tryb automatyczny

Urządzenie automatycznie aktywuje najbardziej odpowiednią prędkość w zależności od jakości powietrza:

Gdy jakość powietrza jest niska, urządzenie automatycznie włączy dużą prędkość, a kontrolka jakości powietrza zaświeci się na czerwono;

Gdy jakość powietrza jest dobra, urządzenie automatycznie włączy niską prędkość, a kontrolka jakości powietrza zmieni kolor na żółty;

Gdy jakość powietrza jest optymalna, urządzenie automatycznie aktywuje tryb nocny, a kontrolka jakości powietrza zmieni kolor na niebieski.

Tryb nocny

Naciśnij przycisk prędkości, aby przejść do trybu nocnego. Wszystkie kontrolki wyłączą się po 5 sekundach, z wyjątkiem ikony trybu nocnego. Naciśnij dowolny przycisk, aby wyjść z trybu nocnego.

Wymiana filtra

Po pierwszym włączeniu oczyszczacza rozpocznie się odliczanie czasu resetowania filtra. Kiedy wyłączysz oczyszczacz i włączysz go ponownie, odliczanie zostanie ponownie aktywowane.

Filtr jest przeznaczony do wymiany po 2000 godzin użytkowania. Po używaniu przez 2000 godzin lampka kontrolna resetowania filtra zacznie migać.

Po wymianie filtra naciśnij i przytrzymaj przycisk resetowania filtra, wskaźnik wyłączy się.

Jonizator

Naciśnij przycisk jonizatora, aby włączyć lub wyłączyć tę funkcję. Odpowiedni wskaźnik zaświeci się.

Wi-Fi

Aby połączyć swój produkt z naszą aplikacją, wykonaj następujące czynności.

Pobierz aplikację EnergySilence z Google Play lub App Store.

Jeśli korzystasz z aplikacji po raz pierwszy, zarejestruj konto. Jeśli już masz, zaloguj się.

Po wejściu do aplikacji kliknij „+” w prawym górnym rogu i kliknij „TotalPure 1500”.

Włącz urządzenie i naciśnij przycisk Wi-Fi, aż urządzenie wyemituje sygnał dźwiękowy.

Sprawdź, czy lampka przycisku szybko miga, jeśli nie, naciśnij ponownie przycisk.

Wprowadź hasło Wi-Fi i dotknij potwierdź.

Proces parowania robota rozpocznie się automatycznie.

W przypadku niepowodzenia automatycznego parowania naciśnij ponownie przycisk Wi-Fi, aż usłyszysz sygnał dźwiękowy. Sprawdź, czy lampka przycisku miga powoli.

Potwierdź ponownie hasło do sieci Wi-Fi i postępuj zgodnie z instrukcjami wyświetlanymi przez aplikację.

4. CZYSZCZENIE I KONSERWACJA

Przed czyszczeniem lub naprawą wyłącz urządzenie i odłącz je od gniazdka elektrycznego. Użyj miękkiej, suchej lub lekko wilgotnej szmatki z odrobiną neutralnego środka czyszczącego, aby wyczyścić obudowę produktu i zapobiec gromadzeniu się kurzu i brudu. Jeśli nie zamierzasz używać produktu przez dłuższy czas, przechowuj go w bezpiecznym i dobrze wentylowanym miejscu.

Nie używaj detergentów, szorstkich gąbek, ściereczek nasączonych środkami chemicznymi, benzyny, benzenu, alkoholu lub innych rozpuszczalników, ponieważ mogą one porysować lub uszkodzić zbiornik i prowadzić do wycieków.

Nie zanurzaj produktu w wodzie ani innym płynie.

Konserwacja i naprawa

Obróć podstawę całkowicie w lewo, aby ją zdjąć.

Wymij wysokowydajny filtr i wyczyść go lub wymień.

Rys. 4.

Ponownie zmontuj produkt, ponownie ustawiając podstawę i obracając ją w prawo.

Rys. 5.

Naciśnij i przytrzymaj przycisk podświetlenia przez 5-7 sekund, aby zresetować licznik resetowania filtra. Światło przestanie migać i zgaśnie.

Nie myj filtra.

Ostrzeżenie: Jeśli zauważysz, że urządzenie przestaje eliminować nieprzyjemne zapachy, dzieje się tak, ponieważ musisz wyczyścić lub wymienić filtr.

5. SPECYFIKACJA TECHNICZNA

Referencje produktu: 05625

Produkt: TotalPure 1500 Connected

26 W, 220-240 V~, 50 Hz

Pasma częstotliwości Wi-Fi (GHz): 2,4 GHz

6. RECYKLING SPRZĘTU AGD



Śmieci X - 09 Europejska dyrektywa 2012/19 / UE w sprawie odpadów z urządzeń elektrycznych i elektronicznych (WEEE) stanowi, że urządzenia gospodarstwa domowego nie powinny być poddawane recyklingowi wraz z resztą odpadów komunalnych. Urządzenia te należy utylizować osobno, aby zoptymalizować odzysk i recykling materiałów, a tym samym

zmniejszyć ich wpływ na zdrowie ludzi i środowisko.

Przekreślony symbol pojemnika przypomina o obowiązku prawidłowej utylizacji tego produktu. Jeżeli dany produkt ma baterię autonomiczną pod względem elektrycznym, należy go wyjąć przed utylizacją i osobno traktować jako odpad innej kategorii.

Aby uzyskać szczegółowe informacje na temat najodpowiedniejszego sposobu usuwania sprzętu gospodarstwa domowego i / lub odpowiednich baterii, konsument powinien skontaktować się z lokalnymi władzami.

7. GWARANCJA I SAT

Produkt jest objęty gwarancją przez 2 lata od daty zakupu, o ile faktura zakupu jest przechowywana i wysyłana, produkt jest w idealnym stanie fizycznym i jest używany zgodnie z instrukcją.

Gwarancja nie obejmuje:

Jeżeli produkt był używany ponad swoje możliwości lub użyteczność, był nadużywany, bity, narażony na wilgoć, zanurzony w jakiegokolwiek cieczy lub żrącej substancji, a także wszelkie inne winy przypisywane konsumentowi.

Jeśli produkt został zdemontowany, zmodyfikowany lub naprawiony przez osoby nieupoważnione przez oficjalny SAT firmy Cecotec.

Jeżeli występowanie zostało spowodowane normalnym zużyciem części w wyniku użytkowania.

Serwis gwarancyjny obejmuje wszystkie wady produkcyjne przez 2 lata, zgodnie z obowiązującymi przepisami, z wyjątkiem części eksploatacyjnych. W przypadku niewłaściwego użycia przez użytkownika serwis gwarancyjny nie będzie odpowiedzialny za naprawę.

W przypadku wykrycia incydentu z produktem lub w razie jakichkolwiek pytań prosimy o kontakt z oficjalną pomocą techniczną Cecotec pod numerem telefonu +34 96 321 07 28.

1. ČÁSTI A SLOŽENÍ

Čistič vzduchu

Obr. 1.

1. Kontrolní panel
2. Světelný indikátor

Kontrolní panel

Obr. 2.

1. Světlo programu sleep (noc)
2. Světlo programu AUTO
3. Světlo rychlosti 1
4. Světlo rychlosti 2
5. Tlačítko volby režimu / rychlosti
6. Tlačítko Wi-Fi
7. Tačítka On/Off

2. PŘED POUŽITÍM

Vyjměte přístroj z krabice.

Odstraňte všechny obaly. Uchovejte originální krabici.

Ujistěte se, že jsou obsaženy všechny části a díly, a že jsou v dobrém stavu. Pokud najdete nějaké viditelné poškození, okamžitě kontaktujte oficiální Technický servis Cecotec.

3. FUNGOVÁNÍ

Zapojte přístroj do elektrického přívodu. Všechny světelné indikátory se rozsvítí. Po 1 sekundě přejde zařízení do pohotovostního režimu.

On/Off

Stiskněte vypínač, kontrolka se rozsvítí a po 3 sekundách se čistič spustí v režimu automatické rychlosti. Podsvícený indikátor se rozsvítí.

Obr. 3

Rychlost

Stiskněte opakovaně tlačítko nastavení rychlosti/programu, abyste zvolili rychlost, kterou chcete: Auto (A), Noc (S), Nízká (1) nebo Vysoká (2).

Zařízení bude pracovat vysokou rychlostí 2 sekundy a poté se změní na nízkou rychlost.

Program Auto

Zařízení automaticky aktivuje nejvhodnější rychlost podle kvality vzduchu:

Pokud je kvalita vzduchu špatná, zařízení automaticky aktivuje vysokou rychlost a kontrolka kvality vzduchu se rozsvítí červeně;

Když je kvalita vzduchu dobrá, zařízení automaticky aktivuje nízkou rychlost a kontrolka kvality vzduchu se rozsvítí žlutě;

Když je kvalita vzduchu optimální, zařízení automaticky aktivuje noční režim a kontrolka kvality vzduchu se změní na modrou.

Program noc

Stisknutím tlačítka rychlosti přejdete do nočního režimu. Všechny kontrolky zhasnou po 5 sekundách s výjimkou ikony Noční režim. Stisknutím libovolného tlačítka ukončíte noční režim.

Výměna filtru

Když zapnete čistič poprvé, začne odpočítávání výměny filtru. Když vypnete a znovu zapnete čistič, odpočítávání se znovu aktivuje.

Filtr je určen k výměně po 2000 hodinách používání. Po použití po dobu 2 000 hodin bude kontrolka výměny filtru blikat.

Když vyměníte filtr, stiskněte a podržte tlačítko reset filtru, indikátor zhasne.

Ionizátor

Když vyměníte filtr, stiskněte a podržte tlačítko reset filtru po dobu 3 sekund, rozsvítí se indikátor. Rozsvítí se odpovídající indikátor.

Wi-Fi

Chcete-li spárovat svůj produkt s naší aplikací, musíte postupovat podle následujících kroků: Stáhněte si aplikaci EnergySilence z Google Play nebo App Store.

Pokud používáte aplikaci poprvé, zaregistrujte svůj účet, pokud ne, přihlaste se.

Jakmile jste uvnitř aplikace, klikněte na "+" v pravém horním rohu a klikněte na "TotalPure 1500".

Zapněte zařízení a stiskněte tlačítko Wi-Fi, dokud ze zařízení nezazní zvukový signál.

Zkontrolujte, zda kontrolka tlačítka rychle bliká, pokud ne, stiskněte tlačítko znovu.

Zadejte své heslo Wi-Fi a klepněte na potvrzení.

Proces připojení přístroje začne automaticky.

V případě, že automatické spárování selže, stiskněte znovu tlačítko Wi-Fi, dokud neuslyšíte pípnutí. Zkontrolujte, zda kontrolka tlačítka pomalu bliká.

Znovu potvrďte heslo pro vaši síť Wi-Fi a postupujte podle pokynů dané aplikace.

4. ČIŠTĚNÍ A ÚDRŽBA

Vypněte přístroj, odpojte ho z elektrické sítě, než ho začnete čistit nebo opravovat.

Použijte jemný lehce vlhký hadřík s troškou jemného detergentu pro čištění venkovní části přístroje, aby se nenahromadil prach a nečistoty.

Skladujte přístroj na bezpečném, suchém a dobře ventilovaném místě, pokud přístroj po nějaký čas nebudete používat.

Nepoužívejte detergenty, abrazivní houby, chemicky upravené ubrousky, benzín, benzen, alkohol nebo další rozpouštědla, protože by mohly poškrábat nebo jinak poškodit přístroj a mohlo by dojít k úniku.

Vyvarujte se ponoření přístroje do vody nebo jakékoli jiné tekutiny.

Údržba a opravy

Otočte základnou v protisměru hodinových ručiček, abyste ji vyjmuli.

Vyjměte vysoce účinný filtr a vyčistěte ho nebo ho vyměňte.

Obr. 4.

Znovu umístěte základnu a otočte jí ve směru hodinových ručiček, abyste ji upevnili.

Obr. 5.

Stisknutím a podržením tlačítka světla po dobu 5 až 7 sekund vynulujete počítadlo resetování filtru. Světlo přestane blikat a zhasne.

Nečistěte filtr vodou.

Varování: Pokud si všimnete, že zařízení přestane odstraňovat špatné pachy, je to proto, že musíte vyčistit nebo vyměnit filtr.

5. TECHNICKÉ SPECIFIKACE

Reference produktu: 05625

Produkt: Total Pure 1500 Connected

26 W, 220-240 V~, 50 Hz

Frekvenční pásmo WiFi (GHz): 2,4 GHz

6. RECYKLACE ELEKTROSPOTŘEBIČŮ

Evropská směrnice 2012/19/EU o odpadních elektrických a elektronických zařízeních (OEEZ) specifikuje elektrospotřebiče, které se nemají recyklovat spolu s ostatním komunálním odpadem. Tyto elektrospotřebiče se musí zlikvidovat samostatně, aby se tak dosáhlo co nejlepší recyklace a využití

ČEŠTINA

materiálů, a tímto se omezil dopad, který by lidé mohli mít na životní prostředí. Symbol přeškrtnutého kontejneru připomíná povinnost zlikvidovat tento produkt správně. Pokud má daný produkt baterii nebo energetický zásobník, který umožňuje elektrickou autonomii, musí se před likvidací vyjmout a musí se s ní nakládat odděleně, jako s odpadem odlišné kategorie. Pro obdržení detailních informací o nejvhodnějším možném způsobu naložení s vaším elektrospotřebičem, a/nebo o bateriích, kontaktujte místní úřady.

7. ZÁRUKA A TECHNICKÝ SERVIS

Tento produkt má záruku 2 roky od data zakoupení v případě, že zákazník disponuje fakturou nebo dokladem o koupi a produkt je v perfektním stavu a nakládá se s ním adekvátním způsobem tak, jak je uvedeno s v tomto návodu na použití.

Záruka nezahrnuje:

Pokud byl produkt používán nad svoji kapacitu anebo užitnost, byl špatně používán, utrpěl náraz, byl vystaven vlhkosti, ponořen do tekutiny nebo jiné korozivní substance, a jakoukoli vinu připisatelnou spotřebiteli.

Pokud byl produkt rozmontován, modifikován anebo opravován servisem neautorizovaným oficiálním servisem Cecotec.

Pokud byl problém zaviněn normálním používáním a opotřebením součástí.

Záruční servis kryje veškeré defekty zaviněné během výroby po dobu 2 let na základě platné legislativy, s výjimkou spotřebních dílů. V případě špatného zacházení ze strany spotřebitele není záruční servis odpovědný za opravu.

Pokud byste někdy zjistili s přístrojem problém nebo máte nějaký dotaz, spojte se okamžitě s oficiálním Technickým asistenčním servisem Cecotec na telefonním čísle +34 96 321 07 28.

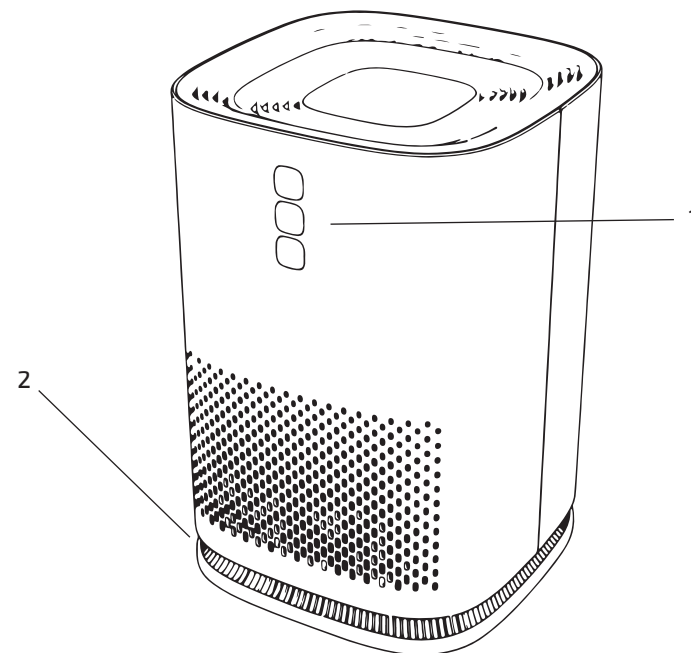

Fig./Img./Abb./Afb./ Rys./Obr. 1

1	2	3	4
S	A	1	2



Fig./Img./Abb./Afb./ Rys./Obr. 2

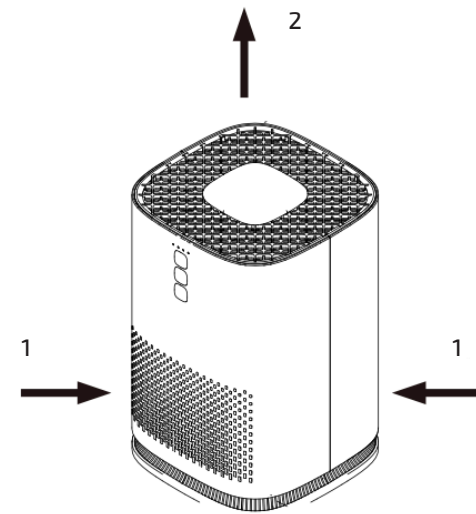

Fig./Img./Abb./Afb./ Rys./Obr. 3

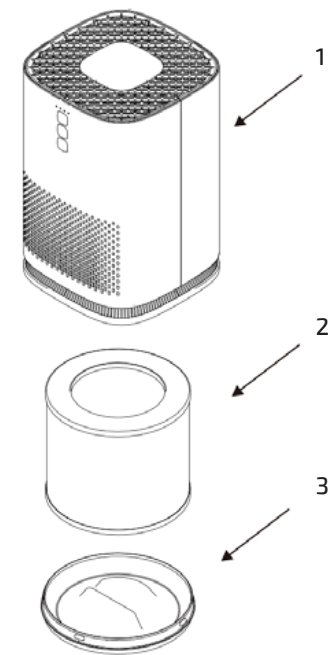

Fig./Img./Abb./Afb./ Rys./Obr. 4

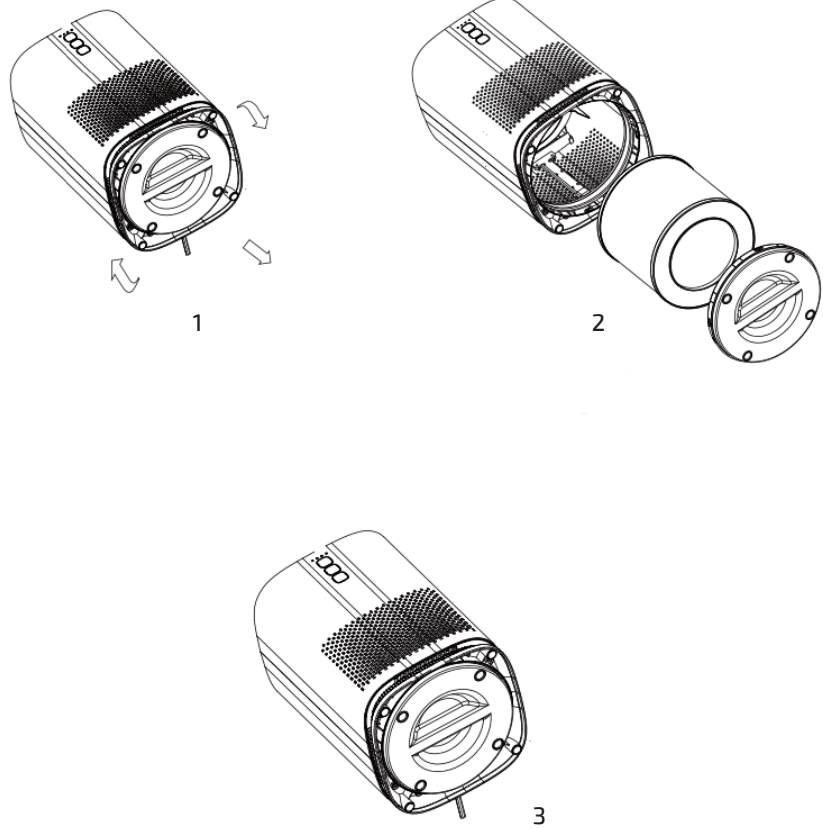

Fig./Img./Abb./Afb./ Rys./Obr. 5

www.cecotec.es

Grupo Cecotec Innovaciones S.L.
C/ de la Pinadeta s/n, 46930
Quart de Poblet, Valencia (Spain)
LB01191029