

cecotec

TOUCH&TOAST DOUBLE

Tostador vertical de acero con doble ranura corta y pantalla táctil/
Steel toaster with double short slot and touch display.



Manual de instrucciones
Instruction manual
Manuel d'instructions
Bedienungsanleitung
Manuale di istruzioni
Manual de instruções
Handleiding
Instrukcja obsługi
Návod k použití

Instrucciones de seguridad	4
Safety instructions	6
Instructions de sécurité	9
Sicherheitshinweise	12
Istruzioni di sicurezza	15
Instruções de segurança	17
Veiligheidsvoorschriften	20
Instrukcje bezpieczeństwa	23
Bezpečnostní pokyny	26

ÍNDICE

1. Piezas y componentes	29
2. Antes de usar	29
3. Funcionamiento	29
4. Limpieza y mantenimiento	30
5. Especificaciones técnicas	31
6. Reciclaje de aparatos eléctricos y electrónicos	31
7. Garantía y SAT	31
8. Copyright	32

INDEX

1. Parts and components	33
2. Before use	33
3. Operation	33
4. Cleaning and maintenance	34
5. Technical specifications	35
6. Disposal of old electrical and electronic appliances	35
7. Technical support and warranty	35
8. Copyright	36

SOMMAIRE

1. Pièces et composants	37
2. Avant utilisation	37
3. Fonctionnement	37
4. Nettoyage et entretien	38
5. Spécifications techniques	39
6. Recyclage des équipements électriques et électroniques	39
7. Garantie et SAV	39
8. Copyright	40

INHALT

1. Teile und Komponenten	41
2. Vor dem Gebrauch	41
3. Bedienung	41
4. Reinigung und Wartung	42
5. Technische Spezifikationen	43
6. Recycling von Elektro- und Elektronikgeräten	43
7. Garantie und Kundendienst	43
8. Copyright	44

INDICE

1. Parti e componenti	45
2. Primo uso	45
3. Funzionamento	45
4. Pulizia e manutenzione	46
5. Specifiche tecniche	47
6. Riciclaggio di apparecchiature elettriche ed elettroniche	47
7. Garanzia e supporto tecnico	47
8. Copyright	48

ÍNDICE

1. Peças e componentes	49
2. Antes de usar	49
3. Funcionamento	49
4. Limpeza e manutenção	50
5. Especificações técnicas	51
6. Reciclagem de produtos elétricos e eletrônicos	51
7. Garantia e SAT	51
8. Copyright	52

INHOUD

1. Onderdelen en componenten	53
2. Vóór u het apparaat gebruikt	53
3. Werking	53
4. Schoonmaak en onderhoud	54
5. Technische specificaties	55
6. Recycling van elektrische en elektronische apparatuur	55
7. Garantie en technische ondersteuning	55
8. Copyright	56

SPIS TREŚCI

1. Części i komponenty	57
2. Przed użyciem	57
3. Funkcjonowanie	57
4. Czyszczenie i konserwacja	58
5. Specyfikacja techniczna	59
6. Recykling urządzeń elektrycznych i elektronicznych	59
7. Gwarancja i Serwis pomocy technicznej	59
8. Copyright	60

OBSAH

1. Části a složení	61
2. Před použitím	61
3. Provoz	61
4. Čištění a údržba	62
5. Technické specifikace	62
6. Recyklace elektrických a elektronických zařízení	63
7. Záruka a technický servis	63
8. Copyright	63

INSTRUCCIONES DE SEGURIDAD

Lea las siguientes instrucciones atentamente antes de usar el aparato. Guarde este manual para futuras referencias o nuevos usuarios.

- Siga atentamente estas instrucciones de seguridad cuando use el producto.
- Este aparato está diseñado exclusivamente para uso doméstico quedando excluido su uso en bares, restaurantes, granjas, hoteles, moteles y oficinas.
- Este aparato no debe ser usado por niños menores de 8 años. Este aparato puede ser usado por niños a partir de 8 años si están continuamente supervisados.
- Este aparato puede ser usado por personas con capacidades físicas, sensoriales o mentales reducidas, o con falta de experiencia y conocimiento si están supervisados o han recibido instrucción concerniente al uso del aparato de una forma segura y entienden los riesgos que este implica.
- Mantenga el aparato y su cable fuera del alcance de los niños menores de 8 años. La limpieza y el mantenimiento no deben ser realizados por niños sin supervisión.
- Supervise a los niños para asegurarse de que no jueguen con el aparato. Es necesario dar una supervisión estricta si el aparato está siendo usado por o cerca de niños.
- Este aparato no está diseñado para funcionar a través de temporizadores o sistemas de control remoto externos.
-  Este símbolo significa: precaución, superficie caliente. Las superficies accesibles del aparato podrían alcanzar temperaturas altas durante el funcionamiento. Tenga cuidado de no quemarse.
- El pan puede arder, de modo que el tostador de pan no debe usarse en proximidad o debajo de materiales combustibles, como cortinas.

- Inspeccione el cable de alimentación regularmente en busca de daños visibles. Si el cable presenta daños, debe ser sustituido por el Servicio de Asistencia Técnica oficial de Cecotec para evitar cualquier tipo de peligro.
- Sitúe el aparato en una superficie plana y resistente al calor. No sitúe el aparato cerca de fuentes de calor, lugares con niveles altos de humedad o cerca de materiales inflamables.
- No sumerja el cable, el enchufe, ni cualquier parte del producto en agua u otros líquidos. No exponga al agua las conexiones eléctricas. Asegúrese de que tiene las manos completamente secas antes de tocar el enchufe o encender el aparato.
- Asegúrese de que el voltaje de red coincida con el voltaje especificado en el marcado del aparato y de que el enchufe tenga toma de tierra.
- No utilice el aparato si el cable, el enchufe o la estructura presenta daños o si no funciona correctamente, ha sufrido alguna caída o ha sido dañado.
- No retuerza, doble, estire o dañe el cable de alimentación. Protéjalo de bordes afilados y fuentes de calor. No permita que el cable toque superficies calientes. No deje que el cable asome sobre el borde de la superficie de trabajo o la encimera.
- No deje el aparato sin supervisión durante su funcionamiento. Desconecte el aparato de la toma de corriente al acabar de utilizarlo, cuando salga de la estancia donde está situado el aparato, cuando no esté siendo usado y antes de limpiarlo. Tire del enchufe para desconectarlo, no tire del cable.
- Este aparato está diseñado únicamente para tostar pan sin condimentar. No lo use para realizar otras funciones y siga las instrucciones descritas en este manual. No tueste alimentos húmedos ni pan untado con mantequilla,

mermelada, glaseado o cualquier otro condimento en el tostador, ya que podría causar incendios o humo.

- Asegúrese de que hay suficiente espacio sobre el aparato y a ambos lados para proporcionar una adecuada circulación del aire.
- No cubra el tostador con papel de aluminio o materiales similares.
- No introduzca objetos (utensilios, dedos o cualquier otro objeto extraño) en el aparato, ya que podría causar un incendio, descarga eléctrica o lesiones.
- Si el aparato no funciona correctamente o si observa fuego o humo, apáguelo inmediatamente y desconecte el aparato de la toma de corriente.
- No intente reparar el aparato por su propia cuenta. Póngase en contacto con el Servicio de Asistencia Técnica oficial de Cecotec para cualquier duda.
- No se acepta ninguna responsabilidad de los daños eventuales o personales que pudieran derivar del mal uso del aparato o del incumplimiento de este manual de instrucciones.

SAFETY INSTRUCTIONS

Before using the appliance, read the following instructions carefully. Keep this instruction manual for future reference or new users.

- All safety instructions must be closely followed when using the appliance.
- This device is designed for domestic use only and is not intended for bars, restaurants, farmhouses, hotels, motels, and offices.

- The appliance is not intended to be used by children under the age of 8. The appliance can be used by children over the age of 8, as long as they are given continuous supervision.
- This appliance can be used by children aged 8 and above and persons with reduced physical, sensory, or mental capabilities or lack of experience and knowledge, as long as they have been given supervision or instruction concerning the use of the appliance in a safe way and understand the hazards involved.
- Keep this appliance and its power cable out of reach of children under the age of 8. Cleaning and maintenance should not be carried out by children without supervision.
- Supervise children to prevent them from playing with the appliance. Close supervision is necessary if the appliance is used by or near children.
- This appliance is not intended to be operated by means of an external timer or separate remote-control system.
-  This symbol means: caution, hot surface.
- The accessible surfaces of the appliance may reach high temperatures during operation. Be careful not to burn yourself.
- Bread can burn, so the toaster should not be used near or under combustible materials such as curtains.
- Check the power cable regularly for visible damage. If the cable is damaged, it must be replaced by the official Cecotec Technical Support Service to avoid any danger.
- Place the appliance on an even, heat-resistant surface. Do not place the appliance near heat sources, places with high humidity levels, or combustible materials.
- Do not immerse the cable, plug, or any part of the appliance in water or any other liquid. Do not expose the electrical

connections to water. Make sure your hands are dry before handling the plug or switching on the device.

- Ensure that the mains voltage matches the voltage specified on the appliance marking and that the mains plug is earthed.
- Do not use the appliance if the cable, plug, or frame is damaged or if it is malfunctioning, has been dropped, or damaged.
- Do not twist, bend, pull, or damage the power cable. Protect it from sharp edges and heat sources. Do not allow the cable to touch hot surfaces. Do not let the cable hang over the edge of the working surface or worktop.
- Do not leave the appliance unattended during operation. Unplug the appliance from the wall socket when you have finished using it, when you leave the room where it is located, when it is not being used, and before cleaning it. Pull from the plug, not the cable, to disconnect it from the outlet.
- This appliance is designed for toasting unseasoned bread only. Do not use it for any other purpose, and follow the instructions described in this manual. Do not toast moist foods or bread spread with butter, jam, glaze, or any other condiments in the toaster, as this may cause fire or smoke.
- Ensure there is enough space above the appliance and on both sides to provide proper air circulation.
- Do not cover the toaster with aluminium foil or similar materials.
- Do not insert objects (utensils, fingers, or any other foreign object) into the appliance, as this may cause fire, electric shock, or injury.
- If the appliance does not work properly or if you notice fire or smoke, switch it off immediately and unplug the appliance from the mains.
- Do not try to repair the appliance by yourself. Contact the

official Cecotec Technical Support Service for advice.

- No liability is accepted for any possible damage or personal injury resulting from misuse of the appliance or non-compliance with these operating instructions.

INSTRUCTIONS DE SÉCURITÉ

Veillez lire les instructions suivantes avec attention avant d'utiliser l'appareil. Gardez bien ce manuel pour de futures références ou pour tout nouvel utilisateur.

- Veuillez suivre ces instructions de sécurité très attentivement lorsque vous utilisez l'appareil.
- Cet appareil est conçu pour un usage domestique uniquement et ne doit pas être utilisé dans les bars, restaurants, fermes, hôtels, motels et bureaux.
- Cet appareil ne doit pas être utilisé par des enfants de moins de 8 ans. Cet appareil peut être utilisé par des enfants de 8 ans et plus s'ils sont surveillés constamment.
- Cet appareil peut être utilisé par des personnes aux capacités physiques, mentales ou sensorielles réduites, ou sans expérience ni connaissances si elles sont surveillées et/ou ont reçu les informations nécessaires à l'utilisation correcte de l'appareil et qu'elles ont bien compris les risques qu'il implique.
- Maintenez l'appareil et son câble hors de portée des enfants de moins de 8 ans. Le nettoyage et l'entretien ne doivent pas être menés à terme par des enfants.
- Surveillez les enfants pour vous assurer qu'ils ne jouent pas avec l'appareil. Une surveillance stricte est nécessaire si l'appareil est utilisé par ou à côté des enfants.
- Cet appareil n'a pas été conçu pour fonctionner à travers des

minuteries ou systèmes de contrôle à distance externes.

-  Ce symbole signifie : attention, surface chaude. Les surfaces accessibles de l'appareil pourraient atteindre des températures très élevées pendant le fonctionnement. Faites attention à ne pas vous brûler !
- Le pain peut brûler, le grille-pain ne doit donc pas être utilisé à proximité ou sous des matériaux combustibles tels que des rideaux.
- Inspectez le câble d'alimentation régulièrement pour rechercher des dommages visibles. Si le câble présente des dommages, il doit être remplacé par le Service d'Assistance Technique officiel de Cecotec pour éviter tout type de danger.
- Placez l'appareil sur une surface plate et résistante à la chaleur. Ne placez l'appareil ni près de sources de chaleur, ni dans des endroits avec des niveaux d'humidité élevés, ni près de matériaux inflammables.
- Ne submergez ni le câble, ni la prise ni aucune autre partie du produit dans l'eau ou dans autres liquides. N'exposez pas les connexions électriques à l'eau. Assurez-vous d'avoir les mains complètement sèches avant de toucher la fiche ou d'allumer l'appareil.
- Assurez-vous que le voltage du réseau coïncide avec le voltage spécifié sur le marquage de l'appareil et que la prise possède une connexion à terre.
- N'utilisez pas l'appareil si le câble, la fiche ou la structure en général ne fonctionnent pas correctement, ont souffert une chute ou ont été abîmés.
- Ne tordez pas, ne pliez pas, n'étirez pas et n'abîmez pas le câble d'alimentation. Protégez-le des bords pointus et des sources de chaleur. Ne laissez pas le câble toucher des surfaces chaudes. Ne laissez pas le câble dépasser de la surface de travail ou du plan de travail.

- Ne laissez pas l'appareil sans surveillance lorsqu'il est en fonctionnement. Débranchez l'appareil lorsque vous avez fini de l'utiliser, lorsque vous quittez la pièce où il se trouve, lorsqu'il n'est pas utilisé et avant de le nettoyer. Tirez sur la fiche pour le débrancher ; ne tirez pas sur le câble.
- Cet appareil a été exclusivement conçu pour griller du pain sans condiments. Ne l'utilisez pas à d'autres fins. Veuillez suivre les instructions décrites dans ce manuel. Ne grillez pas d'aliments humides ou de pain tartiné de beurre, de confiture, de glaçage ou de tout autre condiment dans le grille-pain, car cela pourrait provoquer un incendie ou de la fumée.
- Veillez à ce qu'il y ait suffisamment d'espace au-dessus de l'appareil et des deux côtés pour assurer une circulation d'air adéquate.
- Ne couvrez pas le grille-pain avec du papier aluminium ou un matériau similaire.
- N'insérez pas d'objets (ustensiles, doigts ou tout autre objet étranger) dans l'appareil, car cela pourrait provoquer un incendie, un choc électrique ou des blessures.
- Si l'appareil ne fonctionne pas correctement ou si vous remarquez du feu ou de la fumée, éteignez-le immédiatement et débranchez l'appareil de l'alimentation électrique.
- N'essayez pas de réparer l'appareil vous-même. Veuillez contacter le Service Après-Vente Officiel de Cecotec pour tout doute ou renseignement.
- Aucune responsabilité ne sera acceptée sur les possibles dommages personnels qui puissent dériver d'une mauvaise utilisation de l'appareil ou du non-respect de ce manuel.

SICHERHEITSHINWEISE

Lesen Sie die folgenden Anweisungen sorgfältig durch, bevor Sie das Gerät benutzen. Bewahren Sie diese Bedienungsanleitung zum Nachschlagen oder für neue Benutzer auf.

- Befolgen Sie diese Sicherheitshinweise sorgfältig, wenn Sie das Produkt verwenden.
- Dieses Gerät ist nur für den Hausgebrauch bestimmt und darf nicht in Bars, Restaurants, Bauernhöfen, Hotels, Motels und Büros verwendet werden.
- Dieses Gerät sollte nicht von Kindern unter 8 Jahren verwendet werden. Dieses Gerät kann von Kindern ab 8 Jahren benutzt werden, wenn sie ständig beaufsichtigt werden.
- Dieses Gerät kann von Personen mit eingeschränkten körperlichen, sensorischen oder geistigen Fähigkeiten oder mit mangelnder Erfahrung und Kenntnissen verwendet werden, wenn sie in der sicheren Verwendung des Geräts beaufsichtigt oder unterwiesen werden und die damit verbundenen Risiken verstehen.
- Halten Sie das Gerät und sein Kabel außerhalb der Reichweite von Kindern unter 8 Jahren. Die Reinigung und Wartung dürfen nicht von unbeaufsichtigten Kindern durchgeführt werden.
- Kinder sollten beaufsichtigt werden, damit sie nicht mit dem Gerät spielen. Eine besondere genaue und konsequente Beaufsichtigung ist geboten, wenn das Gerät in der Nähe von Kindern verwendet wird.
- Dieses Gerät funktioniert nicht über Timer oder externe Fernbedienungssysteme.
-  Dieses Symbol bedeutet: Vorsicht, heiße Oberfläche. Die zugänglichen Oberflächen des Geräts können

während des Betriebs hohe Temperaturen erreichen. Passen Sie auf, dass Sie sich nicht verbrennen.

- Brot kann brennen, daher sollte der Toaster nicht in der Nähe von oder unter brennbaren Materialien wie Vorhängen verwendet werden.
- Überprüfen Sie das Netzkabel regelmäßig auf sichtbare Schäden. Wenn das Kabel beschädigt ist, muss es durch den offiziellen Technischen Kundendienst von Cecotec ersetzt werden, um Sach- und Personenschäden zu vermeiden.
- Stellen Sie das Gerät auf einer flachen und hitzebeständigen Fläche. Stellen Sie das Gerät nicht in der Nähe von Wärmequellen, Orten mit hoher Luftfeuchtigkeit oder brennbaren Materialien.
- Tauchen Sie das Kabel, den Stecker oder andere Teile des Geräts nicht in Wasser oder andere Flüssigkeiten. Tauchen Sie elektrische Verbindungen nicht in Wasser. Stellen Sie sicher, dass Ihre Hände völlig trocken sind, bevor Sie die Steckdose berühren oder das Gerät einschalten.
- Vergewissern Sie sich, dass die Netzspannung mit der auf der Gerätezeichnung angegebenen Spannung übereinstimmt und dass die Steckdose geerdet ist.
- Verwenden Sie das Gerät nicht, wenn das Kabel, der Stecker oder das Gehäuse sichtbare Schäden aufweisen, nicht korrekt funktionieren oder heruntergefallen sind.
- Der Stromkabel darf nicht verdreht, verbogen oder zu stark gezogen bzw. belastet oder beschädigt werden. Schützen Sie es von scharfen Kanten und Wärmequellen. Lassen Sie niemals den Kabel mit wärmen Oberflächen in Kontakt kommen. Lassen Sie das Kabel niemals über der Arbeitsfläche stehen.
- Lassen Sie das Gerät beim Verwenden nicht unbeaufsichtigt. Ziehen Sie den Stecker aus der Steckdose, wenn Sie das

Gerät nicht mehr benutzen, wenn Sie den Raum verlassen, in dem es steht, wenn es nicht benutzt wird und bevor Sie es reinigen. Ziehen Sie am Stecker, nicht am Kabel selbst.

- Dieses Gerät ist nur zum Toasten von ungewürztem Brot vorgesehen. Verwenden Sie es nicht für andere Funktionen und befolgen Sie die Anweisungen in dieser Bedienungsanleitung. Toasten Sie keine feuchten Lebensmittel oder mit Butter, Marmelade, Konfitüre, Zuckerguss oder anderen Gewürzen bestrichenes Brot in den Toaster, da dies Feuer oder Rauch verursachen kann.
- Stellen Sie sicher, dass oberhalb des Geräts und auf beiden Seiten ausreichend Platz für eine ausreichende Luftzirkulation vorhanden ist.
- Decken Sie den Toaster nicht mit Alufolie oder ähnlichen Materialien ab.
- Stecken Sie keine Gegenstände (Utensilien, Finger oder andere Fremdkörper) in das Gerät, da dies zu Feuer, Stromschlag oder Verletzungen führen kann.
- Wenn das Gerät nicht ordnungsgemäß funktioniert oder wenn Sie Feuer oder Rauch bemerken, schalten Sie sofort den Strom aus und trennen Sie das Gerät von der Stromversorgung.
- Versuchen Sie niemals das Gerät selbst zu reparieren. Sollten Sie Information benötigen bzw. Zweifel beseitigen kontaktieren Sie den offiziellen technischen Kundendienst.
- Das Unternehmen übernimmt keine Haftung über mögliche Schäden wegen unsachgemäßer Verwendung des Gerätes oder Nichteinhaltung dieser Anweisungen.

ISTRUZIONI DI SICUREZZA

Prima di utilizzare l'apparecchio, leggere attentamente le seguenti istruzioni originali. Conservare questo manuale per consultazioni future o nuovi utenti.

- Seguire attentamente queste istruzioni di sicurezza quando si usa l'apparecchio.
- Questo apparecchio è stato progettato solo per uso domestico e non può essere utilizzato in bar, ristoranti, aziende agricole, alberghi, motel e uffici.
- Questo apparecchio non deve essere usato da bambini di età inferiore agli 8 anni. Questo apparecchio può essere usato da bambini dagli 8 anni di età solo sotto la sorveglianza continua di un adulto.
- Questo apparecchio può essere usato da persone con capacità fisiche, sensoriali o mentali limitate o con mancanza di esperienza e conoscenza solo sotto sorveglianza o avendo ricevuto istruzioni riguardanti l'uso dell'apparecchio in modo sicuro e comprendendo i rischi che lo stesso implica.
- Mantenere l'apparecchio e il suo cavo fuori dalla portata dei bambini con età inferiore agli 8 anni. La pulizia e manutenzione non devono essere effettuate da bambini senza supervisione.
- Sorvegliare i bambini per assicurarsi che non giochino con l'apparecchio. È necessario sorvegliare rigidamente nel caso in cui l'apparecchio venga utilizzato da o vicino a bambini.
- Questo apparecchio non è stato progettato per funzionare tramite timer o sistemi di controllo remoto esterni.
-  Questo simbolo significa: attenzione, superficie calda. Le superfici accessibili dell'apparecchio possono raggiungere temperature elevate durante il funzionamento. Prestare attenzione a non scottarsi.

- Il pane può bruciare: evitare di usare il tostapane vicino o sotto materiali combustibili come tende.
- Osservare accuratamente il cavo di alimentazione in cerca di danni visibili. Se il cavo presenta danni, dovrà essere riparato dal servizio di Assistenza Tecnica ufficiale di Cecotec per evitare eventuali pericoli.
- Collocare l'apparecchio su di una superficie piatta e resistente al calore. Non collocare l'apparecchio vicino a fonti di calore, in luoghi dall'eccessivo livello di umidità o vicino a materiali infiammabili.
- Non sommergere il cavo, la presa o qualsiasi altra parte dell'apparecchio in acqua o altri liquidi. Non esporre le connessioni elettriche all'acqua. Verificare di avere le mani completamente asciutte prima di toccare la presa o accendere l'apparecchio.
- Verificare che la tensione di rete coincida con quella specificata sulla targhetta dell'apparecchio e che la presa elettrica sia dotata di messa a terra.
- Non utilizzare l'apparecchio se il cavo, la spina o il telaio sono danneggiati o se funziona male, è caduto o è stato danneggiato.
- Non torcere, piegare, allungare o danneggiare il cavo di alimentazione. Proteggerlo da bordi affilati e fonti di calore. Non permettere che il cavo tocchi superfici calde. Non lasciare che il cavo sporga oltre il bordo della superficie o piano di lavoro.
- Non lasciare l'apparecchio incustodito durante il funzionamento. Scollegare l'apparecchio dalla presa di corrente dopo l'uso, quando si lascia la stanza in cui si trova, quando non viene utilizzato e prima di pulirlo. Tirare la spina per scollegare l'apparecchio, non tirare il cavo.
- Questo apparecchio è stato ideato unicamente per tostare

pane non condito. Non utilizzare l'apparecchio per altri scopi e seguire le istruzioni contenute in questo manuale. Non tostare alimenti umidi né pane con burro, marmellata, glassa o qualsiasi altro condimento nel tostapane, poiché potrebbe provocare incendi o fumo.

- Lasciare sufficiente spazio sopra l'apparecchio e su entrambi i lati per assicurare una buona circolazione dell'aria.
- Non coprire il tostapane con carta stagnola o simili.
- Non inserire oggetti (utensili, dita o qualsiasi altro oggetto estraneo) nell'apparecchio mentre è in uso per evitare il rischio di incendio, scariche elettriche o lesioni.
- Se l'apparecchio non funziona correttamente o se si notano fiamme o fumo, spegnerlo e scollegarlo immediatamente dalla presa di corrente.
- Non cercare di riparare l'apparecchio per conto proprio. Per qualsiasi dubbio, contattare il Servizio di Assistenza Tecnica ufficiale di Cecotec.
- Non si accetta nessuna responsabilità relativa ai danni eventuali o personali derivanti da un uso improprio dell'apparecchio o inadempienze di questo manuale di istruzioni.

INSTRUÇÕES DE SEGURANÇA

Leia atentamente as seguintes instruções originais antes de utilizar o aparelho. Guarde este manual para referências futuras ou novos utilizadores.

- Siga atentamente estas instruções de segurança quando usar o aparelho.
- Este aparelho foi desenhado apenas para uso doméstico e não para uso em cafés, restaurantes, quintas, hotéis, motéis

e escritórios.

- Este aparelho não deve ser usado por crianças de menos de 8 anos. Este aparelho pode ser usado por crianças a partir de 8 anos se estiveram continuamente sob supervisão.
- Este produto pode ser usado por pessoas com capacidades físicas, sensoriais ou mentais reduzidas, ou com falta de experiência e conhecimento se estiverem supervisionados ou tiverem recebido instruções concernentes ao uso do aparelho de uma forma segura e entenderem os riscos que este implica.
- Mantenha o aparelho e o seu cabo longe do alcance de crianças de idade inferior a 8 anos. A limpeza e a manutenção não devem ser efetuadas por crianças não supervisionadas.
- Supervisione as crianças para se certificar de que não brinquem com o produto. É necessário dar supervisão estrita se o aparelho estiver a ser usado perto ou por crianças.
- Este produto não foi desenhado para funcionar através de temporizadores ou sistemas de controlo remoto externos.
-  Este símbolo significa: cuidado! Superfície quente. As superfícies acessíveis do aparelho poderiam atingir temperaturas altas durante o funcionamento. Tenha cuidado para não se queimar.
- O pão pode queimar, pelo que a torradeira não deve ser utilizada perto ou sob materiais combustíveis, tais como cortinas.
- Inspeccione o cabo de alimentação regularmente em busca de danos visíveis. Se o cabo apresentar danos, deve ser substituído pelo Serviço de Assistência Técnica Oficial da Cecotec para evitar qualquer tipo de perigo.
- Situe o produto numa superfície plana e resistente ao calor. Não utilize o aparelho perto de fontes de calor, em lugares com níveis altos de humidade ou perto de materiais

inflamáveis.

- Não imerja o cabo, a ficha, nem qualquer outra parte do produto em água ou outros líquidos. Não exponha as conexões elétricas à água. Certifique-se de ter as mãos completamente secas antes de tocar na tomada ou ligar o produto.
- Certifique-se de que a tensão da rede corresponde à tensão especificada na marcação do aparelho e que a ficha está ligada à terra.
- Não utilize o produto se o cabo, a tomada ou a estrutura apresentarem danos ou se não funcionarem corretamente, sofreu alguma queda ou foi danificado.
- Não torça, dobre, estique ou danifique o cabo de alimentação. Proteja-o de bordas afiadas e fontes de calor. Não permita que o cabo toque em superfícies quentes. Não deixe que se aproxime o cabo do fogão ou da bancada de cozinha.
- Não deixe o aparelho sem supervisão durante o seu funcionamento. Desligue o aparelho da tomada quando tiver acabado de o utilizar, quando sair da sala onde se encontra, quando não estiver a ser utilizado e antes de o limpar. Puxe da ficha para o desconectar, não puxe pelo cabo.
- Este aparelho foi concebido apenas para torrar pão não temperado. Não o utilize para desempenhar outras funções e siga as instruções descritas neste manual. Não coloque comida húmida ou pão barrado com manteiga, doce, açúcar em pó ou qualquer outro condimento na torradeira, pois pode causar fogo ou fumo.
- Certifique-se de que existe espaço suficiente acima do aparelho e em ambos os lados para proporcionar uma circulação de ar adequada.
- Não cubra a torradeira com papel de alumínio ou materiais semelhantes.

- Não insira objetos (utensílios, dedos ou quaisquer outros objetos estranhos) na torradeira enquanto esta estiver a ser utilizada, pois pode causar choque elétrico ou ferimentos.
- Se o aparelho não funcionar corretamente ou se notar fogo ou fumo, desligue-o imediatamente da tomada e desligue o produto da fonte de alimentação.
- Não tente reparar o aparelho por conta própria. Por favor, contacte o Serviço de Assistência Técnica oficial da Cecotec se tiver alguma dúvida.
- Não se aceita nenhuma responsabilidade de danos eventuais ou pessoais que possam derivar do mau uso do aparelho ou do incumprimento deste manual de instruções.

VEILIGHEIDSVORSCHRIFTEN

Lees de volgende oorspronkelijke instructies zorgvuldig door voordat u het apparaat in gebruik neemt. Bewaar deze handleiding voor toekomstig(e) gebruik of gebruikers.

- Volg aandachtig de voorschriften wanneer u dit toestel gebruikt.
- Dit apparaat is uitsluitend bestemd voor huishoudelijk gebruik en is niet bestemd voor gebruik in bars, restaurants, boerderijen, hotels, motels en kantoren.
- Het toestel mag niet gebruikt worden door kinderen jonger dan 8 jaar. Kinderen vanaf 8 jaar kunnen het apparaat gebruiken als ze continu onder toezicht staan.
- Dit product kan gebruikt worden door personen met een verminderd fysiek, zintuiglijk of mentaal vermogen of met een gebrek aan ervaring en kennis, indien ze onder toezicht staan of als ze instructies hebben gekregen betreffende het veilige gebruik van het apparaat en ze de risico's begrijpen die ermee verbonden zijn.

- Houd het apparaat en de voedingskabel buiten het bereik van kinderen jonger dan 8 jaar. Reiniging en onderhoud mogen niet worden uitgevoerd door kinderen zonder toezicht.
- Houd toezicht op kinderen om ervoor te zorgen dat ze niet met het product spelen. Strikt toezicht is noodzakelijk als het product gebruikt wordt door of in de buurt van kinderen.
- Dit toestel is niet ontworpen om via timers of externe afstandsbedieningen te werken.



- Dit symbool betekent, voorzichtig, heet oppervlak. Toegankelijke oppervlakken van het product kunnen tijdens het gebruik hoge temperaturen bereiken. Let op dat u zich niet verbrandt.
- Brood kan verbranden, dus gebruik de broodrooster niet in de buurt van of onder brandbare materialen zoals gordijnen.
- Controleer de kabel regelmatig op zichtbare schade. Als de kabel beschadigd is, moet hij worden hersteld door de technische dienst van Cecotec om elk gevaar te vermijden.
- Plaats het toestel op een vlakke, hittebestendige ondergrond. Plaats het toestel niet in de buurt van warmtebronnen, plaatsen met een hoge vochtigheidsgraad of in de buurt van ontvlambare materialen.
- Dompel het snoer, de stekker of enig deel van het product niet onder in water of andere vloeistoffen. Stel de elektrische verbindingen niet bloot aan water. Zorg dat uw handen volledig droog zijn voordat u de stekker aanraakt of het toestel inschakelt.
- Controleer of de netspanning overeenkomt met de op het apparaat aangegeven spanning en of de netstekker geaard is.
- Gebruik het toestel niet als het snoer, de stekker of het frame beschadigd is of als het toestel slecht functioneert, is gevallen of beschadigd is.

- Draai, buig, rek of beschadig het netsnoer niet. Bescherm het tegen scherpe randen en warmtebronnen. Zorg ervoor dat de kabel geen hete oppervlakken aanraakt. Laat de kabel niet over de rand van het werkoppervlak of het aanrecht uitsteken.
- Laat het toestel niet onbeheerd achter als het is ingeschakeld. Haal de stekker uit het stopcontact wanneer u het apparaat niet meer gebruikt, wanneer u de ruimte waarin het apparaat zich bevindt verlaat, wanneer het niet wordt gebruikt en voordat u het schoonmaakt. Trek aan de stekker om hem te verwijderen uit het stopcontact en niet aan de kabel.
- Dit apparaat is uitsluitend bedoeld voor het roosteren van ongekruid brood. Gebruik het niet om andere functies uit te voeren en volg de instructies die in deze handleiding worden beschreven. Toast geen nat voedsel of brood besmeerd met boter, jam, glazuur of andere kruiden op de broodrooster, aangezien dit brand of rook kan veroorzaken.
- Zorg voor voldoende ruimte boven het product en aan beide zijden voor een goede luchtcirculatie.
- Bedek de broodrooster niet met aluminiumfolie of soortgelijke materialen.
- Steek geen voorwerpen (keukengerei, vingers of andere vreemde voorwerpen) in het apparaat, want dit kan brand, elektrische schokken of letsel veroorzaken.
- Als het apparaat niet naar behoren werkt of als u vuur of rook waarneemt, schakel dan onmiddellijk de stroom uit en koppel het product los van de stroomtoevoer.
- Probeer niet zelf het apparaat te repareren. Neem contact op met de officiële Technische Ondersteuningsservice van Cecotec als u een probleem ondervindt met het product.
- De fabrikant is niet verantwoordelijk voor persoonlijke of materiële schade als gevolg van een foutief gebruik van

het toestel of een gebruik dat niet overeenstemt met de instructies in deze handleiding.

INSTRUKCJE BEZPIECZEŃSTWA

Prosimy o uważne przeczytanie poniższych instrukcji przed użyciem urządzenia. Zachowaj tę instrukcję do wykorzystania w przyszłości lub dla nowych użytkowników.

- Podczas korzystania z produktu należy dokładnie przestrzegać instrukcji bezpieczeństwa.
- To urządzenie przeznaczone jest wyłącznie do użytku domowego i nie nadaje się do użytku w barach, restauracjach, gospodarstwach rolnych, hotelach, motelach i biurach.
- To urządzenie nie powinno być używane przez dzieci poniżej 8 roku życia. To urządzenie może być używane przez dzieci w wieku 8 lat i starsze niż 8 lat pod stałym nadzorem.
- To urządzenie może być używane przez osoby o ograniczonych zdolnościach fizycznych, sensorycznych lub umysłowych lub bez doświadczenia i wiedzy, jeśli znajdują się pod nadzorem lub są poinstruowane dotyczące bezpiecznego korzystania z urządzenia i rozumieją związane z tym zagrożenia.
- Przechowuj urządzenie i jego przewód poza zasięgiem dzieci poniżej 8 roku życia. Dzieci nie mogą bez nadzoru czyścić i konserwować.
- Pilnuj dzieci, aby nie bawiły się urządzeniem. Konieczny jest ścisły nadzór, jeśli urządzenie jest używane przez dzieci lub w ich pobliżu.
- To urządzenie nie jest przeznaczone do obsługi za pomocą zewnętrznych timerów lub systemów zdalnego sterowania.
-  Ten symbol oznacza: ostrzeżenie, gorące

powierzchnie. Dostępne powierzchnie urządzenia mogą podczas pracy osiągać wysokie temperatury. Uważaj, aby się nie poparzyć.

- Chleb może się palić, dlatego toster nie powinien być używany w pobliżu lub pod materiałami palnymi, takimi jak zastony.
- Regularnie sprawdzaj przewód zasilający pod kątem widocznych uszkodzeń. Jeśli kabel jest uszkodzony, musi zostać wymieniony przez oficjalny Serwis Pomocy Technicznej Cecotec, aby uniknąć wszelkiego rodzaju niebezpieczeństw.
- Umieść urządzenie na płaskiej, żaroodpornej powierzchni. Nie umieszczaj urządzenia w pobliżu źródeł ciepła, miejsc o dużej wilgotności lub w pobliżu materiałów łatwopalnych.
- Nie zanurzaj przewodu, wtyczki ani żadnej części produktu w wodzie lub innych płynach. Nie wystawiać połączeń elektrycznych na działanie wody. Przed dotknięciem wtyczki lub włączeniem urządzenia upewnij się, że Twoje ręce są całkowicie suche.
- Upewnij się, że napięcie sieciowe jest zgodne z napięciem podanym na oznaczeniu urządzenia i że wtyczka jest uziemiona.
- Nie używaj urządzenia, jeśli przewód, wtyczka lub obudowa są uszkodzone lub jeśli nie działają prawidłowo, zostały upuszczone lub uszkodzone.
- Nie nakręcaj, nie zginaj, nie rozciągaj ani nie uszkadzaj kabla zasilającego. Chronić go przed ostrymi krawędziami i źródłami ciepła. Nie pozwól, aby przewód dotykał gorących powierzchni. Nie pozwól, aby kabel zbliżył się do krawędzi powierzchni roboczej lub blatu.
- Nie pozostawiaj urządzenia bez nadzoru podczas pracy. Odłącz urządzenie od gniazdka elektrycznego po

zakończeniu korzystania z niego, powyjściu z pomieszczenia, w którym znajduje się urządzenie, gdy nie jest używane i przed czyszczeniem. Pociągnij za wtyczkę, aby ją odłączyć, nie ciągnij za kabel.

- To urządzenie jest przeznaczone wyłącznie do opiekania nie przyprawionego chleba. Nie używaj go do wykonywania innych funkcji i postępuj zgodnie z instrukcjami opisanymi w tej instrukcji. Nie opiekaj w tosterze wilgotnych potraw ani chleba posmarowanego masłem, dżemem, lukrem lub innymi dodatkami, ponieważ może to spowodować pożar lub dym.
- Upewnij się, że nad urządzeniem i po obu stronach jest wystarczająco dużo miejsca, aby zapewnić odpowiednią cyrkulację powietrza.
- Nie przykrywaj tostera folią aluminiową ani podobnymi materiałami.
- Nie wkładaj żadnych przedmiotów (naczyni, palców ani żadnych innych ciał obcych) do urządzenia, ponieważ może to spowodować pożar, porażenie prądem lub obrażenia.
- Jeśli urządzenie nie działa prawidłowo lub jeśli zauważysz pożar lub dym, natychmiast wyłącz zasilanie i odłącz urządzenie od gniazdka elektrycznego.
- Nie próbuj samodzielnie naprawiać urządzenia. W razie jakichkolwiek pytań skontaktuj się z oficjalną pomocą techniczną Cecotec.
- Nie ponosimy odpowiedzialności za ewentualne lub osobiste szkody, które mogą wynikać z niewłaściwego użytkowania urządzenia lub nieprzestrzegania niniejszej instrukcji obsługi.

BEZPEČNOSTNÍ POKYNY

Před použitím spotřebiče si pečlivě přečtěte následující pokyny. Uchovejte tento návod pro budoucí použití nebo pro nové uživatele.

- Při používání přístroje pečlivě postupujte podle těchto bezpečnostních předpisů.
- Tento spotřebič je určen pouze pro domácí použití a je vyloučen z použití v barech, restauracích, farmách, hotelech, motelech a kancelářích.
- Tento spotřebič by neměly používat děti mladší 8 let. Tento přístroj může být používán dětmi od 8 let, pokud jsou pod neustálým dozorem.
- Tento produkt může být používán osobami s mentálním, fyzickým nebo sensorickým omezením, nebo osobami, kterým chybí zkušenost nebo znalost, pokud jsou pod dohledem nebo jim bylo vysvětleno bezpečné fungování přístroje a rozumí nebezpečím, které z tohoto používání plynou.
- Spotřebič a jeho kabel uchovávejte mimo dosah dětí mladších 8 let. Čištění a údržbu nesmí provádět děti bez dozoru.
- Dohlížejte na děti, aby si se spotřebičem nehrály. Pokud spotřebič používají děti nebo v jejich blízkosti, je nutný přísný dohled.
- Tento spotřebič není určen k provozu pomocí časovačů nebo externích systémů dálkového ovládání.
-  Tento symbol znamená: pozor, horký povrch. Přístupné povrchy zařízení mohou během provozu dosáhnout vysokých teplot. Dávejte pozor, abyste se nepopálili.
- Chléb může hořet, proto by se toustovač neměl používat v blízkosti hořlavých materiálů, jako jsou například záclony, nebo pod nimi.

- Pravidelně kontrolujte napájecí kabel, zda není viditelně poškozen. Pokud je kabel poškozen, musí být vyměněn oficiálním servisním střediskem Cecotec, aby se předešlo jakémukoli nebezpečí.
- Spotřebič postavte na rovný a žáruvzdorný povrch. Spotřebič neumísťujte do blízkosti zdrojů tepla, míst s vysokou vlhkostí nebo do blízkosti hořlavých materiálů.
- Neponořujte kabel, zástrčku ani žádnou část produktu do vody nebo jiných kapalin. Nevystavujte elektrické spoje vodě. Před dotykem zástrčky nebo zapnutím spotřebiče se ujistěte, že máte zcela suché ruce.
- Toto zařízení musí být napájeno velmi nízkým bezpečnostním napětím uvedeným v označení produktu.
- Spotřebič nepoužívejte, pokud je poškozen kabel, zástrčka nebo tělo nebo pokud nepracuje správně, upadl nebo je poškozen.
- Neotáčejte, neohýbejte, nenatahujte ani jinak nepoškozujte napájecí kabel. Chraňte ho před ostrými hranami a zdroji tepla. Nedovolte, aby se kabel dotýkal horkých povrchů. Nedovolte, aby kabel visel přes okraj pracovní desky.
- Nenechávejte spotřebič během provozu bez dozoru. Odpojte spotřebič ze zásuvky, když jej ukončíte, když opustíte místnost, kde se spotřebič nachází, když ho nepoužíváte a před čištěním. Pro odpojení zatáhněte za zástrčku, ne za kabel.
- Tento spotřebič je určen pouze k opékání neochuceného chleba. Nepoužívejte jej k provádění dalších funkcí a postupujte podle pokynů popsanych v této příručce. Neopékejte v toustovači vlhká jídla nebo chléb namazaný máslem, džemem, polevou nebo jinými pochutinami, protože by to mohlo způsobit požár nebo kouř.
- Ujistěte se, že je nad spotřebičem a na obou stranách dostatek

espacio para garantizar una adecuada circulación de aire.

- No cubra el tostador con aluminio u otros materiales similares.
- No ponga en el tostador objetos (vasos, dedos u otros objetos), ya que puede provocar un incendio, una lesión eléctrica o un accidente.
- Si el tostador no funciona correctamente o si usted observa un incendio o humo, inmediatamente desenchufe el tostador y desconecte el cable de alimentación.
- No intente reparar el tostador usted mismo. En caso de duda, contacte con el servicio técnico autorizado Cecotec.
- No se responsabiliza de ningún tipo de daños personales o materiales que puedan ocurrir como resultado del uso incorrecto de este producto.

1. PIEZAS Y COMPONENTES

Fig. 1

1. Ranuras para el pan
2. Palanca
3. Control de tostado
4. Función de cancelar
5. Función de descongelar
6. Función de recalentar
7. Bandeja recogemigas

NOTA:

Los gráficos de este manual son representaciones esquemáticas y puede que no coincidan exactamente con los del producto.

2. ANTES DE USAR

- Este aparato presenta un embalaje diseñado para protegerlo durante su transporte. Saque el aparato de su caja y retire todo el material de embalaje. Puede guardar la caja original y otros elementos del embalaje en un lugar seguro para prevenir daños en el aparato si necesita transportarlo en el futuro. Si desea deshacerse del embalaje original, asegúrese de reciclar todos los elementos correctamente.
- Asegúrese de que todas las piezas y componentes están incluidos y en buen estado. Si faltara alguno o no estuviera en buen estado, contacte de forma inmediata con el Servicio de Atención Técnica oficial de Cecotec.

Contenido de la caja

- Tostador vertical Touch&Toast Double
- Este manual de instrucciones

3. FUNCIONAMIENTO

1. Conecte el aparato a una toma de corriente.
2. Gire el selector en el sentido de las agujas del reloj para ajustar el nivel de tostado desde 1, menos tostado, hasta 7, más tostado. Cada modo viene predeterminado con una cuenta regresiva específica para tostar el pan más o menos tiempo.

NOTA: En caso de duda, seleccione la posición más baja (la marca blanca del selector indica la posición seleccionada).

3. Introduzca el pan de molde o las rebanadas de pan en la ranura de la tostadora y empuje la palanca hacia abajo hasta que se bloquee.
4. El pan empezará a tostarse y una vez alcanzado el nivel de tostado seleccionado, el aparato se apagará y la tostada saldrá automáticamente.

ADVERTENCIA: El aparato dispone de una carcasa con aislamiento térmico. No obstante, como las piezas metálicas se calientan durante el funcionamiento, deje que se enfríe antes de guardarlo.

5. La tostadora sólo permite tostar 2 rebanadas de pan a la vez.
6. El modo recalentar sólo puede ajustarse al nivel de tostado mínimo.

NOTA: El tostador cuenta con una bandeja en la parte inferior para recoger las migas que se van generando con el tiempo. Para retirarlo, tan solo tiene que tirar de él hacia fuera, limpiar los restos de pan y volverlo a insertar en la ranura empujándolo hacia el interior.

Función recalentar

Esta función activa el tostador durante un corto periodo de tiempo para recalentar el pan sin llegar a tostarlo.

Función cancelar

Esta función cancela el proceso de tostado en cualquier momento, en caso de que se desee.

Función descongelar

Esta función se emplea para descongelar las rebanadas de pan. Lleva preestablecida una cantidad justa de tiempo para llegar a cocinar la tostada.

4. LIMPIEZA Y MANTENIMIENTO

- Antes de limpiar la tostadora, desenchúfela de la toma de corriente y deje que se enfríe.
- Utilice un paño ligeramente humedecido para limpiar el exterior del aparato.
- No utilice detergentes abrasivos ni estropajos.
- Saque la bandeja recogemigas, retire los restos de pan y vuelva a introducirla en la tostadora. Hágalo regularmente.
- Tras estar seguro de que la tostadora se encuentra desconectada de la red, retire los restos de pan que puedan haber quedado en el interior del tostador. La mayor parte de las migas habrán caído hasta la bandeja, pero es posible que algún pedazo pequeño se haya

podido quedar enganchado en las rejillas; trate de retirarlo.

- Guarde la tostadora en un lugar limpio y seco cuando no vaya a ser usada. Asegúrese de que el producto esté limpio y seco.
- Se recomienda guardar el producto en su caja original para protegerlo del polvo si no va a ser usado durante un largo período de tiempo.
- Este aparato cumple las medidas de seguridad pertinentes y ha sido diseñado conforme a las normas técnicas de seguridad más recientes.

5. ESPECIFICACIONES TÉCNICAS

Referencia del producto: 04843

Producto: Tostador vertical Touch&Toast Double

Voltaje: 220-240 V

Frecuencia: 50-60 Hz

Potencia Nominal: 800-950 W

Las especificaciones técnicas pueden cambiar sin notificación previa para mejorar la calidad del producto.

Fabricado en China | Diseñado en España

6. RECICLAJE DE APARATOS ELÉCTRICOS Y ELECTRÓNICOS



Este símbolo indica que, de acuerdo con las normativas aplicables, el producto y/o la batería deberán desecharse de manera independiente de los residuos domésticos. Cuando este producto alcance el final de su vida útil, deberá extraer las pilas/baterías/acumuladores y llevarlo a un punto de recogida designado por las autoridades locales.

Para obtener información detallada acerca de la forma más adecuada de desechar sus aparatos eléctricos y electrónicos y/o las correspondientes baterías, el consumidor deberá contactar con las autoridades locales.

El cumplimiento de las pautas anteriores ayudará a proteger el medio ambiente.

7. GARANTÍA Y SAT

Cecotec responderá ante el usuario o consumidor final de cualquier falta de conformidad que exista en el momento de la entrega del producto en los términos, condiciones y plazos que establece la normativa aplicable.

Se recomienda que las reparaciones se efectúen por personal especializado.

Si detecta una incidencia con el producto o tiene alguna consulta, póngase en contacto con el Servicio de Asistencia Técnica oficial de Cecotec a través del número de teléfono +34 96 321 07 28.

8. COPYRIGHT

Los derechos de propiedad intelectual sobre los textos de este manual pertenecen a CECOTEC INNOVACIONES, S.L. Quedan reservados todos los derechos. El contenido de esta publicación no podrá, ni en parte ni en su totalidad, reproducirse, almacenarse en un sistema de recuperación, transmitirse o distribuirse por ningún medio (electrónico, mecánico, fotocopia, grabación o similar) sin la previa autorización de CECOTEC INNOVACIONES, S.L.

1. PARTS AND COMPONENTS

Fig. 1

1. Bread slots
2. Lever
3. Toasting knob
4. Cancel function
5. Defrost function
6. Reheat function
7. Crumb tray

NOTE:

the graphics in this manual are schematic representations and may not exactly match the device.

2. BEFORE USE

- This appliance is packaged in a way as to protect it during transport. Take the device out of its box and remove all packaging materials. You can keep the original box and other packaging elements in a safe place. This will help you prevent damage to the device when transporting it in the future. In case the original packaging is disposed of, make sure all packaging materials are recycled accordingly.
- Make sure all parts and components are included and in good conditions. If there is any piece missing or in bad conditions, contact the official Cecotec Technical Support Service immediately.

Box content

- Touch&Toast Double upright toaster
- Instruction manual

3. OPERATION

1. Plug in the appliance.
2. Turn the knob clockwise to adjust the toasting level from 1 (less toasted) until 7 (more toasted). Each mode is preset with a specific countdown to toast the bread for more or less time.

NOTE: if in doubt, select the lowest position (the white mark on the knob indicates the selected position).

3. Introduce the sliced bread or slices of bread into the toaster slot and push the lever down until it locks.
4. Bread will start toasting and once the selected toasting level has been reached, the appliance will switch off and the toast will come out automatically.

WARNING: the device has a thermally insulated housing. However, since the metal parts become hot during operation, let the appliance cool down before storing it.

5. The toaster can only toast 2 slices of bread at the same time.
6. The reheat mode can only be set to the minimum toasting level.

NOTE: the toaster has a tray at the bottom to collect the crumbs that are generated over time. To remove the tray, simply pull it out, clean the breadcrumbs and push it back into the slot.

Reheat function

This function activates the toaster for a short period of time to reheat bread without toasting it.

Cancel function

This function cancels the toasting process at any time, if desired.

Defrost function

This function is used to defrost slices of bread. It has a preset amount of time to cook the toast.

4. CLEANING AND MAINTENANCE

- Before cleaning the toaster, unplug it from the socket and allow it to cool down sufficiently.
- Use a slightly damp cloth to clean the outside of the appliance.
- Do not use abrasive detergents or scouring pads.
- Take out the crumb tray, remove any bread residues and put it back into the toaster. Repeat the process regularly.
- After making sure that the toaster is disconnected from the mains, remove any leftover bread inside the toaster. Most of the crumbs will have fallen into the tray, but it is possible that some small pieces may have got caught in the grid; try to remove them.
- Store the toaster in a clean, dry place when not in use. Make sure the product is clean and dry.
- It is recommended to store the product in its original box to protect it from dust if it is not

going to be used for a long period of time.

- This appliance complies with the relevant safety measures and has been designed in accordance with the latest technical safety standards.

5. TECHNICAL SPECIFICATIONS

Product reference: 04843

Product: Touch&Toast Double upright toaster

Voltage: 220-240 V

Frequency: 50-60 Hz

Rated power: 800 – 950 W

Technical specifications may change without prior notification to improve product quality.

Made in China | Designed in Spain

6. DISPOSAL OF OLD ELECTRICAL AND ELECTRONIC APPLIANCES



This symbol indicates that, according to the applicable regulations, the product and/or batteries must be disposed of separately from household waste. When this product reaches the end of its shelf life, you should dispose of the cells/batteries/accumulators and take them to a collection point designated by the local authorities.

Consumers must contact their local authorities or retailer for information concerning the correct disposal of old appliances and/or their batteries.

Compliance with the above guidelines will help protecting the environment.

7. TECHNICAL SUPPORT AND WARRANTY

Cecotec shall be liable to the end user or consumer for any lack of conformity that exists at the time of delivery of the product under the terms, conditions, and deadlines established by the applicable regulations.

It is recommended that repairs be carried out by qualified personnel.

If at any moment you detect any problem with your product or have any doubt, do not hesitate to contact the official Cecotec Technical Support Service at +34 963 210 728.

8. COPYRIGHT

The intellectual property rights over the texts in this manual belong to CECOTEC INNOVACIONES, S.L. All rights reserved. The contents of this publication may not, in whole or in part, be reproduced, stored in a retrieval system, transmitted, or distributed by any means (electronic, mechanical, photocopying, recording or similar) without the prior authorization of CECOTEC INNOVACIONES, S.L.

1. PIÈCES ET COMPOSANTS

Img. 1

1. Fentes
2. Levier
3. Contrôle du grillage
4. Fonction Annuler
5. Fonction Décongeler
6. Fonction Réchauffer
7. Plateau ramasse-miettes

NOTE :

Les graphiques de ce manuel sont des représentations schématiques et peuvent ne pas correspondre exactement à ceux du produit.

2. AVANT UTILISATION

- Cet appareil possède un emballage conçu pour le protéger pendant son transport. Sortez l'appareil de sa boîte et retirez tout le matériel qui compose l'emballage. Rangez la boîte d'origine et le reste des éléments provenant de l'emballage dans un endroit sûr pour éviter d'endommager l'appareil si vous devez le transporter à l'avenir. Si vous devez vous défaire de l'emballage d'origine, assurez-vous de recycler tous les éléments correctement.
- Assurez-vous que toutes les pièces et les composants sont inclus et en bon état. S'il manque une pièce, une partie, un accessoire ou que l'appareil ou ses accessoires ne sont pas en bon état, veuillez contacter le Service Après-Vente officiel de Cecotec.

Contenu de la boîte

- Grille-pain vertical Touch&Toast Double
- Manuel d'instructions

3. FONCTIONNEMENT

1. Branchez l'appareil sur une prise de courant.
2. Tournez le sélecteur dans le sens des aiguilles d'une montre pour régler le niveau de grillage de 1, moins grillé, à 7, plus grillé. Chaque mode est préréglé avec un compte à rebours spécifique pour griller le pain plus ou moins longtemps.

NOTE : En cas de doute, sélectionnez le niveau de grillage le plus bas (la marque blanche sur le sélecteur indique le niveau sélectionné).

3. Insérez les toasts ou les tranches de pain dans la fente du grille-pain et poussez le levier vers le bas jusqu'à ce qu'il se verrouille.
4. Les tranches de pain commenceront à griller et lorsque le niveau de grillage sélectionné est atteint, l'appareil s'éteindra et les tranches sortiront automatiquement.

AVERTISSEMENT : L'appareil est doté d'un boîtier à isolation thermique. Cependant, comme les parties métalliques deviennent chaudes pendant le fonctionnement, laissez-le refroidir avant de le ranger.

5. Vous ne pouvez griller que 2 tranches de pain ou 2 toasts à la fois.
6. La fonction Réchauffer ne peut être réglé que sur le niveau de grillage le plus bas.

NOTE : Le grille-pain est doté d'un plateau ramasse-miettes situé au fond de l'appareil pour recueillir les miettes qui se forment au fil du temps. Il suffit de le retirer, d'essuyer les résidus de pain et de le réinsérer dans la fente.

Fonction Réchauffer

Cette fonction active le grille-pain pendant une courte période pour réchauffer le pain sans le griller.

Fonction Annuler

Cette fonction permet d'interrompre le processus de grillage à tout moment, si vous le souhaitez.

Fonction Décongeler

Cette fonction permet de décongeler les tranches de pain. Elle dispose d'un temps de décongélation pré-réglé pour décongeler les tranches de pain.

4. NETTOYAGE ET ENTRETIEN

- Avant de nettoyer l'appareil, débranchez-le et laissez-le refroidir.
- Utilisez un chiffon humide pour nettoyer l'extérieur de l'appareil.
- N'utilisez pas de produits de nettoyage abrasifs ou de tampons à récurer.
- Retirez le plateau ramasse-miettes, enlevez les restes de pain et remettez-le dans le grille-pain. Faites-le régulièrement.
- Après avoir vérifié que le grille-pain est débranché, retirez les restes de pain à l'intérieur du grille-pain. La plupart des miettes tomberont dans le plateau, mais il est possible que de

petits morceaux soient restés coincés dans les grilles ; essayez de les retirer.

- Gardez l'appareil dans un lieu sec et sécurisé lorsque vous n'allez pas l'utiliser. Assurez-vous que l'appareil est propre et sec.
- Il est recommandé de conserver le produit dans sa boîte d'origine pour le protéger de la poussière s'il n'est pas utilisé pendant une longue période.
- Cet appareil est conforme aux mesures de sécurité applicables et a été conçu conformément aux normes techniques de sécurité les plus récentes.

5. SPÉCIFICATIONS TECHNIQUES

Référence : 04843

Produit : Grille-pain vertical Touch&Toast Double

Voltage : 220-240 V

Fréquence : 50-60 Hz

Puissance nominale : 800-950 W

Les spécifications techniques peuvent être modifiées sans notification préalable afin d'améliorer la qualité du produit.

Produit fabriqué en Chine | Conçu en Espagne

6. RECYCLAGE DES ÉQUIPEMENTS ÉLECTRIQUES ET ÉLECTRONIQUES



Ce symbole indique que, conformément à la réglementation en vigueur, le produit et/ou la batterie doivent être éliminés séparément des déchets municipaux. Lorsque ce produit atteint la fin de sa vie utile, vous devez retirer les piles ou batteries et les apporter à un point de collecte désigné par les autorités locales.

Pour obtenir des informations détaillées sur la manière la plus adéquate de vous débarrasser de vos appareils électriques et électroniques et/ou des batteries correspondantes, vous devez contacter les autorités locales.

Le respect des directives susmentionnées contribuera à la protection de l'environnement.

7. GARANTIE ET SAV

Cecotec est responsable envers l'utilisateur final ou le consommateur de tout défaut de conformité existant au moment de la livraison du produit dans les termes, conditions et délais établis par la réglementation applicable.

Il est recommandé que les réparations soient effectuées par du personnel qualifié.
Si vous détectez un incident ou un problème avec le produit, vous devez contacter le Service Après-Vente officiel de Cecotec au +34 9 63 21 07 28.

8. COPYRIGHT

Les droits de propriété intellectuelle des textes de ce manuel appartiennent à CECOTEC INNOVACIONES, S.L. Tous droits réservés. Le contenu de cette publication ne peut être, en totalité ou en partie, reproduit, stocké dans un système de récupération de données, transmis ou distribué par quelque moyen que ce soit (électronique, mécanique, photocopie, enregistrement ou similaire) sans l'autorisation préalable de CECOTEC INNOVACIONES, S.L.

1. TEILE UND KOMPONENTEN

Abb. 1

1. Brotschlitzen
2. Hebel
3. Kontrolle der Röstung
4. Abbrechen-Funktion
5. Abtaufunktion
6. Aufwärmfunktion
7. Krümelschublade

HINWEIS:

Die Grafiken in dieser Bedienungsanleitung sind schematische Darstellungen und entsprechen möglicherweise nicht genau dem Gerät.

2. VOR DEM GEBRAUCH

- Dieses Gerät ist so verpackt, dass es während des Transports geschützt bleibt. Nehmen Sie das Gerät aus dem Karton und entfernen Sie das gesamte Verpackungsmaterial. Bewahren Sie die Verpackung an einem sicheren Ort auf, damit das Gerät nicht beschädigt wird, wenn Sie ihn später transportieren müssen. Wenn Sie die Originalverpackung entsorgen möchten, stellen Sie sicher, dass alle Artikel wiederverwerten.
- Prüfen Sie, ob die Lieferung vollständig und in gutem Zustand ist. Wenn die Lieferung fehlt oder nicht in gutem Zustand ist, kontaktieren Sie den technischen Kundendienst von Cecotec.

Vollständiger Inhalt

- Vertikaler Toaster Touch&Toast Double
- Bedienungsanleitung

3. BEDIENUNG

1. Schließen Sie das Gerät an eine Netzsteckdose an.
2. Drehen Sie den Wähler im Uhrzeigersinn, um den Bräunungsgrad von 1 (weniger gebräunt) bis 7 (stärker gebräunt) einzustellen. Jeder Modus ist mit einem bestimmten Countdown voreingestellt, um das Brot länger oder kürzer zu rösten.

HINWEIS: Wählen Sie im Zweifelsfall die niedrigste Position (die weiße Markierung auf dem Wählschalter zeigt die gewählte Position an).

3. Schieben Sie das geschnittene Brot oder die Brotscheiben in den Toasterschlitze und drücken Sie den Hebel nach unten, bis er einrastet.
4. Das Brot beginnt zu rösten und sobald die gewählte Röststufe erreicht ist, schaltet sich das Gerät aus und der Toast wird automatisch herausgenommen.

WARNUNG: Das Gerät hat ein thermisch isoliertes Gehäuse. Da die Metallteile während des Betriebs jedoch heiß werden, sollten Sie sie vor der Lagerung abkühlen lassen.

5. Der Toaster kann nur 2 Scheiben Brot auf einmal toasten.
6. Der Aufwärmmodus kann nur auf die minimale Bräunungsstufe eingestellt werden.

HINWEIS: Der Toaster verfügt über eine Auffangschale am Boden, um die Krümel aufzufangen, die mit der Zeit anfallen. Um ihn zu entfernen, ziehen Sie ihn einfach heraus, wischen die Brotreste ab und schieben ihn wieder in den Schlitz.

Aufwärmen-Funktion

Mit dieser Funktion wird der Toaster für eine kurze Zeit aktiviert, um das Brot aufzuwärmen, ohne es zu toasten.

Abbrechen-Funktion

Mit dieser Funktion kann der Toastvorgang jederzeit abgebrochen werden, falls gewünscht.

Auftauungsmodus

Diese Funktion dient zum Auftauen von Brotscheiben. Das Gerät verfügt über eine voreingestellte Zeitspanne für die Zubereitung des Toasts.

4. REINIGUNG UND WARTUNG

- Bevor Sie den Toaster reinigen, ziehen Sie den Stecker aus der Steckdose und lassen Sie ihn abkühlen.
- Reinigen Sie die Außenseite des Geräts mit einem leicht feuchten Tuch.
- Verwenden Sie keine scheuernden Reinigungsmittel oder Scheuerschwämme.
- Nehmen Sie das Krümelfach heraus, entfernen Sie die Brotreste und legen Sie sie wieder in den Toaster. Tun Sie es regelmäßig.
- Nachdem Sie sich vergewissert haben, dass der Toaster vom Stromnetz getrennt ist, nehmen Sie die Brotreste aus dem Toaster. Die meisten Krümel werden in die Schale gefallen sein, aber es ist möglich, dass sich einige kleine Stücke in den Rosten verfangen

haben; versuchen Sie, diese zu entfernen.

- Lagern Sie den Toaster bei Nichtgebrauch an einem sauberen, trockenen Ort. Stellen Sie sicher, dass das Produkt sauber und trocken ist.
- Es wird empfohlen, das Produkt in seinem Originalkarton aufzubewahren, um es vor Staub zu schützen, wenn es über einen längeren Zeitraum nicht benutzt wird.
- Dieses Gerät entspricht den einschlägigen Sicherheitsmaßnahmen und ist nach dem neuesten Stand der Sicherheitstechnik konzipiert worden.

5. TECHNISCHE SPEZIFIKATIONEN

Referenz des Gerätes: 04843

Produkt: Vertikaler Toaster Touch&Toast Double

Spannung: 220-240 V

Frequenz: 50-60 Hz

Nennleistung: 800-950 W

Die technischen Daten können ohne vorherige Ankündigung geändert werden, um die Produktqualität zu verbessern.

Hergestellt in China | Entworfen in Spanien

6. RECYCLING VON ELEKTRO- UND ELEKTRONIKGERÄTEN

Dieses Symbol weist darauf hin, dass das Produkt und/oder die Batterie gemäß den geltenden Vorschriften getrennt vom Haushaltsabfall entsorgt werden muss. Wenn dieses Produkt das Ende seiner Nutzungsdauer erreicht hat, sollten Sie die Batterien/Akkus entfernen und es zu einer von den örtlichen Behörden bestimmten Sammelstelle bringen.



Die Verbraucher müssen sich mit Ihren örtlichen Behörden oder Einzelhändlern in Verbindung setzen, um Informationen über die ordnungsgemäße Entsorgung ihrer Altgeräte und/ oder ihre Akkus zu erhalten.

Die Einhaltung der oben genannten Leitlinien trägt zum Schutz der Umwelt bei.

7. GARANTIE UND KUNDENDIENST

Cecotec haftet gegenüber dem Endnutzer oder Verbraucher für jegliche Konformitätsmängel, die zum Zeitpunkt der Lieferung des Produkts bestehen, gemäß den in den geltenden Vorschriften festgelegten Bedingungen und Fristen.

Es wird empfohlen, dass Reparaturen von qualifiziertem Personal durchgeführt werden. Sollte unerwartet eine Störung auftreten oder haben Sie Fragen über Ihrem Produkt, können Sie sich mit dem Kundendienst in Verbindung setzen über die Telefonnummer: +34 96 321 07 28.

8. COPYRIGHT

Die geistigen Eigentumsrechte an den Texten in dieser Bedienungsanleitung liegen bei CECOTEC INNOVACIONES, S.L. Alle Rechte vorbehalten. Der Inhalt dieser Veröffentlichung darf ohne vorherige Genehmigung von CECOTEC INNOVACIONES, S.L. weder ganz noch teilweise vervielfältigt, in einem Wiederherstellungssystem gespeichert, übertragen oder verbreitet werden (elektronisch, mechanisch, Fotokopie, Aufzeichnung oder ähnliches).

1. PARTI E COMPONENTI

Fig. 1

1. Fessure per il pane
2. Leva
3. Manopola di regolazione della tostatura
4. Funzione Annulla
5. Funzione Scongellamento
6. Funzione Riscaldamento
7. Cassetto raccoglibriciole

NOTA BENE:

Le immagini di questo manuale sono rappresentazioni schematiche e potrebbero non corrispondere esattamente all'apparecchio.

2. PRIMO USO

- Questo apparecchio ha un imballaggio progettato per proteggerlo durante il trasporto. Estrarre l'apparecchio dalla scatola e rimuovere tutto il materiale presente nell'imballaggio. Conservare la scatola originale e gli altri elementi in un luogo sicuro per prevenire danni all'apparecchio in caso di necessità di trasportarlo in futuro. Se si desidera smaltire l'imballaggio originale, assicurarsi di riciclare tutti gli elementi in modo appropriato.
- Verificare che tutte le parti e componenti siano inclusi e in buono stato. Se uno di essi mancasse o non fosse in buone condizioni, contattare immediatamente il Servizio di Assistenza Tecnica ufficiale di Cecotec.

Contenuto della scatola

- Tostapane Touch&Toast Double
- Il presente manuale di istruzioni

3. FUNZIONAMENTO

1. Collegare l'apparecchio alla presa di corrente.
2. Girare la manopola in senso orario per regolare il livello di tostatura da 1 (tostatura minima) a 7 (tostatura massima). I diversi livelli selezionabili hanno tempi di tostatura diversi per ottenere pane più o meno tostato a seconda delle proprie preferenze.

NOTA BENE: in caso di dubbio, selezionare il livello di tostatura più basso (il segno bianco sulla manopola indica il livello selezionato).

3. Inserire il pane o le fette di pane nella fessura del tostapane, quindi spingere la leva verso il basso fino in posizione di blocco per avviare la tostatura.
4. Al termine, il tostapane si spegnerà e il toast uscirà automaticamente dalla fessura del tostapane.

ATTENZIONE: l'apparecchio è dotato di un involucro termicamente isolato. Tuttavia, poiché le parti metalliche si surriscaldano durante il funzionamento, è necessario lasciare raffreddare l'apparecchio prima di riporlo.

5. Il tostapane può tostare solo 2 fette di pane alla volta.
6. La modalità Riscaldamento può essere impostata solo sul livello minimo di tostatura.

NOTA BENE: il tostapane è dotato di un cassetto sul fondo per raccogliere eventuali briciole. Per rimuoverlo, tirarlo verso l'esterno, svuotarlo e reinserirlo nell'apposito alloggiamento.

Funzione Riscaldare

Questa funzione attiva il tostapane per un breve periodo di tempo per riscaldare il pane senza tostarlo.

Funzione Annulla

Questa funzione consente di annullare il processo di tostatura in qualsiasi momento.

Funzione Scongelo

Questa funzione serve a scongelare le fette di pane con un tempo di scongelamento predefinito.

4. PULIZIA E MANUTENZIONE

- Prima di pulire il tostapane, scollegarlo dalla presa di corrente e lasciarlo raffreddare.
- Utilizzare un panno leggermente umido per pulire l'esterno dell'apparecchio.
- Non utilizzare detergenti abrasivi o pagliette.
- Estrarre regolarmente il cassetto raccoglibriciole, svuotarlo e reinserirlo nell'apposito alloggiamento.
- Dopo aver scollegato il tostapane dalla corrente, rimuovere eventuali resti di pane rimasti all'interno. La maggior parte delle briciole cadrà nel cassetto, ma è possibile che alcune rimangano attaccate alle griglie; cercare di rimuoverle.
- Conservare il tostapane in un luogo pulito e asciutto quando non viene utilizzato. Assicurarsi che l'apparecchio sia pulito e asciutto.
- Si consiglia di conservare l'apparecchio nella scatola originale per proteggerlo dalla

polvere se non lo si intende utilizzare per un periodo prolungato.

- Questo apparecchio è conforme alle misure di sicurezza previste ed è stato progettato secondo le più recenti norme tecniche di sicurezza.

5. SPECIFICHE TECNICHE

Codice prodotto: 04843

Prodotto: tostapane Touch&Toast Double

Tensione: 220-240 V

Frequenza: 50-60 Hz

Potenza nominale: 800-950 W

Le specifiche tecniche possono cambiare senza previa notifica per migliorare la qualità del prodotto.

Fabbricato in China | Progettato in Spagna

6. RICICLAGGIO DI APPARECCHIATURE ELETTRICHE ED ELETTRONICHE

Questo simbolo indica che, in conformità con le normative vigenti, il prodotto e/o la batteria devono essere smaltiti separatamente dai rifiuti domestici. Quando questo prodotto raggiunge



la fine della sua vita utile, è necessario rimuovere le pile/batterie/accumulatori e portarlo in un punto di raccolta designato dalle autorità locali.

Per ottenere informazioni dettagliate sulla forma più adeguata per gettare gli elettrodomestici e/o le corrispondenti batterie, il consumatore dovrà contattare le autorità locali.

Il rispetto delle linee guida di cui sopra aiuterà a proteggere l'ambiente.

7. GARANZIA E SUPPORTO TECNICO

Cecotec sarà responsabile nei confronti dell'utente finale o del consumatore per qualsiasi difetto di conformità esistente al momento della consegna del prodotto nei termini, condizioni e scadenze stabilite dalla normativa vigente.

Si raccomanda che le riparazioni siano effettuate da personale specializzato.

Se si riscontra un problema con l'apparecchio o in caso di dubbi, si prega di contattare il Servizio di Assistenza Tecnica ufficiale di Cecotec al numero +34 96 321 07 28.

8. COPYRIGHT

I diritti di proprietà intellettuale dei testi di questo manuale appartengono a CECOTEC INNOVACIONES, S.L. Tutti i diritti riservati. Il contenuto di questa pubblicazione non può essere, in tutto o in parte, riapparecchio, archiviato in un sistema di recupero, trasmesso o distribuito con qualsiasi mezzo (elettronico, meccanico, fotocopia, registrazione o simile) senza la previa autorizzazione di CECOTEC INNOVACIONES, S.L.

1. PEÇAS E COMPONENTES

Fig. 1

1. Ranhuras para o pão
2. Alavanca
3. Seletor nível de torrado
4. Função Cancelar
5. Função Descongela
6. Função Reaquecer
7. Bandeja para migalhas

NOTA:

Os gráficos deste manual são representações esquemáticas e podem não corresponder exatamente ao aparelho.

2. ANTES DE USAR

- Este aparelho é acondicionado em embalagens concebidas para o proteger durante o transporte. Retire o aparelho da sua caixa e remova todo o material de embalagem. Pode manter a caixa original e outras embalagens num local seguro para evitar danos no aparelho, caso necessite de o transportar no futuro. Se desejar descartar a embalagem original, certifique-se de reciclar todos os itens corretamente.
- Certifique-se de que todas as peças e componentes estejam incluídos e em bom estado. Se algum deles faltar ou não estiver em boas condições, contactar imediatamente o Serviço de Assistência Técnica oficial da Cecotec.

Conteúdo da caixa

- Torradeira vertical Touch&Toast Double
- Este manual de instruções

3. FUNCIONAMENTO

1. Ligue o aparelho à tomada elétrica.
2. Rode o seletor em sentido horário para ajustar o nível de torrado de 1 (menos torrado) a 7 (mais torrado). Cada nível está predefinido com uma contagem decrescente específica para torrar o pão mais ou menos tempo.

NOTA: em caso de dúvida, selecione o nível mais baixo (a marca branca no seletor indica o nível selecionado).

3. Introduza o pão ou as fatias de pão na ranhura da torradeira e empurre a alavanca para baixo até bloquear.
4. O pão começará a torrar e quando o nível de torrado selecionado for atingido, o aparelho desligar-se-á e a torrada sairá automaticamente.

ADVERTÊNCIA: o aparelho tem uma estrutura com isolamento térmico. No entanto, como as peças metálicas ficam quentes durante o funcionamento, deixe arrefecer antes de o guardar.

5. A torradeira só pode torrar 2 fatias de pão de cada vez.
6. A função Reaquecer só pode ser definida para o nível mínimo de torrado.

NOTA: A torradeira tem uma bandeja no fundo para recolher as migalhas que se formam ao longo do tempo. Para a retirar, basta puxá-la para fora, limpar os resíduos de pão e voltar a colocá-la na ranhura.

Função Reaquecer

Esta função ativa a torradeira durante um curto período de tempo para reaquecer o pão sem o torrar.

Função Reaquecer

Esta função permite anular o processo de tostagem em qualquer altura, se assim o desejar.

Função Descongela

Esta função é utilizada para descongelar fatias de pão com um tempo predefinido.

4. LIMPEZA E MANUTENÇÃO

- Antes de limpar o aparelho, desligue-o e desconecte-o da corrente até arrefecer.
- Utilize um pano ligeiramente húmido para limpar o exterior do aparelho.
- Não utilize detergentes abrasivos.
- Retire a bandeja recolhe-migalhas, retire os restos de pão e volte a colocá-lo na torradeira. Faça-o regularmente.
- Depois de se certificar de que a torradeira está desligada da rede elétrica, retire os restos de pão que se encontram no interior da torradeira. A maior parte das migalhas terá caído na bandeja, mas é possível que alguns pedaços pequenos tenham ficado presos nas grelhas; tente retirá-los.
- Guarde o produto num lugar seco e limpo quando não estiver a ser usado. Certifique-se de

que esteja limpo e seco.

- Recomenda-se que o aparelho seja guardado na sua caixa original para o proteger do pó se não for utilizado durante um longo período de tempo.
- Este aparelho está em conformidade com as medidas de segurança aplicáveis e foi concebido de acordo com as mais recentes normas técnicas de segurança.

5. ESPECIFICAÇÕES TÉCNICAS

Referências: 04843

Produto: Torradeira vertical Touch&Toast Double

Tensão: 220-240 V

Frequência: 50-60 Hz

Potência Nominal: 800-950 W

As especificações técnicas podem ser alteradas sem notificação prévia para melhorar a qualidade do produto.

Fabricado na China | Desenhado em Espanha

6. RECICLAGEM DE PRODUTOS ELÉTRICOS E ELETRÓNICOS

Este símbolo indica que, de acordo com os regulamentos aplicáveis, o produto e/ou bateria deve ser eliminado separadamente do lixo doméstico. Quando este produto atingir o fim da sua vida útil, deverá remover as pilhas/baterias/acumuladores e levá-lo para um ponto de recolha designado pelas autoridades locais.



Para obter informação detalhada acerca da forma mais adequada de eliminar os seus equipamentos elétricos e eletrónicos e/ou as correspondentes baterias, o consumidor deverá contactar com as autoridades locais.

A conformidade com as diretivas acima referidas ajudará a proteger o ambiente.

7. GARANTIA E SAT

A Cecotec será responsável perante o utilizador final ou consumidor por qualquer falta de conformidade que exista no momento da entrega do produto nos termos, condições e prazos estabelecidos pelos regulamentos aplicáveis.

Recomenda-se que as reparações sejam efetuadas por pessoal qualificado.

Se deteta uma ocorrência com o produto ou tem alguma consulta, entre em contacto com o Serviço de Assistência Técnica da Cecotec através do número de telefone +34 96 321 07 28.

8. COPYRIGHT

Os direitos de propriedade intelectual dos textos deste manual pertencem à CECOTEC INNOVACIONES, S.L. Todos os direitos reservados. O conteúdo desta publicação não pode, no todo ou em parte, ser reproduzido, armazenado num sistema de recuperação, transmitido ou distribuído por qualquer meio (eletrónico, mecânico, fotocópia, gravação ou similar) sem a autorização prévia da CECOTEC INNOVACIONES, S.L.

1. ONDERDELEN EN COMPONENTEN

Fig. 1

1. Broodsleuven
2. Hendel
3. Toastniveau
4. Annuleer functie
5. Ontdooifunctie
6. Opwarmfunctie
7. Kruidmellade

OPMERKING:

De afbeeldingen in deze handleiding zijn schematische voorstellingen en komen mogelijk niet exact overeen met het product.

2. VÓÓR U HET APPARAAT GEBRUIKT

- Dit apparaat heeft een verpakking die ontworpen is om het tijdens het transport te beschermen. Haal het apparaat uit de doos en verwijder al het verpakkingsmateriaal. U kunt de originele doos en andere verpakking op een veilige plaats bewaren om beschadiging van het apparaat te voorkomen als u het in de toekomst moet vervoeren. Als u de verpakking toch weggooit, zorg er dan voor een correcte recyclage.
- Controleer of alle onderdelen en componenten aanwezig en in goede staat zijn. Als een van deze ontbreekt of niet in goede staat is, neem dan onmiddellijk contact op met de Technische Dienst van Cecotec.

Inhoud van de doos

- Broodrooster Touch&Toast Double
- Handleiding

3. WERKING

1. Sluit het apparaat aan op een stopcontact.
2. Draai de selecteur met de klok mee om het bruinings niveau in te stellen van 1, minder bruin, tot 7, meer bruin. Elke modus is vooraf ingesteld met een specifieke countdown om het brood langer of korter te roosteren.

OPMERKING: Selecteer bij twijfel de laagste stand (de witte markering op de selecteur geeft de geselecteerde stand aan).

3. Plaats het gesneden brood of de sneetjes brood in de sleuf van de broodrooster en duw de hendel omlaag tot hij vastklikt.
4. Het brood begint te roosteren en zodra het geselecteerde roosterniveau is bereikt, schakelt het apparaat uit en komt de toast er automatisch uit.

WAARSCHUWING: Het apparaat heeft een thermisch geïsoleerde behuizing. Omdat de metalen onderdelen echter heet worden tijdens het gebruik, moet u ze laten afkoelen voordat u ze opbergt.

5. De broodrooster kan maar 2 sneetjes brood tegelijk roosteren.
6. De opwarmmodus kan alleen worden ingesteld op het minimale bruinings niveau.

OPMERKING: De broodrooster heeft een kruimellade aan de onderkant om de kruimels op te vangen die na verloop van tijd ontstaan. Om het te verwijderen, trekt u het er gewoon uit, veegt u de broodresten weg en duwt u het terug in de sleuf.

Opwarmfunctie

Deze functie activeert de broodrooster voor een korte periode om het brood opnieuw op te warmen zonder het te roosteren.

Annuleer functie

Deze functie annuleert het toastproces op elk gewenst moment.

Ontdooifunctie

Deze functie wordt gebruikt om sneetjes brood te ontdooien. Het heeft een vooraf ingestelde tijd om de toast te garen.

4. SCHOONMAAK EN ONDERHOUD

- Voordat u de broodrooster schoonmaakt, haalt u de stekker uit het stopcontact en laat u het afkoelen.
- Gebruik een licht vochtige doek om de buitenkant van het apparaat schoon te maken.
- Gebruik geen schuurmiddelen of schuursponsjes.
- Haal de kruimellade eruit, verwijder eventueel overgebleven brood en doe het terug in de broodrooster. Doe het regelmatig.
- Zorg ervoor dat de stekker van de broodrooster uit het stopcontact is en verwijder de broodresten uit de broodrooster. De meeste kruimels zullen in de kruimellade gevallen

zijn, maar het is mogelijk dat er kleine stukjes in de roosters terechtgekomen zijn; probeer deze te verwijderen.

- Bewaar de broodrooster op een schone, droge plaats wanneer het niet wordt gebruikt. Zorg ervoor dat het product schoon en droog is.
- Het wordt aanbevolen om het product in de originele doos te bewaren om het tegen stof te beschermen als het langere tijd niet gebruikt gaat worden.
- Dit apparaat voldoet aan de relevante veiligheidsmaatregelen en is ontworpen volgens de laatste technische veiligheidsnormen.

5. TECHNISCHE SPECIFICATIES

Productreferentie: 04843

Product: Broodrooster Touch&Toast Double

Voltage: 220-240 V

Frequentie: 50-60 Hz

Nominaal vermogen: 800-950 W

Technische specificaties kunnen zonder voorafgaande kennisgeving worden gewijzigd om de productkwaliteit te verbeteren.

Gemaakt in China/ Ontworpen in Spanje

6. RECYCLING VAN ELEKTRISCHE EN ELEKTRONISCHE APPARATUUR



Dit symbool geeft aan dat, volgens de geldende voorschriften, het product en/of de batterij gescheiden van het huisvuil moeten worden afgevoerd. Wanneer dit product het einde van zijn levensduur bereikt, dient u de batterijen/accumulatoren te verwijderen en het naar een door de plaatselijke autoriteiten aangewezen inzamelpunt te brengen.

Voor gedetailleerde informatie over de aangewezen manier om elektrische apparaten en/of hun batterijen moet de consument de plaatselijke overheid contacteren.

Naleving van de bovenstaande richtsnoeren zal bijdragen tot de bescherming van het milieu.

7. GARANTIE EN TECHNISCHE ONDERSTEUNING

Cecotec is aansprakelijk tegenover de eindgebruiker of consument voor elk gebrek aan overeenstemming dat bestaat op het ogenblik van de levering van het product onder de voorwaarden, bepalingen en termijnen die zijn vastgelegd in de toepasselijke regelgeving.

Het wordt aanbevolen reparaties te laten uitvoeren door gekwalificeerd personeel. Als u ooit een incident met het product ontdekt of vragen hebt, neem dan contact op met de officiële Technische Assistentie van Cecotec via het telefoonnummer +34 96 321 07 28.

8. COPYRIGHT

De intellectuele eigendomsrechten op de teksten in deze handleiding behoren toe aan CECOTEC INNOVACIONES, S.L. Alle rechten voorbehouden. De inhoud van deze publicatie mag niet, geheel of gedeeltelijk, worden verveelvoudigd, opgeslagen in een geautomatiseerd gegevensbestand, doorgegeven of verspreid op welke wijze dan ook (elektronisch, mechanisch, door fotokopieën, opnamen en dergelijke) zonder voorafgaande toestemming van CECOTEC INNOVACIONES, S.L.

1. CZĘŚCI I KOMPONENTY

Rys. 1

1. Szczeliny do pieczywa
2. Dźwignia
3. Kontrola tostowania
4. Funkcja anulowania
5. Funkcja rozmrażania
6. Funkcja podgrzewania
7. Taca na okruchy

UWAGA:

Grafika tej instrukcji obsługi tak jak rysunki w niej zawarte, są schematyczną prezentacją i możliwe, że nie będą się zgadzać dokładnie wraz z produktem.

2. PRZED UŻYCIEM

- To urządzenie jest zapakowane w opakowanie zaprojektowane w celu ochrony podczas transportu. Wyjmij urządzenie z pudełka i usuń wszystkie materiały opakowaniowe. Oryginalne pudełko i inne elementy opakowania można przechowywać w bezpiecznym miejscu, aby zapobiec uszkodzeniu urządzenia w przypadku konieczności jego transportu w przyszłości. Jeśli chcesz pozbyć się oryginalnego opakowania, pamiętaj o prawidłowym recyklingu wszystkich jego elementów.
- Upewnij się, że wszystkie części i komponenty są dołączone i są w dobrym stanie. Jeśli któregoś z nich brakuje lub jest w złym stanie, natychmiast skontaktuj się z oficjalnym Serwisem Pomocy Technicznej Cecotec.

Zawartość opakowania

- Toster pionowy Touch&Toast Double
- Ta instrukcja obsługi

3. FUNKCJONOWANIE

1. Podłącz urządzenie do gniazdka elektrycznego.
2. Obróć pokrętkę w ruchu zgodnym z ruchem wskazówek zegara, aby ustawić poziom tostowania od 1, mniej tostowania, do 7, bardziej o większym stopniu tostowania. Każdy tryb posiada specjalne odliczanie, aby tostować pieczywo bardziej lub mniej.

Uwaga: W przypadku wrażliwości, wybierz najniższą pozycję (białe oznaczenia pokrętła wskazują na wybraną pozycję).

3. Wprowadź pieczywo do foremki lub kromki chleba do szczeliny w urządzeniu a przetątnik przesunij w dół aż do momentu jego blokady.
4. Pieczywo zacznie się tostować a po osiągnięciu wybranego poziomu tostowania, urządzenie się wyłączy a tosty wysuną się automatycznie.

Ostrzeżenie: Urządzenie posiada obudowę z osłoną termiczną. Niemniej jednak, ponieważ metalowe części się nagrzewają podczas pracy, pozostaw je do ostygnięcia przed ich schowaniem.

5. Toster pozwala tylko na tostowanie 2 kromek chleba na raz.
6. Tryb ogrzewania pozwala tylko na ustawienie minimalnego poziomu tostowania.

Uwaga: Toster posiada tacę w dolnej części, aby zbierać okruchy, które się zabierają wraz z czasem. Aby go wyjąć, wystarczy go wyciągnąć, oczyścić z resztek chleba i włożyć z powrotem do szczeliny, wciskając go do środka.

Funkcja podgrzewania

Ta funkcja włącza toster na krótki czas w celu ponownego podgrzania chleba bez opiekania go.

Funkcja anulowania

Ta funkcja anuluje proces tostowania w dowolnym momencie, w przypadku, jeśli tak wolisz.

Funkcja rozmrażania

Ta funkcja służy do rozmrażania kromek chleba. Posiada wstępnie ustawiony czas, aby przygotować tosty.

4. CZYSZCZENIE I KONSERWACJA

- Przed czyszczeniem tostera, odłącz ją od zasilania i pozostaw do schłodzenia.
- Użyj lekko zwilżonej szmatki do czyszczenia zewnętrznej części urządzenia.
- Nie używaj żrących środków ani gąbek.
- Wyjmij tacę na okruchy, usuń resztki pieczywa i umieść je na nowo w urządzeniu. Wykonuj ten proces regularnie.
- Po upewnieniu się, że toster jest odłączony od zasilania, usuń wszelkie resztki chleba, które mogły pozostać w tosterze. Większość okruchów opadnie na tacę, ale możliwe jest, że mały kawałek mógł utknąć na ruszcie; spróbuj go usunąć.

- Przechowuj toster w czystym, suchym miejscu, kiedy nie będzie używany. Upewnij się, że produkt jest czysty i suchy.
- Zaleca się przechowywanie produktu w oryginalnym opakowaniu w celu ochrony przed kurzem, jeśli nie będzie używany przez dłuższy czas.
- To urządzenie jest zgodne z odpowiednimi środkami bezpieczeństwa i zostało zaprojektowane zgodnie z najnowszymi technicznymi normami bezpieczeństwa.

5. SPECYFIKACJA TECHNICZNA

Referencje produktu: 04843

Produkt: Toster pionowy Touch&Toast Double

Napięcie: 220-240 V

Częstotliwość: 50-60 Hz

Moc znamionowa: 800–950 W

Specyfikacje techniczne mogą ulec zmianie bez wcześniejszego powiadomienia w celu poprawy jakości produktu.

Wyprodukowano w Chinach | Zaprojektowano w Hiszpanii

6. RECYKLING URZĄDZEŃ ELEKTRYCZNYCH I ELEKTRONICZNYCH



Ten symbol oznacza, że zgodnie z obowiązującymi przepisami produkt i/lub baterię należy utylizować oddzielnie od odpadów domowych. Kiedy ten produkt osiągnie koniec okresu użytkowania, należy wyjąć baterie/akumulatory i przekazać go do punktu zbiórki wyznaczonego przez władze lokalne.

Aby uzyskać szczegółowe informacje na temat najbardziej odpowiedniego sposobu utylizacji sprzętu gospodarstwa domowego i / lub odpowiednich baterii, konsument powinien skontaktować się z lokalnymi władzami. Przestrzeganie powyższych wytycznych pomoże chronić środowisko.

7. GWARANCJA I SERWIS POMOCY TECHNICZNEJ

Cecotec odpowie użytkownikowi lub konsumentowi końcowemu za wszelkie niezgodności występujące w momencie dostawy produktu na warunkach i terminach określonych w obowiązujących przepisach.

Zaleca się, aby naprawy były przeprowadzane przez wyspecjalizowany personel.

Jeśli wykryjesz problem z produktem lub masz jakiegokolwiek pytania, skontaktuj się z oficjalnym Serwisem Pomocy Technicznej Cecotec pod numerem telefonu +34 96 321 07 28.

8. COPYRIGHT

Prawa własności intelektualnej do tekstów tej instrukcji obsługi należą do CECOTEC INNOVACIONES, S.L. Wszelkie prawa zastrzeżone. Treść niniejszej publikacji nie może być w całości ani w części reprodukowana, przechowywana w systemie wyszukiwania, przekazywana lub rozpowszechniana w jakikolwiek sposób (elektroniczny, mechaniczny, fotokopiuwany, nagrywany lub podobny) bez uprzedniej zgody CECOTEC INNOVACIONES, SL

1. ČÁSTI A SLOŽENÍ

Obr. 1

1. Sloty na chléb
2. Páka
3. Kontrola opékání
4. Funkce zrušit
5. Funkce rozmrazení
6. Funkce ohřevu
7. Podnos na drobky

POZNÁMKA:

Grafika v této příručce je schematickým znázorněním a nemusí přesně odpovídat výrobku.

2. PŘED POUŽITÍM

- Tento spotřebič je zabalen v obalu určeném k ochraně při přepravě. Vyjměte zařízení z krabice a odstraňte veškerý obalový materiál. Původní krabici a další obaly můžete uschovat na bezpečném místě, aby nedošlo k poškození zařízení, pokud byste jej v budoucnu potřebovali přepravovat. Pokud chcete zlikvidovat původní obal, ujistěte se, že jste všechny části správně recyklovali.
- Ujistěte se, že všechny díly a součásti jsou zahrnuty a v dobrém stavu. Pokud některá chybí nebo není v dobrém stavu, okamžitě kontaktujte oficiální servisní službu Cecotec.

Obsah krabice

- Vertikální toustovač Touch&Toast Double
- Tento návod k použití

3. PROVOZ

1. Zapojte spotřebič do elektrické zásuvky.
2. Otáčením voliče ve směru hodinových ručiček nastavte stupeň propečení od 1, méně propečené, do 7, více propečené. Každý režim je přednastaven s určitým odpočítáváním pro delší nebo kratší opékání chleba.

POZNÁMKA: V případě pochybností zvolte nejnižší polohu (bílá značka na voliči označuje zvolenou polohu).

- Vložte toastový chléb nebo krajíc chleba do slotu a zatlačte páčku dolů, dokud se nezablokuje.
- Chléb se začne opékat a po dosažení zvoleného stupně opečení se spotřebič vypne a toasty se automaticky vyjmou.

VAROVÁNÍ: Zařízení disponuje tepelně izolovaným krytem. Vzhledem k tomu, že se kovové části během provozu zahřívají, nechte je před uložením vychladnout.

- Toustovač dokáže najednou opéct pouze 2 krajíce chleba.
- Režim ohřevu lze nastavit pouze na minimální stupeň propečení.

POZNÁMKA: Toustovač má ve spodní části podnos na zachycení drobků, které se během času hromadí. Chcete-li ji vyjmout, jednoduše ji vytáhněte, setřete zbytky chleba a zasuňte ji zpět do otvoru.

Funkce ohřevu

Tato funkce aktivuje toustovač na krátkou dobu, aby se chléb ohřál, aniž by se opekl.

Funkce zrušit

Tato funkce v případě potřeby proces opékání kdykoli zruší.

Funkce rozmrazení

Tato funkce slouží k rozmrazování krajíců chleba. Má přednastavenou dobu opékání toastů.

4. ČIŠTĚNÍ A ÚDRŽBA

- Před čištěním toustovač odpojte ze zásuvky a nechte jej vychladnout.
- K čištění vnější části spotřebiče použijte mírně navlhčený hadřík.
- Nepoužívejte abrazivní čisticí prostředky ani drátěnky.
- Vyjměte podnos na drobků, odstraňte zbytky chleba a vložte je zpět do toustovače. Provádějte to pravidelně.
- Poté, co se ujistíte, že je toustovač odpojen od elektrické sítě, odstraňte zbytky chleba uvnitř toustovače. Většina drobků spadne do podnosu, ale je možné, že se některé malé kousky zachytily v mřížkách; pokuste se je odstranit.
- Pokud toustovač nepoužíváte, skladujte jej na čistém a suchém místě. Ujistěte se, že je zařízení čisté a suché.
- Pokud produkt nebudete delší dobu používat, doporučujeme ho skladovat v originální krabici, aby byl chráněn před prachem.
- Tento spotřebič splňuje příslušná bezpečnostní opatření a byl navržen v souladu s nejnovějšími technickými bezpečnostními normami.

5. TECHNICKÉ SPECIFIKACE

Reference produktu: 04843

Produkt: Vertikální toustovač Touch&Toast Double

Napětí: 220-240 V

Frekvence: 50-60 Hz

Nominální výkon: 800-950 W

Technické specifikace se mohou změnit bez předchozího upozornění za účelem zlepšení kvality produktu.

Vyrobena v Číně | Navrženo ve Španělsku

6. RECYKLACE ELEKTRICKÝCH A ELEKTRONICKÝCH ZAŘÍZENÍ

Tento symbol označuje, že v souladu s platnými předpisy musí být produkt a/nebo baterie zlikvidovány odděleně od domovního odpadu. Po skončení životnosti tohoto výrobku byste měli baterie/akumulátory vyjmout a odnést na sběrné místo určené místními úřady.



Podrobné informace o tom, jak správně likvidovat elektrická a elektronická zařízení a/nebo baterie, by měli spotřebitelé získat od místních úřadů.

Dodržování výše uvedených pokynů přispěje k ochraně životního prostředí.

7. ZÁRUKA A TECHNICKÝ SERVIS

Společnost Cecotec odpovídá konečnému uživateli nebo spotřebiteli za jakýkoli nesoulad, který existuje v době dodání výrobku za podmínek a ve lhůtách stanovených platnými předpisy. Doporučuje se, aby opravy prováděl kvalifikovaný personál.

Pokud zjistíte incident s produktem nebo máte nějaké dotazy, kontaktujte oficiální službu technické pomoci společnosti Cecotec na telefonním čísle +34 96 321 07 28.

8. COPYRIGHT

Práva duševního vlastnictví k textům v této příručce jsou majetkem společnosti CECOTEC INNOVACIONES, S.L. Všechna práva jsou vyhrazena. Obsah této publikace nesmí být, zčásti nebo jako celek, reprodukován, ukládán do systému obnovy, přenášen nebo distribuován žádnými prostředky (elektronicky, mechanicky, fotokopírováním, nahráváním nebo podobným způsobem) bez předchozího souhlasu společnosti CECOTEC INNOVACIONES, S.L.

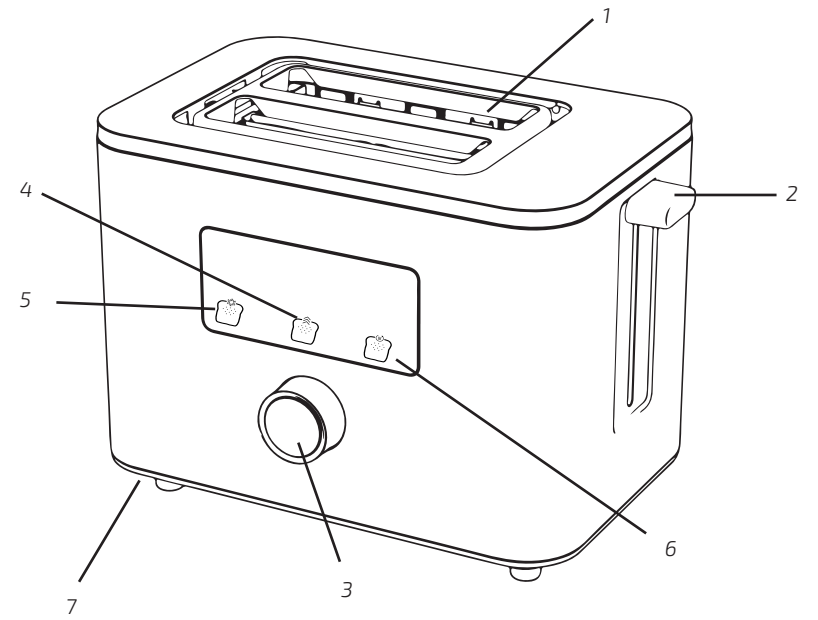

Fig./Img./Abb./Afb./ Rys. 1

www.cecotec.es

Cecotec Innovaciones S.L.
Av. Reyes Católicos, 60
46910, Alfafar (Valencia), Spain