

# cecotec

TV 0 SERIES 0024/TV 0 SERIES 0032

Televisión LED con resolución HD/ LED TV with HD resolution



Manual de instrucciones  
Instruction manual  
Manuel d'instructions  
Bedienungsanleitung  
Manuale di istruzioni  
Manual de instruções  
Handleiding  
Instrukcja obsługi  
Návod k použití

Instrucciones de seguridad	4
Safety instructions	8
Instructions de sécurité	12
Sicherheitshinweise	16
Istruzioni di sicurezza	21
Instruções de segurança	25
Veiligheidsinstructies	29
Instrukcje bezpieczeństwa	33
Bezpečnostní pokyny	38

## ÍNDICE

1. Antes de usar	43
2. Instalación	43
3. Botones del mando e interfaz	45
4. Menús y modos	47
5. Mando a distancia	60
6. Resolución de problemas	62
7. Especificaciones técnicas	64
8. Reciclaje de aparatos eléctricos y electrónicos	64
9. Garantía y SAT	64
10. Copyright	65
11. Declaración de conformidad simplificada	65

## INDEX

1. Before use	66
2. Installation	66
3. Controller buttons and interface	68
4. Modes and Menus	70
5. Remote control	81
6. Troubleshooting	83
7. Technical specifications	85
8. Disposal of old electrical and electronic appliances	85
9. Technical support and warranty	85
10. Copyright	86
11. Simplified Declaration of Conformity	86

## SOMMAIRE

1. Avant utilisation	87
2. Installation	87
3. Boutons de la télécommande et interface	89
4. Menus et modes	91
5. Télécommande sans fil	104
6. Résolution de problèmes	106
7. Spécifications techniques	108
8. Recyclage des équipements électriques et électroniques	108
9. Garantie et SAV	109
10. Copyright	109
11. Déclaration de conformité simplifiée	109

## INHALT

1. Vor dem Gebrauch	110
2. Montage	110
3. Controller-Tasten und -Schnittstelle	113
4. Menüs und Modi	114
5. Fernbedienung	127
6. Problembehebung	130
7. Technische Spezifikationen	132
8. Recycling von Elektro- und Elektronikgeräten	132
9. Garantie und Kundendienst	132
10. Copyright	133
11. Vereinfachte Konformitätserklärung	133

## INDICE

1. Prima dell'uso	134
2. Installazione	134
3. Tasti del telecomando e interfaccia	136
4. Menu e modalità	138
5. Telecomando	151
6. Risoluzione dei problemi	153
7. Specifiche tecniche	155
8. Riciclaggio di apparecchiature elettriche ed elettroniche	155
9. Garanzia e supporto tecnico	155
10. Copyright	156
11. Dichiarazione di conformità semplificata	156

## ÍNDICE

1. Antes de usar	157
2. Instalação	157
3. Botões do controlo remoto e interface	159
4. Menu e modos	161
5. Controlo remoto	173
6. Resolução de problemas	175
7. Especificações técnicas	177
8. Reciclagem de produtos elétricos e eletrónicos	177
9. Garantia e SAT	178
10. Copyright	178
11. Declaração de conformidade simplificada	178

## INHOUD

1. Vóór u het apparaat gebruikt	179
2. Installatie	179
3. Knoppen van de afstandsbediening en interface	181
4. Menu's en modi	183
5. Afstandsbediening	196
6. Probleemoplossing	198
7. Technische specificaties	199

8. Recycling van elektrische en elektronische apparatuur	200
9. Garantie en technische ondersteuning	200
10. Copyright	200
11. Vereenvoudigde verklaring van overeenstemming	201

## SPIS TREŚCI

1. Przed użyciem	202
2. Instalacja	202
3. Przyciski pilota i interfejs	205
4. Menu i tryby	206
5. Pilot zdalnego sterowania.	218
6. Rozwiązywanie problemów	220
7. Dane techniczne	222
8. Recykling urządzeń elektrycznych i elektronicznych	222
9. Gwarancja i Serwis techniczny	222
10. Copyright	223
11. Uproszczona deklaracja zgodności	223

## OBSAH

1. Před použitím	224
2. Instalace	224
3. Tlačítka a rozhraní ovladače	226
4. Nabídky a režimy	228
5. Dálkové ovládání	240
6. Řešení problémů	242
7. Technické specifikace	243
8. Recyklace elektrických a elektronických zařízení	244
9. Záruka a technický servis	244
10. Copyright	244
11. Zjednodušené prohlášení o shodě	244

## INSTRUCCIONES DE SEGURIDAD

Lea las siguientes instrucciones atentamente antes de usar el producto. Guarde este manual para futuras referencias o nuevos usuarios.

- PELIGRO: RIESGO DE DESCARGA ELÉCTRICA. NO ABRIR. Para reducir el riesgo de descarga eléctrica, no desmonte el televisor usted mismo y deje el mantenimiento en manos de personal cualificado.
- Ante cualquier tipo de incidencia, avería, revisión o mantenimiento, póngase en contacto con el Servicio de Asistencia Técnica de Cecotec.
- ⚠ Tenga particularmente en cuenta a la información marcada con este símbolo: instrucciones importantes de uso/funcionamiento.
- ⚡ Advertencia: tenga particularmente en cuenta a la información marcada con este símbolo: peligro de descarga eléctrica.
- No use este aparato cerca al agua.
- Límpielo solo con un paño seco.
- No bloquee ninguna abertura de ventilación. Instale el aparato de acuerdo con las instrucciones del fabricante.
- No lo instale cerca de fuentes de calor como radiadores, estufas u otros aparatos que produzcan calor.
- No altere el sistema de protección del enchufe polarizado/ con toma de tierra del aparato. Un enchufe polarizado tiene dos clavijas, una más ancha que la otra. Un enchufe con toma de tierra tiene dos clavijas y una tercera con toma de tierra. Si el enchufe no encaja en su toma de corriente, consulte a un electricista para que sustituya la toma.
- Proteja el cable de alimentación para evitar que se dañe.
- Utilice únicamente los accesorios especificados por el fabricante.

- Utilícelo únicamente con el soporte, mesa, etc. especificados por el fabricante o vendidos con el aparato. Si usa una mesa con ruedas, tenga cuidado al moverla para evitar lesiones.
- Desenchufe el aparato durante tormentas o si no piensa utilizarlo durante largos periodos de tiempo.
- Cuidado: para reducir el riesgo de incendio o descarga eléctrica, no exponga el aparato a la lluvia o a la humedad.
- Asegúrese de que la toma de red sea accesible y de que se encuentre cerca del aparato.
- Este aparato no está diseñado para instalación empotrada, a menos que se proporcione una ventilación adecuada o se sigan las instrucciones del fabricante.
- No exponga el aparato a goteos ni salpicaduras y no coloque objetos llenos de líquido (como jarrones) sobre el aparato.
- No coloque ningún objeto que pueda generar un peligro encima del aparato (por ejemplo, objetos llenos de líquido, velas encendidas, etc.).
- Montaje en la pared o en el techo - El aparato debe montarse en la pared o en el techo solo según las recomendaciones del fabricante.
- No coloque nunca el televisor, el mando a distancia o las pilas cerca de llamas u otras fuentes de calor, incluida la luz solar directa. Para evitar incendios, mantenga siempre las velas u otras fuentes de fuego alejadas del televisor, el mando a distancia y las pilas.
- El terminal USB acepta 0,5 A en condiciones normales de funcionamiento.
- Guarde las instrucciones de mantenimiento para uso por parte de personal autorizado. Para reducir el riesgo de descarga eléctrica, no realice ninguna operación de mantenimiento distinta de las incluidas en el manual de instrucciones, a menos que esté cualificado para ello.

- No exponga la batería a fuentes de calor excesivo como el del sol, el fuego o similares.
- Este equipo es un aparato eléctrico de clase II o de doble aislamiento. Se ha diseñado de tal forma que no requiere una conexión de seguridad a tierra.
- La temperatura ambiente máxima de uso es de 45 grados. La altitud máxima de uso es de 2000 metros.
- ATENCIÓN: PARA REDUCIR EL RIESGO DE DESCARGA ELÉCTRICA NO RETIRE LA TAPA (O EL PANEL TRASERO). NO CONTIENE PIEZAS QUE PUEDAN SER CAMBIADAS POR EL USUARIO. PÓNGASE EN CONTACTO CON PERSONAL TÉCNICO CUALIFICADO.
- En climas extremos (tormentas, relámpagos) y largos periodos de inactividad (irse de vacaciones) desconecte el televisor de la red eléctrica. El enchufe de corriente sirve para desconectar el televisor de la electricidad y, por lo tanto, siempre debe estar accesible. Si el televisor no se desconecta de la red eléctrica, el dispositivo aún consumirá energía para todas las situaciones, incluso si el televisor está en modo de espera o apagado.
- ADVERTENCIA: este dispositivo está diseñado para ser utilizado por personas (incluidos los niños) con capacidad / experiencia en el funcionamiento de un dispositivo de este tipo sin supervisión, a menos que hayan recibido supervisión o instrucciones relativas al uso del aparato por una persona responsable de su seguridad.
- Utilice este aparato de TV a una altura de menos de 5000 metros sobre el nivel del mar, en lugares secos y en regiones con climas templados o tropicales. El televisor está diseñado para uso doméstico y uso interior similar.
- Para facilitar la ventilación, deje al menos 5 cm de espacio libre alrededor de la TV. La ventilación no debe impedirse al

- cubrir o bloquear las aberturas de ventilación con objetos como periódicos, manteles, cortinas, etc.
- Se debe poder acceder fácilmente al cable de corriente. No coloque el televisor, ni ningún mueble, etc., sobre el cable de corriente, ni lo pise. Un cable deteriorado puede causar un incendio o provocarle una descarga eléctrica. Agarre el cable de corriente por la clavija de enchufe; no desenchufe el televisor tirando del cable de corriente. No toque nunca el cable con las manos mojadas, pues podría causar un cortocircuito o sufrir una descarga eléctrica. No haga nunca un nudo en el cable ni lo empalme con otros cables. Deberá sustituirlo cuando esté dañado, siendo únicamente un profesional quien puede hacerlo. Si el cable o cualquier otra parte del dispositivo presenta daños, contacte con el Servicio de Asistencia Técnica de Cecotec.
- No exponga el televisor a goteos y salpicaduras de líquidos y no coloque objetos que contengan líquidos, como floreros, tazas, etc., o más sobre el televisor (por ej., en los estantes por encima de TV). No exponga el televisor a la luz solar directa ni llamas abiertas, tales como velas encendidas en la parte superior o cerca del televisor. No coloque ninguna fuente de calor como calentadores eléctricos, radiadores, etc., cerca del televisor. No coloque el televisor en el suelo ni en las superficies inclinadas.
- Para evitar el peligro de asfixia, mantenga las bolsas de plástico fuera del alcance de los bebés, los niños y los animales domésticos.
- Ponga cuidadosamente el soporte al televisor. Si el soporte está provisto de tornillos, apriete los tornillos firmemente para evitar que el televisor se incline. No apriete demasiado los tornillos y monte las gomas del soporte adecuadamente.
- No deseche las pilas en el fuego o con materiales peligrosos o inflamables.

- ADVERTENCIA: nunca exponga las pilas a una fuente de calor excesiva como por ejemplo la luz solar, el fuego o similares. MUY IMPORTANTE: NO DEBE dejar que nadie, especialmente los niños, introduzcan ningún objeto por los agujeros, las ranuras o por cualquier apertura del televisor.
- Un volumen excesivo podría provocar problemas de pérdida de audición.

## SAFETY INSTRUCTIONS

Read these instructions thoroughly before using the appliance. Keep this instruction manual for future reference or new users.

- DANGER: RISK OF ELECTRIC SHOCK. DO NOT OPEN. To reduce the risk of electric shock, do not remove the lid and refer servicing to qualified personnel.
- In the event of any type of incident, breakdown, revision, or maintenance, contact the Official Cecotec Technical Support Service.
- ⚠ Pay particular attention to the information marked with this symbol: important instructions for use/operation.
- ⚡ Warning: pay particular attention to the information marked with this symbol: danger of electric shock.
- Do not use this appliance near water.
- Clean it only with a dry cloth.
- Do not block any ventilation openings. Install the appliance with the specifications of the manufacturer.
- Do not install it near sources of heat like radiators, heaters or any other appliances that may produce heat.
- Do not tamper with the protection of the earthed plug on the appliance. A polarized plug has two blades with one wider than the other. An earthed plug has two prongs and a third

earthed prong. If the plug does not fit your outlet, consult an electrician to have the outlet replaced.

- Protect the power cable to prevent it from being damaged.
- Use only accessories specified by the manufacturer.
- Use only with stand, table, etc. specified by the manufacturer, or sold with the appliance. If you use a table with wheels, be careful when moving it to avoid injury.
- Unplug this appliance during lightning storms or when you do not plan to use it for long periods of time.
- Caution: To reduce the risk of fire or electric shock, do not expose the appliance to rain or moisture.
- Make sure that the mains socket is accessible and close to the appliance.
- This appliance is not intended for built-in installation unless adequate ventilation is provided, or the manufacturer's instructions are followed.
- Do not expose the appliance to dripping or splashing and do not place objects filled with liquids (such as vases) on the appliance.
- Do not place any object that may create a hazard on top of the appliance (for example, objects filled with liquid, lighted candles, etc.)
- Wall or Ceiling Mounting - The appliance should be mounted to the wall or ceiling only in accordance with the manufacturer's recommendations.
- Never place the TV, remote control or batteries near naked flames or other sources of heat, including direct sunlight. To prevent fire, always keep candles or other sources of fire away from the TV, remote control and batteries.
- The USB terminal accepts 0.5 A under normal operating conditions.
- Save maintenance instructions for use by authorized

personnel. To reduce the risk of electric shock, do not perform any maintenance operations other than those included in the instruction manual, unless you are qualified to do so.

- Do not expose the battery to excessive heat sources such as sunshine, fire or the like.
- This equipment is a class II or double insulated electrical appliance. It has been designed in such a way that it does not require a safety earthed connection.
- The maximum ambient temperature for use is 45 degrees. The maximum altitude of use is 2000 meters.
- ATTENTION: TO REDUCE THE RISK OF ELECTRIC SHOCK DO NOT REMOVE LID (OR BACK PAD). IT DOES NOT CONTAIN PARTS THAT CAN BE CHANGED BY THE USER. CONTACT QUALIFIED TECHNICAL PERSONNEL.
- In extreme weather (storms, lightning) and long periods of inactivity (going on vacation) disconnect the television from the mains. The mains plug is used to disconnect the television from the electricity and must therefore always be accessible. If the TV is not disconnected from the mains, the device will still consume power for all situations, even if the TV is in standby mode or switched off.
- WARNING: This device is intended for use by persons (including children) with the ability/experience in operating such a device without supervision unless they have been given supervision or instruction concerning use of the appliance by a person responsible for your safety.
- Please use this appliance at an altitude of less than 5000 meters above sea level, in dry places and in regions with temperate or tropical climates. The TV is designed for domestic and similar indoor use.
- To facilitate ventilation, leave at least 5 cm of free space around the TV. Ventilation should not be impeded by covering

or blocking the ventilation openings with items such as newspapers, tablecloths, curtains, etc.

- The power cable must be easily accessible. Do not place the TV or any furniture etc. on the power cable or step on it. A damaged cable may cause a fire or give you an electric shock. Grasp the power cable by the plug; do not unplug the TV by pulling on the power cable. Never touch the cable with wet hands, as this may cause a short circuit or give you an electric shock. Never tie a knot in the cable or splice it with other cables. You must replace it when it is damaged, being only a professional who can do it. If the cable or any other part of the device is damaged, contact the Official Cecotec Technical Support Service.
- Do not expose the TV to dripping and splashing liquids, and do not place objects filled with liquids, such as flower vases, cups, etc., or more on the TV (e.g., on shelves above the TV). Do not expose the TV to direct sunlight or open flames, such as light candles on top of or near the TV. Do not place any heat sources such as electric heaters, radiators, etc. near the TV. Do not place the TV on the floor or on inclined surfaces.
- To avoid a suffocation hazard, keep plastic bags out of the reach of babies, children, and pets.
- Carefully attach the stand to the TV. If the stand is provided with screws, tighten the screws firmly to prevent the TV from tilting. Do not over-tighten the screws and mount the bracket rubbers properly.
- Do not dispose of batteries in fire or with hazardous or flammable materials.
- WARNING: never expose batteries to excessive heat source such as sunlight, fire, or the like. VERY IMPORTANT: You MUST NOT let anyone, especially children, insert any objects into holes, slots or any opening on the TV.

- Excessive volume on headphones could cause hearing loss problems.

## INSTRUCTIONS DE SÉCURITÉ

Veillez lire les instructions suivantes avec attention avant d'utiliser l'appareil. Gardez bien ce manuel pour de futures références ou pour tout nouvel utilisateur.

- **DANGER : RISQUE DE DÉCHARGE ÉLECTRIQUE. N'OUVREZ PAS L'APPAREIL.** Pour éviter tout risque de choc électrique, ne démontez pas le téléviseur vous-même et confiez l'entretien de l'appareil à un personnel qualifié.
- Pour tout type d'incident, de panne ou d'entretien, veuillez contacter le Service Après-Vente officiel de Cecotec.
- ⚠️ Veuillez faire particulièrement attention aux informations marquées de ce symbole : instructions importantes d'utilisation/fonctionnement.
- ⚡ Avertissement : faites particulièrement attention aux informations marquées de ce symbole ; risque de choc électrique.
- N'utilisez pas cet appareil à proximité de l'eau.
- Nettoyez-le uniquement avec un chiffon sec.
- N'obstruez pas les ouvertures de ventilation. Installez l'appareil conformément aux instructions du fabricant.
- N'installez pas l'appareil près de sources de chaleur telles que des chauffages ou radiateurs, des cuisinières ou d'autres appareils qui produisent de la chaleur.
- Ne modifiez pas le système de protection de la fiche polarisée/entaillée de l'appareil. Une fiche polarisée possède deux broches, l'une plus large que l'autre. Une prise de courant avec mise à la terre possède deux fiches et une

troisième prise de courant avec mise à la terre. Si la fiche ne rentre pas dans votre prise, consultez un électricien pour remplacer la prise.

- Protégez le câble d'alimentation pour éviter de l'endommager.
- N'utilisez que les accessoires spécifiés par le fabricant.
- N'utilisez l'appareil qu'avec le support, la table, etc., spécifiés par le fabricant ou vendus avec l'appareil. Si vous utilisez une table à roulettes, faites attention lorsque vous la déplacez afin d'éviter les blessures.
- Débranchez l'appareil en cas d'orage ou si vous prévoyez de ne pas l'utiliser pendant de longues périodes.
- Attention : pour réduire les risques d'incendie ou de choc électrique, n'exposez pas l'appareil à la pluie ou à l'humidité.
- Assurez-vous que la prise de courant est accessible et proche de l'appareil.
- Cet appareil n'est pas destiné à être encastré, à moins que la ventilation ne soit adéquate ou que les instructions du fabricant ne soient respectées.
- N'exposez pas l'appareil à des gouttes ou à des éclaboussures et ne placez pas d'objets remplis de liquides (par exemple des vases) sur l'appareil.
- Ne placez pas d'objets qui pourraient endommager l'appareil à proximité (par exemple, des objets remplis de liquides, des bougies allumées, etc.)
- Montage au mur ou au plafond - L'appareil doit être monté au mur ou au plafond uniquement selon les recommandations du fabricant.
- Ne placez jamais le téléviseur, la télécommande ou les piles à proximité d'une flamme nue ou d'une autre source de chaleur, y compris la lumière directe du soleil. Pour éviter les incendies, éloignez toujours les bougies ou autres sources de feu du téléviseur, de la télécommande et des piles.



- Le connecteur USB accepte 0,5 A dans des conditions de fonctionnement normales.
- Conservez les instructions d'entretien pour le personnel autorisé. Pour éviter tout risque d'électrocution, n'effectuez aucune opération d'entretien autre que celle décrite dans ce manuel d'instructions, sauf si vous êtes qualifié pour le faire.
- N'exposez pas la batterie à des températures trop élevées (soleil, feu, etc.).
- Cet appareil est un appareil électrique de classe II ou à double isolation. Il a été conçu pour ne pas requérir de mise à la terre de sécurité.
- La température ambiante maximale pour l'utilisation est de 45 degrés. L'altitude maximale d'utilisation est de 2000 mètres.
- ATTENTION : POUR RÉDUIRE LE RISQUE DE CHOC ÉLECTRIQUE, NE RETIREZ PAS LE COUVERCLE (OU LE PANNEAU ARRIÈRE). IL NE CONTIENT AUCUNE PIÈCE RÉPARABLE PAR L'UTILISATEUR. CONTACTEZ LE PERSONNEL TECHNIQUE QUALIFIÉ.
- En cas de conditions météorologiques extrêmes (orages, éclairs) et d'inactivité prolongée (vacances), débranchez le téléviseur. La prise qui permet de débrancher le téléviseur doit toujours être accessible. Si le téléviseur n'est pas débranché, l'appareil continuera à consommer de l'énergie dans toutes les situations, même si le téléviseur est en mode veille ou éteint.
- AVERTISSEMENT : cet appareil est destiné à être utilisé par des personnes (y compris des enfants) capables d'utiliser un tel appareil sans surveillance, à moins qu'elles n'aient reçu une surveillance ou des instructions concernant l'utilisation de l'appareil de la part d'une personne responsable de leur sécurité.
- Utilisez ce téléviseur à une altitude inférieure à 5000 mètres

au-dessus du niveau de la mer, dans des endroits secs et dans des régions au climat tempéré ou tropical. Le téléviseur est conçu pour une utilisation domestique et intérieure.

- Pour faciliter la ventilation, laissez au moins 5 cm d'espace libre autour du téléviseur. La ventilation ne doit pas être obstruée par des objets tels que des journaux, des nappes, des rideaux, etc.
- Le câble d'alimentation doit être facilement accessible. Ne placez pas le téléviseur ou tout autre meuble sur le câble d'alimentation et ne marchez pas dessus. Un câble endommagé peut provoquer un incendie ou un choc électrique. Saisissez le câble d'alimentation par la fiche ; ne débranchez pas le téléviseur en tirant sur le câble. Ne touchez jamais le câble avec des mains mouillées, car cela pourrait provoquer un court-circuit ou un choc électrique. Ne faites jamais de nœuds sur le câble et ne le reliez jamais à d'autres câbles. Il doit être remplacé lorsqu'il est endommagé, et seul un professionnel pourra le faire. Si le câble ou toute autre partie de l'appareil est abîmé, contactez le Service d'Assistance Technique de Cecotec.
- N'exposez pas le téléviseur aux gouttes et aux éclaboussures de liquides et ne placez pas d'objets contenant des liquides, tels que des vases, des tasses, etc., ou d'autres objets au-dessus du téléviseur (par exemple, sur des étagères au-dessus du téléviseur). N'exposez pas le téléviseur à la lumière directe du soleil ou à des flammes nues, telles que des bougies allumées sur le dessus ou à proximité du téléviseur. Ne placez pas de sources de chaleur telles que des chauffe-eau électriques, des radiateurs, etc., à proximité du téléviseur. Ne placez pas le téléviseur sur le sol ou sur des surfaces inclinées.
- Pour éviter tout risque d'étouffement, gardez les sacs en



plastique hors de portée des bébés, des enfants et des animaux domestiques.

- Fixez avec précaution le support au téléviseur. Si le support est muni de vis, serrez-les fermement pour éviter que le téléviseur ne bascule. Ne serrez pas trop les vis et installez correctement les caoutchoucs du support.
- Ne jetez pas les piles au feu ou dans des matériaux dangereux ou inflammables.
- AVERTISSEMENT : n'exposez jamais les piles à une chaleur excessive (soleil, feu, etc.). AVERTISSEMENT : vous NE DEVEZ PAS laisser qui que ce soit, en particulier les enfants, insérer des objets dans les trous, les fentes ou toute autre ouverture du téléviseur.
- Un volume excessif pourrait entraîner des problèmes de perte d'audition.

## SICHERHEITSHINWEISE

Lesen Sie die folgenden Hinweise aufmerksam durch, bevor Sie das Produkt verwenden. Bewahren Sie diese Bedienungsanleitung zum Nachschlagen oder für neue Benutzer auf.

- GEFAHR: GEFÄHRLICHER ELEKTRISCHER SPANNUNG. NICHT ÖFFNEN. Um die Gefahr eines Stromschlags zu verringern, entfernen Sie nicht die Gehäuseabdeckung und überlassen Sie die Wartung qualifiziertem Personal.
- Bei jeder Art von Störung, Panne, Inspektion oder Wartung wenden Sie sich bitte an den technischen Kundendienst von Cecotec.
- ⚠ Beachten Sie insbesondere die mit diesem Symbol gekennzeichneten Hinweise: wichtige Betriebsanleitung.

- ⚠ Warnung: Achten Sie besonders auf die mit diesem Symbol gekennzeichneten Informationen: Gefahr eines elektrischen Schlages.
- Verwenden Sie das Gerät nicht in der Nähe von Wasser.
- Wischen Sie es nur mit einem trockenen Tuch ab.
- Blockieren Sie keine Lüftungsöffnungen. Installieren Sie das Gerät gemäß den Anweisungen des Herstellers.
- Nicht in der Nähe von Wärmequellen wie Heizkörpern, Herden oder anderen wärmeerzeugenden Geräten aufstellen.
- Das Schutzsystem des gepolten/geerdeten Steckers des Geräts darf nicht manipuliert werden. Ein gepolter Stecker hat zwei Stifte, von denen einer breiter ist als der andere. Eine geerdete Steckdose hat zwei Stecker und eine dritte geerdete Buchse. Wenn der Stecker nicht in Ihre Steckdose passt, wenden Sie sich an einen Elektriker, um die Steckdose auszutauschen.
- Schützen Sie das Netzkabel vor Beschädigungen.
- Verwenden Sie nur das vom Hersteller angegebene Zubehör.
- Nur mit dem vom Hersteller angegebenen oder mit dem Gerät verkauften Ständer, Tisch usw. verwenden. Wenn Sie einen Tisch auf Rollen verwenden, sollten Sie ihn vorsichtig bewegen, um Verletzungen zu vermeiden.
- Ziehen Sie den Netzstecker bei Gewitter oder wenn Sie das Gerät längere Zeit nicht benutzen wollen.
- Achtung: Um das Risiko eines Brandes oder elektrischen Schlages zu verringern, setzen Sie das Gerät weder Regen noch Feuchtigkeit aus.
- Vergewissern Sie sich, dass die Netzsteckdose zugänglich ist und sich in der Nähe des Geräts befindet.
- Dieses Gerät ist nicht für den Einbau vorgesehen, es sei denn, es ist für eine ausreichende Belüftung gesorgt oder es werden die Anweisungen des Herstellers befolgt.

- Setzen Sie das Gerät keinen Tropfen oder Spritzern aus und stellen Sie keine mit Flüssigkeiten gefüllten Gegenstände (z. B. Vasen) auf das Gerät.
- Stellen Sie keine Gegenstände auf das Gerät, die eine Gefahr darstellen könnten (z. B. mit Flüssigkeiten gefüllte Gegenstände, brennende Kerzen usw.).
- Wand- oder Deckenmontage - Das Gerät sollte nur gemäß den Empfehlungen des Herstellers an der Wand oder Decke montiert werden.
- Stellen Sie das Fernsehgerät, die Fernbedienung oder die Batterien niemals in die Nähe von offenen Flammen oder anderen Wärmequellen, einschließlich direkter Sonneneinstrahlung. Um Brände zu vermeiden, halten Sie Kerzen oder andere Feuerquellen immer vom Fernsehgerät, der Fernbedienung und den Batterien fern.
- Der USB-Anschluss verträgt unter normalen Betriebsbedingungen 0,5 A.
- Bewahren Sie die Wartungsanleitung zur Verwendung durch autorisiertes Personal auf. Um die Gefahr eines elektrischen Schlages zu vermeiden, führen Sie keine anderen als die in der Bedienungsanleitung beschriebenen Wartungsarbeiten durch, es sei denn, Sie sind dafür qualifiziert.
- Setzen Sie den Akku nicht übermäßiger Hitze wie Sonnenschein, Feuer oder Ähnlichem aus.
- Dieses Gerät ist ein elektrisches Gerät der Klasse II oder doppelt isoliert. Es ist so konzipiert, dass es keinen Schutzleiteranschluss benötigt.
- Die maximale Umgebungstemperatur für den Einsatz beträgt 45 Grad. Die maximale Einsatzhöhe beträgt 2000 Meter.
- WARNUNG: UM DIE GEFAHR EINES STROMSCHLAGS ZU VERRINGERN, ENTFERNEN SIE NICHT DIE ABDECKUNG

(ODER DIE RÜCKWAND). ENTHÄLT KEINE VOM BENUTZER ZU WARTENDEN TEILE. WENDEN SIE SICH AN QUALIFIZIERTES TECHNISCHES PERSONAL.

- Trennen Sie das Fernsehgerät bei extremen Wetterbedingungen (Gewitter, Blitzschlag) und längerer Nichtbenutzung (Urlaub) vom Stromnetz. Der Netzstecker dient zum Trennen des Fernsehgerätes vom Stromnetz und muss daher immer zugänglich sein. Wenn das Fernsehgerät nicht vom Netz getrennt ist, verbraucht das Gerät in allen Situationen Strom, auch wenn es sich im Standby-Modus befindet oder ausgeschaltet ist.
- WARNUNG: Dieses Gerät ist für die Verwendung durch Personen (einschließlich Kinder) bestimmt, die in der Lage sind, ein solches Gerät ohne Aufsicht zu bedienen, es sei denn, sie wurden von einer für ihre Sicherheit verantwortlichen Person beaufsichtigt oder in die Benutzung des Geräts eingewiesen.
- Verwenden Sie dieses Fernsehgerät in einer Höhe von weniger als 5000 Metern über dem Meeresspiegel, an trockenen Orten und in Regionen mit gemäßigttem oder tropischem Klima. Das Fernsehgerät ist für den Gebrauch zu Hause und in ähnlichen Räumen bestimmt.
- Um die Belüftung zu erleichtern, sollten Sie um das Fernsehgerät herum mindestens 5 cm Freiraum lassen. Die Belüftung sollte nicht durch Abdecken oder Blockieren der Lüftungsöffnungen mit Gegenständen wie Zeitungen, Tischdecken, Vorhängen usw. behindert werden.
- Das Netzkabel muss leicht zugänglich sein. Stellen Sie das Fernsehgerät oder Möbelstücke usw. nicht auf das Netzkabel und treten Sie nicht auf das Kabel. Ein beschädigtes Kabel kann einen Brand oder Stromschlag verursachen. Fassen Sie das Netzkabel am Stecker an; ziehen Sie nicht am

Netzkabel, um den Netzstecker zu ziehen. Berühren Sie das Kabel niemals mit nassen Händen, da dies zu einem Kurzschluss oder Stromschlag führen kann. Knoten Sie das Kabel nicht und spleißen Sie es nicht mit anderen Kabeln. Wenn Sie beschädigt ist, müssen Sie ersetzt werden, was nur von einem Fachmann durchgeführt werden kann. Wenn das Kabel oder ein anderer Teil des Geräts beschädigt ist, wenden Sie sich an den Technischen Support von Cecotec.



- Setzen Sie das Fernsehgerät keinen tropfenden oder spritzenden Flüssigkeiten aus und stellen Sie keine Gegenstände, die Flüssigkeiten enthalten, wie z. B. Vasen, Tassen usw., oder andere Gegenstände auf das Fernsehgerät (z. B. auf Regale über dem Fernsehgerät). Setzen Sie das Fernsehgerät nicht direktem Sonnenlicht oder offenen Flammen, wie z. B. brennenden Kerzen, auf oder in der Nähe des Fernsehgeräts aus. Stellen Sie keine Wärmequellen wie elektrische Heizungen, Heizkörper usw. in der Nähe des Fernsehgeräts auf. Stellen Sie das Fernsehgerät nicht auf den Boden oder auf schräge Flächen.
- Um die Gefahr des Verschluckens zu vermeiden, sollten Sie Plastiktüten außerhalb der Reichweite von Babys, Kindern und Haustieren aufbewahren.
- Bringen Sie die Halterung vorsichtig am Fernsehgerät an. Wenn die Halterung mit Schrauben befestigt ist, ziehen Sie die Schrauben fest an, damit das Fernsehgerät nicht kippt. Ziehen Sie die Schrauben nicht zu fest an und montieren Sie die Halterungsgummis richtig.
- Entsorgen Sie die Batterien nicht im Feuer oder mit gefährlichen oder brennbaren Materialien.
- **WARNUNG:** Setzen Sie die Batterien niemals übermäßiger Hitze wie Sonnenlicht, Feuer oder Ähnlichem aus. **WICHTIGER HINWEIS!** Sie **DÜRFEN NIEMANDEM**, insbesondere Kindern,

erlauben, Gegenstände durch Löcher, Schlitze oder andere Öffnungen des Fernsehers zu stecken.

- Eine zu hohe Lautstärke in Kopfhörern kann zu Hörschäden führen.

## ISTRUZIONI DI SICUREZZA

Leggere le seguenti istruzioni prima di usare l'apparecchio. Conservare questo manuale per consultazioni future o nuovi utenti.

- **PERICOLO: RISCHIO DI SCOSSA ELETTRICA. NON APRIRE.** Per ridurre il rischio di scosse elettriche, non cercare di smontare il televisore per conto proprio o aprirlo con la forza; affidare la manutenzione a personale qualificato.
- Per qualsiasi tipo di incidente, guasto, ispezione o manutenzione, contattare il Servizio di Assistenza Tecnica di Cecotec.
-  Prestare particolare attenzione alle informazioni contrassegnate da questo simbolo: istruzioni importanti per l'uso.
-  **Attenzione:** prestare particolare attenzione alle informazioni contrassegnate da questo simbolo: pericolo di scosse elettriche.
- Non utilizzare l'apparecchio in prossimità dell'acqua.
- Pulire l'apparecchio solo con un panno asciutto.
- Non ostruire le aperture di ventilazione dell'apparecchio. Installarlo seguendo le istruzioni del produttore.
- Non installarlo in prossimità di fonti di calore come termosifoni, fornelli o altri apparecchi che producono calore.
- Non manomettere il sistema di protezione della spina polarizzata/con messa a terra dell'apparecchio. Una spina

polarizzata ha due poli maschio, uno più largo dell'altro. Una spina con messa a terra ha due poli maschio e un terzo polo con messa a terra. Se la spina non combacia con la presa di corrente, rivolgersi a un elettricista per la sostituzione della presa.

- Proteggere il cavo di alimentazione da eventuali danni.
- Utilizzare solo gli accessori specificati dal produttore.
- Utilizzare l'apparecchio solo con il supporto, il tavolo, ecc. specificato dal produttore o fornito con l'apparecchio stesso. Se si utilizza un tavolo su ruote, prestare attenzione quando lo si sposta per evitare lesioni.
- Scollegare l'apparecchio durante temporali o se non lo si utilizzerà per un periodo prolungato di tempo.
- Attenzione: per ridurre il rischio di incendio o di scosse elettriche, non esporre l'apparecchio alla pioggia o all'umidità.
- Assicurarsi che la presa di corrente sia accessibile e vicina all'apparecchio.
- Questo apparecchio non è destinato all'installazione a incasso, a meno che non si provveda a un'adeguata ventilazione o si seguano le istruzioni del produttore.
- Non esporre l'apparecchio a gocce o spruzzi e non appoggiare sull'apparecchio oggetti pieni di liquidi (ad es. vasi).
- Non collocare oggetti che possano costituire un pericolo se appoggiati sull'apparecchio (ad es. oggetti pieni di liquido, candele accese, ecc.).
- Montaggio a parete o a soffitto: effettuare il montaggio a parete o a soffitto dell'apparecchio seguendo solo le raccomandazioni del produttore.
- Non collocare mai il televisore, il telecomando o le pile in prossimità di fiamme libere o altre fonti di calore, compresa la luce solare diretta. Per evitare incendi, tenere sempre

candele o altre fonti di fuoco lontano dal televisore, dal telecomando e dalle pile.

- Il terminale USB accetta 0,5 A in condizioni di funzionamento normali.
- Conservare le istruzioni di manutenzione per l'uso da parte di personale autorizzato. Per ridurre il rischio di scosse elettriche, non eseguire interventi di manutenzione diversi da quelli contenuti nel presente manuale di istruzioni, a meno che non si sia qualificati per farlo.
- Non esporre la batteria a fonti di calore eccessive, quali sole, fuoco o simili.
- Questo prodotto è un apparecchio elettrico di classe II o a doppio isolamento. L'apparecchio è stato progettato in modo da non richiedere un collegamento a terra di sicurezza.
- La temperatura ambiente massima di utilizzo è di 45 gradi. L'altitudine massima di utilizzo è di 2000 metri.
- **ATTENZIONE: PER RIDURRE IL RISCHIO DI SCOSSE ELETTRICHE, NON RIMUOVERE IL COPERCHIO (O IL PANNELLO POSTERIORE). L'APPARECCHIO NON CONTIENE PARTI RIPARABILI DALL'UTENTE. RIVOLGERSI A PERSONALE TECNICO QUALIFICATO.**
- In caso di condizioni meteorologiche estreme (temporali, fulmini, ecc.) e di lunghi periodi di inattività (vacanze), scollegare il televisore dalla corrente. La spina serve a scollegare il televisore dalla rete elettrica e deve quindi essere sempre accessibile. Se il televisore non viene scollegato dalla corrente, continuerà a consumare energia in modo costante, anche in modalità standby o spento.
- **ATTENZIONE:** questo apparecchio non è destinato all'uso da parte di persone con capacità fisiche, sensoriali o mentali limitate o mancanza di esperienza e conoscenza, a meno che non sia stata data loro supervisione o istruzioni sull'uso

sicuro dell'apparecchio da una persona responsabile della loro sicurezza.

- Utilizzare questo apparecchio a un'altitudine inferiore a 5000 metri sul livello del mare, in luoghi asciutti e in regioni con clima temperato o tropicale. Il televisore è progettato per l'uso domestico e per un uso interno simile.
- Per facilitare la ventilazione, lasciare almeno 5 cm di spazio libero intorno al televisore. La ventilazione non deve essere ostacolata coprendo o bloccando le aperture di ventilazione con oggetti come giornali, tovaglie, tende, ecc.
- Il cavo di alimentazione deve essere facilmente accessibile. Non appoggiare il televisore, i mobili, ecc. sul cavo di alimentazione e non calpestarlo. Un cavo danneggiato può causare incendi o scosse elettriche. Scollegare il cavo di alimentazione tirando dalla spina; non scollegare il televisore tirando dal cavo. Non toccare mai il cavo con le mani bagnate per evitare cortocircuiti e scosse elettriche. Non annodare mai il cavo né giuntarlo con altri cavi. Se danneggiato, contattare un professionista qualificato. Se il cavo o qualsiasi altra parte dell'apparecchio presentasse danni, contattare il Servizio di Assistenza Tecnica di Cecotec.
- Non esporre il televisore a gocce o spruzzi di liquido e non collocare oggetti contenenti liquidi, come vasi, tazze, ecc. o altri oggetti sopra il televisore (ad esempio, su ripiani sopra il televisore). Non esporre il televisore alla luce solare diretta o a fiamme libere (come candele accese) vicine o soprastanti. Non collocare fonti di calore come stufe elettriche, radiatori, ecc. vicino al televisore. Non collocare il televisore sul pavimento o su superfici inclinate.
- Per evitare il rischio di soffocamento, tenere gli elementi di imballaggio in plastica fuori dalla portata di neonati, bambini e animali domestici.

- Fissare bene il televisore al supporto. Se il supporto è dotato di viti, serrare saldamente le viti per evitare che il televisore si inclini. Non serrare eccessivamente le viti e montare correttamente i gommini del supporto.
- Non smaltire le pile nel fuoco o con materiali pericolosi o infiammabili.
- ATTENZIONE: non esporre mai le pile a calore eccessivo, come la luce solare, il fuoco o simili. IMPORTANTE: non permettere a NESSUNO, soprattutto ai bambini, di inserire oggetti attraverso i fori, le fessure o le aperture del televisore.
- Usare le cuffie con un volume troppo eccessivo può causare perdita dell'udito. Regolare il volume.

## INSTRUÇÕES DE SEGURANÇA

Leia as seguintes instruções atentamente antes de usar o aparelho. Guarde este manual para referências futuras ou novos utilizadores.

- PERIGO: RISCO DE CHOQUE ELÉCTRICO NÃO ABRIR. Para reduzir o risco de choque elétrico, não desmonte a TV por si próprio e solicite a assistência de pessoal qualificado.
- Para qualquer tipo de incidente, avaria, inspeção ou manutenção, contacte o Serviço de Assistência Técnica Cecotec.
- ⚠ Preste especial atenção às informações assinaladas com este símbolo: instruções de utilização importantes.
- ⚡ Advertência: preste especial atenção às informações assinaladas com este símbolo: perigo de choque elétrico.
- Não use o aparelho perto da água.
- Limpe-o com um pano seco.
- Não bloqueie as aberturas de ventilação. Instale o aparelho de acordo com as instruções do fabricante.

- Não o instale perto de fontes de calor, como radiadores, fogões ou outros aparelhos que produzam calor.
- Não manipule o sistema de proteção da ficha polarizada/terminal do aparelho. Uma ficha polarizada tem dois pinos, um mais largo do que o outro. Uma tomada com ligação à terra tem duas fichas e uma terceira tomada com ligação à terra. Se a ficha não encaixar na tomada, consulte um electricista para substituir a tomada.
- Proteja o cabo de alimentação contra danos.
- Utilize apenas acessórios especificados pelo fabricante.
- Utilize apenas com o suporte, mesa, etc., especificado pelo fabricante ou vendido com o aparelho. Se utilizar uma mesa com rodízios, tenha cuidado ao deslocá-la para evitar ferimentos.
- Desligue o aparelho da tomada durante trovoadas ou se não tencionar utilizá-lo durante longos períodos de tempo.
- Atenção: para reduzir o risco de incêndio ou choque elétrico, não exponha o aparelho à chuva ou à humidade.
- Certifique-se de que a tomada de corrente está acessível e próxima do aparelho.
- Este aparelho não se destina a ser instalado em espaços interiores, exceto se for assegurada uma ventilação adequada ou se forem seguidas as instruções do fabricante.
- Não exponha o aparelho a pingos ou salpicos e não coloque objetos cheios de líquidos (por exemplo, vasos) sobre o aparelho.
- Não coloque objetos que possam constituir um perigo em cima do aparelho (por exemplo, objetos cheios de líquidos, velas acesas, etc.).
- Montagem na parede ou no teto - O aparelho só deve ser montado na parede ou no teto de acordo com as recomendações do fabricante.
- Nunca coloque a TV, o controlo remoto ou as pilhas perto de chamas ou outras fontes de calor, incluindo a luz solar direta. Para evitar incêndios, mantenha sempre as velas ou outras fontes de fogo afastadas da TV, do controlo remoto e das pilhas.
- O terminal USB aceita 0,5 A em condições normais de funcionamento.
- Conserve as instruções de manutenção para utilização por pessoal autorizado. Para reduzir o risco de choque elétrico, não efetue qualquer outra manutenção para além da contida no manual de instruções, a menos que seja qualificado para o fazer.
- Não exponha a bateria a calor excessivo, como a luz do sol, o fogo ou outros.
- Este equipamento é um aparelho elétrico de classe II ou com isolamento duplo. Foi concebido de forma a não necessitar de uma ligação à terra de segurança.
- A temperatura ambiente máxima para utilização é de 45 °C. A altitude máxima de utilização é de 2000 metros.
- ATENÇÃO: PARA REDUZIR O RISCO DE CHOQUE ELÉTRICO, NÃO RETIRE A TAMPA (O PAINEL TRASEIRO). NÃO HÁ PEÇAS QUE PODAM SER SUBSTITUÍDAS PELO UTILIZADOR. CONTACTE COM PESSOAL TÉCNICO QUALIFICADO.
- Em caso de condições meteorológicas extremas (tempestades, relâmpagos) e de longos períodos de inatividade (férias), desligue a TV da rede elétrica. A ficha de alimentação é utilizada para desligar a TV da rede elétrica e deve, por isso, estar sempre acessível. Se a TV não estiver desligada da rede elétrica, o aparelho continuará a consumir energia em todas as situações, mesmo que esteja em modo Standby ou desligado.
- AVISO: este aparelho destina-se a ser utilizado por pessoas



(incluindo crianças) capazes/experientes na utilização de um aparelho deste tipo sem supervisão, exceto se tiverem recebido supervisão ou instruções relativas à utilização do aparelho por uma pessoa responsável pela sua segurança.

- Utilize este televisor a uma altitude inferior a 5000 metros acima do nível do mar, em locais secos e em regiões com climas temperados ou tropicais. A TV foi concebida para utilização doméstica e semelhante em interiores.
- Para facilitar a ventilação, deixe pelo menos 5 cm de espaço livre à volta da TV. A ventilação não deve ser impedida cobrindo ou bloqueando as aberturas de ventilação com objetos como jornais, toalhas de mesa, cortinas, etc.
- O cabo de alimentação deve ser facilmente acessível. Não coloque a TV ou qualquer móvel, etc., sobre o cabo de alimentação nem pise nele. Um cabo danificado pode provocar um incêndio ou choque elétrico. Segure o cabo de alimentação pela ficha; não desligue a TV puxando pelo cabo de alimentação. Nunca toque no cabo com as mãos molhadas, pois isso pode provocar um curto-circuito ou um choque elétrico. Nunca faça nós no cabo nem o junte a outros cabos. Deve ser substituído quando danificado, e só um profissional o pode fazer. Se o cabo ou qualquer outra parte do dispositivo estiver danificada, entre em contacto com o Serviço de Assistência Técnica da Cecotec.
- Não exponha a TV a pingos e salpicos de líquidos e não coloque objetos que contenham líquidos, como vasos, chávenas, etc., ou outros objetos em cima da TV (por exemplo, em prateleiras por cima da TV). Não exponha a TV à luz solar direta nem a chamas abertas, como velas acesas em cima ou perto da TV. Não coloque fontes de calor, como aquecedores elétricos, radiadores, etc., perto da TV. Não coloque a TV no chão ou em superfícies inclinadas.

- Para evitar o risco de asfixia, mantenha os sacos de plástico fora do alcance de bebés, crianças e animais de estimação.
- Fixe cuidadosamente o suporte à TV. Se o suporte estiver equipado com parafusos, aperte-os firmemente para evitar que a TV se incline. Não aperte demasiado os parafusos e monte corretamente as borrachas do suporte.
- Não deite as pilhas no fogo ou com materiais perigosos ou inflamáveis.
- AVISO: nunca exponha as pilhas a calor excessivo, como a luz solar, o fogo ou outros fatores semelhantes. MUITO IMPORTANTE: NÃO DEVE permitir que ninguém, especialmente crianças, insira quaisquer objetos através de orifícios, ranhuras ou quaisquer aberturas da TV.
- Um volume excessivo pode causar problemas de perda de audição.

## VEILIGHEIDSINSTRUCTIES

Lees de volgende instructies aandachtig voordat u het product gebruikt. Bewaar deze handleiding voor toekomstig(e) gebruik of gebruikers.

- GEVAAR: RISICO OP ELEKTRISCHE SCHOKKEN. NIET OPENEN. Om het risico van elektrische schokken te beperken, mag het deksel van de behuizing niet worden verwijderd en moet onderhoud worden uitgevoerd door gekwalificeerd personeel.
- Neem voor elk soort incident, storing, inspectie of onderhoud contact op met de technische hulpdienst van Cecotec.
- ⚠ Let vooral op de met dit symbool gemarkeerde informatie: belangrijke gebruiksaanwijzingen.
- ⚡ Waarschuwing: Let vooral op de met dit symbool



- gemarkeerde informatie: gevaar voor elektrische schokken.
- Gebruik dit apparaat niet in de buurt van water.
- Veeg het alleen af met een droge doek.
- Blokkeer geen ventilatieopeningen. Installeer het apparaat volgens de instructies van de fabrikant.
- Niet installeren in de buurt van warmtebronnen zoals radiatoren, fornuizen of andere warmteproducerende apparaten.
- Knoei niet met het beschermingssysteem van de gepolariseerde/geaarde stekker van het apparaat. Een gepolariseerde stekker heeft twee pinnen, de ene breder dan de andere. Een geaard stopcontact heeft twee stekkers en een derde geaard stopcontact. Als de stekker niet in uw stopcontact past, raadpleeg dan een elektricien om het stopcontact te vervangen.
- Bescherm het netsnoer tegen beschadiging.
- Gebruik alleen door de fabrikant gespecificeerde accessoires.
- Gebruik alleen de standaard, tafel, enz. die door de fabrikant is gespecificeerd of bij het apparaat is verkocht. Als u een tafel op wieltjes gebruikt, wees dan voorzichtig bij het verplaatsen om letsel te voorkomen.
- Haal de stekker uit het stopcontact bij onweer of als u het apparaat langere tijd niet gebruikt.
- Let op: stel het apparaat niet bloot aan regen of vocht om het risico van brand of elektrische schokken te beperken.
- Zorg ervoor dat het stopcontact toegankelijk is en zich dicht bij het apparaat bevindt.
- Dit apparaat is niet bestemd voor inbouw, tenzij er voor voldoende ventilatie wordt gezorgd of de instructies van de fabrikant worden opgevolgd.
- Stel het apparaat niet bloot aan druipende of spattende vloeistoffen en plaats geen met vloeistof gevulde voorwerpen (bijv. vazen) op het apparaat.

- Plaats geen voorwerpen die gevaar kunnen opleveren op het apparaat (bijv. voorwerpen gevuld met vloeistoffen, brandende kaarsen, enz.)
- Wand- of plafondmontage - Het apparaat mag alleen volgens de aanbevelingen van de fabrikant aan de wand of het plafond worden gemonteerd.
- Plaats de TV, afstandsbediening of batterijen nooit in de buurt van open vuur of andere warmtebronnen, inclusief direct zonlicht. Houd kaarsen of andere vuurbronnen altijd uit de buurt van de TV, de afstandsbediening en de batterijen om brand te voorkomen.
- De USB-aansluiting accepteert 0,5 A onder normale bedrijfsomstandigheden.
- Bewaar de onderhoudsinstructies voor gebruik door bevoegd personeel. Om het risico van elektrische schokken te verminderen, mag u geen ander onderhoud uitvoeren dan dat wat in de handleiding staat, tenzij u daartoe bevoegd bent.
- Stel de batterij niet bloot aan overmatige hitte zoals zonlicht, vuur en dergelijke.
- Dit apparaat is een elektrisch apparaat van klasse II of dubbel geïsoleerd. Het is zo ontworpen dat er geen veiligheidsaarding nodig is.
- De maximale omgevingstemperatuur voor gebruik is 45 graden. De maximale gebruikshoogte is 2000 meter.
- **PAS OP: VERWIJDER DE AFDEKKING (OF ACHTERPANEEL) NIET OM HET RISICO VAN ELEKTRISCHE SCHOKKEN TE BEPERKEN. BEVAT GEEN ONDERDELEN DIE DOOR DE GEBRUIKER KUNNEN WORDEN ONDERHOUDEN. NEEM CONTACT OP MET GEKWALIFICEERD TECHNISCH PERSONEEL.**
- Bij extreem weer (storm, bliksem) en lange perioden van inactiviteit (op vakantie gaan) dient u de TV van het lichtnet

los te koppelen. De netstekker wordt gebruikt om de TV los te koppelen van de stroomvoorziening en moet daarom altijd bereikbaar zijn. Als de TV niet van het lichtnet is losgekoppeld, verbruikt het apparaat in alle situaties toch stroom, zelfs als de TV in stand-by staat of is uitgeschakeld.

- **WAARSCHUWING:** Dit apparaat is bedoeld voor gebruik door personen (inclusief kinderen) die in staat zijn/ervaring hebben met het bedienen van een dergelijk apparaat zonder toezicht, tenzij zij onder toezicht staan of instructies hebben gekregen over het gebruik van het apparaat van een persoon die verantwoordelijk is voor hun veiligheid.
- Gebruik deze TV op een hoogte van minder dan 5000 meter boven zeeniveau, op droge locaties en in regio's met een gematigd of tropisch klimaat. De TV is ontworpen voor huishoudelijk en soortgelijk gebruik binnenshuis.
- Laat ten minste 5 cm vrije ruimte rond de TV om de ventilatie te vergemakkelijken. De ventilatie mag niet worden belemmerd door het afdekken of blokkeren van ventilatieopeningen met voorwerpen zoals kranten, tafelkleden, gordijnen, enz.
- De voedingskabel moet gemakkelijk toegankelijk zijn. Plaats de TV of meubels e.d. niet op de kabel en stap er niet op. Een beschadigd snoer kan brand of een elektrische schok veroorzaken. Pak de kabel vast bij de stekker; trek de TV niet los door aan de stekker te trekken. Raak de kabel nooit met natte handen aan, omdat dit kortsluiting of een elektrische schok kan veroorzaken. De kabel nooit knopen of splitsen met andere kabels. Het moet worden vervangen wanneer het beschadigd is, en alleen een vakman kan dit doen. Als de kabel of een ander onderdeel van het apparaat beschadigd is, neem dan contact op met de Klantenservice van Cecotec.
- Stel de TV niet bloot aan druipende of spattende vloeistoffen en plaats geen voorwerpen die vloeistoffen bevatten, zoals

vazen, kopjes, enz. of andere voorwerpen boven op de TV (bv. op planken boven de TV). Stel de TV niet bloot aan direct zonlicht of open vuur, zoals brandende kaarsen op of bij de TV. Plaats geen warmtebronnen zoals elektrische kachels, radiatoren, enz. in de buurt van de TV. Plaats de TV niet op de vloer of op hellende vlakken.

- Houd plastic zakken buiten het bereik van baby's, kinderen en huisdieren om verstikkingsgevaar te voorkomen.
- Bevestig de beugel voorzichtig aan de TV. Als de beugel voorzien is van schroeven, draai de schroeven dan stevig vast om te voorkomen dat de TV kantelt. Draai de schroeven niet te strak aan en monteer de beugelrubbers op de juiste wijze.
- Gooi batterijen niet in het vuur of bij gevaarlijke of ontvlambare materialen.
- **WAARSCHUWING:** Stel batterijen nooit bloot aan overmatige hitte zoals zonlicht, vuur en dergelijke. Waarschuwing: Laat niemand, vooral kinderen, voorwerpen door de gaten, sleuven of andere openingen in de TV te steken.
- Een te hoog volume in een hoofdtelefoon kan leiden tot gehoorverlies.

## **INSTRUKCJE BEZPIECZEŃSTWA**

Przed użyciem produktu należy uważnie przeczytać poniższe instrukcje. Zachowaj tę instrukcję do wykorzystania w przyszłości lub dla nowych użytkowników.

- **ZAGROŻENIE: RYZYKO WYŁĄDOWANIA ELEKTRYCZNEGO. NIE OTWIERAĆ.** Aby zmniejszyć ryzyko porażenia prądem elektrycznym, nie zdejmuj pokrywy obudowy i zleć naprawę wykwalifikowanemu personelowi.

- W przypadku jakiegokolwiek wypadku, awarii, przeglądu lub konserwacji należy skontaktować się z Serwisem Pomocy Technicznej Cecotec.
- ⚠ Zwróć szczególną uwagę na informacje oznaczone tym symbolem: ważne wskazówki dotyczące użytkowania/obsługi.
- ⚡ Ostrzeżenie: zwróć szczególną uwagę na informacje oznaczone tym symbolem: niebezpieczeństwo porażenia prądem.
- Nie używać tego urządzenia w pobliżu źródeł wody.
- Czyścić tylko suchą ściereczką.
- Nie blokować żadnych otworów wentylacyjnych. Zainstaluj urządzenie zgodnie z instrukcjami producenta.
- Nie instaluj w pobliżu źródeł ciepła, takich jak kaloryfery, piece lub inne urządzenia wytwarzające ciepło.
- Nie manipuluj przy zabezpieczeniu spolaryzowanej/uziemionej wtyczki urządzenia. Spolaryzowana wtyczka ma dwa bolce, z których jeden jest szerszy od drugiego. Wtyczka z uziemieniem ma dwa bolce i trzeci bolec z uziemieniem. Jeśli wtyczka nie pasuje do gniazdka, skonsultuj się z elektrykiem w celu wymiany gniazdka.
- Chroń przewód zasilający, aby zapobiec jego uszkodzeniu.
- Używaj tylko akcesoriów określonych przez producenta.
- Używaj tylko ze stojakiem, stołem itp. określony przez producenta lub sprzedawany z aparatem. Jeśli używasz stołu z kótkami, zachowaj ostrożność podczas przenoszenia, aby uniknąć obrażeń.
- Odtaczaj to urządzenie podczas burzy z piorunami lub gdy nie planujesz go używać przez dłuższy czas.
- Uwaga: w celu zmniejszenia ryzyka podpaleniem lub wyładowaniem elektrycznym, nie wystawiaj urządzenia na deszcz lub względną wilgoć.



- Upewnij się, że gniazdko sieciowe jest dostępne i znajduje się blisko urządzenia.
- To urządzenie nie jest przeznaczone do zabudowy, chyba że zapewniona jest odpowiednia wentylacja lub przestrzegane są instrukcje producenta.
- Nie narażaj urządzenia na kapanie lub zachlapanie i nie stawiaj na urządzeniu przedmiotów wypełnionych płynami (takich jak wazon).
- Nie umieszczaj na urządzeniu żadnych przedmiotów, które mogłyby stanowić zagrożenie (na przykład przedmiotów wypełnionych płynem, zapalonych świec itp.).
- Montaż na ścianie lub suficie - Urządzenie należy montować na ścianie lub suficie wyłącznie zgodnie z zaleceniami producenta.
- Nigdy nie umieszczaj telewizora, pilota ani baterii w pobliżu otwartego ognia lub innych źródeł ciepła, w tym bezpośredniego światła słonecznego. Aby zapobiec pożarowi, zawsze trzymaj świece lub inne źródła ognia z dala od telewizora, pilota i baterii.
- Terminal USB przyjmuje prąd 0,5 A w normalnych warunkach pracy.
- Zachowaj instrukcje konserwacji do użytku przez upoważniony personel. Aby zmniejszyć ryzyko porażenia prądem, nie wykonuj żadnych czynności konserwacyjnych innych niż opisane w instrukcji obsługi, chyba że masz do tego kwalifikacje.
- Nie wystawiaj baterii na działanie nadmiernych źródeł ciepła, takich jak światło słoneczne, ogień itp.
- To urządzenie jest urządzeniem elektrycznym klasy II lub podwójnie izolowanym. Został zaprojektowany w taki sposób, że nie wymaga bezpiecznego podłączenia do uziemienia.

- Maksymalna temperatura otoczenia podczas użytkowania wynosi 45 stopni. Maksymalna wysokość użytkowania wynosi 2000 metrów.
- UWAGA: ABY ZMNIJSZYĆ RYZYKO PORAŻENIA PRĄDEM NIE NALEŻY USUWAĆ POKRYWY (ANI TYŁU). NIE ZAWIERA CZĘŚCI, KTÓRE MOGĄ BYĆ WYMIANY PRZEZ UŻYTKOWNIKA. SKONTAKTUJ SIĘ Z WYKWALIFIKOWANYM PERSONELEM TECHNICZNYM.
- W przypadku ekstremalnych warunków pogodowych (burze, wyładowania atmosferyczne) oraz długich okresów bezczynności (wyjazdy na wakacje) należy odłączyć telewizor od sieci elektrycznej. Wtyczka sieciowa służy do odłączania telewizora od prądu i dlatego musi być zawsze dostępna. Jeśli telewizor nie zostanie odłączony od zasilania, urządzenie nadal będzie pobierać energię we wszystkich sytuacjach, nawet jeśli telewizor jest w trybie gotowości lub jest wyłączony.
- OSTRZEŻENIE: To urządzenie jest przeznaczone do użytku przez osoby (w tym dzieci) posiadające umiejętność/ doświadczenie w obsłudze takiego urządzenia bez nadzoru, chyba że będą one nadzorowane lub zostaną poinstruowane w zakresie użytkowania urządzenia przez osobę odpowiedzialną za Twoje bezpieczeństwo.
- Proszę używać tego telewizora na wysokości mniejszej niż 5000 metrów nad poziomem morza, w suchych miejscach oraz w regionach o klimacie umiarkowanym lub tropikalnym. Telewizor jest przeznaczony do użytku domowego i podobnych pomieszczeń.
- Aby ułatwić wentylację, należy pozostawić co najmniej 5 cm wolnej przestrzeni wokół telewizora. Nie należy utrudniać wentylacji przez zastanianie lub blokowanie otworów wentylacyjnych przedmiotami takimi jak gazety, obrusy, zastony itp.
- Przewód zasilający musi być łatwo dostępny. Nie stawiaj telewizora ani żadnych mebli itp. na przewodzie zasilającym ani nie stawaj na nim. Uszkodzony przewód może spowodować pożar lub porażenie prądem. Chwyć przewód zasilający za wtyczkę; nie odcinaj telewizora, ciągnąc za przewód zasilający. Nigdy nie dotykaj kabla mokrymi rękami, ponieważ może to spowodować zwarcie lub porażenie prądem. Nigdy nie zawiązuj węzła na kablu ani nie łącz go z innymi kablami. Musisz go wymienić, gdy jest uszkodzony, będąc tylko profesjonalistą, który może to zrobić. W przypadku uszkodzenia kabla lub jakiegokolwiek innej części urządzenia należy skontaktować się z Serwisem Pomocy Technicznej Cecotec.
- Nie narażaj telewizora na działanie kapiących i pryskających płynów oraz nie umieszczaj na telewizorze przedmiotów wypełnionych płynami, takich jak wazon z kwiatami, filizanki itp. (np. na półkach nad telewizorem). Nie wystawiaj telewizora na bezpośrednie działanie promieni słonecznych ani otwartego ognia, takiego jak palące się świece na telewizorze lub w jego pobliżu. Nie umieszczaj żadnych źródeł ciepła, takich jak grzejniki elektryczne, kaloryfery itp. w pobliżu telewizora. Nie ustawiaj telewizora na podłodze ani na pochylonych powierzchniach.
- Aby uniknąć ryzyka uduszenia, plastikowe torby należy przechowywać poza zasięgiem niemowląt, dzieci i zwierząt domowych.
- Ostrożnie przymocuj podstawę do telewizora. Jeśli podstawa jest wyposażona w śruby, dokręć je mocno, aby zapobiec przechyleniu się telewizora. Nie dokręcaj śrub zbyt mocno i prawidłowo zamontuj gumki wspornika.
- Nie wrzucaj baterii do ognia ani razem z niebezpiecznymi lub łatwopalnymi materiałami.

- OSTRZEŻENIE: Nigdy nie wystawiaj baterii na działanie nadmiernych źródeł ciepła, takich jak światło słoneczne, ogień itp. BARDZO WAŻNE: NIE WOLNO pozwalać nikomu, a zwłaszcza dzieciom, na wkładanie jakichkolwiek przedmiotów do otworów, gniazd lub innych otworów w telewizorze.
- Nadmierna głośność w słuchawkach może spowodować problemy z utratą słuchu.

## BEZPEČNOSTNÍ POKYNY

Před použitím přístroje si pozorně přečtěte následující bezpečnostní pokyny. Uchovejte tento návod pro budoucí použití nebo pro nové uživatele.

- **NEBEZPEČÍ: NEBEZPEČÍ ÚRAZU ELEKTRICKÝM PROUDEM. NEOTVÍRAT.** Abyste snížili riziko úrazu elektrickým proudem, neodstraňujte kryt skříně a svěťte servis kvalifikovanému personálu.
- V případě jakéhokoli typu incidentu, poruchy, revize nebo údržby kontaktujte technickou asistenční službu Cecotec.
-  Věnujte zvláštní pozornost informacím označeným tímto symbolem: důležité pokyny k použití/provozu.
-  **Upozornění:** věnujte zvláštní pozornost informacím označeným tímto symbolem: nebezpečí úrazu elektrickým proudem.
- Nepoužívejte toto zařízení v blízkosti vody.
- Čistěte jej pouze suchým hadříkem.
- Neblokujte žádné ventilační otvory. Nainstalujte spotřebič v souladu s pokyny výrobce.
- Neinstalujte v blízkosti zdrojů tepla, jako jsou radiátory, kamna nebo jiná zařízení produkující teplo.

- Nemanipulujte s ochranou polarizované/uzemňovací zástrčky na spotřebiči. Polarizovaná zástrčka má dvě čepele, přičemž jedna je širší než druhá. Uzemněná zástrčka má dva kolíky a třetí uzemněný kolík. Pokud zástrčka nepasuje do vaší zásuvky, poradte se s elektrikářem, aby vám zásuvku vyměnil.
- Chraňte napájecí kabel, aby nedošlo k jeho poškození.
- Používejte pouze příslušenství specifikované výrobcem.
- Používejte pouze se stojanem, stolem atd. specifikované výrobcem nebo prodávané s přístrojem. Pokud používáte stůl s kolečky, buďte při jeho přemísťování opatrní, abyste se nezranili.
- Odpojte toto zařízení během bouřky nebo když jej neplánujete delší dobu používat.
- **Upozornění:** Abyste snížili riziko požáru nebo úrazu elektrickým proudem, nevystavujte zařízení dešti ani vlhkosti.
- Ujistěte se, že síťová zásuvka je přístupná a blízko spotřebiče.
- Tento přístroj není určen k vestavěné instalaci, pokud není zajištěno dostatečné větrání nebo nejsou dodržovány pokyny výrobce.
- Nevystavujte přístroj kapající nebo stříkající vodě a nepokládejte na přístroj předměty naplněné tekutinami (jako jsou vázy).
- Nepokládejte na spotřebič žádné předměty, které by mohly představovat nebezpečí (například předměty naplněné tekutinou, zapálené svíčky atd.).
- Montáž na stěnu nebo strop - Spotřebič by měl být namontován na stěnu nebo strop pouze v souladu s doporučeními výrobce.
- Nikdy neumísťujte televizor, dálkový ovladač nebo baterie do blízkosti otevřeného ohně nebo jiných zdrojů tepla,

včetně přímého slunečního záření. Abyste předešli požáru, vždy udržujte svíčky nebo jiné zdroje ohně v dostatečné vzdálenosti od televizoru, dálkového ovladače a baterií.

- Konektor USB přijímá 0,5 A za normálních provozních podmínek.
- Návod na údržbu uschovejte pro použití oprávněným personálem. Abyste snížili riziko úrazu elektrickým proudem, neprovádějte žádnou jinou údržbu než ty, které jsou uvedeny v návodu k použití, pokud k tomu nemáte kvalifikaci.
- Nevystavujte baterii nadměrným zdrojům tepla, jako je sluneční záření, oheň a podobně.
- Toto zařízení je elektrický spotřebič třídy II nebo s dvojitou izolací. Byl navržen tak, aby nevyžadoval bezpečnostní spojení se zemí.
- Maximální okolní teplota pro použití je 45 stupňů. Maximální nadmořská výška použití je 2000 metrů.
- **UPOZORNĚNÍ: ABYSTE SNÍŽILI RIZIKO ÚRAZU ELEKTRICKÝM PROUDEM, NEODSTRAŇUJTE KRYT (NEBO ZADNÍ ČÁST). NEOBSAHUJE DÍLY, KTERÉ MŮŽE UŽIVATEL VYMĚNIT. KONTAKTUJTE KVALIFIKOVANÉHO TECHNICKÉHO PERSONÁLU.**
- V extrémním počasí (bouřky, blesky) a dlouhé době nečinnosti (cesta na dovolenou) odpojte televizor od elektrické sítě. Sítová zástrčka slouží k odpojení televizoru od elektřiny, a proto musí být vždy přístupná. Pokud televizor není odpojen od sítě, zařízení bude stále spotřebovávat energii ve všech situacích, i když je televizor v pohotovostním režimu nebo je vypnutý.
- **VAROVÁNÍ:** Toto zařízení je určeno pro použití osobami (včetně dětí) se schopnostmi/zkušenostmi s ovládáním takového zařízení bez dozoru, pokud jim nebyl poskytnut dohled nebo nebyly poučeny o používání zařízení osobou odpovědnou za vaši bezpečnost.

- Používejte tento televizor v nadmořské výšce nižší než 5 000 metrů nad mořem, na suchých místech a v oblastech s mírným nebo tropickým podnebím. Televizor je určen pro domácí a podobné vnitřní použití.
- Pro usnadnění ventilace ponechtejete kolem televizoru alespoň 5 cm volného prostoru. Větrání by nemělo být bráněno zakrýváním nebo blokováním větracích otvorů předměty, jako jsou noviny, ubrusy, závěsy atd.
- Napájecí kabel musí být snadno přístupný. Nepokládejte televizor ani žádný nábytek atd. na napájecí kabel ani na něj nestoupejte. Poškozený kabel může způsobit požár nebo úraz elektrickým proudem. Uchopte napájecí kabel za zástrčku; neodpojujte televizor taháním za napájecí kabel. Nikdy se nedotýkejte kabelu mokřýma rukama, mohlo by dojít ke zkratu nebo k úrazu elektrickým proudem. Nikdy na kabelu neuvazujte uzel ani jej nespojujte s jinými kabely. Když je poškozen, musíte jej vyměnit, protože to může udělat pouze profesionál. Pokud je kabel nebo jakákoli jiná část zařízení poškozena, kontaktujte servisní středisko Cecotec.
- Nevystavujte televizor kapajícím a stříkajícím tekutinám a nepokládejte na televizor předměty naplněné tekutinami, jako jsou vázy s květinami, šálky atd., ani jiné předměty (např. na police nad televizorem). Nevystavujte televizor přímému slunečnímu záření nebo otevřenému ohni, jako jsou hořící svíčky na televizoru nebo v jeho blízkosti. Nepokládejte žádné zdroje tepla, jako jsou elektrická topidla, radiátory atd. v blízkosti televizoru. Nepokládejte televizor na podlahu nebo na nakloněný povrch.
- Abyste předešli nebezpečí udušení, uchovávejte plastové sáčky mimo dosah kojenců, dětí a domácích zvířat.
- Opatrně připevněte stojan k televizoru. Pokud je stojan opatřen šrouby, pevně je utáhněte, aby se televizor



nepřevrátit. Šrouby příliš neutahujte a správně namontujte gumy držáku.

- Nevhazujte baterie do ohně nebo s nebezpečnými nebo hořlavými materiály.
- **VAROVÁNÍ:** Nikdy nevystavujte baterie nadměrným zdrojům tepla, jako je sluneční záření, oheň a podobně. **VELMI DŮLEŽITÉ:** NESMÍTE dovolit nikomu, zejména dětem, vkládat jakékoli předměty do otvorů, štěrbin nebo jakéhokoli otvoru v televizoru.
- Nadměrná hlasitost ve sluchátkách může způsobit problémy se ztrátou sluchu.

## 1. ANTES DE USAR

- Este aparato presenta un embalaje diseñado para protegerlo durante su transporte. Saque el aparato de su caja y retire todo el material de embalaje. Puede guardar la caja original y otros elementos del embalaje en un lugar seguro para prevenir daños en el aparato si necesita transportarlo en el futuro. Si desea deshacerse del embalaje original, asegúrese de reciclar todos los elementos correctamente.
- Asegúrese de que todas las piezas y componentes están incluidos y en buen estado. Si faltara alguno o no estuviera en buen estado, contacte de forma inmediata con el Servicio de Atención Técnica oficial de Cecotec.

### Contenido de la caja:

- Televisor
- Mando a distancia
- 2 pilas AA
- Este manual de instrucciones

Nota:

Los gráficos de este manual son representaciones esquemáticas y pueden no coincidir exactamente con el producto.

## 2. INSTALACIÓN

### Montaje del soporte

Para fijar el televisor a la pared:

Fig. 1

1. Primero, coloque el televisor sobre la mesa, y ponga un paño suave sobre la mesa para evitar arañazos en la pantalla.
2. Utilice el destornillador para quitar los tornillos que están fijados al soporte inferior (como se muestra en la figura 1); a continuación, quite el soporte inferior (quite los tornillos y el soporte inferior con cuidado).
3. Escoja un soporte que pueda fijarse a la pared de acuerdo con las medidas del televisor como mostrado en las figuras 2 y 3.
4. Taladre cuatro agujeros en la pared y coloque cuatro tornillos.
5. Utilice el destornillador para fijar el tornillo de la parte posterior del televisor. A continuación, cuelgue el televisor en la pared.



Leyenda Fig.1:

1. Pared
2. Soporte
3. Pared
4. Tornillo para pared

Nota:

1. El soporte de fijación a la pared (VESA) no está incluido.
2. Cuando monte el televisor, asegúrese de mantenerlo a una distancia de seguridad de otros aparatos.
3. Si necesario, acuda a un técnico competente para evitar peligros.
4. La figura es solo para referencia.
5. Siga las instrucciones del manual para fijar bien el televisor al soporte.
6. Siga el estándar VESA para un montaje correcto del televisor al soporte.

### Instalación y conexión del televisor

#### Configuración TV. Fig. 3

- Coloque el televisor en un lugar estable que pueda soportar su peso.
- Para evitar peligros, mantenga el televisor alejado de agua o fuentes de calor (como una luz, una vela o un aparato de calefacción), y asegure una ventilación adecuada en la parte posterior del televisor.

#### Conectar la antena y la alimentación

1. Conecte el cable de antena a la toma de antena situada en la parte posterior del televisor.
2. Para enchufar el cable de alimentación del televisor:

#### Encienda el televisor

3. Pulse el botón de encendido del televisor: la luz indicadora se iluminará de verde. Si el televisor está en modo de espera (luz indicadora roja), pulse el botón de encendido del mando para encender el televisor.

Leyenda de la figura 3:

1. Salida de la señal TV

Nota: La figura es solo para referencia.

#### Instalación del soporte

1. Saque el televisor, los accesorios y la base de la caja (algunos modelos no incluyen base).  
Fig. 4
2. Para evitar dañar el televisor, póngalo sobre una tela o material suave apoyado en la mesa y atornille el cuello de la base al televisor.
3. Fije adecuadamente la base al televisor para completar la instalación.

Consejo:

Para facilitar la instalación de la base y evitar daños, le aconsejamos que utilice un destornillador de tipo PH2. Fig. 5

#### Primera instalación

Conecte un cable RF a la entrada "RF-In" del televisor y a la entrada de su antena TV.

#### Seleccionar el idioma

Pulse ◀/▶ para seleccionar el idioma del sistema.

#### Seleccionar el país

Pulse ▼ / ▲ para resaltar la opción "Country" (país).

Pulse ◀/▶ para seleccionar el país que desee.

Fig. 6

Fig. 7

#### Sintonización automática

Para sintonizar automáticamente su televisor, pulse "Menu" y el botón de flecha izquierda para saltar la sintonización ATV; haga lo mismo para saltar la sintonización DTV.

Fig. 8

ADVERTENCIA:

No coloque el televisor en un lugar inestable para evitar que se caiga y cause lesiones o daños. Muchas lesiones pueden evitarse tomando precauciones básicas como:

1. Utilizar armarios o soportes recomendados por el fabricante del televisor.
2. Utilizar únicamente muebles que puedan soportar con seguridad el peso televisor.
3. Asegurarse de que el televisor no sobresalga del borde del mueble de apoyo.
4. No colocar el televisor sobre muebles altos (por ejemplo, armarios o librerías) sin fijar tanto el mueble como el televisor a un soporte adecuado.
5. No colocar manteles u otros materiales entre el televisor y el mueble de apoyo.
6. Educar a los niños sobre los peligros de subirse al mueble para alcanzar el televisor o el mando.

Tenga en consideración lo especificado arriba si quiere mover el televisor a otro lugar.

## 3. BOTONES DEL MANDO E INTERFAZ

#### Botones del mando

**Icono Mostrar/ocultar:** cuando no aparezca el icono, pulse el botón correspondiente: el icono del botón aparecerá como se muestra en la figura de arriba y se apagará automáticamente después de 5 segundos de inactividad.

**Selección de iconos:** pulse brevemente el botón correspondiente y desplácese a la derecha para seleccionar el icono.

**Selección de la función del icono:** mantenga pulsado el botón para obtener la función del icono seleccionado.

**Descripción de los iconos:**

Icono de apagado: Se corresponde con el botón "POWER" del mando a distancia.

Icono de menú: Se corresponde con el botón "MENU" del mando a distancia.

Icono de fuente: Se corresponde con el botón "SOURCE" del mando a distancia.

Icono CH+ (pasar al siguiente canal): Se corresponde con el botón "CH+" del mando a distancia.

Icono CH- (volver al canal anterior): Se corresponde con el botón "CH-" del mando a distancia.

Icono Volumen+ (aumento del volumen) Se corresponde con el botón "VOL+" del mando a distancia.

Icono Volumen- (reducción del volumen): Se corresponde con el botón "VOL-" del mando a distancia.

**Interfaz**

	<b>Entrada AV</b> Entrada de señal AV externa y canal de sonido derecho/izquierdo.
	<b>RANURA CI</b> La ranura para tarjetas CI (Common Interface, interfaz común) requiere CAM (Conditional Access Module, módulo de acceso condicional) para la televisión de pago.
	<b>Entrada HDMI</b> Entrada de señal digital desde el conector de vídeo HDMI.
	<b>ANT 75</b> Entrada para la conexión de la antena/cable (75/VHF/UHF).
	<b>Entrada USB</b> Inserte aquí un dispositivo USB para reproducir sus archivos multimedia o grabar programas mediante la función PVR.
	<b>COAXIAL</b> Para conectar el receptor SPDIF.

Manténgase alejado, proteja y no toque los terminales HDMI y USB del televisor para alargar la vida útil del mismo y garantizar un funcionamiento correcto.

**Esquema de conexión de dispositivos externos**

Consulte la figura 2.

Leyenda de la figura 2:

1. DVD
2. Set-Top Box
3. Conector de entrada AV
4. Conector de entrada HDMI
5. Conector USB
6. Conector TV

**4. MENÚS Y MODOS**

**Menú principal**

**Menú CHANNEL (canal)**

Pulse el botón **MENU** para visualizar el menú principal.

Pulse / para seleccionar **CHANNEL** en el menú principal. Fig. 9

1. Pulse / para seleccionar la opción que desea configurar en el menú **CHANNEL**.
2. Pulse **Enter** (confirmar) para confirmar la configuración.
3. Una vez realizada la configuración, pulse el botón **Enter** para guardar y volver al menú anterior.

**Sintonización automática**

Pulse / para seleccionar "Auto Tuning" (sintonización automática); a continuación, pulse

**Enter** / .

Fig. 10

**Sintonización ATV manual**

Canal actual

Configuración del número del canal.

**Sistema de colores**

Selección del sistema de colores.

(Sistemas disponibles: AUTO, PAL, SECAM)

**Sistema de sonido**

Selección del sistema de sonido.

**Afinamiento Ajuste fino**

Ajuste preciso de la frecuencia del canal.

**Buscar**

Búsqueda de canales.

Fig. 11

**Sintonización DTV manual**

- Pulse **▼ / ▲** para seleccionar "DTV Manual Tuning" (sintonización DTV manual); a continuación, pulse **Enter** para acceder al submenú correspondiente.
  - Pulse **◀ / ▶** para seleccionar el canal; a continuación, pulse **Enter** para buscar el programa.
- Fig. 12

**Editar canales**

Pulse **▼ / ▲** para seleccionar "Program Edit" (editar canales); a continuación, pulse **Enter** para acceder al submenú correspondiente. Fig. 13

Los botones tricolores son los botones de acceso directo para la programación de canales.

Pulse primero **▼ / ▲** para resaltar el canal que desea seleccionar; a continuación:

- Pulse el botón **rojo** para borrar el canal de la lista.
- Pulse el botón **amarillo** para desplazar el canal en la lista.
- Pulse el botón **azul** para saltar el canal seleccionado.
- Pulse el botón "Fav" para añadir o eliminar un canal de su lista de favoritos (el televisor saltará el canal automáticamente cuando pulse CH+/- para cambiar de canal).

**Lista de programación**

- Pulse **▼ / ▲** para seleccionar "Schedule List" (lista de programación); a continuación, pulse **Enter** para acceder al submenú correspondiente. La lista de programación está disponible para DTV y satélite. Fig. 14
- Pulse el botón **amarillo** para acceder a la interfaz de abajo. Fig. 15
- En caso de problemas con la programación, aparecerá un mensaje de aviso. Fig. 16

**Información sobre la señal**

Pulse **▼ / ▲** para seleccionar Signal Information (información sobre la señal); pulse el botón **Enter** para ver la información detallada sobre la señal (disponible solo con señal en DTV). Fig. 17

**Información sobre CI (Common Interface, interfaz común)**

Pulse **▼ / ▲** para seleccionar "CI Information" (información sobre CI); a continuación, pulse el botón **Enter** para ver los detalles de la tarjeta CI (si está insertada).

NOTA: tarjeta CI no incluida.

**Lista de canales satélite Fig. 18****Sintonización automática**

Pulse **▼ / ▲** para seleccionar "Auto Tuning" (sintonización automática); a continuación, pulse **Enter** / **▶**. Fig. 19

**Configuración de la antena satélite**

Pulse **▼ / ▲** para seleccionar "Dish Setup" (configuración de la antena satélite); a continuación, pulse **Enter** / **▶** para confirmar. Fig. 20

**Menú Imagen**

- Pulse el botón **MENU** para visualizar el menú principal.
- Pulse **◀ / ▶** para seleccionar **PICTURE** (imagen) en el menú principal. Fig. 21

Nota:

- Modo 120 Hz NO COMPATIBLE
- Modo 60 Hz COMPATIBLE

1. Pulse **▼ / ▲** para seleccionar la opción que desea configurar en el menú **PICTURE**.
2. Pulse **OK** para confirmar la configuración.
3. Una vez realizada la configuración, pulse el botón **MENU** para guardar y volver al menú anterior.

**Modo Imagen**

- Pulse **▼ / ▲** para seleccionar "Picture Mode" (modo Imagen); a continuación, pulse **OK** para acceder al submenú correspondiente.
- Puede cambiar el valor de contraste, brillo, color, nitidez y matiz cuando la imagen está en modo **Personal** (personalizado).

Consejos: Puede pulsar el botón PMODE para cambiar directamente los ajustes de imagen. Fig. 22

**Contraste/brillo/color/nitidez/matiz**

Pulse **▼ / ▲** para seleccionar el valor que desee; a continuación, pulse **Enter** / **▶** para ajustar el valor.

- **Contraste:** Resalta la luz de la imagen, pero la sombra no cambia.
- **Brillo:** Ajusta la salida de fibra óptica; afecta los oscuros de la imagen.
- **Color:** Ajusta la saturación del color.
- **Matiz:** Se utiliza para compensar el cambio de color en transmisión NTSC.
- **Nitidez:** Ajusta el nivel de detalle de la imagen.

### Temperatura del color

- Modifica la percepción de la gama cromática del televisor.
- Pulse ▼ / ▲ para seleccionar "Color Temperature" (temperatura del color); a continuación, pulse **OK** para acceder al submenú correspondiente.
- Pulse ▼ / ▲ para seleccionar la opción que desee; temperatura del color: Cool (fría), Medium (neutra), Warm (cálida).

Fig. 23

- **Cool** (fría): Aumenta la tonalidad azul y reduce el blanco.
- **Medium** (neutra): Aumenta los rosas y azules y reduce el blanco.
- **Warm** (cálida): Aumenta el rojo y reduce el blanco.

### Reducción del sonido

Filtra y reduce el sonido y mejora la calidad de la imagen. Pulse ▼ / ▲ para seleccionar "Noise Reduction" (reducción del sonido); a continuación, pulse **OK** para acceder al submenú correspondiente. Fig. 24

- **Off** (apagado): Seleccione esta opción para desactivar la detección del sonido
- **Low** (bajo): Detecta y reduce el sonido bajo.
- **Middle** (moderado): Detecta y reduce el sonido moderado.
- **High** (alto): Detecta y reduce el sonido alto.
- **Default** (predeterminado): Predeterminado.

### Modo HDMI

- Pulse ▼ / ▲ para seleccionar "HDMI Mode" (modo HDMI); a continuación, pulse **OK** para acceder al submenú correspondiente. Fig. 25
- Pulse ▼ / ▲ para seleccionar entre los modos de imagen disponibles: Auto/Video/PC.

### Menú de sonido

- Pulse el botón **MENU** para visualizar el menú principal. Fig. 26
- Pulse ◀/▶ para seleccionar **SOUND** (sonido) en el menú principal.
  1. Pulse ◀/▶ para seleccionar la opción que desea configurar en el menú SOUND.
  2. Pulse **Enter** (confirmar) para confirmar la configuración.
  3. Una vez realizada la configuración, pulse el botón **Enter** para guardar y volver al menú anterior.

Fig. 27

### Modo de sonido

Pulse ▼ / ▲ para seleccionar "Sound Mode" (modo de sonido); a continuación, pulse **Enter** para acceder al submenú correspondiente. Pulse ▼ / ▲ para seleccionar entre las opciones disponibles.

Puede cambiar el valor de agudos y graves cuando el sonido está en modo personalizado. Consejos: Pulse el botón **S.MODE** del mando para cambiar directamente el modo de sonido.

Standard (estándar): Produce un sonido equilibrado en todos los entornos.

Music (música): Preserva el sonido original. Ideal para programas musicales.

Movie (película): Mejora los agudos y los graves para una mejor experiencia de sonido.

Sports (deporte): Mejora la claridad vocal para los deportes.

Personal (personalizado): Seleccione esta opción para personalizar los ajustes de imagen.

Nota: los agudos y los graves solo están disponibles en modo personalizado, y puede ajustarlos a gusto.

### Balance (equilibrado)

Pulse ▼ / ▲ para seleccionar esta opción; a continuación, pulse ◀/▶ para ajustar el valor.

### Auto Volume level (volumen automático)

Pulse ▼ / ▲ para seleccionar esta opción; a continuación, pulse ◀/▶ para activarla o desactivarla.

### Modo SPDIF

Pulse ▼ / ▲ para seleccionar "SPDIF Mode" (modo SPDIF); a continuación, pulse ◀/▶ para seleccionar entre Off/PCM/Auto.

### AD Switch

Pulse ▼ / ▲ para seleccionar esta opción; a continuación, pulse ◀/▶ para activarla o desactivarla. El televisor dispone también de una función de audiodescripción para personas invidentes.

### AVISO:

**Balance** (equilibrado): Ajusta el audio de salida para una experiencia de sonido más equilibrada.

**Auto Volume Level** (volumen automático): Reduce automáticamente la diferencia entre el volumen del canal y el del programa.

### Menú de la hora

- Pulse el botón **MENU** para visualizar el menú principal.
- Pulse ◀/▶ para seleccionar **TIME** (hora) en el menú principal.

Fig. 28

1. Pulse el botón ▼ / ▲ para seleccionar la opción que desea configurar en el menú **TIME**.
2. Pulse **Enter** para confirmar la configuración.
3. Una vez realizada la configuración, pulse el botón **Enter** para guardar y volver al menú anterior.

#### Zona horaria

- Pulse ▼ / ▲ para seleccionar "Time Zone" (zona horaria); a continuación, pulse Enter para acceder al submenú correspondiente. Fig. 29
- Pulse ▼ / ▲ / ◀ / ▶ para seleccionar la zona horaria.

#### Temporizador de apagado

- Pulse ▼ / ▲ para seleccionar "Sleep Timer" (temporizador de apagado); a continuación, pulse **Enter** para acceder al submenú correspondiente. Fig. 30
- Pulse ▼ / ▲ para seleccionar entre las opciones disponibles:
- Off (apagado), 15 min, 30 min, 45 min, 60 min, 90 min, 120 min, 240 min.

#### Modo de espera automático

- Pulse ▼ / ▲ para seleccionar "Auto Standby" (modo de espera automático); a continuación, pulse **Enter** para acceder al submenú correspondiente. Fig. 31
- Pulse ▼ / ▲ para seleccionar entre las opciones disponibles.

Consejos: No realice ninguna operación con el mando durante el tiempo seleccionado; de lo contrario, se restablecerá el tiempo.

#### Temporizador OSD

- Pulse ▼ / ▲ para seleccionar "OSD timer" (temporizador OSD); a continuación, pulse **Enter** para acceder al submenú correspondiente. Fig. 32
- Pulse ▼ / ▲ para seleccionar entre las opciones disponibles.

#### Menú de bloqueo

Pulse el botón MENU para visualizar el menú principal. Pulse ◀ / ▶ para seleccionar LOCK (bloqueo) en el menú principal.

Fig. 33

1. Pulse ▼ / ▲ para seleccionar la opción que desea configurar en el menú LOCK SYSTEM.
2. Pulse Enter ◀ / ▶ para confirmar la configuración.
3. Una vez realizada la configuración, pulse el botón MENU para volver al menú anterior.

#### Bloqueo del sistema

Pulse ▼ / ▲ para seleccionar "System Lock" (bloqueo del sistema); a continuación, pulse Enter para acceder a las 3 siguientes opciones.

Fig. 34

La contraseña predeterminada es 0000. Si olvida de la contraseña, intente con "8899".

#### Establecer la contraseña

Pulse ▼ / ▲ para seleccionar "Set Password" (establecer contraseña); a continuación, pulse Enter para acceder al submenú correspondiente y establecer la contraseña.

Fig. 35

#### Bloqueo de canales

- Pulse ▼ / ▲ para seleccionar "Channel Lock" (bloqueo de canales); a continuación, pulse **Enter** para acceder al submenú correspondiente.
- Pulse el botón **verde** para bloquear o desbloquear el canal que desee.

Fig. 36

#### Control parental

Pulse ▼ / ▲ para seleccionar "Parental Guidance" (control parental); a continuación, pulse **Enter** para acceder al submenú correspondiente y seleccionar la edad de sus hijos/as. Fig. 37

#### Bloqueo de botones

Pulse ▼ / ▲ para seleccionar la opción "Key Lock" (bloqueo de botones); a continuación, pulse ◀ / ▶ para activarla o desactivarla. Activando esta opción, los botones del mando se bloquearán.

#### Modo Hotel (necesita compatibilidad)

Fig. 38

1. Pulse ▼ / ▲ del mando a distancia para seleccionar "Hotel Mode" (modo Hotel) en el menú **Lock** (bloqueo).
2. Pulse el botón **Enter** del mando a distancia para acceder al submenú correspondiente.
3. Una vez realizada la configuración, pulse el botón **MENU** para guardar y volver al menú anterior.

#### Modo Hotel

Pulse ▼ / ▲ para seleccionar la opción "Hotel Mode" (modo Hotel); a continuación, pulse ◀ / ▶ para activarla o desactivarla.

#### Bloqueo de fuente

- Pulse ▼ / ▲ para seleccionar "Source Lock" (bloqueo de fuente); a continuación, pulse Enter para acceder al submenú correspondiente.

- El administrador del hotel puede configurar el bloqueo de fuente como DTV/HDMI, AV, etc. El usuario no puede seleccionar el bloqueo de fuente.

#### Fuente predeterminada

- Pulse ▼ / ▲ para seleccionar "Default Source" (fuente predeterminada); a continuación, pulse Enter para acceder al submenú correspondiente.
- El administrador del hotel puede configurar la fuente predeterminada. La TV se encenderá con la fuente predeterminada.

#### Programación predeterminada

- Pulse ▼ / ▲ para seleccionar "Default prog" (programación predeterminada); a continuación, pulse ◀ / ▶ para realizar los ajustes que desee (disponible con "TV" como fuente predeterminada).
- El administrador del hotel puede configurar la programación predeterminada. Sólo se puede configurar la fuente predeterminada DTV/TV.

#### Volumen predeterminado

- Pulse ▼ / ▲ para seleccionar "Default Volume" (volumen predeterminado); a continuación, pulse ◀ / ▶ para realizar los ajustes que desee.
- El administrador del hotel puede configurar el volumen predeterminado. El TV se encenderá con el volumen predeterminado.

#### Volumen máximo

- Pulse ▼ / ▲ para seleccionar "Max Volume" (volumen máximo); a continuación, pulse ◀ / ▶ para realizar los ajustes que desee.
- El administrador del hotel puede configurar el volumen máximo. El usuario puede ajustar el volumen por debajo del nivel máximo configurado.

#### Canal

Pulse ▼ / ▲ para seleccionar la opción CHANNEL (canal); a continuación, pulse ◀ / ▶ para activarla o desactivarla.

#### Imagen

Pulse ▼ / ▲ para seleccionar la opción PICTURE (imagen); a continuación, pulse ◀ / ▶ para activarla o desactivarla.

#### Sonido

Pulse ▼ / ▲ para seleccionar la opción SOUND (sonido); a continuación, pulse ◀ / ▶ para activarla o desactivarla.

#### Tiempo

Pulse ▼ / ▲ para seleccionar la opción TIME (tiempo); a continuación, pulse ◀ / ▶ para activarla o desactivarla.

#### Bloqueo

Pulse ▼ / ▲ para seleccionar la opción LOCK (bloqueo); a continuación, pulse ◀ / ▶ para activarla o desactivarla.

#### Configuración

Pulse ▼ / ▲ para seleccionar la opción SETUP (configuración); a continuación, pulse ◀ / ▶ para activarla o desactivarla.

#### Borrar el ajuste

Pulse ▼ / ▲ para seleccionar "Clear Lock" (borrar ajuste); a continuación, pulse **Enter** para deshacer el ajuste previo.

#### Importar base de datos

El administrador del hotel puede importar la información de los canales insertando en el puerto un dispositivo USB.

#### Exportar base de datos

El administrador del hotel puede insertar el disco USB de importación en otros televisores. Luego puede usar esta función para clonar todos los canales en los nuevos televisores.

#### Restaurar

Esta función restaura los valores predeterminados del modo Hotel.

Puede seleccionar el modo de hotel después de introducir la contraseña del sistema 8888 en el bloqueo del menú principal (el requisito previo es que el software configure la función de hotel para que se abra de forma predeterminada).

Fig. 39

#### Menú de configuración

- Pulse el botón **MENU** para visualizar el menú principal.
- Pulse ◀ / ▶ para seleccionar **SETUP** (configuración) en el menú principal. Fig. 40

1. Pulse el botón ▼ / ▲ para seleccionar la opción que desea configurar en el menú **SETUP**.
2. Pulse **Enter** (confirmar) para confirmar la configuración.
3. Una vez realizada la configuración, pulse el botón **Enter** para guardar y volver al menú anterior.

**Idioma OSD**

- Seleccione un idioma para el menú OSD. El idioma predeterminado es el inglés.
- Pulse ▼ / ▲ / ◀ / ▶ para seleccionar "Menu Language" (idioma de menú).

Fig. 41

**Idioma de teletexto**

- Pulse ▼ / ▲ para seleccionar "TT Language" (idioma de teletexto); a continuación, pulse Enter para acceder al submenú correspondiente.
- Pulse ▼ / ▲ para seleccionar un idioma de teletexto.

Fig. 42

**Idiomas de audio**

- Pulse ▼ / ▲ para seleccionar "Audio Languages" (idiomas de audio); a continuación, pulse Enter para acceder al submenú correspondiente.
- Pulse ◀ / ▶ para acceder a los idiomas de audio disponibles.
- Pulse ▼ / ▲ / ◀ / ▶ para seleccionar el idioma de audio que desee.

Fig. 43

**Idioma de los subtítulos**

- Pulse ▼ / ▲ para seleccionar "Subtitle Language" (idioma de los subtítulos); a continuación, pulse Enter para acceder al submenú correspondiente.
- Pulse ◀ / ▶ para acceder a los idiomas de subtítulo disponibles.
- Pulse ▼ / ▲ / ◀ / ▶ para seleccionar el idioma de subtítulo que desee.

Fig. 44

**Accesibilidad audio**

Pulse ▼ / ▲ para seleccionar la opción "Hearing Impaired" (personas con deficiencia auditiva); a continuación, pulse **Enter** para activarla o desactivarla.

**Sistema de archivos PVR**

- Pulse ▼ / ▲ para seleccionar "PVR File System" (sistema de archivos PVR); a continuación, pulse **Enter** para acceder al submenú correspondiente.
- Pulse ▼ / ▲ para seleccionar "Check PVR File System" (comprobar sistema de archivos PVR); a continuación, pulse **Enter** para acceder al submenú correspondiente. Con esta función se comprueba la velocidad USB.

Fig. 45

**Relación de aspecto**

- Pulse ▼ / ▲ para seleccionar "Aspect Ratio" (relación de aspecto); a continuación, pulse **Enter** para acceder al submenú correspondiente.

- Pulse ▼ / ▲ para seleccionar entre las relaciones de aspecto disponibles: Auto, 4:3,16:9, Zoom1 y Zoom2.

Fig. 46

**Pantalla azul**

Pulse ▼ / ▲ para seleccionar la opción "Blue Screen" (pantalla azul); a continuación, pulse **Enter** para activarla o desactivarla.

**Primera instalación**

Pulse ▼ / ▲ para seleccionar "First time installation" (primera instalación); a continuación, pulse **Enter** para acceder.

**Restablecer**

Pulse ▼ / ▲ para seleccionar "Reset" (restablecer); a continuación, pulse **Enter** para acceder al submenú correspondiente.

**Actualización de software (USB)**

Pulse ▼ / ▲ para seleccionar "Software Update (USB)" (actualización de software USB), conecte su dispositivo USB en la ranura USB y, a continuación, pulse el botón Enter para actualizar el software a la versión más reciente.

**HDMI CEC (si compatible con la función HDMI CEC/ARC)**

Pulse ▼ / ▲ para seleccionar "HDMI CEC"; a continuación, pulse Enter para acceder al submenú correspondiente. Fig. 47

- HDMI CEC: Pulse ◀ / ▶ para activar/desactivar la opción HDMI CEC.
- HDMI ARC: Pulse ◀ / ▶ para activar/desactivar la opción HDMI ARC.
- Auto Standby (modo de espera automático): Pulse ◀ / ▶ para activar/desactivar la opción Auto Standby.
- Device List (lista de dispositivos): Pulse Enter para abrir el menú principal del dispositivo.

**Menú de pantalla**

- Pulse el botón MENU para visualizar el menú principal.
- Pulse ◀ / ▶ para seleccionar SCREEN (pantalla) en el menú principal. Fig. 48
  1. Pulse el botón ◀ / ▶ para seleccionar la opción que desea configurar en el menú SCREEN.
  2. Pulse Enter (confirmar) para confirmar la configuración.
  3. Una vez realizada la configuración, pulse el botón Enter para guardar y volver al menú anterior.



**Ajuste automático**

Pulse Enter ajustar automáticamente las siguientes opciones: H-Offset/V-Offset/Size/Phase.

**H-Offset**

- Desplazamiento horizontal de la imagen.
- Pulse ▼ / ▲ para seleccionar H-Offset (desplazamiento horizontal); a continuación, pulse Enter para acceder al submenú correspondiente.

**V-Offset**

- Desplazamiento vertical de la imagen.
- Pulse ▼ / ▲ para seleccionar V-Offset (desplazamiento vertical); a continuación, pulse Enter para acceder al submenú correspondiente.

**Size**

- Ajusta el tamaño de visualización.
- Pulse ▼ / ▲ para seleccionar Size (tamaño); a continuación, pulse Enter para acceder al submenú correspondiente.

**Phase**

- Ajusta las líneas horizontales de interferencia.
- Pulse ▼ / ▲ para seleccionar Phase (fase); a continuación, pulse Enter para acceder al submenú correspondiente.

**Restablecer la posición**

Pulse ▼ / ▲ para seleccionar Position Reset (restablecer posición); a continuación, pulse Enter para restablecer la posición de la pantalla.

**Avisos:**

1. No se puede reducir el sonido para la opción PICTURE (imagen).
2. No se puede seleccionar "AD Switch" para la opción SOUND (sonido).
3. Las funciones de audiodescripción y de accesibilidad para personas con deficiencia auditiva son lo mismo.
4. Las opciones de bloqueo de canales y control parental no están disponibles en el menú LOCK (bloqueo).
5. Las opciones de idioma de audio/subtítulo, accesibilidad para personas con deficiencia auditiva y sistema de archivos PVR no están disponibles en el menú SETUP (configuración).
6. La opción PC no es compatible con el menú CHANNEL (canal).

**Contenido multimedia**

Nota: antes de acceder al menú Media (contenido multimedia), conecte el dispositivo USB y

pulse el botón "Source" (fuente) para configurar la fuente de entrada Media.

Fig. 49

- Pulse ▼ / ▲ para seleccionar Media en el menú "Source" (fuente); a continuación, pulse Enter.
- Pulse el botón ◀/▶ para seleccionar la opción que desea configurar en el menú Media; a continuación, pulse Enter.

**Menú de foto**

- Pulse ◀/▶ para seleccionar PHOTO (foto) en el menú principal; a continuación, pulse Enter.
- Pulse Exit (salir) para volver al menú anterior; púlselo nuevamente para salir del todo.

Fig. 50

Pulse ◀/▶ para seleccionar el archivo que desea ver en el menú de selección de archivos; a continuación, pulse Enter para mostrar la foto/imagen.

Al resaltar la opción seleccionada, la información del archivo aparecerá a la derecha y la imagen se previsualizará en el centro. Fig. 51

**Menú de música**

- Pulse ◀/▶ para seleccionar MUSIC (música) en el menú principal; a continuación, pulse Enter.
- Pulse Exit (salir) para volver al menú anterior; púlselo nuevamente para salir del todo.

Fig. 52

Fig. 53

- Pulse ◀/▶ para seleccionar la canción/disco que desea reproducir; a continuación, pulse el botón Enter.
- Pulse ◀/▶ para seleccionar la opción de volver al menú anterior.

Fig. 54

**Menú de películas**

- Pulse ◀/▶ para seleccionar MOVIE (películas) en el menú principal; a continuación, pulse Enter.
- Pulse Exit (salir) para volver al menú anterior; púlselo nuevamente para salir del todo.

Fig. 55

- Pulse ◀/▶ para seleccionar la película que desea reproducir; a continuación, pulse el botón Enter.
- Pulse el botón Enter para reproducir la película seleccionada.
- Seleccione el menú multimedia al que desea acceder y pulse Enter. Pulse Exit (salir) para volver al menú anterior; púlselo nuevamente para salir del todo.

Fig. 56

**Menú de texto**

- Pulse ◀/▶ para seleccionar TEXT (texto) en el menú principal; a continuación, pulse Enter.
- Pulse Exit (salir) para volver al menú anterior; púlselo nuevamente para salir del todo.
- Fig. 57

- Pulse ◀/▶ para seleccionar el elemento que desee; a continuación, pulse el botón Enter.
- Pulse ◀/▶ para seleccionar la opción de volver al menú anterior.

Fig. 58

**5. MANDO A DISTANCIA**

Fig. 59

1. **POWER** (potencia): Encienda el televisor o póngalo en modo de espera.
2. **MUTE** (silencioso): Pulse para silenciar el sonido. Vuelva a pulsar o pulse VOL+ para volver a activar el sonido.
3. **0 -9**: Pulse 0-9 para seleccionar directamente un canal mientras ve la televisión. El canal cambiará después de 2 segundos. Aplicable al modo teletexto, etc.
4. **DTV/ATV**: Pulse para cambiar entre TV analógica y digital.
5. **↶** : Pulse para volver al programa visualizado anteriormente.
6. **S.MODE** (modo de sonido): Pulse este botón para seleccionar entre los diferentes ajustes de sonido.
7. **SLEEP** (modo de suspensión): Seleccione la cantidad de tiempo antes de que el televisor se apague automáticamente.
8. **MTS**: Pulse para buscar los modos NICAM.
9. **P.MODE** (modo de imagen): Pulse este botón para seleccionar entre los diferentes ajustes de imagen.
10. **MENU**: Permite navegar entre los menús del sistema.
11. **SOURCE** (fuente): Abra el menú principal y pulse para navegar entre las fuentes.
12. **▼▲ ◀▶ENTER** le permite navegar por los menús en pantalla y ajustar la configuración del sistema según sus preferencias.
13. **EXIT** (salir): Pulse este botón para salir del menú o submenú y cancelar la función correspondiente (si corresponde).
14. **DISPLAY** (pantalla): Pulse este botón para visualizar la información de la fuente y del canal.
15. **VOL+/VOL-**: Pulse para aumentar/disminuir el volumen.
16. **TV/RADIO**: Al ver un canal, permite cambiar entre los modos TV y Radio.
17. **GUIDE**:
  1. Abra la EPG (Electronic Program Guide, guía electrónica de programas).
  2. Retroceso rápido en modo PVR o Media Player (reproductor multimedia).
18. **TIME SHIFT** (control de tiempo):
  1. Control de tiempo canales DTV.

2. Control de tiempo en modo PVR o Media Player.

**19. CANCEL:**

1. Cuando se selecciona una página en modo Teletexto, es posible que tarde en estar disponible; pulsando el botónCANCEL, volverá al modo TV. Cuando encuentre la página deseada, el número de página aparecerá en la parte superior de la pantalla; pulse CANCEL para volver al modo teletexto y navegar en la página.

2. Capítulo anterior en modo PVR o Media Player.

**20. INDEX:**

1. Pulse este botón para abrir la página Index (índice) en modo Teletexto.
2. Salga de la función de reproducción en modo PVR o Media Player.

21. **SIZE**: Pulse este botón para cambiar el tamaño de visualización en modo Teletexto.

22. **REVEAL**: Pulse este botón para mostrar u ocultar las palabras ocultas/mostradas.

23. **BOTONES TRICOLORS**: Control en modo Teletexto, selección de elementos en el menú y MHEGS en el menú DVB.

24. **CH+/CH-**: Pulse estos botones para navegar por los canales.

25. **FAV/LIST**: pulse estos botones para abrir la lista de favoritos. A continuación, seleccione un canal favorito.

**26. ASPECT:**

1. Pulse este botón para seleccionar la escala de la imagen.

2. Avance rápido en modo PVR o Media Player (reproductor multimedia).

27. **FREEZE**: pulse este botón para congelar la imagen.

**28. SUB. PG:**

1. Pulse este botón para acceder a la subpágina.

2. Capítulo siguiente en modo PVR o Media Player.

29. **SUBTITLE**: pulse este botón para mostrar y ajustar el idioma del canal DTV actual.

30. **HOLD**: pulse este botón para activar o desactivar la visualización de la página actual.

31. **TEXT**: Pulse este botón para activar o desactivar el teletexto.

32. **RECLIST**: Pulse este botón para mostrar la lista de grabaciones.

33. **REC**: pulse este botón para grabar en modo PVR.

Fig. 60

**Instalación de las pilas:**

- Deslice hacia abajo y tire hacia afuera la tapa del compartimento de las pilas en la parte posterior del mando para retirarla. Introduzca dos pilas AAA en el compartimento de las pilas respetando la polaridad (+/-) como se indica. No introduzca pilas nuevas y viejas o diferentes tipos de pilas.

- Deslice la tapa hasta que la oiga encajar en su sitio.

**Usar el mando a distancia:**

- A menos que se indique lo contrario, con el mando a distancia se pueden controlar todas las funciones del televisor.

- Apunte siempre el mando directamente al sensor situado en la parte frontal del televisor.

**PRECAUCIÓN:** No ingiera las pilas, existe peligro de quemaduras químicas. Este producto contiene pilas. Si ingiere las pilas pueden causar quemaduras internas graves en solo 2 horas y provocar la muerte. Mantenga las pilas nuevas y usadas fuera del alcance de los niños. Si el compartimiento de las pilas no cierra de forma segura, deje de usar el producto y manténgalo fuera del alcance de los niños. Si cree que las pilas pueden haberse ingerido o colocado dentro de cualquier parte del cuerpo, busque atención médica de inmediato.

## 6. RESOLUCIÓN DE PROBLEMAS

No hay suministro eléctrico.	Compruebe si el cable de CA del televisor está conectado o no. Si sigue sin haber corriente, desconecte el enchufe y vuelva a conectarlo transcurridos 60 segundos. Vuelve a conectar la alimentación.
El televisor no recibe la señal correctamente.	Si hay edificios altos o montañas cerca de donde se encuentra el televisor, es posible que la pantalla sufra de efecto fantasma o que aparezcan imágenes dobles. Si fuera el caso, puede arreglar la imagen manualmente ajustando la dirección de la antena exterior.
	Si utiliza una antena interior, es posible que capte más difícilmente la señal. Ajuste la dirección de la antena para asegurar una buena recepción. Si la recepción de la señal no mejora, es posible que tenga que cambiar a una antena externa.
No hay imagen.	Compruebe si la antena de la parte posterior del televisor está bien conectada.
	Vea otros canales para comprobar si el problema persiste.
No hay sonido.	Pruebe a subir el volumen.
	Compruebe si el sonido del televisor está silenciado o no.
Hay audio, pero no hay imagen o la imagen está descolorida.	Intente ajustar el contraste y el brillo.
El ruido estático afecta a la calidad de vídeo y audio.	Compruebe si la antena de la parte posterior del televisor está bien conectada.

Aparecen líneas partidas en la pantalla.	Los aparatos eléctricos como secadores de pelo, aspiradoras, etc., pueden interferir con el televisor. Apague este tipo de aparatos.
El mando no funciona.	Retire el plástico que envuelve el mando. Pruebe a acercarlo al televisor y pulse cualquier botón. Asegúrese de que las pilas están bien colocadas o intente utilizar pilas nuevas.
	El televisor entrará en modo de espera si no recibe respuesta pasados unos minutos.
No hay imagen (modo PC).	Compruebe si el cable está conectado correctamente al puerto HDMI o si está doblado.
Línea vertical parpadeante (Modo PC).	Entre en el menú principal y ajuste la colocación vertical de la pantalla para eliminar la línea vertical.
Línea horizontal (modo PC)	Ajuste la colocación horizontal de la pantalla para eliminar la línea horizontal.
Pantalla demasiado brillante u oscura (modo PC)	Ajuste el brillo o el contraste en el menú principal.
No hay respuesta del PC.	Compruebe si la resolución de la pantalla del PC está ajustada a una resolución compatible con la del televisor.
Aparecen líneas al conectar un dispositivo al puerto RCA.	Asegúrese de utilizar un cable de buena calidad.
El problema persiste.	Desenchufe el cable de alimentación, espere 30 segundos y vuelva a conectarlo a la toma de corriente. Si el problema persiste, no intente reparar el televisor por su cuenta. Póngase en contacto con el Servicio de Asistencia Técnica oficial.

No deje el televisor mostrando una imagen estática, ya sea de un vídeo en pausa, una pantalla de menú, etc. durante un periodo de tiempo prolongado para evitar el quemado de pantalla.

## 7. ESPECIFICACIONES TÉCNICAS

Producto	TV 0 Series 0024	TV 0 Series 0032
Referencia del producto	02610	02612
QR		
Potencia	36 W	56 W
Voltaje	100 – 240 V	
Frecuencia	50 / 60 Hz	
Vida útil	60.000 horas (aprox.)	

Los términos HDMI y HDMI High-Definition Multimedia Interface, y el logotipo HDMI son marcas comerciales o marcas registradas de HDMI Licensing LLC en Estados Unidos y otros países

Las especificaciones técnicas pueden cambiar sin previo aviso para mejorar la calidad del producto.

Fabricado en China | Diseñado en España

## 8. RECICLAJE DE APARATOS ELÉCTRICOS Y ELECTRÓNICOS



Este símbolo indica que, de acuerdo con las normativas aplicables, el producto y/o la batería deberán desecharse de manera independiente de los residuos domésticos. Cuando este producto alcance el final de su vida útil, deberás extraer las pilas/baterías/acumuladores y llevarlo a un punto de recogida designado por las autoridades locales.

Para obtener información detallada acerca de la forma más adecuada de desechar sus aparatos eléctricos y electrónicos y/o las correspondientes baterías, el consumidor deberá contactar con las autoridades locales.

El cumplimiento de las pautas anteriores ayudará a proteger el medio ambiente.

## 9. GARANTÍA Y SAT

Cecotec responderá ante el usuario o consumidor final por las faltas de conformidad que existan en el momento de la entrega del producto en los términos, condiciones y plazos establecidos por la normativa aplicable.

Se recomienda que las reparaciones sean realizadas por personal cualificado.

Si detecta una incidencia con el producto o tiene alguna consulta, póngase en contacto con el Servicio de Asistencia Técnica oficial de Cecotec a través del número de teléfono +34 96 321 07 28.

## 10. COPYRIGHT

Los derechos de propiedad intelectual sobre los textos de este manual pertenecen a CECOTEC INNOVACIONES, S.L. Quedan reservados todos los derechos. El contenido de esta publicación no podrá, ni en parte ni en su totalidad, reproducirse, almacenarse en un sistema de recuperación, transmitirse o distribuirse por ningún medio (electrónico, mecánico, fotocopia, grabación o similar) sin la previa autorización de CECOTEC INNOVACIONES, S.L.

## 11. DECLARACIÓN DE CONFORMIDAD SIMPLIFICADA

**CE** Por la presente, Cecotec Innovaciones declara que los televisores, modelos 02610\_TV 0 Series 0024 y 02612\_TV 0 Series 0032 son conformes con la Directiva 2014/53/EU de equipos radioeléctricos.

El texto completo de la Declaración UE de conformidad está disponible en la siguiente dirección de internet:

[www.cecotec.es](http://www.cecotec.es)

## 1. BEFORE USE

- This appliance is packaged in a way as to protect it during transport. Take the appliance out of its box and remove all packaging materials. You can keep the original box and other packaging elements in a safe place. This will help you prevent damage to the appliance when transporting it in the future. In case the original packaging is disposed of, make sure all packaging materials are recycled accordingly.
- Make sure all parts and components are included and in good conditions. If there is any piece missing or in bad conditions, contact the official Cecotec Technical Support Service immediately.

### Box content:

- TV
- Remote control
- AA cells (x2)
- Instruction manual

### Note:

The graphics in this manual are schematic representations and may not exactly match the appliance.

## 2. INSTALLATION

### Assembling the stand

To fix the TV to the wall:

#### Fig. 1

1. First, please put the TV on the table, and put a soft cloth on the table to avoid scratches on the display.
2. Use the screwdriver to remove the screws that are attached to the bottom bracket (as shown in figure 1); then remove the bottom bracket (remove screws and bottom bracket carefully).
3. Choose a bracket that can be fixed to the wall according to the measurements of the TV as shown in figures 2 and 3.
4. Drill four holes in the wall and put four screws.
5. Use the screwdriver to fix the screw on the back of the TV. Next, hang the TV on the wall.

### Legend Fig.1:

1. Wall-mounted
2. Support
3. Wall-mounted
4. Wall screw

### Note:

1. Thee Mounting flange (VESA) is not included.
2. When mounting the TV, be sure to keep it at a safe distance from other appliances.
3. If necessary, contact a competent technician to avoid danger.
4. The figure is for reference only.
5. Follow the instructions in the manual to securely secure the TV to the stand.
6. Follow the VESA standard for proper mounting of the TV to the bracket.

### Installation and connection of the TV

#### TV Configuration. Fig. 3

- Place the TV on a stable place that can support its weight.
- To avoid danger, keep the TV away from water or heat sources (such as a light, candle, or heating appliance), and ensure adequate ventilation at the back of the TV.

#### Connect the antenna and power.

1. Connect the antenna cable to the antenna socket on the back of the TV.
2. To plug in the TV's power cable:

#### Turn on the TV:

3. Press the power button on the TV: the indicator light will turn green. If the TV is in standby mode (red indicator light), press the power button on the remote to turn on the TV.

### Fig. 3 key:

1. TV signal output

Note: The figure is for reference only.

### Bracket installation

1. Take the TV, accessories, and base out of the box (some models do not include a base).  
Fig. 4
2. To avoid damaging the TV, place it on a cloth or soft material supported on the table and screw the neck of the base to the TV.
3. Properly secure the base to the TV to complete the installation.

### Tip:

To ease the base installation and avoid damage, we advise you to use a PH2 type screwdriver.

Fig. 5

**First installation**

Connect an RF cable to the "RF-In" input of the TV and to the input of your TV antenna.

**Select Language**

Press ◀/▶ to select the system language.

**Select the Country**

Press ▼ / ▲ to highlight the "Country" option.

Press ◀/▶ to select the country you want.

Fig. 6

Fig. 7

**Automatic tuning**

To automatically tune your TV, press "Menu" and left arrow button to skip ATV tuning; do the same to skip DTV tuning.

Fig. 8

**WARNING:**

Do not place the TV in an unstable place to prevent it from falling and causing injury or damage. Many injuries can be avoided by taking basic precautions such as:

1. Use cabinets or supports recommended by the manufacturer of the television.
2. Only use furniture that can safely support the weight of the TV.
3. Make sure that the television does not protrude from the edge of the supporting furniture.
4. Do not place the television on tall furniture (for example, cabinets or bookcases) without securing both the furniture and the television to a suitable support.
5. Do not place tablecloths or other materials between the television and the supporting furniture.
6. Educate children about the dangers of climbing on furniture to reach the TV or remote. Consider the above if you want to move the TV to another place.

**3. CONTROLLER BUTTONS AND INTERFACE**







**Controller buttons**

**Show/Hide Icon:** When the icon is not displayed, please press the corresponding button: the button icon will appear as shown in the figure above, and it will automatically turn off after 5 seconds of inactivity.







**Icon selection:** short press the corresponding button and move right to select the icon.

**Icon function selection:** long press the button to get the selected icon function.

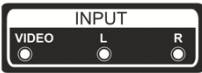
**Icon Description:**

-  Switch-off icon It corresponds to the "POWER" button on the remote control.
-  Menu icon: It corresponds to the "MENU" button on the remote control.
-  Source icon: It corresponds to the "SOURCE" button on the remote control.
-  CH+ icon (go to next channel): It corresponds to the "CH+" button on the remote control.
-  CH- icon (go back to the previous channel): It corresponds to the "CH-" button on the remote control.
-  Volume icon+ (increase volume) Corresponds to the "VOL+" button on the remote control.
-  Volume icon- (decrease volume): It corresponds to the "VOL-" button on the remote control.

**Interface**

	<p><b>AV Input</b> External AV signal input and right/left sound channel</p>
	<p><b>CI SLOT</b> Common Interface (CI) card slot requires Conditional Access Module (CAM) for Pay TV.</p>
	<p><b>HDMI Input</b> Digital signal input from the HDMI video connector</p>
	<p><b>ANT 75</b> Input for the connection of the antenna/cable (75/VHF/UHF).</p>
	<p><b>USB input</b> Insert a USB device here to play your media files or record programs using the PVR function.</p>
	<p><b>COAXIAL</b> To connect the SPDIF receiver.</p>

 Please keep away, protect, and do not touch the HDMI and USB terminals of the TV to extend the life of the TV and ensure proper operation.

External device connection scheme

Check figure 2.

Fig. 2 key:

1. DVD
2. Set-Top Box
3. AV Input Connector
4. HDMI Input Connector

5. USB Connector
6. TV Connector

## 4. MODES AND MENUS

### Main Menu

#### CHANNEL Menu

Press the MENU button to display the main menu.

Press ◀/▶ to select **CHANNEL** in the main menu. Fig. 9

1. Press ▼ / ▲ to select the option you want to set in the **CHANNEL** menu.
2. Press **Enter** to confirm the setting.
3. Once the setting is done, press the **Enter** button to save and return to the previous menu.

#### Automatic tuning

Press ▼ / ▲ to select "Auto Tuning" and then press **Enter**/▶.

Fig. 10

#### Manual ATV Tuning

Actual channel

Channel number setting.

#### Colour System

Colour system selection.

(Available systems: AUTO, PAL, SECAM)

#### Sound system

Sound system selection.

#### Precise setting

Precise setting of the channel frequency.

#### Search

Channel search

Fig. 11

#### Manual DTV Tuning

- Press ▼ / ▲ to select "DTV Manual Tuning" and then press **Enter** to access the corresponding submenu.
- Press ◀/▶ to select the channel; the press **Enter** to search the programme.

Fig. 12

#### Channel edition

Press ▼ / ▲ to select "Program Edit", then press **Enter** to access the corresponding submenu. Fig. 13

The tricolour buttons are the direct access buttons for channel programming.

Press first ▼ / ▲ to highlight the channel you want to select, then:

- Press the **red** button to delete the channel from the list.
- Press the **yellow** button to scroll the channel from the list.
- Press the **blue** button to skip the selected channel.
- Press "Fav" button to add or remove a channel from your favourite list (TV will skip channel automatically when you press CH+/- to change channel).

#### Programming list

- Press ▼ / ▲ to select "Schedule List", then press **Enter** to access the corresponding submenu. The programming list is available for DTV and satellite. Fig. 14
- Press the **yellow** button to access the interface below. Fig. 15
- In case of programming problems, a warning message will appear. Fig. 16

#### Signal information

Press ▼ / ▲ to select Signal Information; press the button Enter to see the detailed information about the signal (only available with DTV signal). Fig. 17

#### CI information (Common Interface)

Press ▼ / ▲ to select CI Information; then, press the Enter button to see the CI card details (if inserted).

NOTE: CI card not included.

#### List of satellite channels Fig. 18

#### Automatic tuning

Press ▼ / ▲ to select "Auto Tuning" and then press **Enter**/▶. Fig. 19

#### Satellite dish setup

Press ▼ / ▲ to select "Dish Setup"; then, press **Enter**/▶ to confirm. Fig. 20

#### Picture Menu

- Press the MENU button to display the main menu.
- Press ◀/▶ to select **PICTURE** in the main menu. Fig. 21



Note:

- MODE 120 Hz NOT COMPATIBLE
- MODE 60 Hz NOT COMPATIBLE

1. Press ▼ / ▲ to select the option you want to set in the **PICTURE** menu.
2. Press **OK** to confirm the setting.
3. Once the setting is done, press the **MENU** button to save and return to the previous menu.

#### Picture Mode

- Press ▼ / ▲ to select "Picture Mode", then press **OK** to access the corresponding submenu.
- You can change the contrast, brightness, colour, sharpness, and tint value when the image is in Personal (custom) mode.

Tips: You can press the PMODE button to directly change the picture settings.

Fig. 22

#### Contrast/brightness/colour/sharpness/shade

Press ▼ / ▲ to select the value you want; then press Enter/▶ to set the value.

- **Contrast:** Highlights the images light but the shadow does not change.
- **Brightness:** Set the fiber optic output; affects the darks of the image.
- **Colour:** Sets the colour saturation
- **Shade:** It is used to compensate for colour shift in NTSC broadcast.
- **Sharpness:** Sets the level of detail of the image.

#### Colour temperature

- Modifies the perception of the colour range of the television.
- Press ▼ / ▲ to select "Colour Temperature"; to continue, press **OK** to access the corresponding submenu.
- Press ▼ / ▲ to select the option you want; colour temperature: Cool (cold), Medium (neutral), Warm (warm).

Fig. 23

- **Cool:** Increases the blue hue and reduces white.
- **Medium (neutral):** Increases pinks and blues and reduces white.
- **Warm:** Increases red and reduces white.

#### Noise reduction

Filters and reduces sound and improves image quality. Press ▼ / ▲ to select "Noise Reduction"; then press **OK** to access the corresponding submenu. Fig. 24

- **Off** (Switched-off): Select this option to disable sound detection.
- **Low:** Detects and reduces low sound.

- **Middle** (moderate): Detects and reduces moderate sound.
- **High:** Detects and reduces high sound.
- **Default:** Default.

#### HDMI Mode

- Press ▼ / ▲ to select "HDMI Mode", then press **OK** to access the corresponding submenu. Fig. 25
- Press ▼ / ▲ to select between the available picture modes: Auto/Video/PC.

#### Sound Menu

- Press the **MENU** button to display the main menu. Fig. 26
- Press ◀/▶ to select **SOUND** in the main menu.

1. Press ▼ / ▲ to select the option you want to set in the ◀SOUND▶ menu.
  2. Press **Enter** to confirm the setting.
  3. Once the setting is done, press the **Enter** button to save and return to the previous menu.
- Fig. 27

#### Sound Menu

Press ▼ / ▲ to select "Sound Mode", then press **Enter** to access the corresponding submenu. Press ▼ / ▲ to select to select from the available options.

You can change the treble and bass value when the sound is in custom mode.

Tips: Press the **SMODE** button on the remote to directly change the sound mode.

Standard: Produces balanced sound in all environments.

Music: Preserves the original sound. Ideal for musical programs.

Movie: Enhances treble and bass for a better sound experience.

Sports: Improves vocal clarity for sports.

Personal (custom): Select this option to customize the image settings.

Note: Treble and Bass are only available in custom mode, and you can adjust them as you like.

#### Balance

Press ▼ / ▲ to select the value you want; then press ◀/▶ to set the value.

#### Auto Volume Level (automatic volume)

Press ▼ / ▲ to select this option; then press ◀/▶ to turn it on or off.

**SPDIF Mode**

Press ▼ / ▲ to select "SPDIF Mode"; then press to select between Off/PCM/Auto.

**AD Switch**

Press ▼ / ▲ to select this option; then press ◀/▶ to turn it on or off. The television also has an audio description function for blind people.

**NOTE:**

**Balance:** Sets the output audio for a more balanced listening experience.

**Auto Volume Level** (automatic volume): Automatically reduces the difference between the volume of the channel and that of the program.

**Time Menu**

- Press the MENU button to display the main menu.
- Press ◀/▶ to select **TIME** in the main menu.

Fig. 28

1. Press ▼ / ▲ to select the option you want to set in the **TIME** menu.
2. Press **Enter** to confirm the setting.
3. Once the setting is done, press the **Enter** button to save and return to the previous menu.

**Time zone**

- Press ▼ / ▲ to select "Time zone", then press Enter to access the corresponding submenu.  
Fig. 29
- Press ▼ / ▲/◀/▶ to select the time zone.

**Switch-off timer**

- Press ▼ / ▲ to select "Sleep Timer", then press **Enter** to access the corresponding submenu. Fig. 30
- Press ▼ / ▲ to select from the available options:
- Off, 15 min, 30 min, 45 min, 60 min, 90 min, 120 min, 240 min).

**Auto Standby mode**

- Press ▼ / ▲ to select "Auto Standby", then press **Enter** to access the corresponding submenu. Fig. 31
- Press ▼ / ▲ to select from the available options.

Tips: Do not perform any operations with the controller during the selected time; otherwise, the time will be reset.

**OSD timer**

- Press ▼ / ▲ to select "OSD Timer", then press **Enter** to access the corresponding submenu.  
Fig. 32
- Press ▼ / ▲ to select from the available options.

**Lock Menu**

Press the MENU button to display the main menu. Press ◀/▶ to select LOCK in the main menu.  
Fig. 33

1. Press ▼ / ▲ to select the option you want to set in the LOCK SYSTEM menu.
2. Press Enter ◀/▶ to confirm the setting.
3. Once the setting is done, press the MENU button to return to the previous menu.

**System Lock**

Press ▼ / ▲ to select "System Lock" then, press Enter to access the next 3 options.  
Fig. 34

The default password is 0000. If you forget the password, try "8899".

**Set Password**

Press ▼ / ▲ to select "Set Password"; then press enter to access the corresponding submenu and set the password.  
Fig. 35

**Channel Lock**

- Press ▼ / ▲ to select "Channel Lock", then press **Enter** to access the corresponding submenu.
  - Press the **green** button to lock or unlock the channel you want.
- Fig. 36

**Parental guidance**

Pulse ▼ / ▲ to select "Parental Guidance"; then press **Enter** to access the corresponding submenu and select the age of your children. Fig. 37

**Key lock**

Press ▼ / ▲ to select the "Key Lock"; then press ◀/▶ to turn it on or off. By activating this option, the remote buttons will be locked.

**Hotel Mode**

Fig. 38

1. Press ▼ / ▲ on the remote control to select "Hotel Mode" in the **Lock** menu.

- Press the **Enter** button on the remote control to access the corresponding submenu.
- Once the setting is done, press the **MENU** button to save and return to the previous menu.

#### Hotel Mode

Press ▼ / ▲ to select the "Hotel Mode"; then press ◀ / ▶ to turn it on or off.

#### Source lock

- Press ▼ / ▲ to select "Source Lock", then press Enter to access the corresponding submenu.
- The hotel administrator can set the source block as DTV/HDMI, AV, etc. User cannot select source lock.

#### Default source

- Press ▼ / ▲ to select "Default Source", then press Enter to access the corresponding submenu.
- The hotel administrator can set the default source. The TV will turn on with the default source.

#### Default programming

- Press ▼ / ▲ to select "Default prog", then press ◀ / ▶ to make the settings you want (available with "TV" as the default source).
- The hotel administrator can set the default schedule. Only DTV/TV default source can be set

#### Default volume

- Press ▼ / ▲ to select "Default Volume"; then press ◀ / ▶ to make the settings that you want.
- The hotel administrator can set the default volume. The TV will turn on at the default volume.

#### Maximum volume

- Press ▼ / ▲ to select "Max Volume"; then press ◀ / ▶ to make the settings that you want.
- The hotel administrator can set the maximum volume. The user can adjust the volume below the set maximum level.

#### Channel

Press ▼ / ▲ to select the CHANNEL option; then press ◀ / ▶ to turn it on or off.

#### Image

Press ▼ / ▲ to select the PICTURE option; then press ◀ / ▶ to turn it on or off.

#### Sound

Press ▼ / ▲ to select the SOUND option; then press ◀ / ▶ to turn it on or off.

#### Time

Press ▼ / ▲ to select the TIME option; then press ◀ / ▶ to turn it on or off.

#### Lock

Press ▼ / ▲ to select the LOCK option then press ◀ / ▶ to turn it on or off.

#### Configuration

Press ▼ / ▲ to select the SETUP option; then press / to turn it on or off.

#### Delete Setting

Press ▼ / ▲ to select "Clear Lock", then press **Enter** to undo the previous setting.

#### Import Database

The hotel administrator can import channel information by inserting a USB device into the port.

#### Export Database

The hotel administrator can insert the import USB disk to other TVs. You can then use this feature to clone all the channels to the new TVs.

#### Reset

This function restores the hotel mode defaults.

You can select the hotel mode after entering the 8888-system password in the main menu lock (the prerequisite is that the software sets the hotel function to open by default).

Fig. 39

#### Settings menu

- Press the MENU button to display the main menu.
- Press ◀ / ▶ to select **SETUP** in the main menu. Fig. 40

- Press the ▼ / ▲ button to select the option you want to set in the **SETUP** menu.
- Press **Enter** to confirm the setting.
- Once the setting is done, press the **Enter** button to save and return to the previous menu.

#### OSD Language

- Select a language for the OSD menu. The default language is English.
- Press ▼ / ▲ / ◀ / ▶ to select "Menu Language".

Fig. 41

**Teletext language**

- Press ▼ / ▲ to select "TT Language", then press Enter to access the corresponding submenu.
- Press ▼ / ▲ to select a teletext language.

Fig. 42

**Audio languages**

- Press ▼ / ▲ to select "Audio Languages", then press Enter to access the corresponding submenu.
- Press ◀/▶ to access the available audio languages.
- Press ▼ / ▲ / ◀/▶ to select the audio language that you want.

Fig. 43

**Subtitle language**

- Press ▼ / ▲ to select "Subtitle Language", then press Enter to access the corresponding submenu.
- Press ◀/▶ to access the available subtitle languages.
- Press ▼ / ▲ / ◀/▶ to select the subtitle language that you want.

Fig. 44

**Audio accessibility**

Press ▼ / ▲ to select the "Hearing Impaired" option; then press **Enter** to turn it on or off.

**PVR file system**

- Press ▼ / ▲ to select "PVR File System", then press **Enter** to access the corresponding submenu.
- Press ▼ / ▲ to select "Check PVR File System", then press **Enter** to access the corresponding submenu. This function checks the USB speed.

Fig. 45

**Aspect ratio**

- Press ▼ / ▲ to select "Aspect ratio", then press **Enter** to access the corresponding submenu.
- Press ▼ / ▲ to select among the available aspect ratios: Auto, 4:3,16:9, Zoom1 and Zoom2.

Fig. 46

**Blue screen**

Press ▼ / ▲ to select the "Blue Screen" option; then press **Enter** to turn it on or off.

**First installation**

Press ▼ / ▲ to select "First time installation"; then press enter to access.

**Reset**

Press ▼ / ▲ to select "Reset", then press **Enter** to access the corresponding submenu.

**Software update (USB)**

Press ▼ / ▲ to select "Software Update (USB)" plug your USB device into the USB slot, and then press the Enter button to update the software to the latest version.

**HDMI CEC (compatible with HDMI CEC/ARC function)**

Press ▼ / ▲ to select "HDMI CEC", then press Enter to access the corresponding submenu. Fig. 47

- HDMI CEC: Press ◀/▶ to turn on or off the HDMI CEC option.
- HDMI ARC: Press ◀/▶ to turn on or off the HDMI ARC option.
- Auto Standby: Press ◀/▶ to turn on or off the Auto Standby option.
- Device List: Press Enter open the main menu of the device.

**Display type**

- Press the MENU button to display the main menu.
  - Press ◀ / ▶ to select SCREEN in the main menu. Fig. 48
1. Press ◀/▶ button to select the option you want to set in the SCREEN menu.
  2. Press Enter to confirm the setting.
  3. Once the setting is done, press the Enter button to save and return to the previous menu.

**Automatic setting**

Press Enter to automatically adjust the following options: H-Offset/V-Offset/Size/Phase.

**H-Offset**

- Horizontal offset of the image.
- Press ▼ / ▲ to select "H-Offset", then press Enter to access the corresponding submenu.

**V-Offset**

- Vertical offset of the image.
- Press ▼ / ▲ to select "V-Offset", then press Enter to access the corresponding submenu.

**Size**

- Set the display size.
- Press ▼ / ▲ to select "Size", then press Enter to access the corresponding submenu.

**Phase**

- Set the horizontal lines of interference.
- Press ▼ / ▲ to select "Phase", then press Enter to access the corresponding submenu.

**Reset Position**

Press ▼ / ▲ to select Position reset then press Enter to reset the screen position.

Note:

1. You cannot reduce the sound for the PICTURE option.
2. You cannot select "AD Switch" for the SOUND option.
3. Audio Description and Hearing-Impaired Accessibility features are the same.
4. Channel lock and parental control options are not available in the LOCK menu.
5. Audio/Subtitle Language, Hearing Impaired Accessibility, and PVR File System options are not available in the SETUP menu.
6. The PC option is not compatible with the CHANNEL menu.

**Media content**

Note: Before entering the Media menu, please connect the USB device and press the "Source" button to set the Media input source.

Fig. 49

- Press ▼ / ▲ to select Media in the "Source" menu; then, press Enter.
- Press ◀ / ▶ button to select the option you want to set in the Media menu, press Enter.

**Photo Menu**

- Press ◀ / ▶ to select PHOTO in the main menu; then press Enter.
- Press Exit to return to the previous menu; press it again to exit completely.

Fig. 50

Press ◀ / ▶ to select the file that you want to see in the file selection menu; then press Enter to display the photo/image.

By highlighting the selected option, the file information will appear on the right and the image will be previewed in the centre. Fig. 51

**Music Menu**

- Press ◀ / ▶ to select MUSIC in the main menu; then press Enter.
- Press Exit to return to the previous menu; press it again to exit completely.

Fig. 52

Fig. 53

- Press ◀ / ▶ to select the song/disc you want to play; then press the Enter button.
- Press ◀ / ▶ to select the option to return to the previous menu.

Fig. 54

**Movie Menu**

- Press ◀ / / to select MOVIE in the main menu; then press Enter.
- Press Exit to return to the previous menu; press it again to exit completely.

Fig. 55

- Press ◀ / ▶ to select the movie you want to play; then press the Enter button.
- Press the Enter button to play the selected movie.
- Select the media menu you want to access, and press Enter. Press Exit to return to the previous menu; press it again to exit completely.

Fig. 56

**Text Menu**

- Press ◀ / ▶ to select TEXT in the main menu; then press Enter.
- Press Exit to return to the previous menu; press it again to exit completely.
- Fig. 57

- Press ◀ / ▶ to select the element you want to play; then press the Enter button.
- Press ◀ / ▶ to select the option to return to the previous menu.

Fig. 58

**5. REMOTE CONTROL**

Fig. 59

1. **POWER:** Turn on the TV or put it in standby mode.
2. **MUTE:** Press to mute the sound. Press again or press VOL+ to turn the sound back on.
3. **0 - 9:** Press 0-9 to directly select a channel while watching TV. The channel will change after 2 seconds. Applicable to teletext mode, etc.
4. **DTV/ATV:** Press to switch between analogue and digital TV.
5. **↺:** Press to return to the previously viewed program.
6. **S. MODE:** Press this button to select between the different sound settings.
7. **SLEEP:** Select the amount of time before the TV turns off automatically.
8. **MTS:** Press to browse NICAM modes.
9. **P. MODE:** Press this button to select between the different image settings.
10. **MENU:** Allows you to navigate between the system menus.
11. **SOURCE:** Open the main menu and tap to navigate between sources.
12. **▼ / ▲ ◀ ▶ ENTER** allows you to navigate the on-screen menus and adjust system settings to your preferences.
13. **EXIT:** Press this button to exit the menu or submenu and cancel the corresponding function (if applicable).
14. **DISPLAY:** Press this button to display the source and channel information.

15. **VOL+/VOL-:** Press to increase/decrease the volume.
16. **TV/RADIO:** When watching a channel, it allows you to switch between TV and Radio modes.
17. **GUIDE:**
  1. Open the EPG (Electronic Program Guide).
  2. Fast backward in PVR or Media Player mode.
18. **TIME SHIFT:**
  1. Time control DTV channels.
  2. Time control in PVR or Media Player mode.
19. **CANCEL:**
  1. When a page is selected in Teletext mode, it may take time for it to be available; pressing CANCEL key will return to TV mode. When you find the desired page, the page number will appear at the top of the screen; press CANCEL to return to teletext mode and navigate on the page.
  2. Previous chapter in PVR or Media Player mode.
20. **INDEX:**
  1. Press this button to request the Index page in Teletext mode.
  2. Exit playback function in PVR or Media Player mode.
21. **SIZE:** Press this button to change the display size in Teletext mode.
22. **REVEAL:** Click this button to show or hide the hidden/shown words.
23. **THREE-COLOR BUTTONS:** Control in Teletext mode, selection of items in the menu and MHEGS in the DVB menu.
24. **CH+/CH-:** Press these buttons to navigate through the channels.
25. **FAV/LIST:** Press these buttons to open the favourites list. Then select a favourite channel.
26. **ASPECT:**
  1. Click this button to select the scale of the image.
  2. Fast forward in PVR or Media Player mode.
27. **FREEZE:** Press this button to freeze the image.
28. **SUB. PG:**
  1. Press this button to access the subpage.
  2. Next chapter in PVR or Media Player mode.
29. **SUBTITLE:** Press this button to display and set the language of the current DTV channel.
30. **HOLD:** Press this button to turn the display of the current page on or off.
31. **TEXT:** Press this button to activate or deactivate teletext.
32. **RECLIST:** Press this button to display the list of recordings.
33. **REC:** Press this button to record in PVR mode.

Fig. 60

#### Battery Installation:

- Slide down and pull out the battery compartment lid on the back of the controller to

- remove it. Insert two AAA batteries into the battery compartment observing the polarity (+/-) as indicated. Do not insert new and old batteries or different types of batteries.
- Slide the lid until you hear it click into place.

#### Using the remote control:

- Unless otherwise stated, the remote control can control all functions of the TV.
- Always point the remote directly at the sensor located on the front of the TV.

**WARNING:** Do not ingest batteries, there is a danger of chemical burns. This product contains batteries. Swallowing batteries can cause severe internal burns in just 2 hours and can cause death. Keep new and used batteries out of the reach of children. If the battery compartment does not close securely, stop using the product and keep it out of the reach of children. If you think batteries may have been swallowed or placed inside any part of the body, seek immediate medical attention.

## 6. TROUBLESHOOTING



No power	Check whether the AC cable of the TV is connected or not. If there is still no power, unplug the plug and plug it back in after 60 seconds. Reconnect power.
The TV is not receiving the signal correctly.	If there are tall buildings or mountains near where the TV is located, the screen may experience ghosting or double images. If this is the case, you can fix the picture manually by adjusting the direction of the outdoor antenna.
	If you use an indoor antenna, it may be more difficult to pick up the signal. Set the direction of the antenna to ensure good reception. If signal reception does not improve, you may need to switch to an external antenna.
There is no image.	Check if the antenna on the back of the TV is well connected.
	Check other channels to see if the issue persists.
There is no audio.	Try turning up the volume.
	Check if the TV sound is muted or not.
There is audio, but there is no picture, or the picture is washed out.	Try adjusting the contrast and brightness.

Static noise affects video and audio quality.	Check if the antenna on the back of the TV is well connected.
Broken lines appear here on the screen.	Electrical devices such as hair dryers, vacuum cleaners, etc. may interfere with the TV. Turn off these types of devices.
The remote doesn't work.	Remove the plastic that wraps the remote. Try moving the remote closer to the TV and press any button. Make sure the batteries are installed correctly or try using new batteries.
	The TV will go into standby mode if there is no response after a few minutes.
There is no image (PC mode).	Check if the cable is connected to the HDMI port correctly or if it is bent.
Flashing vertical line (PC Mode).	Enter the main menu and adjust the vertical placement of the screen to remove the vertical line.
Horizontal line (PC mode)	Adjust the horizontal placement of the screen to remove the horizontal line.
Screen too bright or dark (PC mode)	Adjust the brightness or contrast in the main menu.
No response from PC.	Check if the screen resolution of the PC is set to a resolution that is compatible with that of the TV.
Lines appear when connecting a device to the RCA port.	Be sure to use a good quality cable.
The problem persists.	Unplug the power cable wait 30 seconds and plug it back into the power outlet. If the problem persists, do not try to repair the TV yourself. Contact the official Technical Support Service of Cecotec.



Do not leave the TV displaying a static image, be it a paused video, a menu screen, etc. for an extended period to prevent screen burn-in.

## 7. TECHNICAL SPECIFICATIONS

Product	TV 0 Series 0024	TV 0 Series 0032
Product reference	02610	02612
QR		
Power	36 W	56 W
Voltage	100 – 240 V	
Frequency	50 / 60 Hz	
Shelf life	60.000 hours (approx.)	

The terms HDMI and HDMI High-Definition Multimedia Interface, and the HDMI logo are trademarks or registered trademarks of HDMI Licensing LLC in the United States and/or other countries.

Technical specifications may change without prior notice to improve product quality.  
Made in China | Designed in Spain

## 8. DISPOSAL OF OLD ELECTRICAL AND ELECTRONIC APPLIANCES



This symbol indicates that, according to the applicable regulations, the product and/or batteries must be disposed of separately from household waste. When this product reaches the end of its shelf life, you should dispose of the cells/batteries/accumulators and take them to a collection point designated by the local authorities.

Consumers must contact their local authorities or retailer for information concerning the correct disposal of old machines and/or their batteries.

Compliance with the above guidelines will help protecting the environment.

## 9. TECHNICAL SUPPORT AND WARRANTY

Cecotec shall be liable to the end user or consumer for any lack of conformity that exists at the time of delivery of the product under the terms, conditions, and deadlines established by the applicable regulations.

It is recommended that repairs are carried out by qualified personnel.



If at any moment you detect any problem with your product or have any doubt, do not hesitate to contact the official Cecotec Technical Support Service at +34 963 210 728.

## 10. COPYRIGHT

The intellectual property rights over the texts in this manual belong to CECOTEC INNOVACIONES, S.L. All rights reserved. The contents of this publication may not, in whole or in part, be reproduced, stored in a retrieval system, transmitted, or distributed by any means (electronic, mechanical, photocopying, recording or similar) without the prior authorization of CECOTEC INNOVACIONES, S.L.

## 11. SIMPLIFIED DECLARATION OF CONFORMITY

**CE** Hereby, Cecotec Innovaciones declares that the televisions, with model 02610\_TV 0 Series 0024 and 02612\_TV 0 Series 0032 are following Directive 2014/53/EU on radio equipment.

The full text of the EU Declaration of Conformity can be found on the following website: [www.cecotec.es](http://www.cecotec.es)

## 1. AVANT UTILISATION

- Cet appareil possède un emballage conçu pour le protéger pendant son transport. Sortez l'appareil de sa boîte et retirez tout le matériel qui compose l'emballage. Rangez la boîte d'origine et le reste des éléments provenant de l'emballage dans un endroit sûr pour éviter d'endommager l'appareil si vous devez le transporter à l'avenir. Si vous devez vous défaire de l'emballage d'origine, assurez-vous de recycler tous les éléments correctement.
- Assurez-vous que toutes les pièces et les composants sont inclus et en bon état. S'il manque une pièce, une partie, un accessoire ou que l'appareil ou ses accessoires ne sont pas en bon état, veuillez contacter le Service Après-Vente officiel de Cecotec.

### Contenu de la boîte :

- Téléviseur
- Télécommande
- 2 piles AA
- Manuel d'instructions

### Note

Les graphiques de ce manuel sont des représentations schématiques et peuvent ne pas correspondre exactement à ceux du produit.

## 2. INSTALLATION

### Montage du support

Pour fixer le téléviseur au mur :

Img. 1

1. Placez d'abord le téléviseur sur une table, puis posez un chiffon doux sur la table pour éviter de rayer l'écran.
2. Utilisez un tournevis pour retirer les vis fixées au support inférieur (comme indiqué dans l'image 1), puis retirez le support inférieur (retirez soigneusement les vis et le support inférieur).
3. Choisissez un support qui peut être fixé au mur en fonction des dimensions du téléviseur, comme indiqué dans les images 2 et 3.
4. Percez quatre trous dans le mur et placez quatre vis.
5. Utilisez un tournevis pour fixer la vis à l'arrière du téléviseur. Accrochez ensuite le téléviseur au mur.

Img. 1 :

1. Mur
2. Support
3. Mur
4. Vis murale

#### Note

1. Le support de montage mural (VESA) n'est pas inclus.
2. Lorsque vous installez le téléviseur, veillez à le maintenir à une distance suffisante des autres appareils.
3. Si nécessaire, consultez un technicien qualifié afin d'éviter tout danger.
4. Cette image n'est donnée qu'à titre indicatif.
5. Suivez les instructions du manuel pour fixer le téléviseur au support.
6. Suivez la norme VESA pour un montage correct du téléviseur sur le support.

### Installation et connexion du téléviseur

#### Configuration TV. Img. 3

- Placez le téléviseur dans un endroit stable qui peut supporter son poids.
- Pour éviter tout risque, éloignez le téléviseur de toute source d'eau ou de chaleur (comme une lampe, une bougie ou un appareil de chauffage) et assurez une ventilation adéquate à l'arrière du téléviseur.

### Raccordement de l'antenne et de l'alimentation

1. Raccordez le câble d'antenne à la prise d'antenne située à l'arrière du téléviseur.
2. Pour brancher le câble d'alimentation du téléviseur :

#### Allumez le téléviseur

3. Appuyez sur le bouton POWER du téléviseur : le témoin s'allumera en vert. Si le téléviseur est en mode veille (témoin rouge), appuyez sur le bouton POWER pour allumer le téléviseur.

#### Image 3

2. Sortie du signal TV

Note: cette image n'est donnée qu'à titre indicatif.

### Installation du support

1. Retirez le téléviseur, les accessoires et la base de la boîte (certains modèles ne comprennent pas de base). Img. 4
2. Pour éviter d'endommager le téléviseur, placez-le sur un chiffon ou un matériau doux sur la table et vissez le pied/bras du support au téléviseur.
3. Fixez correctement la base au téléviseur pour terminer l'installation.

#### Conseil :

Pour faciliter l'installation de la base et éviter tout dommage, il est conseillé d'utiliser un tournevis de type PH2. Img. 5

### Première installation

Connectez un câble RF à l'entrée « RF-In » du téléviseur et à l'entrée de votre antenne TV.

### Sélectionner la langue

Appuyez sur ◀/▶ pour sélectionner la langue du système.

### Sélectionner le pays

Appuyez sur ▼ / ▲ pour sélectionner l'option « Country » (pays).

Appuyez sur ◀/▶ pour sélectionner le pays souhaité.

Img. 6

Img. 7

### Syntonisation automatique

Pour régler automatiquement votre téléviseur, appuyez sur « Menu » et sur le bouton avec la flèche vers la gauche pour ignorer le réglage ATV ; faites de même pour ignorer le réglage DTV. Img. 8

#### AVERTISSEMENT :

Ne placez pas le téléviseur dans un endroit instable afin d'éviter qu'il ne tombe et ne provoque des blessures ou des dommages. De nombreuses blessures peuvent être évitées en prenant des précautions basiques :

1. Utilisez les meubles ou les supports recommandés par le fabricant du téléviseur.
2. N'utilisez que des meubles qui peuvent supporter le poids du téléviseur.
3. Veillez à ce que le téléviseur ne dépasse pas le bord du meuble.
4. Ne placez pas le téléviseur sur un meuble haut (par exemple une armoire ou une bibliothèque) sans fixer le meuble et le téléviseur sur un support approprié.
5. Ne placez pas de nappes ou d'autres matériaux entre le téléviseur et le meuble.
6. Informez les enfants des dangers de grimper sur les meubles pour atteindre le téléviseur ou la télécommande.

Veillez à tenir compte de ce qui précède si vous souhaitez déplacer le téléviseur dans un autre endroit.

## 3. BOUTONS DE LA TÉLÉCOMMANDE ET INTERFACE







### Boutons de la télécommande

**Icône Afficher/masquer :** lorsque l'icône n'apparaît pas, appuyez sur le bouton correspondant.







**Sélection des icônes :** appuyez brièvement sur le bouton correspondant et faites défiler vers la droite pour sélectionner l'icône.

**Sélection de la fonction de l'icône :** appuyez sur le bouton et maintenez-le appuyé pour obtenir la fonction de l'icône sélectionnée.

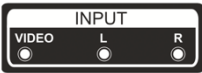
#### Description des icônes :

-  Icône allumer/éteindre : correspond au bouton POWER de la télécommande.
-  Icône du menu : correspond au bouton MENU de la télécommande.
-  Icône de source : correspond au bouton SOURCE de la télécommande.
-  Icône CH+ (passer à la chaîne suivante) : correspond au bouton CH+ de la télécommande.
-  Icône CH- (retourner à la chaîne précédente) : correspond au bouton CH- de la télécommande.
-  Icône Volume+ (augmenter volume) : correspond au bouton VOL+ de la télécommande.
-  Icône Volume- (réduire volume) : correspond au bouton VOL- de la télécommande.

Interface

	<b>Entrée AV</b> Entrée du signal AV externe et canal audio droite/gauche.
	<b>MODULE CI</b> Le module pour les cartes CI (Common Interface, interface commune) nécessite un module CAM (Conditional Access Module) pour la télévision payante.
	<b>Entrée HDMI</b> Entrée du signal numérique à partir du connecteur vidéo HDMI.
	<b>ANT 75</b> Entrée pour la connexion de l'antenne/câble (75/VHF/UHF).
	<b>Entrée USB</b> Insérez ici un périphérique USB pour lire vos fichiers multimédias ou enregistrer des programmes à l'aide de la fonction PVR.
	<b>COAXIAL</b> Pour connecter le récepteur SPDIF.

 Ne touchez pas les bornes HDMI et USB du téléviseur afin de prolonger leur durée de vie et d'en assurer le bon fonctionnement.

#### Schéma de connexion des appareils externes

Consultez l'image 2.

Image 2

1. DVD
2. Set-Top Box
3. Connecteur d'entrée AV
4. Connecteur d'entrée HDMI
5. Connecteur USB
6. Connecteur TV

## 4. MENUS ET MODES

### Menu principal

#### Menu CHANNEL (chaîne)

Appuyez sur **MENU** pour afficher le menu principal.

Appuyez sur ◀ / ▶ pour sélectionner **CHANNEL** dans le menu principal. Img. 9

1. Appuyez sur ▼ / ▲ pour sélectionner l'option que vous souhaitez régler dans le menu **CHANNEL**.
2. Appuyez sur **Enter** (confirmer) pour confirmer le réglage.
3. Une fois les réglages effectués, appuyez sur le bouton **Enter** pour sauvegarder et revenir au menu précédent.

### Syntonisation automatique

Appuyez sur ▼ / ▲ pour sélectionner « Auto Tuning » (Syntonisation automatique), puis appuyez sur **Enter/▶**.

Img. 10

### Syntonisation ATV manuelle

Chaîne actuelle

Réglage du numéro de la chaîne.

### Système de couleurs

Sélection du système de couleurs.

(Systèmes disponibles : AUTO, PAL, SECAM)

### Système de son

Sélection du système de son.

### Réglage précis

Réglage précis de la fréquence de la chaîne.

### Rechercher

Recherche de chaînes.

Img. 11

**Syntonisation DTV manuelle**

- Appuyez sur ▼ / ▲ pour sélectionner « DTV Manual Tuning » (syntonisation DTV manuelle), puis appuyez sur **Enter** pour accéder au sous-menu correspondant.
- Appuyez sur ◀ / ▶ pour sélectionner la chaîne, puis appuyez sur **Enter** pour rechercher le programme.

Img. 12

**Éditer les chaînes**

Appuyez sur ▼ / ▲ pour sélectionner « Program Edit » (éditer les chaînes), puis appuyez sur **Enter** pour accéder au sous-menu correspondant. Img. 13

Les boutons tricolores sont les boutons d'accès direct à la programmation des chaînes.

Appuyez d'abord sur ▼ / ▲ pour sélectionner la chaîne de votre choix, puis :

- Appuyez sur le bouton **rouge** pour supprimer la chaîne de la liste.
- Appuyez sur le bouton **jaune** pour déplacer la chaîne dans la liste.
- Appuyez sur le bouton **bleu** pour sauter la chaîne sélectionnée.
- Appuyez sur le bouton « Fav » pour ajouter ou supprimer une chaîne de votre liste de favoris (le téléviseur sautera automatiquement la chaîne lorsque vous appuierez sur CH+/- pour changer de chaîne).

**Liste des programmes**

- Appuyez sur ▼ / ▲ pour sélectionner « Schedule List » (liste des programmes), puis appuyez sur **Enter** pour accéder au sous-menu correspondant. La liste des programmes est disponible pour la télévision numérique et satellite. Img. 14
- Appuyez sur le bouton **jaune** pour accéder à l'interface indiqué sur l'image. Img. 15
- En cas de problème avec la programmation, un message d'avertissement s'affichera. Img. 16

**Informations sur le signal**

Appuyez sur ▼ / ▲ pour sélectionner « Signal Information » (informations sur le signal), puis appuyez sur le bouton Enter pour afficher les informations détaillées sur le signal (disponible uniquement avec le signal DTV). Img. 17

**Informations sur l'interface commune (CI)**

Appuyez sur ▼ / ▲ pour sélectionner « CI Information » (Informations CI), puis appuyez sur le bouton Enter pour afficher les détails de la carte CI (si elle est insérée).

NOTE : la carte CI n'est pas incluse.

**Liste des chaînes par satellite. Img. 18****Syntonisation automatique**

Appuyez sur ▼ / ▲ pour sélectionner « Auto Tuning » (syntonisation automatique), puis appuyez sur **Enter** / ▶. Img. 19

**Configuration de l'antenne satellite**

Appuyez sur ▼ / ▲ pour sélectionner « Dish Setup » (configuration de l'antenne satellite), puis appuyez sur **Enter** / ▶ pour confirmer. Img. 20

**Menu Image**

- Appuyez sur **MENU** pour afficher le menu principal.
- Appuyez sur ◀ / ▶ pour sélectionner **PICTURE** (image) dans le menu principal. Img. 21

**Note**

- Mode 120 Hz NON COMPATIBLE
- Mode 60 Hz COMPATIBLE

1. Appuyez sur ▼ / ▲ pour sélectionner l'option que vous souhaitez régler dans le menu **PICTURE**.
2. Appuyez sur **OK** pour confirmer le réglage.
3. Une fois les réglages effectués, appuyez sur le bouton **MENU** pour sauvegarder et revenir au menu précédent.

**Mode Image**

- Appuyez sur ▼ / ▲ pour sélectionner « Picture Mode » (mode Image), puis appuyez sur **OK** pour accéder au sous-menu correspondant.
- Vous pouvez modifier le contraste, la luminosité, la couleur, la netteté et la teinte lorsque l'image est en mode **Personal** (personnalisé).

Conseils : vous pouvez appuyer sur le bouton PMODE pour modifier directement les paramètres de l'image.

Img. 22

**Contraste/luminosité/couleur/netteté/teinte**

Appuyez sur ▼ / ▲ pour sélectionner la valeur souhaitée, puis appuyez sur Enter / ▶ pour régler la valeur.

- **Contraste** : permet de faire ressortir la lumière de l'image, mais l'ombre ne change pas.
- **Luminosité** : permet de régler la sortie de la fibre optique ; affecte les couleurs foncées de l'image.
- **Couleur** : permet de régler la saturation des couleurs.
- **Teinte** : permet de compenser le décalage des couleurs dans la transmission NTSC.

- **Netteté** : permet de régler le niveau de détail de l'image.

#### Température de couleur

- Permet de modifier la perception de la gamme de couleurs du téléviseur.
- Appuyez sur ▼ / ▲ pour sélectionner « Color Temperature » (température de couleur), puis appuyez sur **OK** pour accéder au sous-menu correspondant.
- Appuyez sur ▼ / ▲ pour sélectionner l'option souhaitée ; température de couleur : Cool (froide), Medium (neutre), Warm (chaude).

Img. 23

- **Cool** (froid) : augmente la teinte bleue et réduit le blanc.
- **Medium** (neutre) : augmente les roses et les bleus et réduit le blanc.
- **Warm** (chaud) : augmente le rouge et réduit le blanc.

#### Réduction du bruit

Cette option permet de filtrer et de réduire le bruit et d'améliorer la qualité de l'image. Appuyez sur ▼ / ▲ pour sélectionner « Noise Reduction » (réduction du bruit), puis appuyez sur **OK** pour accéder au sous-menu correspondant. Img. 24

- **Off** (désactiver) : Sélectionnez cette option pour désactiver la détection du bruit.
- **Low** (Bas) : détecte et réduit les sons faibles.
- **Middle** (Moyen) : détecte et réduit les sons modérés.
- **High** (Haut) : détecte et réduit les sons forts.
- **Default** (prédéterminé) : par défaut.

#### Mode HDMI

- Appuyez sur ▼ / ▲ pour sélectionner « HDMI Mode » (mode HDMI), puis appuyez sur **OK** pour accéder au sous-menu correspondant. Img. 25
- Appuyez sur ▼ / ▲ pour sélectionner l'un des modes d'image disponibles : Auto/Vidéo/PC.

#### Menu Son

- Appuyez sur **MENU** pour afficher le menu principal. Img. 26
- Appuyez sur ◀/▶ pour sélectionner **SOUND** (son) dans le menu principal.

1. Appuyez sur ◀/▶ pour sélectionner l'option que vous souhaitez régler dans le menu **SOUND**.
2. Appuyez sur **Enter** (confirmer) pour confirmer le réglage.
3. Une fois les réglages effectués, appuyez sur le bouton **Enter** pour sauvegarder et revenir au menu précédent.

Img. 27

#### Mode Son

Appuyez sur ▼ / ▲ pour sélectionner « Sound Mode » (mode Son), puis appuyez sur **Enter** pour accéder au sous-menu correspondant. Appuyez sur ▼ / ▲ pour sélectionner parmi les options disponibles.

Vous pouvez modifier les valeurs des aigus et des basses lorsque le son est en mode personnalisé.

Conseils : appuyez sur le bouton **S.MODE** pour modifier directement le mode de son.

Standard : produit un son équilibré dans tous les environnements.

Music (musique) : conserve le son original. Il est idéal pour les programmes musicaux.

Movie (film) : améliore les aigus et les basses pour une meilleure expérience sonore.

Sports : améliore la qualité de la voix pour les sports.

Personal (personnalisé) : sélectionnez cette option pour personnaliser les paramètres du son.

Note : les aigus et les basses ne sont disponibles qu'en mode personnalisé et peuvent être réglés selon vos préférences.

#### Balance

Appuyez sur ▼ / ▲ pour sélectionner cette option, puis appuyez sur ◀/▶ pour régler la valeur.

#### Auto Volume Level (volume automatique)

Appuyez sur ▼ / ▲ pour sélectionner cette option, puis appuyez sur ◀/▶ pour l'activer ou la désactiver.

#### Mode SPDIF

Appuyez sur ▼ / ▲ pour sélectionner « SPDIF Mode » (mode SPDIF), puis appuyez sur ◀/▶ pour sélectionner Off/PCM/Auto.

#### AD Switch

Appuyez sur ▼ / ▲ pour sélectionner cette option, puis appuyez sur ◀/▶ pour l'activer ou la désactiver. Le téléviseur dispose également d'une fonction de description audio pour les personnes aveugles.

#### NOTES :

**Balance** : permet de régler la sortie audio pour une expérience sonore plus équilibrée.

**Auto Volume Level** (volume automatique) : réduit automatiquement la différence entre le volume de la chaîne et celui du programme.

**Menu de l'heure**

- Appuyez sur **MENU** pour afficher le menu principal.
- Appuyez sur ◀/▶ pour sélectionner **TIME** (heure) dans le menu principal.

Img. 28

1. Appuyez sur ▼ / ▲ pour sélectionner l'option que vous souhaitez régler dans le menu **TIME**.
2. Appuyez sur **Enter** pour confirmer le réglage.
3. Une fois les réglages effectués, appuyez sur le bouton **Enter** pour sauvegarder et revenir au menu précédent.

**Fuseau horaire**

- Appuyez sur ▼ / ▲ pour sélectionner « Time Zone » (fuseau horaire), puis appuyez sur Enter pour accéder au sous-menu correspondant. Img. 29
- Appuyez sur ▼ / ▲/◀/▶ pour sélectionner le fuseau horaire.

**Déconnexion automatique**

- Appuyez sur ▼ / ▲ pour sélectionner « Sleep Timer » (minuterie veille), puis appuyez sur **Enter** pour accéder au sous-menu correspondant. Img. 30
- Appuyez sur ▼ / ▲ pour sélectionner parmi les options disponibles :
- Off (éteint), 15 min, 30 min, 45 min, 60 min, 90 min, 120 min, 240 min.

**Mode veille automatique**

- Appuyez sur ▼ / ▲ pour sélectionner « Auto Standby » (mode veille automatique), puis appuyez sur Enter pour accéder au sous-menu correspondant. Img. 31
- Appuyez sur ▼ / ▲ pour sélectionner parmi les options disponibles.

Conseils : n'effectuez aucune opération avec la télécommande pendant le temps sélectionné, sinon celui-ci sera réinitialisé.

**Minuterie OSD**

- Appuyez sur ▼ / ▲ pour sélectionner « OSD timer » (minuterie OSD), puis appuyez sur **Enter** pour accéder au sous-menu correspondant. Img. 32
- Appuyez sur ▼ / ▲ pour sélectionner parmi les options disponibles.

**Menu de verrouillage**

Appuyez sur **MENU** pour afficher le menu principal. Appuyez sur ◀/▶ pour sélectionner **LOCK** (verrouillage) dans le menu principal.

Img. 33

1. Appuyez sur ▼ / ▲ pour sélectionner l'option que vous souhaitez régler dans le menu **LOCK SYSTEM**.

2. Appuyez sur Enter ◀/▶ pour confirmer le réglage.
3. Une fois les réglages effectués, appuyez sur le bouton **MENU** pour revenir au menu précédent.

**Verrouillage du système**

Appuyez sur ▼ / ▲ pour sélectionner « System Lock » (verrouillage du système), puis appuyez sur Enter pour accéder aux 3 options suivantes.

Img. 34

Le mot de passe par défaut est 0000. Si vous oubliez le mot de passe, essayez 8899.

**Définir le mot de passe**

Appuyez sur ▼ / ▲ pour sélectionner « Set Password » (définir le mot de passe), puis appuyez sur Enter pour accéder au sous-menu correspondant afin de définir le mot de passe.

Img. 35

**Verrouillage des chaînes**

- Appuyez sur ▼ / ▲ pour sélectionner « Channel Lock » (verrouillage des chaînes), puis appuyez sur **Enter** pour accéder au sous-menu correspondant.
  - Appuyez sur le bouton **vert** pour verrouiller ou déverrouiller la chaîne souhaitée.
- Img. 36

**Contrôle parental**

Appuyez sur ▼ / ▲ pour sélectionner « Parental Guidance » (contrôle parental), puis appuyez sur **Enter** pour accéder au sous-menu correspondant et sélectionner l'âge de votre ou vos enfant(s). Img. 37

**Verrouillage des boutons**

Appuyez sur ▼ / ▲ pour sélectionner l'option « Key Lock » (verrouillage des boutons), puis appuyez sur ◀/▶ pour l'activer ou le désactiver. En activant cette option, les boutons de la télécommande seront verrouillés.

**Mode Hôtel (compatibilité requise)**

Img. 38

1. Appuyez sur le bouton ▼ / ▲ de la télécommande pour sélectionner « Hotel Mode » (mode Hôtel) dans le menu **Lock** (verrouillage).
2. Appuyez sur Enter pour accéder au sous-menu correspondant.
3. Une fois les réglages effectués, appuyez sur le bouton **MENU** pour sauvegarder et revenir au menu précédent.

**Mode Hôtel**

Appuyez sur ▼ / ▲ pour sélectionner l'option « Hotel Mode » (mode Hôtel), puis appuyez sur ◀ / ▶ pour l'activer ou le désactiver.

**Verrouillage des sources**

- Appuyez sur ▼ / ▲ pour sélectionner « Source Lock » (verrouillage des sources), puis appuyez sur Enter pour accéder au sous-menu correspondant.
- L'administrateur de l'hôtel peut configurer le verrouillage de la source comme DTV/HDMI, AV, etc. L'utilisateur ne peut pas sélectionner le verrouillage de la source.

**Source prédéterminée**

- Appuyez sur ▼ / ▲ pour sélectionner « Default Source » (source prédéterminée), puis appuyez sur Enter pour accéder au sous-menu correspondant.
- L'administrateur de l'hôtel peut définir la source prédéterminée. Le téléviseur s'allumera avec la source prédéterminée.

**Programmation prédéterminée**

- Appuyez sur ▼ / ▲ pour sélectionner « Default prog » (programmation prédéterminée), puis appuyez sur ◀ / ▶ pour effectuer les réglages souhaités (disponible avec « TV » comme source par défaut).
- L'administrateur de l'hôtel peut définir la programmation prédéterminée. Seule la source TVD/TV par défaut peut être réglée.

**Volume prédéterminé**

- Appuyez sur ▼ / ▲ pour sélectionner « Default Volume » (volume prédéterminé), puis appuyez sur ◀ / ▶ pour effectuer les réglages souhaités.
- L'administrateur de l'hôtel peut définir le volume prédéterminé. Le téléviseur s'allumera avec le volume prédéterminé.

**Volume maximal**

- Appuyez sur ▼ / ▲ pour sélectionner « Max Volume » (volume maximal), puis appuyez sur ◀ / ▶ pour effectuer les réglages souhaités.
- L'administrateur de l'hôtel peut définir le volume maximal. L'utilisateur peut régler le volume en dessous du niveau maximum configuré.

**Chaîne**

Appuyez sur ▼ / ▲ pour sélectionner l'option CHANNEL (chaîne), puis appuyez sur ◀ / ▶ pour l'activer ou la désactiver.

**Image**

Appuyez sur ▼ / ▲ pour sélectionner l'option PICTURE (image), puis appuyez sur ◀ / ▶ pour l'activer ou la désactiver.

**Son**

Appuyez sur ▼ / ▲ pour sélectionner l'option SOUND (son), puis appuyez sur ◀ / ▶ pour l'activer ou la désactiver.

**Temps**

Appuyez sur ▼ / ▲ pour sélectionner l'option TIME (temps), puis appuyez sur ◀ / ▶ pour l'activer ou la désactiver.

**Verrouillage**

Appuyez sur ▼ / ▲ pour sélectionner l'option LOCK (verrouillage), puis appuyez sur l'icône ◀ / ▶ pour l'activer ou la désactiver.

**Configuration**

Appuyez sur ▼ / ▲ pour sélectionner l'option SETUP (configuration), puis appuyez sur ◀ / ▶ pour l'activer ou la désactiver.

**Supprimer le réglage**

Appuyez sur ▼ / ▲ pour sélectionner « Clear Lock » (supprimer le réglage), puis appuyez sur **Enter** pour annuler le réglage précédent.

**Importer base de données**

L'administrateur de l'hôtel peut importer les informations relatives aux chaînes en insérant une clé USB dans le port.

**Exporter base de données**

L'administrateur de l'hôtel peut insérer le disque USB d'importation dans d'autres téléviseurs. Cette fonction permet de cloner toutes les chaînes sur les nouveaux téléviseurs.

**Rétablir**

Cette fonction permet de rétablir les valeurs par défaut du mode Hôtel.

Vous pouvez sélectionner le mode Hôtel après avoir saisi le mot de passe du système 8888 dans le verrouillage du menu principal (la condition préalable est que le logiciel configure la fonction Hôtel pour qu'elle soit ouverte par défaut).  
 Img. 39



### Menu de configuration

- Appuyez sur **MENU** pour afficher le menu principal.
- Appuyez sur ◀/▶ pour sélectionner **SETUP** (configuration) dans le menu principal. Img. 40

1. Appuyez sur ▼ / ▲ pour sélectionner l'option que vous souhaitez régler dans le menu **SETUP**.
2. Appuyez sur **Enter** (confirmer) pour confirmer le réglage.
3. Une fois les réglages effectués, appuyez sur le bouton **Enter** pour sauvegarder et revenir au menu précédent.

### Langue OSD

- Sélectionnez une langue pour le menu OSD. La langue par défaut est l'anglais.
- Appuyez sur ▼ / ▲ / ◀/▶ pour sélectionner « Menu Language » (langue du menu).

Img. 41

### Langue du télétexte

- Appuyez sur ▼ / ▲ pour sélectionner « TT Language » (langue du télétexte), puis appuyez sur Enter pour accéder au sous-menu correspondant.
- Appuyez sur ▼ / ▲ pour sélectionner la langue du télétexte.

Img. 42

### Langue audio

- Appuyez sur ▼ / ▲ pour sélectionner « Audio Languages » (langue audio), puis appuyez sur Enter pour accéder au sous-menu correspondant.
- Appuyez sur ◀/▶ pour accéder aux langues audio disponibles.
- Appuyez sur ▼ / ▲ / ◀/▶ pour sélectionner la langue audio souhaitée.

Img. 43

### Langue des sous-titres

- Appuyez sur ▼ / ▲ pour sélectionner « Subtitle Language » (langue des sous-titres), puis appuyez sur Enter pour accéder au sous-menu correspondant.
- Appuyez sur ◀/▶ pour accéder aux langues de sous-titres disponibles.
- Appuyez sur ▼ / ▲ / ◀/▶ pour sélectionner la langue de sous-titre souhaitée.

Img. 44

### Accessibilité audio

Appuyez sur ▼ / ▲ pour sélectionner l'option « Hearing Impaired » (Accessibilité audio), puis appuyez sur **Enter** pour l'activer ou la désactiver.

### Système de fichiers PVR

- Appuyez sur ▼ / ▲ pour sélectionner « PVR File System » (système de fichiers PVR), puis

appuyez sur **Enter** pour accéder au sous-menu correspondant.

- Appuyez sur ▼ / ▲ pour sélectionner « Check PVR File System » (vérifier le système de fichiers PVR), puis appuyez sur **Enter** pour accéder au sous-menu correspondant. Cette fonction vérifie la vitesse de l'USB.

Img. 45

### Format d'image

- Appuyez sur ▼ / ▲ pour sélectionner « Aspect Ratio » (format d'image), puis appuyez sur **Enter** pour accéder au sous-menu correspondant.
- Appuyez sur ▼ / ▲ pour sélectionner l'un des formats d'image disponibles : Auto, 4:3,16:9, Zoom1 et Zoom2.

Img. 46

### Écran bleu

Appuyez sur ▼ / ▲ pour sélectionner l'option « Blue Screen » (écran bleu), puis appuyez sur **Enter** pour l'activer ou la désactiver.

### Première installation

Appuyez sur ▼ / ▲ pour sélectionner « First time installation » (première installation), puis appuyez sur **Enter** pour y accéder.

### Rétablir

Appuyez sur ▼ / ▲ pour sélectionner « Reset » (rétablir), puis appuyez sur **Enter** pour accéder au sous-menu correspondant.

### Mise à jour du logiciel (USB)

Appuyez sur ▼ / ▲ pour sélectionner « Software Update (USB) » (mise à jour du logiciel USB), branchez votre périphérique USB dans la fente USB, puis appuyez sur le bouton Enter pour mettre à jour le logiciel à la dernière version.

### HDMI CEC (si compatible avec la fonction HDMI CEC/ARC)

Appuyez sur ▼ / ▲ pour sélectionner « HDMI CEC », puis appuyez sur Enter pour accéder au sous-menu correspondant. Img. 47

- HDMI CEC : Appuyez sur ◀/▶ pour activer/désactiver l'option HDMI CEC.
- HDMI ARC : Appuyez sur ◀/▶ pour activer/désactiver l'option HDMI ARC.
- Auto Standby (mode veille automatique) : Appuyez sur ◀ / ▶ pour activer/désactiver l'option Auto Standby.
- Device List (liste des dispositifs) : Appuyez sur Enter pour ouvrir le menu principal de l'appareil.

**Menu de l'écran**

- Appuyez sur MENU pour afficher le menu principal.
  - Appuyez sur ◀/▶ pour sélectionner SCREEN (écran) dans le menu principal. Img. 48
1. Appuyez sur ◀/▶ pour sélectionner l'option que vous souhaitez régler dans le menu SCREEN.
  2. Appuyez sur Enter (confirmer) pour confirmer le réglage.
  3. Une fois les réglages effectués, appuyez sur le bouton Enter pour sauvegarder et revenir au menu précédent.

**Réglage automatique**

Appuyez sur Enter pour définir automatiquement les options suivantes : H-Offset/V-Offset/Size/Phase.

**H-Offset**

- Déplacement horizontal de l'image.
- Appuyez sur ▼ / ▲ pour sélectionner « H-Offset » (déplacement horizontal), puis appuyez sur Enter pour accéder au sous-menu correspondant.

**V-Offset**

- Déplacement vertical de l'image.
- Appuyez sur ▼ / ▲ pour sélectionner « V-Offset » (déplacement vertical), puis appuyez sur Enter pour accéder au sous-menu correspondant.

**Size**

- Il permet de régler la taille de l'affichage.
- Appuyez sur ▼ / ▲ pour sélectionner « Size » (taille), puis appuyez sur Enter pour accéder au sous-menu correspondant.

**Phase**

- Cette option permet d'ajuster les lignes d'interférence horizontales.
- Appuyez sur ▼ / ▲ pour sélectionner « Phase », puis appuyez sur Enter pour accéder au sous-menu correspondant.

**Rétablir la position**

Appuyez sur ▼ / ▲ pour sélectionner « Position Reset » (rétablir position), puis appuyez sur Enter pour rétablir la position d'affichage.

Avertissements :

1. Le son ne peut pas être réduit avec l'option PICTURE (image).
2. « AD Switch » ne peut pas être sélectionné pour l'option SOUND (son).
3. Les fonctions de l'audiodescription et de l'accessibilité pour les personnes malentendantes sont identiques.

4. Les options de verrouillage des chaînes et de contrôle parental ne sont pas disponibles dans le menu LOCK (verrouillage).
5. Les options de langue audio/sous-titres, d'accessibilité pour les malentendants et de système de fichiers PVR ne sont pas disponibles dans le menu SETUP (configuration).
6. L'option PC n'est pas compatible avec le menu CHANNEL (chaîne).

**Contenu multimédia**

Remarque : avant d'accéder au menu Média (contenu multimédia), connectez le périphérique USB et appuyez sur le bouton « Source » pour régler la source d'entrée Média.

Img. 49

- Appuyez sur ▼ / ▲ pour sélectionner « Media » dans le menu « Source », puis appuyez sur Enter.
- Appuyez sur ◀/▶ pour sélectionner l'option que vous souhaitez régler dans le menu « Media », puis appuyez sur Enter.

**Menu Photo**

- Appuyez sur ◀/▶ pour sélectionner PHOTO dans le menu principal, puis appuyez sur Enter.
- Appuyez sur Exit (quitter) pour revenir au menu précédent ; appuyez à nouveau sur ce bouton pour quitter complètement le menu.

Img. 50

Appuyez sur ◀/▶ pour sélectionner le fichier que vous souhaitez visualiser dans le menu de sélection des fichiers, puis appuyez sur Enter pour afficher la photo/l'image.

En sélectionnant l'option choisie, les informations sur le fichier s'affichent à droite et l'image est prévisualisée au centre. Img. 51

**Menu Musique**

- Appuyez sur ◀/▶ pour sélectionner MUSIC (musique) dans le menu principal, puis appuyez sur Enter.
- Appuyez sur Exit (quitter) pour revenir au menu précédent ; appuyez à nouveau sur ce bouton pour quitter complètement le menu.

Img. 52

Img. 53

- Appuyez sur ◀/▶ pour sélectionner la chanson/disque que vous souhaitez lire, puis appuyez sur le bouton Enter.
  - Appuyez sur ◀/▶ pour sélectionner l'option permettant de revenir au menu précédent.
- Img. 54

**Menu Films**

- Appuyez sur ◀/▶ pour sélectionner MOVIE (films) dans le menu principal, puis appuyez sur Enter.
- Appuyez sur Exit (quitter) pour revenir au menu précédent ; appuyez à nouveau sur ce bouton pour quitter complètement le menu.

Img. 55

- Appuyez sur ◀/▶ pour sélectionner le film que vous souhaitez lire, puis appuyez sur le bouton Enter.
- Appuyez sur le bouton Enter pour lire le film sélectionné.
- Sélectionnez le menu multimédia auquel vous souhaitez accéder et appuyez sur Enter. Appuyez sur Exit (quitter) pour revenir au menu précédent ; appuyez à nouveau sur ce bouton pour quitter complètement le menu.

Img. 56

**Menu texte**

- Appuyez sur ◀/▶ pour sélectionner TEXT (texte) dans le menu principal, puis appuyez sur Enter.
- Appuyez sur Exit (quitter) pour revenir au menu précédent ; appuyez à nouveau sur ce bouton pour quitter complètement le menu.
- Img. 57

- Appuyez sur ◀/▶ pour sélectionner l'élément souhaité, puis appuyez sur le bouton Enter.
  - Appuyez sur ◀/▶ pour sélectionner l'option permettant de revenir au menu précédent.
- Img. 58

**5. TÉLÉCOMMANDE SANS FIL**

Img. 59

1. **POWER** (allumer/éteindre) : permet d'allumer le téléviseur ou de le mettre en veille.
2. **MUTE** (mode silencieux) : permet de couper le son. Appuyez à nouveau sur ce bouton ou sur VOL+ pour réactiver le son.
3. **0-9** : Appuyez sur 0-9 pour sélectionner directement une chaîne lorsque vous regardez la télévision. La chaîne change après 2 secondes. Applicable au mode télétexte, etc.
4. **DTV/ATV** : permet de passer de la télévision analogique à la télévision numérique.
5. **↺** : permet de revenir au programme précédemment affiché.
6. **S.MODE** (mode de son) : permet de choisir entre différents réglages de son.
7. **SLEEP** (mode veille) : sélectionnez le temps qui doit s'écouler avant que le téléviseur ne s'éteigne automatiquement.
8. **MTS** : permet de rechercher les modes NICAM.

9. **P.MODE (mode Image)** : permet de choisir entre différents réglages de l'image.
10. **MENU** : permet de naviguer entre les menus du système.
11. **SOURCE** : ouvrez le menu principal et appuyez dessus pour naviguer entre les sources.
12. **▼ / ▲ ◀ ▶ ENTER** vous permet de naviguer dans les menus à l'écran et de régler les paramètres du système en fonction de vos préférences.
13. **EXIT (sortir)** : permet de quitter le menu ou le sous-menu et d'annuler la fonction correspondante (le cas échéant).
14. **DISPLAY (écran)** : permet d'afficher les informations sur la source et la chaîne.
15. **VOL+/VOL-** : permet d'augmenter/diminuer le volume.
16. **TV/RADIO** : lorsque vous regardez une chaîne, il vous permet de passer du mode TV au mode Radio.
17. **GUIDE** :
  1. Ouvrez l'EPG (Electronic Program Guide, guide électronique des programmes).
  2. Retour rapide en mode PVR ou Media Player (lecteur multimédia).
18. **TIME SHIFT** (contrôle du temps) :
  1. Contrôle du temps des chaînes DTV.
  2. Contrôle du temps en mode PVR ou Media Player.
19. **CANCEL** (annuler) :
  1. Lorsqu'une page est sélectionnée en mode Télétexte, elle peut prendre un certain temps avant d'être disponible ; en appuyant sur le bouton CANCEL, vous reviendrez au mode TV. Lorsque vous avez trouvé la page souhaitée, le numéro de la page s'affiche en haut de l'écran ; appuyez sur CANCEL pour revenir au mode télétexte et naviguer dans la page.
  2. Chapitre précédent en mode PVR ou Media Player.
20. **INDEX** :
  1. Appuyez sur ce bouton pour ouvrir la page Index en mode Télétexte.
  2. Permet de quitter la fonction de lecture en mode PVR ou Media Player.
21. **SIZE** : permet de modifier la taille de l'affichage en mode télétexte.
22. **REVEAL** : permet d'afficher ou de masquer les mots cachés/affichés.
23. **BOUTONS DE COULEUR** : permet de contrôler le mode Télétexte et de sélectionner les éléments de menu et les MHEGS dans le menu DVB.
24. **CH+/CH-** : permet de naviguer parmi les chaînes.
25. **FAV/LIST** : permet d'ouvrir la liste des favoris. Sélectionnez une chaîne favorite.
26. **ASPECT** :
  1. Permet de sélectionner l'échelle de l'image.
  2. Avance rapide en mode PVR ou Media Player (lecteur multimédia).
27. **FREEZE** : permet de figer l'image.
28. **SUB. PG** :
  1. Permet d'accéder à la sous-page.
  2. Chapitre suivant en mode PVR ou Media Player.
29. **SUBTITLE** : permet d'afficher et de régler la langue de la chaîne DTV en cours.
30. **HOLD** : permet d'activer ou de désactiver l'affichage de la page en cours.

31. **TEXT** : permet d'activer ou de désactiver le télétexte.  
 32. **RECLIST** : permet d'afficher la liste des enregistrements.  
 33. **REC** : permet d'enregistrer en mode PVR.

Img. 60

#### Installation des piles :

- Faites glisser vers le bas et tirez sur le couvercle du compartiment à piles à l'arrière de la télécommande pour le retirer. Insérez deux piles AAA dans le compartiment à piles en respectant la polarité (+/-) indiquée. N'insérez pas des piles neuves et des piles usagées ou des piles de types différents.
- Faites glisser le couvercle jusqu'à ce que vous l'entendiez s'enclencher.

#### Utiliser la télécommande :

- Sauf indication contraire, toutes les fonctions du téléviseur peuvent être contrôlées à l'aide de la télécommande.
- Dirigez toujours la télécommande directement vers le capteur situé à l'avant du téléviseur.

**PRÉCAUTION** : n'avez pas les piles, il existe un risque de brûlures chimiques. Ce produit contient des piles. L'ingestion de piles peut provoquer de graves brûlures internes en seulement 2 heures et peut entraîner la mort. Maintenez les piles hors de portée des enfants. Si le compartiment à piles ne se ferme pas correctement, cessez d'utiliser le produit et gardez-le hors de portée des enfants. En cas d'ingestion de piles, consultez immédiatement un médecin.

## 6. RÉOLUTION DE PROBLÈMES



Il n'y a pas de distribution électrique.	Vérifiez si le câble CA du téléviseur est connecté ou non. S'il n'y a toujours pas de courant, débranchez la fiche et rebranchez-la après 60 secondes. Rétablissez l'alimentation.
Le téléviseur ne reçoit pas le signal correctement.	Si des bâtiments élevés ou des montagnes se trouvent à proximité du téléviseur, l'écran peut présenter des images fantômes ou des images doubles. Si c'est le cas, vous pouvez corriger l'image manuellement en ajustant la direction de l'antenne externe.
	Si vous utilisez une antenne intérieure, il peut être plus difficile de capter le signal. Ajustez la direction de l'antenne pour assurer une bonne réception. Si la réception du signal ne s'améliore pas, il peut être nécessaire d'utiliser une antenne externe.

Pas d'image.	Vérifiez que l'antenne située à l'arrière du téléviseur est correctement connectée.
	Regardez d'autres chaînes pour voir si le problème persiste.
Pas de son.	Essayez d'augmenter le volume.
	Vérifiez si le son du téléviseur est coupé ou non.
Il y a du son, mais il n'y a pas d'image ou l'image est décolorée.	Essayez d'ajuster le contraste et la luminosité.
Le bruit statique affecte la qualité vidéo et audio.	Vérifiez que l'antenne située à l'arrière du téléviseur est correctement connectée.
Des lignes de séparation apparaissent sur l'écran.	Les appareils électriques tels que les sèche-cheveux, les aspirateurs, etc., peuvent interférer avec le téléviseur. Éteignez ce type d'appareil.
La télécommande ne fonctionne pas.	Retirez le film plastique de la télécommande. Essayez d'approcher la télécommande du téléviseur et appuyez sur n'importe quel bouton. Assurez-vous que les piles sont correctement insérées ou essayez d'utiliser des piles neuves.
	Le téléviseur passera en mode veille si aucune réponse n'est reçue après quelques minutes.
Pas d'image (mode PC).	Vérifiez si le câble est correctement connecté au port HDMI ou s'il est plié.
Ligne verticale clignotante (mode PC).	Entrez dans le menu principal et ajustez le positionnement vertical de l'écran pour supprimer la ligne verticale.
Ligne horizontale (mode PC)	Ajustez le positionnement horizontal de l'écran pour éliminer la ligne horizontale.
Écran trop lumineux ou trop sombre (mode PC)	Réglez la luminosité ou le contraste dans le menu principal.
Pas de réponse du CP.	Vérifiez que la résolution de l'écran de l'ordinateur est compatible avec celle de l'écran du téléviseur.
Des lignes apparaissent lors de la connexion d'un appareil au port RCA.	Veillez à utiliser un câble de bonne qualité.

Le problème persiste.	Débranchez le câble d'alimentation, attendez 30 secondes et rebranchez-le dans la prise de courant. Si le problème persiste, n'essayez pas de réparer le téléviseur vous-même. Veuillez contacter le Service Après-Vente officiel de Cecotec.
-----------------------	-----------------------------------------------------------------------------------------------------------------------------------------------------------------------------------------------------------------------------------------------

Ne laissez pas le téléviseur afficher une image statique, qu'il s'agisse d'une vidéo en pause, d'un écran de menu, etc., pendant une longue période afin d'éviter que l'écran ne brûle.

## 7. SPÉCIFICATIONS TECHNIQUES

Produit	TV 0 Séries 0024	TV 0 Séries 0032
Référence	02610	02612
QR		
Puissance	36 W	56 W
Voltage	100 – 240 V	
Fréquence	50 / 60 Hz	
Durée de conservation	60000 heures (environ)	

Les termes HDMI et HDMI High-Definition Multimedia Interface, ainsi que le logo HDMI sont des marques commerciales ou des marques déposées de HDMI Licensing LLC aux États-Unis et dans d'autres pays.

Les spécifications techniques peuvent être modifiées sans notification préalable afin d'améliorer la qualité du produit.

Produit fabriqué en Chine | Conçu en Espagne

## 8. RECYCLAGE DES ÉQUIPEMENTS ÉLECTRIQUES ET ÉLECTRONIQUES



Ce symbole indique que, conformément à la réglementation en vigueur, le produit et/ou la batterie doivent être éliminés séparément des déchets municipaux. Lorsque ce produit atteint la fin de sa vie utile, vous devez retirer les piles ou batteries et les apporter à un point de collecte désigné par les autorités locales.

Pour obtenir des informations détaillées sur la manière la plus adéquate de vous défaire de vos appareils électriques et électroniques et/ou des

batteries correspondantes, vous devez contacter les autorités locales.

Le respect des directives susmentionnées contribuera à la protection de l'environnement.

## 9. GARANTIE ET SAV

Cecotec est responsable envers l'utilisateur final ou le consommateur de tout défaut de conformité existant au moment de la livraison du produit dans les termes, conditions et délais établis par la réglementation applicable.

Il est recommandé que les réparations soient effectuées par du personnel qualifié.

Si vous détectez un incident ou un problème avec le produit, vous devez contacter le Service Après-Vente Officiel de Cecotec au +34 9 63 21 07 28.

## 10. COPYRIGHT

Les droits de propriété intellectuelle des textes de ce manuel appartiennent à CECOTEC INNOVACIONES, S.L. Tous droits réservés. Le contenu de cette publication ne peut être, en totalité ou en partie, reproduit, stocké dans un système de récupération de données, transmis ou distribué par quelque moyen que ce soit (électronique, mécanique, photocopie, enregistrement ou similaire) sans l'autorisation préalable de CECOTEC INNOVACIONES, S.L.

## 11. DÉCLARATION DE CONFORMITÉ SIMPLIFIÉE

**CE** Par la présente, Cecotec Innovaciones déclare que ces téléviseurs, modèles 02610\_TV 0 Series 0024 et 02612\_TV 0 Series 0032 sont conformes à la directive 2014/53/UE sur les équipements radioélectriques.

Le texte intégral de la déclaration de conformité de l'UE peut être consulté sur le site web suivant :

[www.cecotec.es](http://www.cecotec.es)

## 1. VOR DEM GEBRAUCH

- Dieses Gerät ist so verpackt, dass es während des Transports geschützt bleibt. Nehmen Sie das Gerät aus dem Karton und entfernen Sie das gesamte Verpackungsmaterial. Bewahren Sie die Verpackung an einem sicheren Ort auf, damit das Gerät nicht beschädigt wird, wenn Sie ihn später transportieren müssen. Wenn Sie die Originalverpackung entsorgen möchten, stellen Sie sicher, dass alle Artikel wiederverwerten.
- Prüfen Sie, ob die Lieferung vollständig und in gutem Zustand ist. Wenn die Lieferung fehlt oder nicht in gutem Zustand sind, kontaktieren Sie den technischen Kundendienst von Cecotec.

### Vollständiger Inhalt:

- Fernseher
- Fernbedienung
- 2 AA-Batterien
- Bedienungsanleitung

### Hinweis:

Die Grafiken in diesem Handbuch sind schematische Darstellungen und stimmen möglicherweise nicht genau mit dem Produkt überein.

## 2. MONTAGE

### Montage der Grundplatte

So befestigen Sie den Fernseher an der Wand:

Abb. 1

1. Stellen Sie bitte zuerst den Fernseher auf den Tisch und legen Sie ein weiches Tuch auf den Tisch, um Kratzer auf dem Bildschirm zu vermeiden.
2. Verwenden Sie den Schraubendreher, um die Schrauben zu entfernen, die am Tretlager befestigt sind (wie in Abbildung 1 gezeigt); Entfernen Sie dann das Tretlager (Schrauben und Tretlager vorsichtig entfernen).
3. Wählen Sie eine Halterung, die gemäß den Abmessungen des Fernsehgeräts an der Wand befestigt werden kann, wie in den Abbildungen 2 und 3 gezeigt.
4. Bohren Sie vier Löcher in die Wand und setzen Sie vier Schrauben ein
5. Verwenden Sie den Schraubendreher, um die Schraube auf der Rückseite des Fernsehgeräts zu befestigen. Hängen Sie als nächstes den Fernseher an die Wand.

Legende Abb. 1:

1. Wand
2. Halterung
3. Wand
4. Wandschraube

Hinweis:

1. Die Wandhalterung (VESA) ist nicht im Lieferumfang enthalten.
2. Achten Sie bei der Montage des Fernsehgeräts darauf, es in sicherem Abstand zu anderen Geräten zu halten.
3. Wenden Sie sich gegebenenfalls an einen kompetenten Techniker, um Gefahren zu vermeiden.
4. Die Abbildung dient nur als Kundenreferenz.
5. Befolgen Sie die Anweisungen im Handbuch, um das Fernsehgerät sicher am Ständer zu befestigen.
6. Befolgen Sie den VESA-Standard für die ordnungsgemäße Befestigung des Fernsehgeräts an der Halterung.

### Installation und Anschluss des Fernsehers

#### Tv Einstellung. Abb. 3

- Stellen Sie den Fernseher an einem stabilen Ort auf, der sein Gewicht tragen kann.
- Um Gefahren zu vermeiden, halten Sie das Fernsehgerät von Wasser oder Wärmequellen (z. B. Licht, Kerzen oder Heizgeräten) fern und sorgen Sie für ausreichende Belüftung an der Rückseite des Fernsehgeräts.

#### Schließen Sie die Antenne und die Stromversorgung an

1. Verbinden Sie das Antennenkabel mit der Antennenbuchse auf der Rückseite des Fernsehers.
2. So schließen Sie das Netzkabel des Fernsehgeräts an:

Schalten Sie den Fernseher ein

3. Drücken Sie die Ein-/Aus-Taste am Fernseher: Die Kontrollleuchte leuchtet grün. Wenn sich das Fernsehgerät im Standby-Modus befindet (rote Kontrollleuchte), drücken Sie die Ein/Aus-Taste auf der Fernbedienung, um das Fernsehgerät einzuschalten.

Legende Abbildung 3:

3. TV-Signalausgang

Hinweis: Die Abbildung dient nur als Kundenreferenz.

#### Montage der Halterung

1. Nehmen Sie den Fernseher, das Zubehör und den Ständer aus der Verpackung (bei einigen Modellen ist kein Ständer enthalten). Abb. 4

- Um Schäden am Fernseher zu vermeiden, legen Sie ihn auf ein Tuch oder weiches Material, das auf dem Tisch liegt, und schrauben Sie den Hals des Ständers an den Fernseher.
- Befestigen Sie den Ständer ordnungsgemäß am Fernseher, um die Installation abzuschließen.

Tipp:

Um die Installation des Sockels zu erleichtern und Schäden zu vermeiden, empfehlen wir Ihnen, einen Schraubendreher vom Typ PH2 zu verwenden. Abb. 5

### Erste Einrichtung

Schließen Sie ein HF-Kabel an den „RF-In“-Eingang des Fernsehers und an den Eingang Ihrer TV-Antenne an.

### Sprache auswählen

Drücken Sie ◀/▶ um die Systemsprache auszuwählen.

### Land auswählen

Drücken Sie ▼ / ▲ um die Option „Land“ zu markieren.

Drücken Sie ◀/▶ um das gewünschte Land auszuwählen.

Abb. 6

Abb. 7

### Automatische Abstimmung

Um Ihr Fernsehgerät automatisch abzustimmen, drücken Sie „Menü“ und die linke Pfeiltaste, um die ATV-Abstimmung zu überspringen; Gehen Sie genauso vor, um die DTV-Abstimmung zu überspringen.

Abb. 8

### WARNUNG:

Stellen Sie das Fernsehgerät nicht an einem instabilen Ort auf, um zu verhindern, dass es herunterfällt und Verletzungen oder Schäden verursacht. Viele Verletzungen können vermieden werden, indem grundlegende Vorsichtsmaßnahmen getroffen werden, wie zum Beispiel:

- Verwenden Sie vom Hersteller des Fernsehgeräts empfohlene Schränke oder Halterungen.
- Verwenden Sie nur Möbel, die das Gewicht des Fernsehers sicher tragen können.
- Achten Sie darauf, dass der Fernseher nicht über die Kante der tragenden Möbel hinausragt.
- Stellen Sie das Fernsehgerät nicht auf hohe Möbel (z. B. Schränke oder Bücherregale), ohne sowohl die Möbel als auch das Fernsehgerät an einer geeigneten Stütze zu befestigen.
- Legen Sie keine Tischdecken oder andere Materialien zwischen das Fernsehgerät und die tragenden Möbel.

- Klären Sie Kinder über die Gefahren des Kletterns auf Möbel auf, um den Fernseher oder die Fernbedienung zu erreichen.

Beachten Sie die oben genannten Punkte, wenn Sie den Fernseher an einen anderen Ort stellen möchten.

## 3. CONTROLLER-TASTEN UND -SCHNITTSTELLE







Controller-Tasten

**Symbol anzeigen/ausblenden:** Wenn das Symbol nicht angezeigt wird, drücken Sie bitte die entsprechende Taste: Das Tastensymbol wird wie in der Abbildung oben angezeigt und nach 5 Sekunden Inaktivität automatisch ausgeschaltet.



**Symbolauswahl:** Drücken Sie kurz die entsprechende Taste und bewegen Sie sich nach rechts, um das Symbol auszuwählen.

**Auswahl der Symbolfunktion:** Drücken Sie lange auf die Taste, um die ausgewählte Symbolfunktion zu erhalten.

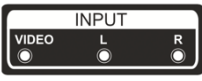

### Symbolbeschreibung:

-  Aus-Symbol: Es entspricht der „POWER“-Taste auf der Fernbedienung.
-  Menüsymbol: Es entspricht der „MENU“-Taste auf der Fernbedienung.
-  Quellsymbol: Es entspricht der „SOURCE“-Taste auf der Fernbedienung.
-  CH+-Symbol (zum nächsten Kanal gehen): Es entspricht der „CH+“-Taste auf der Fernbedienung.
-  CH- Symbol (zurück zum vorherigen Kanal): Es entspricht der „CH“-Taste auf der Fernbedienung.
-  Volume+ (Lautstärke erhöhen) -Symbol entspricht der „VOL+“-Taste auf der Fernbedienung.
-  Symbol für Lautstärke (Lautstärkereduzierung): Es entspricht der „VOL“-Taste auf der Fernbedienung.

### Interface

	<p><b>AV-Eingang</b> Externer AV-Signaleingang und rechter/linker Ton Kanal</p>
	<p><b>CI-STECKPLATZ</b> Common Interface (CI)-Kartensteckplatz erfordert Konditional Access Module (CAM) für Pay-TV.</p>
	<p><b>HDMI-Eingang</b> Digitaler Signaleingang vom HDMI-Videoanschluss</p>



	<b>ANT 75</b> Eingang für den Anschluss der Antenne/Kabel (75/VHF/UHF).
	<b>USB-Eingang</b> Stecken Sie hier ein USB-Gerät ein, um Ihre Mediendateien abzuspielen oder Programme mit der PVR-Funktion aufzunehmen.
	<b>COAXIAL</b> Zum Anschließen des SPDIF-Empfängers.

 Bitte halten Sie die HDMI- und USB-Anschlüsse des Fernsehers fern, schützen Sie sie und berühren Sie sie nicht, um die Lebensdauer des Fernsehers zu verlängern und einen ordnungsgemäßen Betrieb zu gewährleisten.

#### Verbindungsschema für externe Geräte

Siehe Abbildung 2.

Legende Abbildung 2:

1. DVD
2. Set-Top Box
3. AV-Eingangsanschluss
4. HDMI-Eingangsanschluss
5. USB-Anschluss
6. TV-Anschluss

## 4. MENÜS UND MODI

### Hauptmenü

#### Menü KANAL (Kanal)

Drücken Sie die **MENU**-Taste, um das Hauptmenü anzuzeigen.

Drücken Sie ◀/▶ um im Hauptmenü KANAL auszuwählen. Abb. 9

1. Drücken Sie ▼ / ▲, um die Option auszuwählen, die Sie im Menü **KANAL** einstellen möchten.
2. Drücken Sie **Enter** (Bestätigen), um die Einstellung zu bestätigen.
3. Nachdem die Einstellung abgeschlossen ist, drücken Sie die **Enter**-Taste, um zu speichern und zum vorherigen Menü zurückzukehren.

#### Automatische Abstimmung

Drücken Sie ▼ / ▲ um „Automatische Sendersuche“ auszuwählen; drücken Sie dann die **Enter/▶**.

Abb. 10

#### Manuelles ATV-Tuning

Aktueller Kanal

Einstellung der Kanalnummer.

#### Farbsystem

Auswahl des Farbsystems.

(Verfügbare Systeme: AUTO, PAL, SECAM)

#### Soundsystem

Auswahl des Soundsystems.

#### Abstimmung Feineinstellung

Präzise Einstellung der Kanalfrequenz.

#### Suchen

Kanalsuche.

Abb. 11

#### Manuelle DTV-Abstimmung

- Drücken Sie ▼ / ▲ um „Manuelle DTV-Suche“ auszuwählen; Drücken Sie dann Enter, um auf das entsprechende Untermenü zuzugreifen.
- Drücken Sie ◀/▶, um den Kanal auszuwählen; Drücken Sie dann **Enter**, um das Programm zu suchen.

Abb. 12

#### Kanäle bearbeiten

Drücken Sie ▼ / ▲, um „Program Edit“ (Kanäle bearbeiten) auszuwählen; Drücken Sie dann **Enter**, um auf das entsprechende Untermenü zuzugreifen. Abb. 13

Die dreifarbigen Tasten sind die Direktzugriffstasten für die Kanalprogrammierung.

Drücken Sie zuerst ▼ / ▲, um den Kanal zu markieren, den Sie auswählen möchten; nächste:

- Drücken Sie die **rote** Taste, um den Kanal aus der Liste zu löschen.
- Drücken Sie die **gelbe** Taste, um den Kanal in der Liste zu scrollen.
- Drücken Sie die **blaue** Taste, um den ausgewählten Kanal zu überspringen.
- Drücken Sie die Taste „Fav“, um einen Kanal zu Ihrer Favoritenliste hinzuzufügen oder daraus zu entfernen (der Fernseher überspringt den Kanal automatisch, wenn Sie CH+/- drücken, um den Kanal zu wechseln).

**Programmliste**

- Drücken Sie ▼ / ▲, um „Program Edit“ (Programmliste) auszuwählen; Drücken Sie dann **Enter**, um auf das entsprechende Untermenü zuzugreifen. Die Programmliste ist für DTV und Satellit verfügbar. Abb. 14
- Drücken Sie die **gelbe** Taste, um die untenstehende Benutzeroberfläche aufzurufen. Abb. 15
- Bei Programmierproblemen erscheint eine Warnmeldung. Abb. 16

**Informationen zum Signal**

Drücken Sie ▼ / ▲, um Signalinformationen auszuwählen: Drücken Sie Enter, um detaillierte Signalinformationen anzuzeigen (nur mit DTV-Signal verfügbar). Abb. 17

**Informationen zu CI (Common Interface, gemeinsame Schnittstelle)**

Drücken Sie ▼ / ▲, um „CI-Informationen“ auszuwählen; Drücken Sie dann Enter, um die Details der CI-Karte (sofern eingesetzt) anzuzeigen.  
HINWEIS: CI-Karte nicht im Lieferumfang enthalten.

**Liste der Satellitenkanäle Abb. 18****Automatische Abstimmung**

Drücken Sie ▼ / ▲ um „Automatische Sendersuche“ auszuwählen; drücken Sie dann **Enter/▶**. Abb. 19

**Satellitenschüssel einrichten**

Drücken Sie ▼ / ▲, um „Dish Setup“ (Satellitenschüssel-Setup) auszuwählen; drücken Sie dann **Enter/▶** zur Bestätigung. Abb. 20

**Bild Menü**

- Drücken Sie die **MENU**-Taste, um das Hauptmenü anzuzeigen.
- Drücken Sie ◀/▶ um im Hauptmenü **PICTURE** (Bild) im Bild Menü auszuwählen. Abb. 21

Hinweis:

- 120-Hz-Modus NICHT UNTERSTÜTZT
- 60-Hz-Modus KOMPATIBEL

1. Drücken Sie ▼ / ▲, um die Option auszuwählen, die Sie im **PICTURE**-Menü einstellen möchten.
2. Drücken Sie **OK**, um die Einstellung zu bestätigen.
3. Nachdem die Einstellung abgeschlossen ist, drücken Sie die **MENÜ**-Taste, um zu speichern und zum vorherigen Menü zurückzukehren.

**Bildmodus**

- Drücken Sie ▼ / ▲, um „Picture Mode“ (Kanäle bearbeiten) auszuwählen; Drücken Sie dann **OK**, um auf das entsprechende Untermenü zuzugreifen.
- Sie können den Kontrast, die Helligkeit, die Farbe, die Schärfe und den Farbtonwert ändern, wenn sich das Bild im **persönlich Modus** (benutzerdefiniert) befindet.  
Ratschläge: Sie können die PMODE-Taste drücken, um die Bildeinstellungen direkt zu ändern. Abb. 22

**Kontrast/Helligkeit/Farbe/Schärfe/Farbton**

Drücken Sie ▼ / ▲ um den gewünschten Wert auszuwählen; Drücken Sie dann Enter/▶ um den Wert anzupassen.

- **Kontrast:** Hebt das Licht im Bild hervor, aber der Schatten ändert sich nicht.
- **Helligkeit:** Passen Sie den Glasfaserausgang an; wirkt sich auf die Dunkelheit des Bildes aus.
- **Farbe:** Passt die Farbsättigung an.
- **Farbton:** Es wird verwendet, um die Farbverschiebung in NTSC-Rundfunk zu kompensieren.
- **Schärfe:** Passt den Detaillierungsgrad des Bildes an.

**Farbtemperatur:**

- Verändert die Wahrnehmung des Farbbereichs des Fernsehers.
- Drücken Sie ▼ / ▲, um „Farbtemperatur“ auszuwählen; Drücken Sie dann **OK**, um auf das entsprechende Untermenü zuzugreifen.
- Drücken Sie ▼ / ▲, um die gewünschte Option auszuwählen; Farbtemperatur: Cool (kalt), Medium (neutral), Warm (warm).  
Abb. 23

- **Cool** (kalt): Erhöht den Blauton und reduziert Weiß.
- **Medium** (neutral): Verstärkt Pinke und Blau und reduziert Weiß.
- **Warm** (warm): Erhöht Rot und reduziert Weiß.

**Schalldämmung**

Filtert und reduziert Ton und verbessert die Bildqualität. Drücken Sie ▼ / ▲, um „Rauschunterdrückung“ auszuwählen; Drücken Sie dann OK, um auf das entsprechende Untermenü zuzugreifen. Abb. 24

- **Off** (ausgeschaltet): Wählen Sie diese Option, um die Tonerkennung zu deaktivieren
- **Low** (niedrig): Es erkennt und reduziert niedrige Geräusche.
- **Middle** (mäßig): Es erkennt und reduziert mäßig Geräusche.
- **High** (hoch): Es erkennt und reduziert Höhe Geräusche.
- **Default** (vorbestimmt): Vorbestimmt.

**HDMI-Modus**

- Drücken Sie ▼ / ▲, um „HDMI-Mode“ (HDMI-Modus) auszuwählen; Drücken Sie dann OK, um auf das entsprechende Untermenü zuzugreifen. Abb. 25
- Drücken Sie ▼ / ▲ so wählen Sie aus den verfügbaren Bild Modi aus: Auto/Video/PC.

**Soundmenü**

- Drücken Sie die **MENU**-Taste, um das Hauptmenü anzuzeigen. Abb. 26
- Drücken Sie ◀/▶ um im Hauptmenü **KANAL** (Kanal) auszuwählen.

1. Drücken Sie ◀/▶, um die Option auszuwählen, die Sie im SOUND-Menü einstellen möchten.
  2. Drücken Sie **Enter** (Bestätigen), um die Einstellung zu bestätigen.
  3. Nachdem die Einstellung abgeschlossen ist, drücken Sie die **Enter**-Taste, um zu speichern und zum vorherigen Menü zurückzukehren.
- Abb. 27

**Sound Modus**

Drücken Sie ▼ / ▲, um „Sound Mode“ (Sound Modus) auszuwählen; Drücken Sie dann **OK**, um auf das entsprechende Untermenü zuzugreifen. Drücken Sie ▼ / ▲ um aus den verfügbaren Optionen auszuwählen.

Sie können den Höhen- und Bass wert ändern, wenn sich der Sound im benutzerdefinierten Modus befindet.

Ratschläge: Drücken Sie die **S.MODE** Taste auf der Fernbedienung, um den Ton Modus direkt zu ändern.

Standard (Standard): Erzeugt einen ausgewogenen Klang in allen Umgebungen.

Music (Musik): Es bewahrt den ursprünglichen Ton. Ideal für Musikprogramme.

Movie (Filme): Verbessert Höhen und Bässe für ein besseres Klangerlebnis.

Sports (Sport): Verbessert die Stimmklarheit beim Sport.

Personal (personalisiert): Wählen Sie diese Option, um die Bildeinstellungen personalisieren.

Hinweis: Höhen und Bässe sind nur im benutzerdefinierten Modus verfügbar und können nach Belieben angepasst werden.

**Balance** (ausgewogen):

Drücken Sie ▼ / ▲ um diese Option auszuwählen; Drücken Sie dann ◀/▶ um den Wert anzupassen.

**Auto Volume Level** (automatische Lautstärke)

Drücken Sie ▼ / ▲ um diese Option auszuwählen; Drücken Sie dann ◀/▶ um es ein- oder auszuschalten.

**SPDIF Modus**

Drücken Sie ▼ / ▲ um „SPDIF Mode“ (SPDIF Modus) auszuwählen; Drücken Sie dann, um zwischen Off/PCM/Auto zu wählen.

**AD Switch**

Drücken Sie ▼ / ▲ um diese Option auszuwählen; Drücken Sie dann ◀/▶ um es ein- oder auszuschalten. Der Fernseher hat auch eine Audiodeskriptionsfunktion für Blinde.

**HINWEIS:**

**Balance** (ausgewogen): Passt die Audioausgabe für ein ausgewogeneres Hörerlebnis an.

**Auto Volume Level** (automatische Lautstärke) Es reduziert automatisch den Unterschied zwischen der Lautstärke des Kanals und der des Programms.

**Zeit Menü**

- Drücken Sie die **MENU**-Taste, um das Hauptmenü anzuzeigen.
- Drücken Sie ◀/▶ um im Hauptmenü **TIME** (Zeit) auszuwählen.

Abb. 28

1. Drücken Sie ▼ / ▲, um die Option auszuwählen, die Sie im **TIME**-Menü einstellen möchten.
2. Drücken Sie **Enter**, um die Einstellung zu bestätigen.
3. Nachdem die Einstellung abgeschlossen ist, drücken Sie die **Enter**-Taste, um zu speichern und zum vorherigen Menü zurückzukehren.

**Zeitzone**

- Drücken Sie ▼ / ▲, um „Time Zone“ (Zeitzone) auszuwählen; Drücken Sie dann Enter, um auf das entsprechende Untermenü zuzugreifen. Abb. 29
- Drücken Sie ▼ / ▲/◀/▶ um die Zeit Zone auszuwählen.

**Abschalten-Timer**

- Drücken Sie ▼ / ▲, um „Sleep Timer“ (Abschalten-Timer) auszuwählen; Drücken Sie dann **Enter**, um auf das entsprechende Untermenü zuzugreifen. Abb. 30
- Drücken Sie ▼ / ▲ um aus den verfügbaren Optionen auszuwählen.
- Off (ausgeschaltet), 15 min, 30 min, 45 min, 60 min, 90 min, 120 min, 240 min).

**Automatischer Standby-Modus**

- Drücken Sie ▼ / ▲, um „Auto Standby“ (Automatisches Standby-Modus) auszuwählen; Drücken Sie dann **Enter**, um auf das entsprechende Untermenü zuzugreifen. Abb. 31
- Drücken Sie ▼ / ▲ um aus den verfügbaren Optionen auszuwählen.

Ratschläge: Führen Sie während der ausgewählten Zeit keine Operationen mit dem Controller durch; andernfalls wird die Zeit zurückgesetzt.

**OSD Timer**

- Drücken Sie ▼ / ▲, um „OSD Timer“ (OSD-Timer) auszuwählen; Drücken Sie dann **Enter**, um auf das entsprechende Untermenü zuzugreifen. Abb. 32
- Drücken Sie ▼ / ▲ um aus den verfügbaren Optionen auszuwählen.

**Sperren Menü**

Drücken Sie die MENU-Taste, um das Hauptmenü anzuzeigen. Drücken Sie ◀ / ▶ um im Hauptmenü LOCK (Sperren) auszuwählen.

Abb. 33

1. Drücken Sie ▼ / ▲, um die Option auszuwählen, die Sie im LOCK SYSTEM-Menü einstellen möchten.
2. Drücken Sie ◀ Enter ▶ um die Einstellung zu bestätigen.
  3. Nachdem die Einstellung abgeschlossen ist, drücken Sie die MENÜ-Taste, um zum vorherigen Menü zurückzukehren.

**System Sperrung**

Drücken Sie ▼ / ▲ um „System Lock“ auszuwählen; Drücken Sie dann die Enter, um auf die nächsten 3 Optionen zuzugreifen.

Abb. 34

Das Standardpasswort ist 0000. Wenn Sie das Passwort vergessen haben, versuchen Sie es mit „8899“.

**Passwort festlegen**

Drücken Sie ▼ / ▲ um „Set Password“ auszuwählen; Drücken Sie dann Enter, um das entsprechende Untermenü zum Festlegen des Passworts aufzurufen.

Abb. 35

**Kanalsperre**

- Drücken Sie ▼ / ▲ „Channel Lock“ (Kanalsperre) auszuwählen; Drücken Sie dann Enter, um auf das entsprechende Untermenü zuzugreifen.
- Drücken Sie die grüne Taste, um den gewünschten Kanal zu sperren oder freizugeben.

Abb. 36

**Elterliche Kontrolle**

Drücken Sie ▼ / ▲ zur Auswahl von „Parental Guidance“ (Elterliche Kontrolle); Drücken Sie dann **Enter**, um auf das entsprechende Untermenü zuzugreifen, und wählen Sie das Alter Ihrer Kinder aus. Abb. 37

**Tastensperren**

Drücken Sie ▼ / ▲ um die Option „Key Lock“ (Tastensperre) auszuwählen; Drücken Sie dann ◀ / ▶, um es ein- oder auszuschalten. Durch Aktivieren dieser Option werden die Fernbedienungstasten gesperrt.

**Hotelmodus (Kompatibilität erforderlich)**

Abb. 38

1. Drücken Sie ▼ / ▲ auf der Fernbedienung, um „Hotel Mode“ (Hotel Modus) im **Lock** Menü (Sperrung) auszuwählen.
2. Drücken Sie die **Enter**-Taste auf der Fernbedienung, um das entsprechende Untermenü aufzurufen.
3. Nachdem die Einstellung abgeschlossen ist, drücken Sie die **MENÜ**-Taste, um zu speichern und zum vorherigen Menü zurückzukehren.

**Hotel Modus**

Drücken Sie ▼ / ▲ um die Option „Hotel Mode“ (Hotel Modus) auszuwählen; Drücken Sie dann ◀ / ▶, um es ein- oder auszuschalten.

**Quellensperre**

- Drücken Sie ▼ / ▲ „Source Lock“ (Quellensperre) auszuwählen; Drücken Sie dann Enter, um auf das entsprechende Untermenü zuzugreifen.
- Der Hoteladministrator kann den Quellenblock auf DTV/HDMI, AV usw. einstellen. Der Benutzer kann die Quellensperre nicht auswählen.

**Standardquelle**

- Drücken Sie ▼ / ▲ „Default Source“ (Standardquelle) auszuwählen; Drücken Sie dann Enter, um auf das entsprechende Untermenü zuzugreifen.
- Der Hoteladministrator kann die Standardschrift festlegen. Der Fernseher schaltet sich mit der Standardquelle ein.

**Standardprogrammierung**

- Drücken Sie ▼ / ▲ um „Default Prog“ (Standardprogrammierung) auszuwählen; Drücken Sie dann ◀ / ▶, um die gewünschten Einstellungen vorzunehmen (verfügbar mit „TV“ als Standardquelle).
- Der Hoteladministrator kann den Standardzeitplan festlegen. Es kann nur die DTV/TV-Standardquelle eingestellt werden

**Standardlautstärke**

- Drücken Sie ▼ / ▲ um „Default Volume“ (Standardlautstärke) auszuwählen; Drücken Sie dann ◀ / ▶, um die gewünschten Einstellungen vorzunehmen.

- Der Hoteladministrator kann die Standardlautstärke einstellen. Der Fernseher schaltet sich mit der Standardlautstärke ein.

#### Maximale Lautstärke

- Drücken Sie ▼ / ▲ um „Max Volume“ (Maximales Lautstärke) auszuwählen; Drücken Sie dann ◀ / ▶, um die gewünschten Einstellungen vorzunehmen.
- Der Hoteladministrator kann die maximale Lautstärke einstellen. Der Benutzer kann die Lautstärke unterhalb des eingestellten Höchstpegels einstellen.

#### Kanal

Drücken Sie ▼ / ▲ um die CHANNEL (Kanal) Option auszuwählen; Drücken Sie dann ◀ / ▶ um es ein- oder auszuschalten.

#### Bild

Drücken Sie ▼ / ▲ um die PICTURE (Bild) Option auszuwählen; Drücken Sie dann ◀ / ▶ um es ein- oder auszuschalten.

#### Laut

Drücken Sie ▼ / ▲ um die SOUND (Laut) Option auszuwählen; Drücken Sie dann ◀ / ▶ um es ein- oder auszuschalten.

#### Zeit

Drücken Sie ▼ / ▲ um die TIME (Zeit) Option auszuwählen; Drücken Sie dann ◀ / ▶ um es ein- oder auszuschalten.

#### Blockierung

Drücken Sie ▼ / ▲ um die Option SPERREN auszuwählen; Drücken Sie dann ◀ um es ein- oder auszuschalten.

#### Einstellung

Drücken Sie ▼ / ▲ um die SETUP (Einstellung) Option auszuwählen; Drücken Sie dann / um es ein- oder auszuschalten.

#### Einstellung löschen

Drücken Sie ▼ / ▲ zur Auswahl von „Clear Lock“ (Löscheinstellung); Drücken Sie dann Enter, um die vorherige Einstellung rückgängig zu machen.

#### Datenbank importieren

Der Hotelmanager kann Kanalinformationen importieren, indem er ein USB-Gerät in den Anschluss einsteckt.

#### Datenbank exportieren

Der Hotelmanager kann den Import-USB-Datenträger in andere Fernseher einstecken. Sie können diese Funktion dann verwenden, um alle Kanäle auf die neuen Fernseher zu klonen.

#### Wiederherstellen

Diese Funktion Standardeinstellungen des Hotelmodus wiederherstellen

Den Hotelmodus können Sie nach Eingabe des Systempassworts 8888 im Hauptmenü Schloss auswählen (Voraussetzung ist, dass die Software die Hotelfunktion standardmäßig auf Öffnen setzt).

Abb. 39

#### Konfigurationsmenü

- Drücken Sie die **MENU**-Taste, um das Hauptmenü anzuzeigen.
- Drücken Sie ◀ / ▶ um **SETUP** (Einstellung) im Hauptmenü auszuwählen. Abb. 40

1. Drücken Sie ▼ / ▲, um die Option auszuwählen, die Sie im **SETUP**-Menü einstellen möchten.
2. Drücken Sie **Enter** (Bestätigen), um die Einstellung zu bestätigen.
3. Nachdem die Einstellung abgeschlossen ist, drücken Sie die **Enter**-Taste, um zu speichern und zum vorherigen Menü zurückzukehren.

#### OSD-Sprache

- Wählen Sie eine Sprache für das OSD Menü. Die Standardsprache ist Englisch.
- Drücken Sie ▼ / ▲ / ◀ / ▶ um „Menüsprache“ auszuwählen.

Abb. 41

#### Teletext Sprache

- Drücken Sie ▼ / ▲, um „TT-Language“ (Teletext Sprache) auszuwählen; Drücken Sie dann Enter, um auf das entsprechende Untermenü zuzugreifen.
- Drücken Sie ▼ / ▲ um ein Teletext Sprache auszuwählen.

Abb. 42

#### Audio Sprachen

- Drücken Sie ▼ / ▲, um „Audio Languages“ (Audio Sprachen) auszuwählen; Drücken Sie dann Enter, um auf das entsprechende Untermenü zuzugreifen.
- Drücken Sie ◀ / ▶ um auf die verfügbaren Audiosprachen zuzugreifen.
- Drücken Sie ▼ / ▲ / ◀ / ▶ um die gewünschte Audiosprache auszuwählen.

Abb. 43

**Untertitel Sprache**

- Drücken Sie ▼ / ▲, um „Subtitle Language“ (Untertitel Sprache) auszuwählen; Drücken Sie dann Enter, um auf das entsprechende Untermenü zuzugreifen.
- Drücken Sie ◀ / ▶ um auf die verfügbaren Untertitel Sprache zuzugreifen.
- Drücken Sie ▼ / ▲ / ◀ / ▶ um die gewünschte Untertitel Sprache auszuwählen.

Abb. 44

**Audio-Zugänglichkeit**

Drücken Sie ▼ / ▲ um die Option „Hearing Impaired“ (Menschen mit Hörbehinderung) auszuwählen; Drücken Sie dann **Enter**, um es ein- oder auszuschalten.

**PVR-Dateisystem**

- Drücken Sie ▼ / ▲ „PVR File System“ (PVR-Dateisystem) auszuwählen; Drücken Sie dann **Enter**, um auf das entsprechende Untermenü zuzugreifen.
- Drücken Sie ▼ / ▲ „Check PVR File System“ (Überprüfen PVR-Dateisystem) auszuwählen; Drücken Sie dann **Enter**, um auf das entsprechende Untermenü zuzugreifen. Diese Funktion überprüft die USB-Geschwindigkeit.

Abb. 45

**Seitenverhältnis**

- Drücken Sie ▼ / ▲ „Aspect Ratio“ (Seitenverhältnis) auszuwählen; Drücken Sie dann **Enter**, um auf das entsprechende Untermenü zuzugreifen.
- Drücken Sie ▼ / ▲ um aus den verfügbaren Seitenverhältnissen auszuwählen: Auto, 4:3,16:9, Zoom1 und Zoom2.

Abb. 46

**Blauer Bildschirm**

Drücken Sie ▼ / ▲ um die „Blue Screen“ (Blauer Bildschirm) Option auszuwählen; Drücken Sie dann **Enter** /um es ein- oder auszuschalten.

**Erste Einrichtung**

Drücken Sie ▼ / ▲ um „Erstmalige Installation“ auszuwählen; Drücken Sie dann **Enter**, um darauf zuzugreifen.

**Zurücksetzen**

Drücken Sie ▼ / ▲ „Reset“ (Zurücksetzen) auszuwählen; Drücken Sie dann **Enter**, um auf das entsprechende Untermenü zuzugreifen.

**Software-Update (USB)**

Drücken Sie ▼ / ▲ um „Software Update (USB)“ auszuwählen, stecken Sie Ihr USB-Gerät in den USB-Steckplatz und drücken Sie dann Enter, um die Software auf die neueste Version zu aktualisieren.

**HDMI CEC (falls HDMI CEC/ARC-Funktion unterstützt)**

Drücken Sie ▼ / ▲ „HDMI CEC“ auszuwählen; Drücken Sie dann Enter, um auf das entsprechende Untermenü zuzugreifen. Abb. 47

- HDMI CEC: Drücken Sie ◀ / ▶ zum Aktivieren/deaktivieren der HDMI-CEC-Option.
- HDMI ARC: Drücken Sie ◀ / ▶ zum Aktivieren/deaktivieren der HDMI-CEC-Option
- Auto Standby (Automatisches Standby-Modus): Drücken Sie ◀ / ▶ zum Aktivieren/deaktivieren der Auto Standby Option.
- Device List (Geräteliste): Drücken Sie Enter, um das Hauptmenü des Geräts zu öffnen.

**Bildschirmenü**

- Drücken Sie die MENU-Taste, um das Hauptmenü anzuzeigen.
  - Drücken Sie ◀ / ▶ um im Hauptmenü SCREEN (Bild) auszuwählen. Abb. 48
1. Drücken Sie ◀ / ▶, um die Option auszuwählen, die Sie im Menü SCREEN einstellen möchten.
  2. Drücken Sie Enter (Bestätigen), um die Einstellung zu bestätigen.
  3. Nachdem die Einstellung abgeschlossen ist, drücken Sie die Enter-Taste, um zu speichern und zum vorherigen Menü zurückzukehren.

**Automatische Anpassung**

Drücken Sie Enter, um die folgenden Optionen automatisch anzupassen: H-Offset/V-Offset/Size/Phase.

**H-Offset**

- Horizontaler Versatz des Bildes.
- Drücken Sie ▼ / ▲ „H-Offset“ (Horizontale Verschiebung) auszuwählen; Drücken Sie dann Enter, um auf das entsprechende Untermenü zuzugreifen.

**V-Offset**

- Vertikaler Versatz des Bildes.
- Drücken Sie ▼ / ▲ „V-Offset“ (Vertikaler Verschiebung) auszuwählen; Drücken Sie dann Enter, um auf das entsprechende Untermenü zuzugreifen.

**SIZE**

- Passen Sie die Anzeigegröße an.
- Drücken Sie ▼ / ▲ „Size“ (Größe) auszuwählen; Drücken Sie dann Enter, um auf das entsprechende Untermenü zuzugreifen.

**Phase**

- Passen die horizontalen Interferenzlinien an.
- Drücken Sie ▼ / ▲ „Phase“ (Phase) auszuwählen; Drücken Sie dann Enter, um auf das entsprechende Untermenü zuzugreifen.

**Reset-Position**

Drücken Sie ▼ / ▲, um Position Reset (Position zurücksetzen) auszuwählen; Drücken Sie dann Enter, um die Bildschirmposition zurückzusetzen.

Hinweise:

1. Sie können den Ton für die PICTURE-Option nicht reduzieren.
2. Sie können „AD-Switch“ nicht für die SOUND-Option (Klang) auswählen.
3. Die Funktionen „Audiobeschreibung“ und „Barrierefreiheit für Hörgeschädigte“ sind identisch.
4. Optionen für Kanalsperre und Kindersicherung sind im Menü LOCK (Sperren) nicht verfügbar.
5. Die Optionen Audio/Untertitelsprache, Barrierefreiheit für Hörgeschädigte und PVR-Dateisystem sind im SETUP-Menü (Einstellung) nicht verfügbar.
6. Die PC-Option ist nicht mit dem CHANNEL-Menü (Kanal) kompatibel.

**Medieninhalt**

Hinweis: Bevor Sie das Medienmenü aufrufen, schließen Sie bitte das USB-Gerät an und drücken Sie die Taste „Source“ (Quelle), um die Medieneingangsquelle einzustellen.

Abb. 49

- Drücken Sie ▼ / ▲, um Medien im Menü „Source“ (Quelle) auszuwählen; drücken Sie dann Enter.
- Drücken Sie die Taste ◀/▶, um die Option auszuwählen, die Sie im Medienmenü einstellen möchten; drücken Sie dann Enter.

**Foto Menü**

- Drücken Sie ◀/▶, um PHOTO (Foto) im Hauptmenü auszuwählen; drücken Sie dann die Enter.
- Drücken Sie Exit (Beenden), um zum vorherigen Menü zurückzukehren; Drücken Sie sie erneut, um vollständig zu beenden.

Abb. 50

Drücken Sie ◀/▶, um die Datei auszuwählen, die Sie im Dateiauswahlmenü anzeigen möchten; Drücken Sie dann Enter, um das Foto/Bild anzuzeigen.

Durch Markieren der ausgewählten Option werden die Dateiinformatoren rechts angezeigt und das Bild wird in der Mitte in der Vorschau angezeigt. Abb. 51

**Musikmenü**

- Drücken Sie ◀/▶, um MUSIC (Musik) im Hauptmenü auszuwählen; drücken Sie dann die Enter.

- Drücken Sie Exit (Beenden), um zum vorherigen Menü zurückzukehren; Drücken Sie sie erneut, um vollständig zu beenden.

Abb. 52

Abb. 53

- Drücken Sie ◀/▶, um den Song/die Disc auszuwählen, die Sie abspielen möchten; drücken Sie dann Enter.

- Drücken Sie ◀/▶, um die Option zum Zurückkehren zum vorherigen Menü auszuwählen.

Abb. 54

**Film Menü**

- Drücken Sie ◀ / , um MOVIE (Filme) im Hauptmenü auszuwählen; drücken Sie dann die Enter.

- Drücken Sie Exit (Beenden), um zum vorherigen Menü zurückzukehren; Drücken Sie sie erneut, um vollständig zu beenden.

Abb. 55

- Drücken Sie ◀/▶, um den Film auszuwählen, den Sie abspielen möchten; drücken Sie dann Enter.

- Drücken Sie die Eingabetaste, um den ausgewählten Film abzuspielen.

- Wählen Sie das Medienmenü aus, auf das Sie zugreifen möchten, und drücken Sie Enter. Drücken Sie Exit (Beenden), um zum vorherigen Menü zurückzukehren; Drücken Sie sie erneut, um vollständig zu beenden.

Abb. 56

**Text Menü**

- Drücken Sie ◀/▶, um TEXT (Text) im Hauptmenü auszuwählen; drücken Sie dann Enter.

- Drücken Sie Exit (Beenden), um zum vorherigen Menü zurückzukehren; Drücken Sie sie erneut, um vollständig zu beenden.

Abb. 57

- Drücken Sie ◀/▶, um das gewünschte Element auszuwählen; drücken Sie dann Enter.

- Drücken Sie ◀/▶, um die Option zum Zurückkehren zum vorherigen Menü auszuwählen.

Abb. 58

**5. FERNBEDIENUNG**

Abb. 59

1. **Power** (Leistung): Schalten Sie den Fernseher ein oder versetzen Sie ihn in den Standby-Modus.

2. **MUTE** (Lautlos): Drücken Sie, um den Ton stumm zu schalten. Drücken Sie erneut oder drücken Sie VOL+, um den Ton wieder einzuschalten.
3. **0-9**: Drücken Sie 0-9, um beim Fernsehen direkt einen Kanal auszuwählen. Der Kanal wechselt nach 2 Sekunden. Gilt für Teletext-Modus usw.
4. **DTV/ATV**: Drücken, um zwischen analogem und digitalem Fernsehen umzuschalten.
5. **↶**: Drücken Sie, um zum zuvor angesehenen Programm zurückzukehren.
6. **S.MODE** (Klangmodus): Drücken Sie diese Taste, um zwischen den verschiedenen Klangeinstellungen zu wählen.
7. **SLEEP** (Standby Modus): Wählen Sie die Zeitspanne, nach der sich der Fernseher automatisch ausschaltet.
8. **MTS**: Drücken, um die NICAM-Modi zu durchsuchen.
9. **P.MODE** (Bildmodus): Drücken Sie diese Taste, um zwischen den verschiedenen Bildeinstellungen zu wählen.
10. **MENÜ**: Ermöglicht das Navigieren zwischen den Systemmenüs.
11. **SOURCE** (Quelle): Öffnen Sie das Hauptmenü und tippen Sie auf, um zwischen den Quellen zu navigieren.
12. **▼ / ▲ ◀ ▶ ENTER** ermöglicht Ihnen, durch die Bildschirmenüs zu navigieren und die Systemeinstellungen nach Ihren Wünschen anzupassen.
13. **EXIT** (hinausgehen): Drücken Sie diese Taste, um das Menü oder Untermenü zu verlassen und die entsprechende Funktion (falls zutreffend) abzubrechen.
14. **DISPLAY** (Bildschirm): Drücken Sie diese Taste, um die Quellen- und Kanalinformationen anzuzeigen.
15. **VOL+/VOL-**: Drücken, um die Lautstärke zu erhöhen/verringern.
16. **TV/RADIO**: Beim Ansehen eines Senders können Sie zwischen TV- und Radiomodus wechseln.
17. **GUIDE**:
  1. Öffnen Sie den EPG (Elektronischer Programmführer).
  2. Schneller Rücklauf im PVR- oder Mediaplayer-Modus.
18. **TIME SHIFT (Zeit Kontrolle)**
  1. Zeitsteuerung von DTV-Kanälen.
  2. Zeitsteuerung im PVR- oder Mediaplayer-Modus.
19. **CANCEL**:
  1. Wenn eine Seite im Teletext-Modus ausgewählt wird, kann es einige Zeit dauern, bis sie verfügbar ist; Durch Drücken der CANCEL-Taste kehren Sie zum TV-Modus zurück. Wenn Sie die gewünschte Seite gefunden haben, erscheint die Seitenzahl oben auf dem Bildschirm; Drücken
  2. Sie CANCEL, um zum Videotextmodus zurückzukehren und auf der Seite zu navigieren.

Vorheriges Kapitel im PVR- oder Media Player-Modus.
20. **INDEX**:
  1. Drücken Sie diese Taste, um die Index-Seite im Teletext-Modus anzufordern.
  2. Beenden Sie die Wiedergabefunktion im PVR- oder Media Player-Modus.
21. **SIZE**: Drücken Sie diese Taste, um die Anzeigegröße im Teletext-Modus zu ändern.

22. **REVEAL**: Klicken Sie auf diese Schaltfläche, um die versteckten/angezeigten Wörter ein- oder auszublenden.
23. **DREIFARBIGE TASTEN**: Steuerung im Teletext-Modus, Auswahl von Punkten im Menü und MHEGS im DVB-Menü.
24. **CH+/CH-**: Drücken Sie diese Tasten, um durch die Kanäle zu navigieren.
25. **FAV/LIST**: Drücken Sie diese Tasten, um die Favoritenliste zu öffnen. Wählen Sie dann einen Favoritenkanal aus.
26. **ASPECT**:
  1. Klicken Sie auf diese Schaltfläche, um den Maßstab des Bildes auszuwählen.
  2. Schneller Vorlauf im PVR- oder Mediaplayer-Modus.
27. **FREEZE: Drücken Sie diese Taste, um das Bild einzufrieren.**
28. **SUB. PG**:
  1. Drücken Sie diese Taste, um auf die Unterseite zuzugreifen.
  2. Nächstes Kapitel im PVR- oder Mediaplayer-Modus.
29. **SUBTITLE: Drücken Sie diese Taste, um die Sprache des aktuellen DTV-Kanals anzuzeigen und einzustellen.**
30. **HOLD**: Drücken Sie diese Taste, um die Anzeige der aktuellen Seite ein- oder auszuschalten.
31. **TEXT**: Drücken Sie diese Taste, um Videotext zu aktivieren oder zu deaktivieren.
32. **RECLIST**: Drücken Sie diese Taste, um die Liste der Aufnahmen anzuzeigen.
33. **REC**: Drücken Sie diese Taste, um im PVR-Modus aufzunehmen.

Abb. 60

#### Batterieinstallation:

- Schieben Sie die Batteriefachabdeckung auf der Rückseite des Controllers nach unten und ziehen Sie sie heraus, um sie zu entfernen. Legen Sie zwei AAA-Batterien in das Batteriefach ein und achten Sie dabei auf die angegebene Polarität (+/-). Legen Sie keine neuen und alten Batterien oder unterschiedliche Batterietypen ein.
- Schieben Sie die Abdeckung, bis sie hörbar einrastet.

#### Verwendung der Fernbedienung:

- Sofern nicht anders angegeben, kann die Fernbedienung alle Funktionen des Fernsehgeräts steuern.
- Richten Sie die Fernbedienung immer direkt auf den Sensor an der Vorderseite des Fernsehers.

**VORSICHTSMASSNAHME:** Batterien nicht verschlucken, es besteht Verätzungsgefahr. Dieses Produkt enthält Batterien. Das Verschlucken von Batterien kann innerhalb von nur 2 Stunden schwere innere Verbrennungen verursachen und zum Tod führen. Bewahren Sie neue und gebrauchte Batterien außerhalb der Reichweite von Kindern auf. Wenn das Batteriefach nicht sicher schließt, verwenden Sie das Produkt nicht mehr und bewahren Sie es außerhalb der



Reichweite von Kindern auf. Wenn Sie glauben, dass Batterien verschluckt oder in irgendeinem Körperteil eingeführt wurden, suchen Sie sofort einen Arzt auf.



**6. PROBLEMBEHEBUNG**

Es gibt keine Energieversorgung	Überprüfen Sie, ob das Netzkabel des Fernsehers angeschlossen ist oder nicht. Wenn immer noch kein Strom vorhanden ist, ziehen Sie den Stecker und stecken Sie ihn nach 60 Sekunden wieder ein. Schließen Sie die Stromversorgung wieder an.
Der Fernseher empfängt das Signal nicht richtig.	Wenn sich in der Nähe des Fernsehgeräts hohe Gebäude oder Berge befinden, kann es auf dem Bildschirm zu Geisterbildern oder Doppelbildern kommen. In diesem Fall können Sie das Bild manuell korrigieren, indem Sie die Ausrichtung der Außenantenne anpassen.
	Wenn Sie eine Zimmerantenne verwenden, kann es schwieriger sein, das Signal zu empfangen. Passen Sie die Ausrichtung der Antenne an, um einen guten Empfang zu gewährleisten. Wenn sich der Signalempfang nicht verbessert, müssen Sie möglicherweise zu einer externen Antenne wechseln.
Es gibt kein Bild.	Überprüfen Sie, ob die Antenne auf der Rückseite des Fernsehgeräts richtig angeschlossen ist.
	Überprüfen Sie andere Kanäle, um festzustellen, ob das Problem weiterhin besteht.
Da ist kein Ton.	Versuchen Sie, die Lautstärke zu erhöhen.
	Überprüfen Sie, ob der Fernsehton stummgeschaltet ist oder nicht.
Es gibt Ton, aber kein Bild oder das Bild ist verwaschen.	Versuchen Sie, den Kontrast und die Helligkeit einzustellen.
Statisches Rauschen beeinträchtigt die Video- und Audioqualität.	Überprüfen Sie, ob die Antenne auf der Rückseite des Fernsehgeräts richtig angeschlossen ist.

Unterbrochene Linien erscheinen Bildschirm angezeigt wird.	Elektrogeräte wie Haartrockner, Staubsauger etc. kann den Fernseher stören. Schalten Sie diese Art von Geräten aus.
Die Fernbedienung funktioniert nicht.	Entfernen Sie den Kunststoff, der die Fernbedienung umhüllt. Versuchen Sie, die Fernbedienung näher an das Fernsehgerät heranzuführen, und drücken Sie eine beliebige Taste. Vergewissern Sie sich, dass die Batterien richtig eingelegt sind, oder versuchen Sie es mit neuen Batterien.
	Der Fernseher wechselt in den Standby-Modus, wenn nach einigen Minuten keine Reaktion erfolgt.
Es wird kein Bild angezeigt (PC-Modus).	Überprüfen Sie, ob das Kabel richtig mit dem HDMI-Anschluss verbunden oder geknickt ist.
Blinkende vertikale Linie (PC-Modus).	Rufen Sie das Hauptmenü auf und passen Sie die vertikale Platzierung des Bildschirms an, um die vertikale Linie zu entfernen.
Horizontale Linie (PC-Modus)	Passen Sie die horizontale Position des Bildschirms an, um die horizontale Linie zu entfernen.
Bildschirm zu hell oder zu dunkel (PC-Modus)	Passen Sie die Helligkeit oder den Kontrast im Hauptmenü an.
Keine Antwort des PCs.	Überprüfen Sie, ob die Bildschirmauflösung des PCs auf eine Auflösung eingestellt ist, die mit der des Fernsehers kompatibel ist.
Beim Anschließen eines Geräts an den RCA-Anschluss werden Linien angezeigt.	Achten Sie darauf, ein qualitativ hochwertiges Kabel zu verwenden.
Das Problem besteht weiterhin.	Ziehen Sie das Netzkabel ab, warten Sie 30 Sekunden und stecken Sie es wieder in die Steckdose. Wenn das Problem weiterhin besteht, versuchen Sie nicht, das Fernsehgerät selbst zu reparieren. Kontaktieren Sie den offiziellen Technischen Kundendienst von Cecotec.

Lassen Sie das Fernsehgerät kein statisches Bild anzeigen, sei es ein angehaltenes Video, ein Menübildschirm usw. über einen längeren Zeitraum, um ein Einbrennen des Bildschirms zu verhindern.

## 7. TECHNISCHE SPEZIFIKATIONEN

Produkt	TV 0 Series 0024	TV 0 Series 0032
Produktreferenz	02610	02612
QR		
Leistung	36 W	56 W
Spannung	100 – 240 V	
Frequenz	50 / 60 Hz	
Nutzungsdauer	60.000 Stunden (ca.)	

Die Begriffe HDMI und HDMI High-Definition Multimedia Interface und das HDMI-Logo sind Warenzeichen oder eingetragene Warenzeichen von HDMI Licensing LLC in den Vereinigten Staaten und/oder anderen Ländern.

Die technischen Daten können ohne Vorankündigung geändert werden, um die Produktqualität zu verbessern.

Hergestellt in China | Entworfen in Spanien

## 8. RECYCLING VON ELEKTRO- UND ELEKTRONIKGERÄTEN



Dieses Symbol weist darauf hin, dass das Produkt und/oder die Batterie gemäß den geltenden Vorschriften getrennt vom Haushaltsabfall entsorgt werden muss. Wenn dieses Produkt das Ende seiner Nutzungsdauer erreicht hat, sollten Sie die Batterien/Akkus entfernen und es zu einer von den örtlichen Behörden bestimmten Sammelstelle bringen.

Die Verbraucher müssen sich mit Ihren örtlichen Behörden oder Einzelhändlern in Verbindung setzen, um Informationen über die ordnungsgemäße Entsorgung ihrer Altgeräte und/ oder ihre Akkus zu erhalten.

Die Einhaltung der oben genannten Leitlinien trägt zum Schutz der Umwelt bei.

## 9. GARANTIE UND KUNDENDIENST

Cecotec haftet gegenüber dem Benutzer oder Endverbraucher für jegliche Konformitätsmängel, die zum Zeitpunkt der Lieferung des Produkts bestehen, gemäß den in den geltenden

Vorschriften festgelegten Bedingungen und Fristen.

Es wird empfohlen, dass Reparaturen von qualifiziertem Personal durchgeführt werden.

Sollte unerwartet eine Störung auftreten oder haben Sie Fragen über Ihrem Produkt, können Sie sich mit dem Kundendienst in Verbindung setzen über die Telefonnummer: +34 963210728

## 10. COPYRIGHT

Die geistigen Eigentumsrechte an den Texten in dieser Bedienungsanleitung liegen bei CECOTEC INNOVACIONES, S.L. Alle Rechte vorbehalten. Der Inhalt dieser Veröffentlichung darf weder ganz noch teilweise ohne vorherige Genehmigung von CECOTEC INNOVACIONES, S.L. vervielfältigt, in einem Datenabfragesystem gespeichert, übertragen oder auf irgendeine Weise (elektronisch, mechanisch, durch Fotokopie, Aufzeichnung oder Ähnliches) verbreitet werden.

## 11. VEREINFACHTE KONFORMITÄTSERKLÄRUNG

**CE** Hiermit erklärt Cecotec Innovaciones, dass die Fernseher mit den Modellen 02610\_TV 0 Serie 0024 und 02612\_TV 0 Serie 0032 der Richtlinie 2014/53/EU über Funkanlagen entsprechen.

Der vollständige Text der EU-Konformitätserklärung ist unter folgender Internetadresse abrufbar:

[www.cecotec.es](http://www.cecotec.es)

## 1. PRIMA DELL'USO

- Questo apparecchio ha un imballaggio progettato per proteggerlo durante il trasporto. Estrarre l'apparecchio dalla scatola e rimuovere tutto il materiale presente nell'imballaggio. Conservare la scatola originale e gli altri elementi in un luogo sicuro per prevenire danni all'apparecchio in caso di necessità di trasportarlo in futuro. Se si desidera smaltire l'imballaggio originale, assicurarsi di riciclare tutti gli elementi in modo appropriato.
- Verificare che tutte le parti e componenti siano inclusi e in buono stato. Se uno di essi mancasse o non fosse in buone condizioni, contattare immediatamente il Servizio di Assistenza Tecnica ufficiale di Cecotec.

### Contenuto della scatola:

- Televisore
- Telecomando
- 2 pile AA
- Il presente manuale di istruzioni

Nota:

I grafici di questo manuale sono rappresentazioni schematiche e potrebbero non corrispondere esattamente all'apparecchio.

## 2. INSTALLAZIONE

### Montaggio del supporto

Fissaggio a parete:

Fig. 1

1. Per prima cosa, posizionare il televisore sul tavolo e mettere un panno morbido tra il televisore e il tavolo per evitare di graffiare lo schermo.
2. Utilizzare un cacciavite per rimuovere le viti fissate al supporto inferiore (come mostrato nella figura 1), quindi rimuovere il supporto inferiore (rimuovere con cautela le viti e il supporto inferiore).
3. Scegliere un supporto di fissaggio a parete adatto alle dimensioni del televisore, come illustrato nelle figure 2 e 3.
4. Praticare quattro fori nella parete e inserire quattro viti.
5. Utilizzare il cacciavite per fissare la vite sul retro del televisore. Appendere quindi il televisore alla parete.

Legenda Fig. 1:

1. Parete
2. Supporto
3. Parete
4. Vite per fissaggio a parete

Nota:

1. Il supporto di fissaggio a parete (VESA) non è incluso.
2. Quando si monta il televisore, assicurarsi di tenerlo a una distanza di sicurezza da altri apparecchi.
3. Se necessario, consultare un tecnico competente per evitare pericoli.
4. La figura è solo di riferimento.
5. Seguire le istruzioni del manuale per fissare il televisore al supporto.
6. Seguire lo standard VESA per il corretto fissaggio del televisore al supporto.

### Installazione e connessione del televisore

**Configurazione.** Fig. 3

- Collocare il televisore in una posizione stabile che possa sostenerne il peso.
- Per evitare rischi, tenere il televisore lontano dall'acqua o da fonti di calore (come luci, candele o apparecchi di riscaldamento) e assicurare che il retro sia sufficientemente ventilato.

### Collegamento dell'antenna e dell'alimentazione

1. Collegare il cavo dell'antenna alla presa dell'antenna sul retro del televisore.
2. Per collegare il cavo di alimentazione del televisore:

### Accensione del televisore

3. Premere il tasto di accensione del televisore: la spia corrispondente si illuminerà di verde. Se il televisore è in modalità Standby (spia rossa), premere il tasto di accensione del telecomando per accendere il televisore.

Legenda della figura 3:

1. Uscita della segnale TV

Nota: La figura è solo di riferimento.

### Installazione del supporto

1. Rimuovere il televisore, gli accessori e il supporto dalla scatola (alcuni modelli non includono il supporto). Fig. 4
2. Per evitare di danneggiare il televisore, posizionarlo su un panno o un materiale morbido sul tavolo e avvitare il collo della base al televisore.
3. Per completare l'installazione, fissare correttamente la base al televisore.

Consiglio:

Per facilitare l'installazione della base ed evitare danni, si consiglia di utilizzare un cacciavite di tipo PH2. Fig. 5

### Prima installazione

Collegare un cavo RF all'ingresso "RF-In" del televisore e all'ingresso dell'antenna TV.

### Selezione della lingua

Premere ◀/▶ per selezionare la lingua del sistema.

### Selezione del paese

Premere ▼ / ▲ per evidenziare l'opzione "Country" (paese).

Premere ◀/▶ per selezionare il paese desiderato.

Fig. 6

Fig. 7

### Sintonizzazione automatica

Per sintonizzare automaticamente il televisore, premere "Menu" e la freccia direzionale sinistra per saltare la sintonizzazione ATV; fare lo stesso per saltare la sintonizzazione DTV.

Fig. 8

ATTENZIONE:

Collocare il televisore in una posizione stabile per evitare che cada e causi lesioni o danni. Molte lesioni possono essere evitate adottando precauzioni base:

1. Utilizzare i mobili o i supporti consigliati dal produttore del televisore.
2. Utilizzare solo mobili in grado di sostenere in modo sicuro il peso del televisore.
3. Assicurarsi che il televisore non sporga oltre il bordo del mobile d'appoggio.
4. Non collocare il televisore su mobili alti (ad esempio, armadi o librerie) senza fissare sia il mobile che il televisore a un supporto adeguato.
5. Non collocare tovaglie o altri materiali tra il televisore e il mobile.
6. Educare i bambini sui pericoli di arrampicarsi sui mobili per raggiungere il televisore o il telecomando.

Tenere conto di quanto sopra se si desidera spostare il televisore in un'altra posizione.

## 3. TASTI DEL TELECOMANDO E INTERFACCIA

### Tasti del telecomando

**Icona Mostra/nascondi:** se l'icona non appare, premere il tasto corrispondente: l'icona del tasto apparirà e si spegnerà automaticamente dopo 5 secondi di inattività.

**Selezione dell'icona:** premere brevemente il tasto corrispondente e scorrere verso destra per selezionare l'icona.

**Selezione della funzione dell'icona:** tenere premuto il tasto per ottenere la funzione dell'icona selezionata.

### Descrizione delle icone:

 Icona di spegnimento: corrisponde al tasto rosso in alto a sinistra del telecomando ("POWER", alimentazione).

 Icona di menu: corrisponde al tasto "MENU" del telecomando.

 Icona di fonte: corrisponde al tasto "SOURCE" (sorgente) del telecomando.







 Icona CH+ (passare al canale successivo): corrisponde al tasto "CH+" (freccia destra all'insù) del telecomando.

 Icona CH- (torna al canale precedente): corrisponde al tasto "CH-" (freccia destra all'ingiù) del telecomando.

 Icona VOL+ (aumento del volume): corrisponde al tasto "VOL+" (freccia sinistra all'insù) del telecomando.

 Icona VOL- (riduzione del volume): corrisponde al tasto "VOL-" (freccia sinistra all'ingiù) del telecomando.

### Interfaccia

	<b>Ingresso AV</b> Ingresso segnale AV esterno e canale audio sinistro/destro
	<b>Slot CI</b> Lo slot per schede CI ( <i>Common Interface</i> , interfaccia comune) richiede il modulo CAM ( <i>Conditional Access Module</i> , modulo di accesso condizionato) per la pay-TV.
	<b>Ingresso HDMI</b> Ingresso del segnale digitale dal connettore video HDMI.
	<b>ANT 75</b> Ingresso per il collegamento dell'antenna/cavo (75/VHF/UHF).
	<b>Ingresso USB</b> Inserire qui un dispositivo USB per riprodurre file multimediali o registrare programmi con la funzione PVR.
	<b>COAXIAL</b> Per il collegamento del ricevitore SPDIF.

 Tenere lontano, proteggere e non toccare gli ingressi HDMI e USB del televisore per prolungarne la durata e garantirne il corretto funzionamento.

### Schema di collegamento dei dispositivi esterni

Vedere la figura 2.

Legenda della figura 2:

1. DVD
2. Set-Top Box
3. Connettore di ingresso AV
4. Connettore di ingresso HDMI
5. Connettore USB
6. Connettore TV

## 4. MENU E MODALITÀ

### Menu principale

**Menu CHANNEL** (canale)

Premere il tasto **MENU** per visualizzare il menu principale.

Premere ◀/▶ per selezionare **CHANNEL** nel menu principale. Fig. 9

1. Premere ▼ / ▲ per selezionare l'opzione che si desidera configurare nel menu **CHANNEL**.
2. Premere **OK** per confermare la configurazione.
3. Una volta effettuata la configurazione, premere **OK** per salvare le modifiche e tornare al menu precedente.

### Sintonizzazione automatica

Premere ▼ / ▲ per selezionare "Auto Tuning" (sintonizzazione automatica), quindi premere **OK/▶**.

Fig. 10

### Sintonizzazione ATV manuale

Canale corrente;

configurazione del numero del canale.

### Sistema di colori

Selezione del sistema di colori

(sistemi disponibili: AUTO, PAL, SECAM).

### Sistema audio

Selezione del sistema audio.

### Regolazione di frequenza

Regolazione precisa della frequenza del canale.

### Ricerca

Ricerca di canali.

Fig. 11

### Sintonizzazione DTV manuale

- Premere ▼ / ▲ per selezionare "DTV Manual Tuning" (sintonizzazione DTV manuale), quindi premere **OK** per accedere al sottomenu corrispondente.
- Premere ◀/▶ per selezionare il canale, quindi premere **OK** per cercare il programma.

Fig. 12

### Modifica dei canali

Premere ▼ / ▲ per selezionare "Program Edit" (modifica dei canali), quindi premere **OK** per accedere al sottomenu corrispondente. Fig. 13

I tasti tricolore sono i tasti di accesso diretto alla programmazione dei canali.

Premere prima ▼ / ▲ per evidenziare il canale che si desidera selezionare.

- Premere il tasto **rosso** per eliminare il canale dall'elenco.
- Premere il tasto **giallo** per spostare il canale nell'elenco.
- Premere il tasto **blu** per saltare il canale selezionato.
- Premere il tasto "FAV/LIST" per aggiungere o rimuovere un canale dall'elenco dei preferiti (il televisore salterà automaticamente il canale quando si preme CH+/- per cambiare canale).

### Elenco di programmazione

- Premere ▼ / ▲ per selezionare "Schedule List" (elenco di programmazione), quindi premere **OK** per accedere al sottomenu corrispondente. L'elenco di programmazione è disponibile per DTV e satellite. Fig. 14
- Premere il tasto **giallo** per accedere all'interfaccia corrispondente. Fig. 15
- In caso di problemi con la programmazione, verrà mostrato un messaggio di avvertimento. Fig. 16

### Informazioni sul segnale

Premere ▼ / ▲ per selezionare "Signal Information" (informazioni sul segnale): premere il tasto **OK** per visualizzare informazioni dettagliate sul segnale (disponibili solo con il segnale DTV). Fig. 17

### Informazioni sul CI (Common Interface, interfaccia comune)

Premere ▼ / ▲ per selezionare "CI Information" (informazioni sul CI), quindi premere il tasto **OK** per visualizzare i dettagli della scheda CI (se inserita).

NOTA: la scheda CI non è inclusa.

### Lista di canali satellitari. Fig. 18

#### Sintonizzazione automatica

Premere ▼ / ▲ per selezionare "Auto Tuning" (sintonizzazione automatica), quindi premere **OK** / ►. Fig. 19

#### Configurazione dell'antenna satellite

Premere ▼ / ▲ per selezionare "Dish Setup" (configurazione dell'antenna satellitare), quindi premere **OK** / ► per confermare. Fig. 20

#### Menu Immagine

- Premere il tasto **MENU** per visualizzare il menu principale.
- Premere ◀ / ► per selezionare **PICTURE (immagine)** nel menu principale. Fig. 21

Nota:

- Modalità 20 Hz NON COMPATIBILE
- Modalità 60 Hz NON COMPATIBILE

1. Premere ▼ / ▲ per selezionare l'opzione che si desidera configurare nel menu **PICTURE**.
2. Premere **OK** per confermare l'impostazione.
3. Una volta effettuata la configurazione, premere **MENU** per salvare le modifiche e tornare al menu precedente.

#### Modalità Immagine

- Premere ▼ / ▲ per selezionare "Picture Mode" (modalità Immagine), quindi premere **OK** per accedere al sottomenu corrispondente.
- È possibile modificare il contrasto, la luminosità, il colore, la nitidezza e la tonalità quando l'immagine è in modalità **Personal** (personalizzata).

Consigli: è possibile premere il tasto PMODE per configurare direttamente le impostazioni di immagine.

Fig. 22

#### Contrasto/luminosità/colore/nitidezza/tonalità

Premere ▼ / ▲ per selezionare il valore desiderato, quindi premere **OK** / ► per impostare il valore.

- **Contrasto:** fa risaltare la luce nell'immagine, ma l'ombra rimane invariata.
- **Luminosità:** regola l'uscita della fibre ottica; influisce sugli scuri dell'immagine.
- **Colore:** regola la saturazione del colore.
- **Nitidezza:** compensa il cambio cromatico in trasmissione NTSC.
- **Nitidezza:** regola il livello di dettaglio dell'immagine.

#### Temperatura del colore

- Modifica la percezione della gamma cromatica del televisore.
- Premere ▼ / ▲ per selezionare "Color Temperature" (temperatura del colore), quindi premere **OK** per accedere al sottomenu corrispondente.
- Premere ▼ / ▲ per selezionare l'opzione desiderata; temperatura colore: Cool (freddo), Medium (neutro), Warm (caldo).

Fig. 23

- **Cool (freddo):** aumenta la tonalità del blu e riduce il bianco.
- **Medium (neutro):** aumenta i rosa e i blu e riduce il bianco.
- **Warm (caldo):** aumenta il rosso e riduce il bianco.

#### Riduzione dell'audio

Filtra e riduce l'audio e migliora la qualità dell'immagine. Premere ▼ / ▲ per selezionare "Noise Reduction" (riduzione dell'audio), quindi premere **OK** per accedere al sottomenu corrispondente. Fig. 24

- **Off (spento):** selezionare questa opzione per disattivare il rilevamento audio.
- **Low (basso):** rileva e riduce i suoni bassi.
- **Middle (moderato):** rileva e riduce i suoni moderati.
- **High (alto):** rileva e riduce i suoni alti.
- **Default (predefinito):** Impostazione predefinita.

#### Modalità HDMI

- Premere ▼ / ▲ per selezionare "HDMI Mode" (modalità HDMI), quindi premere **OK** per accedere al sottomenu corrispondente. Fig. 25
- Premere ▼ / ▲ per selezionare tra le modalità immagine disponibili: Auto/Video/PC.

#### Menu Audio

- Premere il tasto **MENU** per visualizzare il menu principale. Fig. 26
- Premere ◀ / ► per selezionare **SOUND** (audio) nel menu principale.

1. Premere ◀ / ► per selezionare l'opzione che si desidera configurare nel menu **SOUND**.
2. Premere **OK** per confermare la configurazione.

3. Una volta effettuata la configurazione, premere **OK** per salvare le modifiche e tornare al menu precedente.

Fig. 27

#### Modalità audio

Premere ▼ / ▲ per selezionare "Sound Mode" (modalità audio), quindi premere **OK** per accedere al sottomenu corrispondente. Premere ▼ / ▲ per selezionare tra le opzioni disponibili.

È possibile modificare i valori degli alti e dei bassi quando il suono è in modalità personalizzata. Consigli: Premere il tasto **S.MODE** del telecomando per cambiare direttamente la modalità audio.

Standard: produce un suono equilibrato in tutti gli ambienti.

Music (musica): conserva il suono originale. Ideale per programmi musicali.

Movie (film): migliora gli alti e i bassi per un'esperienza sonora migliorata.

Sports: migliora la chiarezza vocale per lo sport.

Personal (personalizzato): selezionare questa opzione per personalizzare le impostazioni audio.

Nota: gli alti e i bassi possono essere regolati a piacere in modalità personalizzata.

#### Balance (equilibrato)

Premere ▼ / ▲ per selezionare questa opzione, quindi premere ◀ / ▶ per regolare il valore.

#### Auto Volume Level (volume automatico)

Premere ▼ / ▲ per selezionare questa opzione, quindi premere ◀ / ▶ per attivarla o disattivarla.

#### Modalità SPDIF

Premere ▼ / ▲ per selezionare "SPDIF Mode" (modalità SPDIF), quindi premere / per selezionare Off/PCM/Auto.

#### AD Switch

Premere ▼ / ▲ per selezionare questa opzione, quindi premere ◀ / ▶ per attivarla o disattivarla. Il televisore dispone anche di una funzione di audiodescrizione per non vedenti.

#### AVVISO:

**Balance (equilibrato):** regola l'audio in uscita per un'esperienza sonora più equilibrata.

**Auto Volume Level (volume automatico):** riduce automaticamente la differenza tra il volume del canale e quello del programma.

#### Menu dell'ora

- Premere il tasto **MENU** per visualizzare il menu principale.
- Premere ◀ / ▶ per selezionare **TIME** (ora) nel menu principale.

Fig. 28

1. Premere il tasto ▼ / ▲ per selezionare l'opzione che si desidera configurare nel menu **TIME**.

2. Premere **OK** per confermare l'impostazione.

3. Una volta effettuata la configurazione, premere **OK** per salvare le modifiche e tornare al menu precedente.

#### Fuso orario

- Premere ▼ / ▲ per selezionare "Time Zone" (fuso orario), quindi premere OK per accedere al sottomenu corrispondente. Fig. 29
- Premere ▼ / ▲ / ◀ / ▶ per selezionare il fuso orario.

#### Timer di spegnimento

- Premere ▼ / ▲ per selezionare "Sleep Timer" (timer di spegnimento), quindi premere **OK** per accedere al sottomenu corrispondente. Fig. 30
- Premere ▼ / ▲ per selezionare tra le opzioni disponibili:
- Spento (spento), 15 min, 30 min, 45 min, 60 min, 90 min, 120 min, 240 min.

#### Modalità Standby automatico

- Premere ▼ / ▲ per selezionare "Auto Standby" (modalità Standby automatico), quindi premere **OK** per accedere al sottomenu corrispondente. Fig. 31
- Premere ▼ / ▲ per selezionare tra le opzioni disponibili.

Consigli: non eseguire alcuna operazione con il telecomando durante il tempo selezionato, altrimenti verrà ripristinato.

#### Timer OSD

- Premere ▼ / ▲ per selezionare "OSD timer" (timer OSD), quindi premere **OK** per accedere al sottomenu corrispondente. Fig. 32
- Premere ▼ / ▲ per selezionare tra le opzioni disponibili.

#### Menu di blocco

Premere il tasto MENU per visualizzare il menu principale. Premere ◀ / ▶ per selezionare LOCK (blocco) nel menu principale.

Fig. 33

1. Premere ▼ / ▲ per selezionare l'opzione che si desidera configurare nel menu LOCK SYSTEM.
2. Premere ◀ / ▶ per confermare la configurazione.
3. Una volta effettuata la configurazione, premere MENU per tornare al menu precedente.

#### Blocco del sistema

Premere ▼ / ▲ per selezionare "System Lock" (blocco del sistema), quindi premere OK per accedere alle 3 opzioni successive.

Fig. 34

La password predefinita è 0000. Se si dimentica la password, provare con "8899".

#### Impostazione della password

Premere ▼ / ▲ per selezionare "Set Password" (imposta password), quindi premere OK per accedere al sottomenu corrispondente e impostare la password.

Fig. 35

#### Blocco dei canali

- Premere ▼ / ▲ per selezionare "Channel Lock" (blocco dei canali), quindi premere OK per accedere al sottomenu corrispondente.

- Premere il tasto verde per bloccare o sbloccare il canale desiderato.

Fig. 36

#### Controllo parentale

Premere ▼ / ▲ per selezionare "Parental Guidance" (controllo parentale), quindi premere OK per accedere al sottomenu corrispondente e selezionare l'età dei figli. Fig. 37

#### Blocco dei tasti

Premere ▼ / ▲ per selezionare l'opzione "Key Lock" (blocco dei tasti), quindi premere ◀/▶ per attivarla o disattivarla. Attivando questa opzione, i tasti del telecomando verranno bloccati.

#### Modalità Hotel (se compatibile)

Fig. 38

1. Premere ▼ / ▲ sul telecomando per selezionare "Hotel Mode" (modalità Hotel) nel menu **Lock** (blocco).
2. Premere il tasto **OK** del telecomando per accedere al sottomenu corrispondente.
3. Una volta effettuata la configurazione, premere **MENU** per salvare le modifiche e tornare al menu precedente.

#### Modalità Hotel

Premere ▼ / ▲ per selezionare l'opzione "Hotel Mode" (modalità Hotel), quindi premere ◀/▶ per attivarla o disattivarla.

#### Blocco sorgente

- Premere ▼ / ▲ per selezionare "Source Lock" (blocco sorgente), quindi premere OK per accedere al sottomenu corrispondente.

- Il responsabile di hotel può impostare il blocco sorgente come DTV/HDMI, AV, ecc. L'utente non può selezionare il blocco sorgente.

#### Sorgente predefinita

- Premere ▼ / ▲ per selezionare "Default Source" (sorgente predefinita), quindi premere OK per accedere al sottomenu corrispondente.

- La sorgente predefinita può essere configurata dal responsabile di hotel. All'accensione, verrà automaticamente selezionata la sorgente preconfigurata per impostazione predefinita.

#### Programmazione predefinita

- Premere ▼ / ▲ per selezionare "Default prog" (programmazione predefinita), quindi premere ◀ / ▶ per effettuare le impostazioni desiderate (disponibili con "TV" come sorgente predefinita).

- La programmazione predefinita può essere configurata dal responsabile di hotel. È possibile impostare solo la sorgente DTV/TV predefinita.

#### Volume predefinito

- Premere ▼ / ▲ per selezionare "Default Volume", quindi premere ◀/▶ per effettuare le impostazioni desiderate.

- Il volume predefinito può essere configurato dal responsabile di hotel. All'accensione, verrà automaticamente selezionato il volume preconfigurato per impostazione predefinita.

#### Volume massimo

- Premere ▼ / ▲ per selezionare "Max Volume" (volume massimo), quindi premere ◀/▶ per effettuare le impostazioni desiderate.

- Il volume massimo può essere configurato dal responsabile di hotel. All'accensione, verrà automaticamente selezionato il volume massimo preconfigurato per impostazione predefinita.

#### Canale

Premere ▼ / ▲ per selezionare l'opzione CHANNEL (canale), quindi premere ◀/▶ per attivarla o disattivarla.

#### Immagine

Premere ▼ / ▲ per selezionare l'opzione PICTURE (immagine), quindi premere ◀ / ▶ per attivarla o disattivarla.

#### Audio

Premere ▼ / ▲ per selezionare l'opzione SOUND (audio), quindi premere ◀/▶ per attivarla o disattivarla.

#### Tempo

Premere ▼ / ▲ per selezionare l'opzione TIME (tempo), quindi premere ◀/▶ per attivarla o disattivarla.



### Blocco

Premere ▼ / ▲ per selezionare l'opzione LOCK (blocco), quindi premere ◀ / ▶ per attivarla o disattivarla.

### Configurazione

Premere ▼ / ▲ per selezionare l'opzione SETUP (configurazione), quindi premere ◀ / ▶ per attivarla o disattivarla.

### Cancellazione delle impostazioni

Premere ▼ / ▲ per selezionare "Clear Lock" (cancella impostazioni), quindi premere **OK** per cancellare l'impostazione precedente.

### Importazione informazioni

Il responsabile di hotel può importare le informazioni dei canali inserendo una chiavetta USB nell'apposito ingresso.

### Esportazione informazioni

Il responsabile di hotel può inserire la chiavetta USB d'importazione in altri televisori. Questa funzione può quindi essere usata per clonare tutti i canali e trasferirli su nuovi televisori.

### Ripristino

Questa funzione ripristina i valori predefiniti della modalità Hotel.

È possibile selezionare la modalità Hotel dopo aver inserito la password di sistema 8888 nel blocco del menu principale (è prima necessario che la funzione Hotel venga impostata come funzione predefinita nel sistema).

Fig. 39

### Menu di configurazione

- Premere il tasto **MENU** per visualizzare il menu principale.
- Premere ◀ / ▶ per selezionare **SETUP** (configurazione) dal menu principale. Fig. 40

1. Premere il tasto ▼ / ▲ per selezionare l'opzione che si desidera configurare nel menu **SETUP**.
2. Premere **OK** per confermare la configurazione.
3. Una volta effettuata la configurazione, premere **OK** per salvare le modifiche e tornare al menu precedente.

### Lingua OSD

- Selezionare una lingua per il menu OSD. La lingua predefinita è l'inglese.
- Premere ▼ / ▲ / ◀ / ▶ per selezionare "Menu Language" (lingua di menu).

Fig. 41

### Lingua televideo

- Premere ▼ / ▲ per selezionare "TT Language" (lingua televideo), quindi premere **OK** per accedere al sottomenu corrispondente.
- Premere ▼ / ▲ per selezionare la lingua del televideo.

Fig. 42

### Lingua audio

- Premere ▼ / ▲ per selezionare "Audio Languages" (lingue audio), quindi premere **OK** per accedere al sottomenu corrispondente.
- Premere ◀ / ▶ per accedere alle lingue audio disponibili.
- Premere ▼ / ▲ / ◀ / ▶ per selezionare la lingua audio desiderata.

Fig. 43

### Lingua sottotitoli

- Premere ▼ / ▲ per selezionare "Subtitle Language" (lingua dei sottotitoli), quindi premere **OK** per accedere al sottomenu corrispondente.
- Premere ◀ / ▶ per accedere alle lingue dei sottotitoli disponibili.
- Premere ▼ / ▲ / ◀ / ▶ per selezionare la lingua dei sottotitoli desiderata.

Fig. 44

### Accessibilità audio

Premere ▼ / ▲ per selezionare l'opzione "Hearing Impaired" (non udenti), quindi premere **OK** per attivarla o disattivarla.

### Sistema file PVR

- Premere ▼ / ▲ per selezionare "PVR File System" (sistema file PVR), quindi premere **OK** per accedere al sottomenu corrispondente.
- Premere ▼ / ▲ per selezionare "Check PVR File System" (controlla sistema file PVR), quindi premere **OK** per accedere al sottomenu corrispondente. Questa funzione controlla la velocità USB.

Fig. 45

### Proporzione

- Premere ▼ / ▲ per selezionare "Aspect Ratio" (proporzione), quindi premere **OK** per accedere al sottomenu corrispondente.
- Premere ▼ / ▲ per selezionare tra le proporzioni disponibili: Auto, 4:3, 16:9, Zoom1 e Zoom2.

Fig. 46

### Schermo blu

Premere ▼ / ▲ per selezionare l'opzione "Blue Screen" (schermo blu), quindi premere **OK** per attivarla o disattivarla.

**Prima installazione**

Premere ▼ / ▲ per selezionare "First time installation" (prima installazione), quindi premere **OK** per accedere.

**Ripristino**

Premere ▼ / ▲ per selezionare "Reset" (ripristino), quindi premere **OK** per accedere al sottomenu corrispondente.

**Aggiornamento del sistema (USB)**

Premere ▼ / ▲ per selezionare "Software Update (USB)" (aggiornamento del sistema USB), inserire il dispositivo USB nell'apposito ingresso e premere il tasto **OK** per aggiornare il sistema alla versione più recente.

**HDMI CEC (se compatibile con la funzione HDMI CEC/ARC)**

Premere ▼ / ▲ per selezionare "HDMI CEC", quindi premere **OK** per accedere al sottomenu corrispondente. Fig. 47

- HDMI CEC: premere ◀/▶ per attivare/disattivare l'opzione HDMI CEC.
- HDMI ARC: premere ◀/▶ per attivare/disattivare l'opzione HDMI ARC.
- Auto Standby (modalità di standby automatico): Premere ◀/▶ per attivare/disattivare l'opzione Auto Standby.
- Device List (elenco dispositivi): Premere **OK** per aprire il menu principale del dispositivo.

**Menu di schermo**

- Premere il tasto **MENU** per visualizzare il menu principale.
  - Premere ◀/▶ per selezionare **SCREEN** (schermo) nel menu principale. Fig. 48
1. Premere il tasto ◀/▶ per selezionare l'opzione che si desidera configurare nel menu **SCREEN**.
  2. Premere **OK** per confermare la configurazione.
  3. Una volta effettuata la configurazione, premere **OK** per salvare le modifiche e tornare al menu precedente.

**Configurazione automatica**

Premere **OK** per impostare automaticamente le seguenti opzioni: H-Offset/V-Offset/Size/Phase.

**H-Offset**

- Scorrimento orizzontale dell'immagine.
- Premere ▼ / ▲ per selezionare "H-Offset" (scorrimento orizzontale), quindi premere **OK** per accedere al sottomenu corrispondente.

**V-Offset**

- Scorrimento verticale dell'immagine.
- Premere ▼ / ▲ per selezionare "V-Offset" (scorrimento verticale), quindi premere **OK** per accedere al sottomenu corrispondente.

**Dimensioni**

- Regola le dimensioni dello schermo.
- Premere ▼ / ▲ per selezionare "Size" (dimensioni), quindi premere **OK** per accedere al sottomenu corrispondente.

**Phase**

- Regola le linee di interferenza orizzontali.
- Premere ▼ / ▲ per selezionare "Phase" (fase), quindi premere **OK** per accedere al sottomenu corrispondente.

**Ripristino della posizione**

Premere ▼ / ▲ per selezionare "Position Reset" (ripristina posizione), quindi premere **OK** per ripristinare la posizione dello schermo.

**Avvisi:**

1. Non è possibile ridurre l'audio per l'opzione **PICTURE** (immagine).
2. Non è possibile selezionare "AD Switch" per l'opzione **SOUND** (audio).
3. Le funzioni di audiodescrizione e accessibilità per non vedenti sono identiche.
4. Le opzioni di blocco dei canali e di controllo parentale non sono disponibili nel menu **LOCK** (blocco).
5. La lingua audio/sottotitoli, l'accessibilità per i non udenti e le opzioni del sistema file **PVR** non sono disponibili nel menu **SETUP** (configurazione).
6. L'opzione **PC** non è compatibile con il menu **CHANNEL** (canale).

**Contenuti multimediali**

Nota: prima di accedere al menu "Media" (contenuti multimediali), collegare il dispositivo USB e premere il tasto "Source" (sorgente) per impostare la sorgente multimediale di ingresso. Fig. 49

- Premere ▼ / ▲ per selezionare "Media" nel menu "Source" (sorgente), quindi premere **OK**.
- Premere il tasto ◀/▶ per selezionare l'opzione che si desidera configurare nel menu "Media", quindi premere **OK**.

**Menu foto**

- Premere ◀/▶ per selezionare **PHOTO** (foto) nel menu principale, quindi premere **OK**.
- Premere **Exit** (esci) per tornare al menu precedente; premere nuovamente per uscire completamente.

Fig. 50

Premere ◀/▶ per selezionare il file che si desidera visualizzare nel menu di selezione dei file, quindi premere OK per visualizzare la foto/immagine.

Evidenziando l'opzione selezionata, le informazioni sul file appariranno sulla destra e l'immagine sarà visualizzata in anteprima al centro. Fig. 51

#### Menu musica

- Premere ◀/▶ per selezionare MUSIC (musica) nel menu principale, quindi premere OK.
- Premere Exit (esci) per tornare al menu precedente; premere nuovamente per uscire completamente.

Fig. 52

Fig. 53

- Premere ◀/▶ per selezionare il brano/disco da riprodurre, quindi premere il tasto OK.
- Premere ◀/▶ per selezionare l'opzione per tornare al menu precedente.

Fig. 54

#### Menu film

- Premere ◀ / ▶ / per selezionare MOVIE (film) nel menu principale, quindi premere OK.
  - Premere Exit (esci) per tornare al menu precedente; premere nuovamente per uscire completamente.

Fig. 55

- Premere ◀/▶ per selezionare il film da riprodurre, quindi premere il tasto OK.
- Premere il tasto OK per riprodurre il filmato selezionato.
- Selezionare il menu multimediale a cui si desidera accedere e premere OK. Premere Exit (esci) per tornare al menu precedente; premere nuovamente per uscire completamente.

Fig. 56

#### Menu testo

- Premere ◀/▶ per selezionare TEST (text) nel menu principale, quindi premere OK.
- Premere Exit (esci) per tornare al menu precedente; premere nuovamente per uscire completamente.
- Fig. 57

- Premere ◀/▶ per selezionare l'elemento desiderato, quindi premere il tasto OK.
- Premere ◀/▶ per selezionare l'opzione per tornare al menu precedente.

Fig. 58

## 5. TELECOMANDO

Fig. 59

1. **POWER** (alimentazione): accendere il televisore o metterlo in Standby.
2. **MUTE** (silenzioso): premere per disattivare l'audio. Premere nuovamente o premere VOL+ per riattivare l'audio.
3. **0-9**: premere 0-9 per selezionare direttamente un canale durante la visione. Il canale cambierà dopo 2 secondi. Applicabile alla modalità televideo, ecc.
4. **DTV/ATV**: premere per passare dalla TV analogica a quella digitale e viceversa.
5. **↺**: premere per tornare al programma visualizzato in precedenza.
6. **S.MODE** (modalità audio): premere questo tasto per selezionare tra le diverse impostazioni audio.
7. **SLEEP** (modalità di sospensione): configurare il tempo di sospensione prima che il televisore si spenga automaticamente.
8. **MTS**: premere per cercare le modalità NICAM.
9. **P.MODE** (modalità immagine): premere questo tasto per selezionare tra le diverse impostazioni di immagine.
10. **MENU**: consente di navigare tra i menu del sistema.
11. **SOURCE** (sorgente): aprire il menu principale e premere questo tasto per navigare tra le sorgenti.
12. **▼ / ▲ ◀▶** OK consente di navigare tra i menu e di regolare le impostazioni di sistema in base alle proprie preferenze.
13. **EXIT (esci)**: premere questo tasto per uscire dal menu o dal sottomenu e annullare la funzione corrispondente (se applicabile).
14. **DISPLAY**: premere questo tasto per visualizzare le informazioni sulla sorgente e sul canale.
15. **VOL+/VOL-**: premere per aumentare/diminuire il volume.
16. **TV/RADIO**: consente di passare dalla modalità TV a quella Radio durante la visione di un canale.
17. **GUIDE**:
  1. Aprire l'EPG (*Electronic Program Guide*, guida di programma elettronica).
  2. Riavvolgimento rapido in modalità PVR o Media Player (riproduttore multimediale).
18. **TIME SHIFT** (controllo del tempo):
  1. Controllo del tempo dei canali DTV.
  2. Controllo del tempo in modalità PVR o Media Player.
19. **CANCEL** (annulla):
  1. Quando si seleziona una pagina in modalità Televideo, potrebbe impiegare un po' ad essere disponibile; premere il tasto CANCEL per tornare alla modalità TV. Una volta trovata la pagina desiderata, il numero della pagina appare nella parte superiore dello schermo; premere CANCEL per tornare alla modalità Televideo e navigare nella pagina.
  2. Capitolo/file precedente in modalità PVR o Media Player.

**20. INDEX:**

1. Premere questo tasto per richiedere la pagina Index (indice) in modalità Televideo.
2. Uscire dalla funzione di riproduzione in modalità PVR o Media Player.
21. **SIZE:** premere questo tasto per modificare le dimensioni dello schermo in modalità Televideo.
22. **REVEAL:** premere questo tasto per mostrare o nascondere le parole nascoste/mostrate.
23. **TASTI TRICOLORE:** controllo in modalità Televideo, selezione delle voci di menu e MHEGS nel menu DVB.
24. **CH+/CH-:** premere questi tasti per navigare tra i canali.
25. **FAV/LIST:** premere questi tasti per aprire l'elenco dei preferiti, quindi selezionare un canale preferito.
26. **ASPECT:**
  1. Premere questo tasto per selezionare la scala dell'immagine.
  2. Avanzamento rapido in modalità PVR o Media Player.
27. **FREEZE:** premere questo tasto per congelare l'immagine.
28. **SUB. PG:**
  1. Premere questo tasto per accedere alla sottopagina.
  2. Capitolo/file successivo in modalità PVR o Media Player.
29. **SUBTITLE:** premere questo tasto per visualizzare e cambiare la lingua dei sottotitoli del canale DTV corrente.
30. **HOLD:** premere questo tasto per attivare o disattivare la visualizzazione della pagina corrente.
31. **TEXT:** premere questo tasto per attivare o disattivare il televideo.
32. **RECLIST:** premere questo tasto per visualizzare l'elenco delle registrazioni.
33. **REC:** premere questo tasto per registrare in modalità PVR.

Fig. 60

**Inserimento delle pile**

- Far scorrere verso il basso ed estrarre il coperchio del comparto pile sul retro del telecomando per rimuoverlo. Inserire due pile AAA nel comparto pile rispettando la polarità (+/-) come indicato. Non inserire una pila nuova e vecchia allo stesso tempo o tipi diversi di pile.
- Far scorrere il coperchio fino a sentire lo scatto in posizione.

**Uso del telecomando**

- Se non diversamente indicato, tutte le funzioni del televisore possono essere controllate tramite il telecomando.
- Puntare sempre il telecomando direttamente verso il sensore sul fronte del televisore.

ATTENZIONE: non ingerire le pile per evitare ustioni chimiche. Il telecomando di questo

apparecchio contiene pile. L'ingestione delle pile può causare gravi ustioni interne in appena 2 ore e può provocare la morte. Tenere le pile nuove e usate fuori dalla portata dei bambini. Se il comparto pile non si chiude bene, smettere di usare il telecomando dell'apparecchio e tenerlo fuori dalla portata dei bambini. Se si pensa che le pile possano essere state ingerite o inserite in un'altra parte del corpo, rivolgersi immediatamente a un medico.



**6. RISOLUZIONE DEI PROBLEMI**

Non vi è corrente elettrica.	Controllare se il cavo CA del televisore è collegato o meno. Se non c'è ancora corrente, scollegare la spina e ricollegarla dopo 60 secondi. Ricollegare l'alimentazione.
Il televisore non riceve correttamente il segnale.	Se nelle vicinanze del televisore ci sono edifici alti o montagne, nello schermo potrebbe verificarsi un effetto ghosting o immagini doppie. In questo caso, è possibile correggere l'immagine manualmente regolando la direzione dell'antenna esterna.
	Se si utilizza un'antenna per interni, potrebbe essere più difficile assicurare una buona ricezione del segnale. Regolare la direzione dell'antenna per garantire una buona ricezione. Se la ricezione del segnale non migliora, potrebbe essere necessario passare a un'antenna esterna.
Nessuna immagine.	Verificare che l'antenna sul retro del televisore sia collegata correttamente.
	Controllare altri canali per verificare se il problema persiste.
Non c'è audio.	Provare ad alzare il volume.
	Controllare se l'audio del televisore è disattivato o meno.
C'è audio, ma non c'è immagine o quest'ultima è sbiadita.	Provare a regolare il contrasto e la luminosità.
Il rumore statico influisce sulla qualità video e audio.	Verificare che l'antenna sul retro del televisore sia collegata correttamente.
Sullo schermo appaiono linee spezzate.	Apparecchi elettrici come asciugacapelli, aspirapolvere, ecc. possono interferire con il televisore. Spegnerli questo tipo di apparecchi.

Il telecomando non funziona.	Rimuovere l'involucro di plastica dal telecomando. Provare ad avvicinare il telecomando al televisore e a premere un tasto qualsiasi. Assicurarsi che le pile siano inserite correttamente o provare a usarne di nuove.
	Se non vi è alcuna risposta dopo alcuni minuti, il televisore passa in modalità Standby.
Non c'è immagine (modalità PC).	Controllare se il cavo è collegato correttamente all'ingresso HDMI o se è piegato.
Linea verticale lampeggiante (modalità PC).	Accedere al menu principale e regolare il posizionamento verticale dello schermo per eliminare la linea verticale.
Linea orizzontale (modalità PC).	Regolare il posizionamento orizzontale dello schermo per eliminare la linea orizzontale.
Schermo troppo luminoso o troppo scuro (modalità PC).	Regolare la luminosità o il contrasto nel menu principale.
Il PC non risponde.	Controllare se la risoluzione di schermo selezionata del PC è compatibile con quella del televisore.
Appaiono linee quando si collega un dispositivo all'ingresso RCA.	Assicurarsi di utilizzare un cavo di buona qualità.
Il problema persiste.	Scollegare il cavo di alimentazione, attendere 30 secondi e ricollegarlo alla presa di corrente. Se il problema persiste, non tentare di riparare il televisore per conto proprio. Contattare il Servizio di Assistenza Tecnica ufficiale.

Non lasciare che il televisore mostri un'immagine in modo statico, che si tratti di un video in pausa, di una schermata di menu, ecc. per un lungo periodo di tempo per evitare che lo schermo si bruci.

## 7. SPECIFICHE TECNICHE

Prodotto	TV 0 Serie 0024	TV 0 Serie 0032
Codice del prodotto	02610	02612
QR		
Potenza	36 W	56 W
Tensione	100 - 240 V~	
Frequenza	50 / 60 Hz	
Vita utile	60.000 ore (circa)	

I termini HDMI e HDMI High-Definition Multimedia Interface e il logo HDMI sono marchi o marchi registrati di HDMI Licensing LLC negli Stati Uniti e in altri paesi.

Le specifiche tecniche possono cambiare senza previo avviso per migliorare la qualità dell'apparecchio.

Fabbricato in China | Progettato in Spagna

## 8. RICICLAGGIO DI APPARECCHIATURE ELETTRICHE ED ELETTRONICHE



Questo simbolo indica che, in conformità con le normative vigenti, il prodotto e/o la batteria devono essere smaltiti separatamente dai rifiuti domestici. Quando questo prodotto raggiunge la fine della sua vita utile, è necessario rimuovere le pile/batterie/accumulatori e portarlo in un punto di raccolta designato dalle autorità locali.

Per ottenere informazioni dettagliate sulla forma più adeguata per gettare gli elettrodomestici e/o le corrispondenti batterie, il consumatore dovrà contattare le autorità locali.

Il rispetto delle linee guida di cui sopra aiuterà a proteggere l'ambiente.

## 9. GARANZIA E SUPPORTO TECNICO

Cecotec sarà responsabile nei confronti dell'utente finale o del consumatore per difetti di conformità esistente al momento della consegna del prodotto nei termini, condizioni e scadenze stabilite dalla normativa vigente.

Si raccomanda che le riparazioni siano effettuate da personale qualificato.  
Se si riscontra un problema con l'apparecchio o in caso di dubbi, si prega di contattare il Servizio di Assistenza Tecnica ufficiale di Cecotec al numero +34 96 321 07 28.

## 10. COPYRIGHT

I diritti di proprietà intellettuale dei testi di questo manuale appartengono a CECOTEC INNOVACIONES, S.L. Tutti i diritti riservati. Il contenuto di questa pubblicazione non può essere, in tutto o in parte, riapparecchio, archiviato in un sistema di recupero, trasmesso o distribuito con qualsiasi mezzo (elettronico, meccanico, fotocopia, registrazione o simile) senza la previa autorizzazione di CECOTEC INNOVACIONES, S.L.

## 11. DICHIARAZIONE DI CONFORMITÀ SEMPLIFICATA



Cecotec Innovaciones dichiara che i televisori, modello 02610\_TV 0 Series 0024 e 02612\_TV 0 Series 0032, sono conformi alla Direttiva sulle apparecchiature radio 2014/53/UE.

Il testo completo della dichiarazione di conformità UE è disponibile nel seguente sito web:  
[www.cecotec.com](http://www.cecotec.com)

## 1. ANTES DE USAR

- Este aparelho é acondicionado em embalagens concebidas para o proteger durante o transporte. Retire o aparelho da sua caixa e remova todo o material de embalagem. Pode manter a caixa original e outras embalagens num local seguro para evitar danos no aparelho, caso necessite de o transportar no futuro. Se desejar descartar a embalagem original, certifique-se de reciclar todos os itens corretamente.
- Certifique-se de que todas as peças e componentes estejam incluídos e em bom estado. Se algum deles faltar ou não estiver em boas condições, contactar imediatamente o Serviço de Assistência Técnica da Cecotec.

### Conteúdo da caixa:

- TV
- Controlo remoto
- 2 pilhas AA
- Este manual de instruções

Nota:

Os gráficos deste manual são representações esquemáticas e podem não corresponder exatamente ao aparelho.

## 2. INSTALAÇÃO

### Montagem do suporte

Para fixar a TV à parede:

Fig. 1

1. Coloque a TV com um pano macio sobre uma mesa para evitar riscar o ecrã.
2. Utilize uma chave de fendas para quitar os parafusos fixados ao suporte inferior. A seguir, retire o suporta inferior removendo os parafusos e o suporte inferior com cuidado.
3. Escolha um suporte que possa fixar à parede de acordo com as dimensões da TV. Fig. 2-3.
4. Perfure 4 orifícios na parede e coloque 4 parafusos.
5. Utilize a chave de fendas para fixar o parafuso à parte posterior da TV. Depois, fixe a TV à parede.

Legenda figura 1:

1. Parede
2. Suporte
3. Parede

## 4. Parafuso para parede

Nota:

1. O suporte de fixação à parede (VESA) não está fornecido.
2. Quando montar a TV, certifique-se de mantê-la a uma distância de segurança de outros aparelhos.
3. Se for preciso, procure um técnico qualificado para evitar riscos.
4. A figura serve apenas de referência.
5. Siga as instruções do manual para fixar bem a TV ao suporte.
6. Siga o padrão VESA para a montagem correta da TV ao suporte.

**Instalação e ligação****Configuração TV.** Fig. 3

- Coloque a TV num lugar estável que possa suportar o peso.
- Para evitar qualquer risco, mantenha a TV afastada da água ou fontes de calor (luz, vela ou um aquecedor), e certifique uma ventilação adequada na parte posterior da TV.

**Ligar a antena e a fonte de alimentação**

1. Ligue o cabo da antena à tomada da antena na parte posterior da TV.
2. Para ligar o cabo de alimentação da TV:

**Ligar a TV**

3. Prima o botão Ligar da TV: a luz indicadora acender-se-á a verde. Se a TV estiver no modo Standby (luz indicadora vermelha), prima o botão Ligar no controlo remoto para ligar a TV.

Legenda da figura 3:

1. Saída do sinal TV.

Nota: A figura serve apenas de referência.

**Instalação de suportes**

1. Retire a TV, os acessórios e o suporte da caixa (alguns modelos não incluem um suporte). Fig. 4
2. Para evitar danificar a TV, coloque-a sobre um pano ou material macio na mesa e aparafuse o suporte da base à TV.
3. Fixe adequadamente a base à TV para completar a instalação.

Dica:

Para facilitar a instalação da base e evitar danos, recomenda-se a utilização de uma chave de fendas do tipo PH2. Fig. 5

**Primeira instalação**

Ligue um cabo RF à entrada "RF-In" da TV e à entrada da sua antena de TV.

**Idioma**

Prima ◀ / ▶ para selecionar o idioma do sistema.

**País**

Prima ▼ / ▲ para realçar a opção Country (País).

Prima ◀ / ▶ para selecionar o país que deseje.

Fig. 6

Fig. 7

**Sintonização automática**

Para sintonizar automaticamente a TV, prima MENU e o botão de seta para a esquerda para saltar a sintonização ATV. Faça o mesmo para saltar a sintonização DTV.

Fig. 8

**ADVERTÊNCIA:**

Não coloque a TV num lugar instável para evitar que caia ou possa causar lesões ou danos. Muitas lesões podem evitar-se se toma estas precauções básicas:

1. Utilize armários ou suportes recomendados pelo fabricante da TV.
2. Utilize apenas móveis que possam suportar o peso da TV com segurança.
3. Certifique-se de que a TV não sobressai da borda do móvel de suporte.
4. Não coloque a TV sobre móveis altos (por exemplo, armários ou estantes) sem fixar o móvel e a TV num suporte adequado.
5. Não coloque toalhas de mesa ou outros materiais entre a TV e o armário.
6. Eduque as crianças sobre os perigos de subir para cima da mobília quando quiserem alcançar a TV ou o controlo remoto.

Se pretender mudar a TV para outro local, tenha em consideração o acima exposto.







**3. BOTÕES DO CONTROLO REMOTO E INTERFACE****Botões do controlo remoto**

**Ícone Mostrar/ocultar:** quando o ícone não aparecer, prima o botão correspondente. O ícone do botão aparecerá como indicado na figura acima e desligar-se-á automaticamente após 5 segundos de inatividade.







**Seleção dos ícones:** prima brevemente o botão correspondente e desloque-se para a direita para selecionar o ícone.

**Seleção da função do ícone:** prima e mantenha premido o botão para obter a função do ícone selecionado.

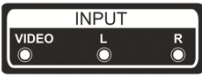
**Descrição dos ícones**

-  Ícone Desligar: Corresponde ao botão POWER do controlo remoto.
-  Ícone Menu: Corresponde ao botão MENU do controlo remoto.
-  Ícone Fonte: Corresponde ao botão SOURCE do controlo remoto.
-  Ícone CH+ (seguinte canal): Corresponde ao botão CH+ do controlo remoto.
-  Ícone CH- (canal anterior): Corresponde ao botão CH- do controlo remoto.
-  Ícone Volume+ (aumentar o volume): Corresponde ao botão VOL+ do controlo remoto.
-  Ícone Volume- (diminuir o volume): Corresponde ao botão VOL- do controlo remoto.

**Painel**

	<p><b>Entrada AV</b> Entrada de sinal AV externo e canal de áudio direito/ esquerdo.</p>
	<p><b>RANHURA CI</b> A ranhura para cartões CI (Common Interface, interface comum) requer CAM (Conditional Access Module, Módulo de Acesso Condicional) para a TV por assinatura.</p>
	<p><b>Entrada HDMI</b> Entrada de sinal digital desde o conetor de vídeo HDMI.</p>
	<p><b>ANT 75</b> Entrada para a ligação da antena/cabo (75/VHF/UHF).</p>
	<p><b>Entrada USB</b> Insira um dispositivo USB aqui para reproduzir os seus ficheiros multimédia ou gravar programas utilizando a função PVR.</p>
	<p><b>COAXIAL</b> Para ligar o recetor SPDIF.</p>

 Mantenha-se afastado, proteja e não toque nos terminais HDMI e USB da TV para prolongar a vida útil desta e garantir um funcionamento correto.

**Esquema de ligação de dispositivos externos**

Ver figura 2.

Legenda da figura 2:

1. DVD
2. Set-Top Box
3. Conector de entrada AV

4. Conector de entrada HDMI
5. Conector USB
6. Conector TV

**4. MENU E MODOS**

**Menu principal**

**Menu CHANNEL (canal)**

Prima **MENU** para visualizar o menu principal.

Prima ◀ / ▶ para seleccionar CHANNEL no menu principal. Fig. 9

1. Prima ▼ / ▲ para seleccionar a opção que deseja configurar no menu **CHANNEL**.
2. Prima **ENTER** (confirmar) para confirmar à configuração.
3. Quando tiver completada a configuração, prima **ENTER** para salvar e voltar ao menu anterior.

**Sintonia automática**

Prima ▼ / ▲ para seleccionar Auto Tuning (sintonização automática); a seguir prima **ENTER** / ▶

Fig. 10

**Sintonização ATV manual**

Canal atual.

Configuração do número do canal.

**Sistema de cores**

Seleção do sistema de cores.

(Sistemas disponíveis: AUTO, PAL, SECAM)

**Sistema de som**

Seleção do sistema de som.

**Ajuste preciso**

Ajuste exato da frequência do canal.

**Pesquisar**

Pesquisa de canais.

Fig. 11

**Sintonia DTV manual**

- Prima ▼ / ▲ para seleccionar DTV Manual Tuning (sintonização DTV manual). A seguir,



prima **ENTER** para aceder ao submenu correspondente.

- Prima ◀/▶ para selecionar o canal. A seguir, prima **ENTER** para procurar o programa.

Fig. 12

#### Editar canais

Prima ▼ / ▲ para selecionar Program Edit (Editar canais). A seguir, prima **ENTER** para aceder ao submenu correspondente. Fig. 13

Os botões de cores são os botões de acesso direto à programação de canais.

Primeiro, prima ▼ / ▲ para realçar o canal que pretende selecionar. A seguir:

- Prima o botão **vermelho** para remover o canal da lista.
- Prima o botão **amarelo** para mover o canal na lista.
- Prima o botão **azul** para saltar o canal selecionado.
- Prima FAV para adicionar ou remover um canal da sua lista de Favoritos (a TV saltará o canal automaticamente quando premir CH+/- para mudar de canal).

#### Lista de programação

- Prima ▼ / ▲ para selecionar Lista de programação; a seguir, prima **ENTER** para aceder ao submenu correspondente. A lista de programas está disponível para DTV e satélite. Fig. 14
- Prima o botão **amarelo** para aceder à interface abaixo. Fig. 15
- Se houver problemas com a programação, aparecerá uma notificação de aviso. Fig. 16

#### Informação sobre o sinal

Prima ▼ / ▲ para selecionar Signal Information (informação sobre o sinal). Prima **ENTER** para ver a informação em detalhe sobre o sinal (disponível só com sinal DTV). Fig. 17

#### Informações sobre CI (Common Interface, Interface Comum)

Prima ▼ / ▲ para selecionar CI Information (Informação CI). A seguir, prima **ENTER** para ver os detalhes do cartão CI (se estiver inserido).

NOTA: o cartão CI não está incluído.

#### Lista dos canais por satélite. Fig. 18

#### Sintonia automática

Prima ▼ / ▲ para selecionar Auto Tuning (sintonização automática). A seguir prima **ENTER**/▶ . Fig. 19

#### Configuração da antena parabólica

Prima ▼ / ▲ para selecionar Dish Setup (Configuração da antena parabólica). A seguir, prima

**ENTER**/▶ para confirmar. Fig. 20

#### Menu Imagem

- Prima **MENU** para visualizar o menu principal.
- Prima ◀/▶ para selecionar **PICTURE** (Imagem) no menu principal. Fig. 21

Nota:

- Modo 120 Hz NÃO COMPATÍVEL
- Modo 60 Hz NÃO COMPATÍVEL

1. Prima ▼ / ▲ para selecionar a opção que deseja configurar no menu **PICTURE**.
2. Prima OK para confirmar à configuração.
3. Quando tiver completada a configuração, prima **MENU** para salvar e voltar ao menu anterior.

#### Modo Imagem

- Prima ▼ / ▲ para selecionar Picture Mode (Modo Imagem). A seguir, prima **OK** para aceder ao submenu correspondente.
- Pode alterar o contraste, o brilho, a cor, a nitidez e a tonalidade quando a imagem está no modo **Personal** (personalizado).

Dicas: Pode premir **PMODE** para alterar diretamente as definições de imagem.

Fig. 22

#### Contraste / brilho / cor / nitidez / matiz

Prima ▼ / ▲ para selecionar o valor desejado. A seguir, prima **ENTER**/▶ para definir o valor.

- **Contraste:** Realça a luz na imagem, mas a sombra não se altera.
- **Brilho:** Ajusta a saída de fibra ótica; afeta os escuros da imagem.
- **Cor:** Ajusta a saturação da cor.
- **Matiz:** Utilizado para compensar a mudança de cor na transmissão NTSC.
- **Nitidez:** Define o nível de detalhe da imagem.

#### Temperatura da cor

- Modifica a perceção da gama de cores da TV.
- Prima ▼ / ▲ para selecionar Color Temperature (Temperatura da cor). A seguir, prima **OK** para aceder ao submenu correspondente.
- Prima ▼ / ▲ para selecionar a opção desejada; temperatura da cor: Cool (fria), Medium (neutra), Warm (quente).

Fig. 23

- **Cool** (fria): Aumenta a tonalidade azul e reduz o branco.
- **Medium** (neutra): Aumenta o cor-de-rosa e o azul e reduz o branco.
- **Warm** (quente): Aumenta o vermelho e reduz o branco.

### Diminuir o som

Filtra e reduz o som e melhora a qualidade da imagem. Prima ▼ / ▲ para selecionar Noise Reduction (diminuir o som) e, em seguida, prima OK para aceder ao submenu correspondente. Fig. 24.

- **Off** (desligado): selecione esta opção para desativar a deteção do som.
- **Low** (baixo): deteta e reduz o som baixo.
- **Middle** (moderado): deteta e reduz o som moderado.
- **High** (alto): deteta e reduz o som alto.
- **Default** (pré-definido): pré-definido.

### Modo HDMI

- Prima ▼ / ▲ para selecionar HDMI Mode (Modo HDMI). A seguir, prima **OK** para aceder ao submenu correspondente. Fig. 25
- Prima ▼ / ▲ para selecionar entre os modos de imagem disponíveis: Auto/Video/PC.

### Menu de som

- Prima **MENU** para visualizar o menu principal. Fig. 26
- Prima ◀/▶ para selecionar **SOUND** (som) no menu principal.

1. Prima ◀/▶ para selecionar a opção que deseja configurar no menu **SOUND**.
2. Prima ENTER (confirmar) para confirmar à configuração.
3. Quando tiver completada a configuração, prima **ENTER** para salvar e voltar ao menu anterior. Fig. 27

### Modo de som

Prima ▼ / ▲ para selecionar Sound Mode (Modo de som). A seguir, prima **OK** para aceder ao submenu correspondente. Prima ▼ / ▲ para selecionar entre as opções disponíveis.

Pode alterar o valor dos agudos e dos graves quando o som está no modo Personalizado.

Dicas: Prima **S.MODE** no controlo remoto para mudar diretamente o modo de som.

Standard (padrão): produz um som equilibrado em todos os ambientes.

Music (música): preserva o som original. Ideal para programas de música.

Movie (filme): ajusta os agudos e os graves para uma experiência de som melhorada.

Sports (desportos): melhora a nitidez vocal para os desportos.

Personal (personalizado): selecione esta opção para personalizar as definições de imagem.

Nota: os agudos e os graves só estão disponíveis no modo personalizado e podem ser ajustados conforme desejado.

### Balance (equilibrado)

Prima ▼ / ▲ para selecionar esta opção. A seguir, prima **ENTER**/▶ para definir o valor.

### Auto Volume Level (Volume automático)

Prima ◀▼ / ▲ para selecionar esta opção. A seguir, prima /▶ para ativar/desativar.

### Modo SPDIF

Prima ▼ / ▲ para selecionar SPDIF Mode (Modo SPDIF). A seguir, selecione entre Off/PCM/Auto.

### AD Switch

Prima ▼ / ▲ para selecionar esta opção. A seguir, prima ◀/▶ para ativar/desativar. A TV tem também uma função de áudio-descrição para pessoas invisuais.

### AVISO:

**Balance** (equilibrado): Ajusta o áudio de saída para uma experiência de som mais equilibrada.

**Auto Volume Level** (Volume automático) Reduz automaticamente a diferença entre o volume do canal e do programa.

### Menu da hora

- Prima **MENU** para visualizar o menu principal.
- Prima ◀/▶ para selecionar TIME (hora) no menu principal.

Fig. 28

1. Prima ▼ / ▲ para selecionar a opção que deseja configurar no menu **TIME**.
2. Prima ENTER para confirmar à configuração.
3. Quando tiver completada a configuração, prima **ENTER** para salvar e voltar ao menu anterior.

### Fuso horário

- Prima ▼ / ▲ para selecionar Time Zone (fuso horário). A seguir, prima **OK** para aceder ao submenu correspondente. Fig. 29
- Prima ▼ / ▲/◀/▶ para selecionar o fuso horário.

### Temporizador de desligado

- Prima ▼ / ▲ para selecionar Sleep Timer (temporizador de desligamento). A seguir, prima **OK** para aceder ao submenu correspondente. Fig. 30
- Prima ▼ / ▲ para selecionar entre as opções disponíveis:
- Off (desligado), 15 min, 30 min, 45 min, 60 min, 90 min, 120 min, 240 min.

### Modo Standby automático

- Prima ▼ / ▲ para selecionar Auto Standby (modo Standby automático). A seguir, prima **OK** para aceder ao submenu correspondente. Fig. 31

- Prima ▼ / ▲ para selecionar entre as opções disponíveis.

Dicas: Não realize qualquer operação com o controlo remoto durante o tempo selecionado, caso contrário o tempo será repostos.

#### Temporizador OSD

- Prima ▼ / ▲ para selecionar OSD Timer (temporizador OSD). A seguir, prima OK para aceder ao submenu correspondente. Fig. 32
- Prima ▼ / ▲ para selecionar entre as opções disponíveis.

#### Menu de bloqueio

Prima MENU para visualizar o menu principal. Prima ◀/▶ para selecionar LOCK (bloqueio) no menu principal.

Fig. 33

1. Prima ▼ / ▲ para selecionar a opção que deseja configurar no menu LOCK SYSTEM.
2. Prima ENTER ◀/▶ para confirmar a configuração.
3. Quando tiver completada a configuração, prima MENU para voltar ao menu anterior.

#### Bloqueio do sistema

Prima ▼ / ▲ para selecionar System Lock (Bloqueio do sistema). A seguir, prima ENTER para aceder às 3 opções seguintes.

Fig. 34

A palavra-passe padrão é "0000". Se se esquecer da palavra-passe, tente "8899".

#### Definir a palavra-passe

Prima ▼ / ▲ para selecionar Definir palavra-passe; a seguir, prima ENTER para aceder ao submenu correspondente e definir a palavra-passe.

Fig. 35

#### Bloqueio de canais

- Prima ▼ / ▲ para selecionar Channel Lock (bloqueio de canais). A seguir, prima ENTER para aceder ao submenu correspondente.
- Prima o botão verde para bloquear ou desbloquear o canal que deseja.

Fig. 36

#### Controlo parental

Prima ▼ / ▲ para selecionar Parental Guidance (controlo parental). A seguir, prima ENTER para aceder ao submenu correspondente e selecionar a idade dos seus filhos. Fig. 37

#### Bloqueio dos botões

Prima ▼ / ▲ para selecionar a opção Key Lock (Bloqueio dos botões). A seguir, prima ◀/▶ para ativar/desativar. Se ativar esta opção os botões do controlo remoto bloquear-se-ão.

#### Modo Hotel (compatibilidade necessária)

Fig. 38

1. Prima ▼ / ▲ no controlo remoto para selecionar Hotel Mode (Modo Motel) no menu Lock (bloqueio).
2. Prima ENTER no controlo remoto para aceder ao submenu correspondente.
3. Quando tiver completada a configuração, prima MENU para salvar e voltar ao menu anterior.

#### Modo Hotel

Prima ▼ / ▲ para selecionar a opção Hotel Mode (Modo Hotel). A seguir, prima ◀/▶ para ativar/desativar.

#### Bloqueio da fonte

- Prima ▼ / ▲ para selecionar Source Lock (bloqueio da fonte). A seguir, prima ENTER para aceder ao submenu correspondente.
- O administrador do hotel pode configurar o bloqueio de fonte como DTV/HDMI, AV, etc. O utilizador não pode selecionar o bloqueio de fonte.

#### Fonte pré-definida

- Prima ▼ / ▲ para selecionar Default Source (fonte pré-definida). A seguir, prima ENTER para aceder ao submenu correspondente.
- O administrador do hotel pode configurar a fonte pré-definida. A TV ligar-se-á com a fonte pré-definida.

#### Programação pré-definida

- Prima ▼ / ▲ para selecionar Default prog (programação pré-definida). A seguir, prima ◀/▶ para realizar as definições que deseje (disponível com TV como fonte pré-definida).
- O administrador do hotel pode configurar a programação pré-definida. Só pode configurar a fonte pré-definida DTV/TV.

#### Volume pré-definido

- Prima ▼ / ▲ para selecionar Default Volume (volume pré-definido). A seguir, prima ◀/▶ para realizar as definições que deseje.
- O administrador do hotel pode configurar o volume pré-definido. A TV ligar-se-á com o volume pré-definido.

**Volume máximo**

- Prima ▼ / ▲ para selecionar Max Volume (volume máximo). A seguir, prima ◀ / ▶ para realizar as definições que deseje.
- O administrador do hotel pode configurar o volume máximo. O utilizador pode definir o volume abaixo do nível configurado.

**Canal**

Prima ▼ / ▲ para selecionar a opção CHANNEL (Canal). A seguir, prima ◀ / ▶ para ativar/desativar.

**Imagem**

Prima ▼ / ▲ para selecionar a opção PICTURE (imagem). A seguir, prima ◀ / ▶ para ativar/desativar.

**Som**

Prima ▼ / ▲ para selecionar a opção SOUND (som). A seguir, prima ◀ / ▶ para ativar/desativar.

**Tempo**

Prima ▼ / ▲ para selecionar a opção TIME (tempo). A seguir, prima ◀ / ▶ para ativar/desativar.

**Bloqueio**

Prima ▼ / ▲ para selecionar a opção LOCK (Bloqueio). A seguir, prima o ícone ◀ / ▶ e para a ativar/desativar.

**Configuração**

Prima ▼ / ▲ para selecionar a opção SETUP (Configuração). A seguir, prima ▼ / ▲ para ativar/desativar.

**Apagar a definição**

Prima ▼ / ▲ para selecionar Clear Lock (apagar definição). A seguir, prima ENTER para anular a definição anterior.

**Importar base de dados**

O administrador do hotel pode importar as informações do canal introduzindo uma pen USB na porta.

**Exportar base de dados**

O administrador do hotel pode inserir o disco USB de importação noutras TVs. Pode então utilizar esta função para clonar todos os canais em novos aparelhos de TV.

**Restabelecer**

Esta função restabelece os valores padrão do modo Hotel.

É possível selecionar o modo Hotel depois de introduzir a palavra-passe do sistema 8888 no bloqueio do menu principal (a condição prévia é que o software configure o modo Hotel para ser aberta por defeito).

Fig. 39

**Menu de configuração**

- Prima **MENU** para visualizar o menu principal.
- Prima ◀ / ▶ para selecionar SETUP (Configuração) no menu principal. Fig. 40

1. Prima ▼ / ▲ para selecionar a opção que deseja configurar no menu SOUND.
2. Prima ENTER (confirmar) para confirmar a configuração.
3. Quando tiver completada a configuração, prima ENTER para salvar e voltar ao menu anterior.

**Idioma OSD**

- Seleccione um idioma para o menu OSD. O idioma padrão é inglês.
- Prima ▼ / ▲ / ◀ / ▶ para selecionar Menu Language (Idioma do menu).

Fig. 41

**Idioma do teletexto**

- Prima ▼ / ▲ para selecionar TT Language (Idioma do teletexto). A seguir, prima OK para aceder ao submenu correspondente.
- Prima ▼ / ▲ para selecionar um idioma do teletexto.

Fig. 42

**Idiomas do áudio**

- Prima ▼ / ▲ para selecionar Audio Language (Idioma do áudio). A seguir, prima OK para aceder ao submenu correspondente.
- Prima ◀ / ▶ para aceder aos idiomas de áudio disponíveis.
- Prima ▼ / ▲ / ◀ / ▶ para selecionar o idioma de áudio desejado.

Fig. 43

**Idioma das legendas**

- Prima ▼ / ▲ para selecionar Subtitle Language (Idioma das legendas). A seguir, prima OK para aceder ao submenu correspondente.
- Prima ◀ / ▶ para aceder aos idiomas de legenda disponíveis.
- Prima ▼ / ▲ / ◀ / ▶ para selecionar o idioma de legenda desejado.

Fig. 44

**Acessibilidade áudio**

Prima ▼ / ▲ para selecionar a opção Hearing Impaired (Deficiência auditiva). A seguir, prima ENTER para a ativar/desativar.

**Sistema de ficheiros PVR**

- Prima ▼ / ▲ para selecionar PVR File System (Sistema de ficheiros PVR). A seguir, prima ENTER para aceder ao submenu correspondente.
- Prima ▼ / ▲ para selecionar Check PVR File System (Verificar sistema de ficheiros PVR). A seguir, prima ENTER para aceder ao submenu correspondente. Esta função verifica a velocidade do USB.

Fig. 45

**Proporção de ecrã**

- Prima ▼ / ▲ para selecionar Aspect Ratio (Proporção de ecrã). A seguir, prima ENTER para aceder ao submenu correspondente.
- Prima ▼ / ▲ para selecionar entre as proporções de ecrã disponíveis: Auto, 4:3,16:9, Zoom1 e Zoom2.

Fig. 46

**Tela azul**

Prima ▼ / ▲ para selecionar a opção Blue Screen (Tela azul). A seguir, prima ENTER para ativar/desativar.

**Primeira instalação**

Prima ▼ / ▲ para selecionar First time installation (Primeira instalação). A seguir, prima ENTER para aceder.

**Reiniciar**

Prima ▼ / ▲ para selecionar Reset (Reiniciar). A seguir, prima ENTER para aceder ao submenu correspondente.

**Atualização de software (USB)**

Prima ▼ / ▲ para selecionar Software Update (USB) (Atualização de software USB). Ligue o seu dispositivo USB à porta USB e, a seguir, prima ENTER para atualizar o software para a versão mais recente.

**HDMI CEC (se compatível com a função HDMI CEC/ARC)**

Prima ▼ / ▲ para selecionar HDMI CEC. A seguir, prima ENTER para aceder ao submenu correspondente. Fig. 47

- HDMI CEC: Prima ◀/▶ para ativar/desativar a opção HDMI CEC.

- HDMI ARC: Prima ◀/▶ para ativar/desativar a opção HDMI ARC.
- Auto Standby (modo Standby automático): Prima ◀/▶ para ativar/desativar a opção Auto Standby.
- Device List (lista de dispositivos): Prima ENTER para abrir o menu principal do dispositivo.

**Menu do ecrã**

- Prima MENU para visualizar o menu principal.
  - Prima ◀ / ▶ para selecionar SCREEN (Ecrã) no menu principal. Fig. 48
1. Prima ◀/▶ para selecionar a opção que deseja configurar no menu SCREEN.
  2. Prima ENTER (confirmar) para confirmar a configuração.
  3. Quando tiver completada a configuração, prima ENTER para salvar e voltar ao menu anterior.

**Definição automática**

Prima ENTER para definir automaticamente as seguintes opções: H-Offset/V-Offset/Size/Phase.

**H-Offset**

- Deslocação horizontal da imagem.
- Prima ▼ / ▲ para selecionar H-Offset (Deslocação horizontal da imagem). A seguir, prima ENTER para aceder ao submenu correspondente.

**V-Offset**

- Deslocação vertical da imagem.
- Prima ▼ / ▲ para selecionar V-Offset (Deslocação vertical da imagem). A seguir, prima ENTER para aceder ao submenu correspondente.

**Tamanho**

- Ajusta o tamanho da imagem.
- Prima ▼ / ▲ para selecionar Size (Tamanho). A seguir, prima ENTER para aceder ao submenu correspondente.

**Fase**

- Ajusta as linhas de interferência horizontais.
- Prima ▼ / ▲ para selecionar Phase (Fase). A seguir, prima ENTER para aceder ao submenu correspondente.

**Reiniciar a posição**

Prima ▼ / ▲ para selecionar Position Reset (Reiniciar a posição). A seguir, prima ENTER para repor a posição do ecrã.

Avisos:

1. O som não pode ser reduzido para a opção PICTURE (imagem).
2. AD Switch não pode ser selecionado para a opção SOUND (som).
3. As funções de áudio-descrição e da acessibilidade para as pessoas com deficiência auditiva são a mesma coisa.
4. As opções de bloqueio de canais e controlo parental não estão disponíveis no menu LOCK (bloqueio).
5. O idioma do áudio/subtítulo, a acessibilidade para pessoas com deficiência auditiva e as opções do sistema de ficheiros PVR não estão disponíveis no menu SETUP (Configuração).
6. A opção PC não é compatível com o menu CHANNEL (Canal).

### Conteúdo multimédia

Nota: Antes de aceder ao menu Media (Conteúdo multimédia), ligue o dispositivo USB e prima SOURCE (fonte) para definir a fonte de entrada Media.

Fig. 49

- Prima ▼ / ▲ para selecionar MEDIA no menu SOURCE (Fonte) e, a seguir, prima ENTER.
- Prima ◀ / ▶ para selecionar a opção que deseja configurar no menu MEDIA. A seguir, prima ENTER.

### Menu de foto

- Prima ◀ / ▶ para selecionar PHOTO (Foto) no menu principal. A seguir, prima ENTER.
- Prima EXIT (Sair) para regressar ao menu anterior e prima novamente para sair completamente.

Fig. 50

Prima ◀ / ▶ para selecionar o ficheiro que pretende visualizar no menu de seleção de ficheiros. A seguir, prima ENTER para visualizar a foto/imagem.

Ao realçar a opção selecionada, a informação do ficheiro aparecerá à direita e a imagem será pré-visualizada no centro. Fig. 51

### Menu de música

- Prima ◀ / ▶ para selecionar MUSIC (Música) no menu principal. A seguir, prima ENTER.
- Prima EXIT (Sair) para regressar ao menu anterior e prima novamente para sair completamente.

Fig. 52

Fig. 53

- Prima ◀ / ▶ para selecionar a música/disco que quer reproduzir, a seguir, prima ENTER.
- Prima ◀ / ▶ para selecionar a opção para regressar ao menu anterior.

Fig. 54

### Menu de filmes

- Prima ◀ / ▶ para selecionar MOVIE (Filme) no menu principal. A seguir, prima ENTER.
- Prima EXIT (Sair) para regressar ao menu anterior e prima novamente para sair completamente.

Fig. 55

- Prima ◀ / ▶ para selecionar o filme que quer reproduzir, a seguir, prima ENTER.
- Prima ENTER para reproduzir o filme selecionado.
- Seleccione o menu multimédia a que que aceder e prima ENTER. Prima EXIT (Sair) para regressar ao menu anterior e prima novamente para sair completamente.

Fig. 56

### Menu de texto

- Prima ◀ / ▶ para selecionar TEXT (texto) no menu principal. A seguir, prima ENTER.
- Prima EXIT (Sair) para regressar ao menu anterior e prima novamente para sair completamente.

Fig. 57

- Prima ◀ / ▶ para selecionar o item que quer, a seguir, prima ENTER.
- Prima ◀ / ▶ para selecionar a opção para regressar ao menu anterior.

Fig. 58

## 5. CONTROLO REMOTO

Fig. 59

1. **POWER** (Ligar/Desligar): ligue a TV ou coloque-a no modo Standby.
2. **MUTE** (silencioso): prima para silenciar o som. Prima novamente ou prima VOL+ para voltar a ligar o som.
3. **0-9**: prima 0-9 para selecionar diretamente um canal enquanto vê TV. O canal muda após 2 segundos. Aplicável ao modo de teletexto, etc.
4. **DTV/ATV**: prima para alternar entre TV analógica e digital.
5. **↺**: prima para voltar ao programa que estava a ver anteriormente.
6. **S.MODE** (Modo de som): prima este botão para selecionar entre as diferentes definições de som.
7. **SLEEP** (Modo Standby): seleccione o período de tempo antes de a TV se desligar automaticamente.
8. **MTS**: prima para procurar os modos NICAM.
9. **P.MODE** (Modo de imagem): prima este botão para selecionar entre as diferentes definições de imagem.
10. **MENU**: permite-lhe navegar entre os menus do sistema.

11. **SOURCE** (fonte): Abra o menu principal e prima para navegar entre as fontes.
12. **▼ / ▲ ◀ ▶ ENTER:** permite-lhe navegar através dos menus no ecrã e configurar as definições do sistema de acordo com as suas preferências.
13. **EXIT** (sair): prima este botão para sair do menu ou submenu e cancelar a função correspondente (se aplicável).
14. **DISPLAY** (ecrã): prima este botão para visualizar as informações sobre a fonte e o canal.
15. **VOL+ / VOL-:** prima para aumentar/diminuir o volume.
16. **TV/RÁDIO:** quando está a ver um canal, permite-lhe alternar entre os modos TV e Rádio.
17. **GUIA:**
  1. Abra o EPG (Electronic Program Guide, Guia Eletrónico de Programas).
  2. Retrocesso rápido no modo PVR ou Media Player (Leitor multimédia).
18. **TIME SHIFT** (controlo do tempo):
  1. Controlo do tempo de canais DTV.
  2. Controlo do tempo no modo PVR ou Media Player.
19. **CANCEL:**
  1. Quando uma página é selecionada no modo Teletexto, pode demorar algum tempo a ficar disponível. Se premir CANCEL, volta ao modo de TV. Quando a página pretendida for encontrada, o número da página aparecerá na parte superior do ecrã. Prima CANCEL para regressar ao modo de teletexto e navegar na página.
  2. Capítulo anterior no modo PVR ou Media Player.
20. **INDEX:**
  1. Prima este botão para abrir a página Índice (Índice) no modo Teletexto.
  2. Saia da função de reprodução no modo PVR ou Media Player.
21. **SIZE:** prima este botão para alterar o tamanho do ecrã no modo de teletexto.
22. **REVEAL:** prima este botão para mostrar ou ocultar as palavras ocultas/apresentadas.
23. **BOTÕES DE CORES:** controlo no modo Teletexto, seleção de itens de menu e MHEGS no menu DVB.
24. **CH+ / CH-:** prima estes botões para navegar pelos canais.
25. **FAV / LIST:** prima estes botões para abrir a lista de favoritos. A seguir, selecione um canal favorito.
26. **ASPECT:**
  1. Prima este botão para selecionar a proporção da imagem.
  2. Avanço rápido no modo PVR ou Media Player (leitor multimédia).
27. **FREEZE:** prima este botão para congelar a imagem.
28. **SUB. PG:**
  1. Prima este botão para aceder à subpágina.
  2. Capítulo próximo no modo PVR ou Media Player.
29. **SUBTITLE:** prima este botão para visualizar e ajustar o idioma do canal DTV atual.
30. **HOLD:** prima este botão para ativar /desativar a visualização da página atual.
31. **TEXT:** prima este botão para ativar/desativar o teletexto.
32. **RECLIST:** prima este botão para visualizar a lista de gravações.

33. **REC:** prima este botão para gravar no modo PVR.

Fig. 60

**Instalação das pilhas:**

- Deslize para baixo e puxe a tampa do compartimento das pilhas na parte de trás do controlo remoto para a retirar. Introduza duas pilhas AAA no compartimento das pilhas respeitando a polaridade (+/-) como indicado. Não introduza pilhas novas e velhas ou diferentes tipos de pilhas.
- Deslize a tampa até encaixá-la no lugar.

**Utilizar o controlo remoto:**

- Salvo indicação em contrário, todas as funções da TV podem ser controladas com o controlo remoto.
- Aponte sempre o controlo remoto diretamente para o sensor na parte frontal da TV.

ATENÇÃO: não engula as pilhas, pois existe o risco de queimaduras químicas. Este produto contém pilhas. A ingestão de pilhas pode causar queimaduras internas graves em menos de 2 horas e pode resultar em morte. Mantenha as crianças fora do alcance das pilhas. Se o compartimento das pilhas não fechar corretamente, pare de utilizar o aparelho e mantenha-o fora do alcance das crianças. Se as pilhas forem engolidas, procure imediatamente assistência médica.

**6. RESOLUÇÃO DE PROBLEMAS**

Sem alimentação elétrica.	Verifique se o cabo CA da TV está ligado ou não. Se continuar a não haver energia, desligue a ficha e volte a ligá-la após 60 segundos. Volte a ligar a corrente.
A TV não está a receber o sinal corretamente.	Se houver edifícios altos ou montanhas perto da TV, o ecrã pode apresentar imagens fantasma ou duplas. Se for esse o caso, pode corrigir a imagem manualmente, ajustando a direção da antena externa.  Se utilizar uma antena interior, poderá ser mais difícil captar o sinal. Ajuste a direção da antena para garantir uma boa receção. Se a receção do sinal não melhorar, poderá ser necessário mudar para uma antena externa.

Sem imagem.	Verifique se a antena na parte posterior da TV está corretamente ligada.
	Consulte outros canais para verificar se o problema persiste.
Sem som.	Tente aumentar o volume.
	Verifique se o som da TV está silenciado ou não.
Há áudio, mas não há imagem ou a imagem está esbatida.	Tente ajustar o contraste e o brilho.
O ruído estático afeta a qualidade do vídeo e do áudio.	Verifique se a antena na parte posterior da TV está corretamente ligada.
Aparecem linhas divididas no ecrã.	Os aparelhos elétricos, como secadores de cabelo, aspiradores, etc., podem interferir com a TV. Desligue este tipo de aparelho.
O controlo remoto não funciona.	Retire o plástico envolvente do controlo remoto. Tente aproximar o controlo remoto da TV e prima qualquer botão. Certifique-se de que as pilhas estão corretamente inseridas ou tente utilizar pilhas novas.
	A TV entrará no modo Standby se não for recebida qualquer resposta após alguns minutos.
Sem imagem (Modo PC).	Verifique se o cabo está corretamente ligado à porta HDMI ou se está dobrado.
Linha vertical intermitente (Modo PC).	Entre no menu principal e ajuste o posicionamento vertical do ecrã para remover a linha vertical.
Linha horizontal (Modo PC)	Ajuste o posicionamento horizontal do ecrã para remover a linha horizontal.
Ecrã demasiado claro ou demasiado escuro (Modo PC)	Ajuste o brilho ou o contraste no menu principal.
Não houve resposta do PC.	Verifique se a resolução do ecrã do PC está definida para uma resolução compatível com a resolução do ecrã da TV.

As linhas aparecem quando se liga um dispositivo à porta RCA.	Certifique-se de que utiliza um cabo de boa qualidade.
O problema persiste.	Desligue o cabo de alimentação, aguarde 30 segundos e volte a ligá-lo à tomada elétrica. Se o problema persistir, não tente reparar a TV por si próprio. Ponha-se em contacto com o Serviço de Assistência Técnica da Cecotec.

Não deixe a TV a apresentar uma imagem estática, quer se trate de um vídeo em pausa, de um ecrã de menu, etc., durante um longo período de tempo para evitar que o ecrã se queime.

## 7. ESPECIFICAÇÕES TÉCNICAS

Produto	TV 0 Series 0024	TV 0 Series 0032
Referência do produto	02610	02612
QR		
Potência	36 W	56 W
Tensão	100 – 240 V	
Frequência	50 / 60 Hz	
Vida útil	60.000 horas (aprox.)	

Os termos HDMI e HDMI High-Definition Multimedia Interface, e o logótipo HDMI são marcas comerciais ou marcas registadas da HDMI Licensing LLC nos Estados Unidos e noutros países.

As especificações técnicas podem ser alteradas sem notificação prévia para melhorar a qualidade do produto.

Fabricado na China | Desenhado na Espanha

## 8. RECICLAGEM DE PRODUTOS ELÉTRICOS E ELETRÓNICOS



Este símbolo indica que, de acordo com os regulamentos aplicáveis, o produto e/ou a bateria devem ser eliminados separadamente do lixo doméstico. Quando este produto atingir o fim da sua vida útil, deverá remover as pilhas/baterias/acumuladores e levá-lo para um ponto de recolha designado pelas autoridades locais.



Para obter informação detalhada acerca da forma mais adequada de eliminar os seus equipamentos elétricos e eletrónicos e/ou as correspondentes baterias, o consumidor deverá contactar com as autoridades locais.

A conformidade com as diretrizes acima referidas ajudará a proteger o ambiente.

## 9. GARANTIA E SAT

A Cecotec será responsável perante o utilizador ou consumidor final por qualquer falta de conformidade que exista no momento da entrega do produto nos termos, condições e prazos estabelecidos pelos regulamentos aplicáveis.

Manter crianças e animais de estimação afastados da máquina durante a sua utilização.

Se deteta uma ocorrência com o produto ou tem alguma consulta, entre em contacto com o Serviço de Assistência Técnica da Cecotec através do número de telefone +34 96 321 07 28.

## 10. COPYRIGHT

Os direitos de propriedade intelectual dos textos deste manual pertencem à CECOTEC INNOVACIONES, S.L. Todos os direitos reservados. O conteúdo desta publicação não pode, no todo ou em parte, ser reproduzido, armazenado num sistema de recuperação, transmitido ou distribuído por qualquer meio (eletrónico, mecânico, fotocópia, gravação ou similar) sem a autorização prévia da CECOTEC INNOVACIONES, S.L.

## 11. DECLARAÇÃO DE CONFORMIDADE SIMPLIFICADA

**CE** A Cecotec Innovations declara que os aparelhos de TV, modelo 02610\_TV 0 Series 0024 e 02612\_TV 0 Series 0032, estão em conformidade com a Directiva de Equipamentos de Rádio 2014/53/UE.

O texto completo da Declaração de Conformidade da UE pode ser encontrado no seguinte website:

[www.cecotec.es](http://www.cecotec.es)

## 1. VÓÓR U HET APPARAAT GEBRUIKT

- Dit apparaat heeft een verpakking die ontworpen is om het tijdens het transport te beschermen. Haal het apparaat uit de doos en verwijder al het verpakkingsmateriaal. U kunt de originele doos en andere verpakking op een veilige plaats bewaren om beschadiging van het apparaat te voorkomen als u het in de toekomst moet vervoeren. Als u de verpakking toch weggooit, zorg er dan voor een correcte recyclage.
- Controleer of alle onderdelen en componenten aanwezig en in goede staat zijn. Als een van deze ontbreekt of niet in goede staat is, neem dan onmiddellijk contact op met de Technische Dienst van Cecotec.

### Inhoud van de doos:

- TV
- Afstandsbediening
- 2 AA-batterijen
- Handleiding

Opmerking:

De afbeeldingen in deze handleiding zijn schematische weergaven en komen mogelijk niet exact overeen met het product.

## 2. INSTALLATIE

### Beugelmontage

Om de TV aan de muur te bevestigen:

Fig. 1

1. Zet eerst de TV op tafel, en leg een zachte doek op de tafel om krassen op het scherm te voorkomen.
2. Gebruik de schroevendraaier om de schroeven te verwijderen die aan de ondersteun zijn bevestigd (zoals op figuur 1), verwijder vervolgens de ondersteun (verwijder voorzichtig de schroeven en de ondersteun).
3. Kies een beugel die aan de muur kan worden bevestigd overeenkomstig de afmetingen van de TV zoals aangegeven in de figuren 2 en 3.
4. Boor vier gaten in de muur en breng vier schroeven aan.
5. Gebruik de schroevendraaier om de schroef aan de achterkant van de TV vast te zetten. Hang dan de TV aan de muur.

Legende Fig. 1:

1. Muur
2. Steun
3. Muur
4. Muurschroef

Opmerking:

1. Montagebeugel (VESA) is niet inbegrepen.
2. Zorg ervoor dat de TV op veilige afstand van andere apparaten wordt gemonteerd.
3. Raadpleeg zo nodig een bevoegd technicus om gevaar te voorkomen. Het figuur dient alleen ter referentie.
4. Volg de instructies in de handleiding om de TV aan de beugel te bevestigen.
5. Volg de VESA-standaard voor een correcte montage van de TV op de beugel.

### Installatie en aansluiting van de TV

#### Configuratie van de TV. Fig. 3

- Plaats de TV op een stabiele plaats die zijn gewicht kan dragen.
- Houd de TV uit de buurt van water- of warmtebronnen (zoals een lamp, kaars of verwarmingstoestel) en zorg voor voldoende ventilatie aan de achterzijde van de TV om gevaren te voorkomen.

#### Aansluiten van de antenne en stroom

1. Sluit de antennekabel aan op de antenneaansluiting aan de achterkant van de TV.
2. Om de stroomkabel van de TV aan te sluiten:

#### Zet de TV aan.

3. Druk op de aan/uit knop van de TV: het indicatielampje brandt groen. Als de TV in stand-by staat (rood indicatielampje), drukt u op de aan/uit knop van de afstandsbediening om de TV in te schakelen.

Legende figuur 3:

1. TV-signaal uitgang

Opmerking: Het figuur is alleen ter referentie.

#### Installatie van de ondersteuning

1. Haal de TV, accessoires en standaard uit de doos (sommige modellen hebben geen standaard). Fig. 4
2. Om beschadiging van de TV te voorkomen, legt u deze op een doek of zacht materiaal op tafel en schroeft u de hals van de basis aan de TV vast.
3. Bevestig de voet op de juiste wijze aan de TV om de installatie te voltooien.

Advies:

Om de installatie van de basis te vergemakkelijken en schade te voorkomen, adviseren wij u een schroevendraaier van het type PH2 te gebruiken. Fig. 5

#### Eerste installatie

Sluit een RF-kabel aan op de "RF-In" ingang van de TV en op de ingang van uw TV-antenne.

#### Taal selecteren

Druk op ◀/▶ om de taal te selecteren.

#### Land selecteren

Druk op ▼ / ▲ om de optie "Country" te markeren.

Druk op ◀/▶ om een land te selecteren.

Fig. 6

Fig. 7

#### Automatische afstemming

Om uw TV automatisch af te stemmen, drukt u op "Menu" en de linker pijltoets om ATV-afstemming over te slaan; doe hetzelfde om DTV-afstemming over te slaan.

Fig. 8

#### WAARSCHUWING:

Plaats de TV niet op een onstabiele plaats om te voorkomen dat hij valt en letsel of schade veroorzaakt. Veel verwondingen kunnen worden voorkomen door elementaire voorzorgsmaatregelen te nemen:

1. Gebruik kasten of beugels aanbevolen door de fabrikant van de TV.
2. Gebruik alleen meubels die het gewicht van de TV veilig kunnen dragen.
3. Zorg ervoor dat de TV niet over de rand van de kast uitsteekt.
4. Plaats de TV niet op hoge meubels (bijv. kasten of boekenkasten) zonder zowel het meubel als de TV aan een geschikte steun te bevestigen.
5. Plaats geen tafelkleden of andere materialen tussen de TV en de kast.
6. Informeer kinderen over de gevaren van het klimmen op de meubels om bij de TV of de afstandsbediening te komen.

Houd rekening met het bovenstaande als u de TV naar een andere locatie wilt verplaatsen.

## 3. KNOPPEN VAN DE AFSTANDSBEDIENING EN INTERFACE







#### Knoppen van de afstandsbediening

**Tonen/verbergen pictogram:** wanneer het pictogram niet verschijnt, drukt u op de overeenkomstige knop: het pictogram van de knop verschijnt zoals in de bovenstaande figuur en gaat automatisch uit na 5 seconden inactiviteit.





**Pictogram keuze:** Druk kort op de betreffende knop en scroll naar rechts om het pictogram te selecteren.

**Pictogramfunctie selectie:** Houd de knop ingedrukt om de functie van het geselecteerde pictogram te krijgen.

**Beschrijving van de pictogrammen:**

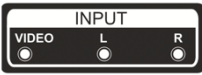
-  Uit: Komt overeen met de knop "POWER" op de afstandsbediening.
-  Menu: Komt overeen met de knop "MENU" op de afstandsbediening.
-  Bron: Komt overeen met de knop "SOURCE" op de afstandsbediening.
-  CH+ Komt overeen met de knop "CH+" op de afstandsbediening.
-  CH- Komt overeen met de knop "CH-" op de afstandsbediening.
-  Volumen+ (volume verhogen) Komt overeen met de knop "VOL+" op de afstandsbediening.
-  Volumen- (volume verlagen): Komt overeen met de knop "VOL-" op de afstandsbediening.

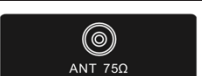
**Interface**

	<b>AV ingang</b> Externe AV-signaalingang en rechts/links audiokanaal
	<b>CI gleuf</b> De CI (Common Interface) kaartgleuf vereist CAM (Conditional Access Module) voor betaaltelevisie.
	<b>HDMI ingang</b> Digitale signaalvoer van de HDMI-videoaansluiting
	<b>ANT 75</b> Ingang voor antenne-/kabelaansluiting (75/VHF/UHF).
	<b>USB ingang</b> Plaats hier een USB-apparaat om uw mediabestanden af te spelen of programma's op te nemen met de PVR-functie.
	<b>COAXIAL</b> Voor het aansluiten van de SPDIF-ontvanger.

 Blijf uit de buurt van de HDMI- en USB-aansluitingen van de TV, bescherm ze en raak ze niet aan om de levensduur van de TV te verlengen en een goede werking te garanderen.

**Aansluitschema van externe apparaten**

Zie figuur 2.

Legende figuur 2:

1. DVD

2. Set-Top Box
3. AV-ingangsaansluiting
4. HDMI ingangsaansluiting
5. USB-aansluiting
6. TV aansluiting



**4. MENU'S EN MODI**

**Hoofdmenu**

**CHANNEL menu (kanaal)**

Druk op de **MENU** knop om het hoofdmenu weer te geven.

Druk op  /  om **CHANNEL** te selecteren in het hoofdmenu. Fig. 9

1. Druk op  /  om de optie te kiezen die u in het menu **CHANNEL** wilt instellen.
2. Druk op **Enter** om de instellingen te bevestigen.
3. Zodra de instellingen zijn gemaakt, drukt u op **Enter** om ze op te slaan en terug te keren naar het vorige menu.

**Automatische afstemming**



Pulse  /  om "Auto Tuning" te selecteren (automatisch afstemmen); en druk vervolgens op **Enter** / .

Fig. 10

**Handmatige ATV-tuning**

Huidig kanaal  
Kanaal nummer instelling.

**Kleurensysteem**

Selectie van het kleurensysteem.  
(Beschikbare systemen: AUTO, PAL, SECAM)

**Geluidssysteem**

Selectie van de geluidsinstallatie.

**Fijnafstemming**

Nauwkeurige aanpassing van de kanaalfrequentie.

**Zoeken**

Kanaal zoeken

Fig. 11

**Handmatige DTV-afstemming**

- Druk op ▼ / ▲ om "DTV Manual Tuning" te selecteren en druk vervolgens op **Enter** om het bijbehorende submenu te openen.
- Druk op ◀/▶ om het kanaal te selecteren en druk vervolgens op **Enter** om het programma te zoeken.

Fig. 12

**Kanalen wijzigen**

Druk op ▼ / ▲ om "Program Edit" te selecteren en druk vervolgens op **Enter** om het bijbehorende submenu te openen. Fig. 13

De driekleurenknoppen zijn de directe toegangsknoppen voor de kanaalprogrammering.

Druk eerst op ▼ / ▲ om het kanaal te markeren dat u wilt selecteren:

- Druk op de **rode** knop om het kanaal uit de lijst te verwijderen.
- Druk op de **gele** knop om het kanaal in de lijst te verplaatsen.
- Druk op de **blauwe** knop om het geselecteerde kanaal over te slaan.
- Druk op de knop "Fav" om een kanaal toe te voegen aan of te verwijderen uit uw favorietenlijst (de TV slaat het kanaal automatisch over wanneer u op CH+/- drukt om van kanaal te veranderen).

**Programma lijst**

- Druk op ▼ / ▲ om "Schedule List" te selecteren en druk vervolgens op **Enter** om het bijbehorende submenu te openen. De programmalijst is beschikbaar voor DTV en satelliet. Fig. 14
- Druk op de **gele** knop om de onderstaande interface te openen. Fig. 15
- In geval van problemen met de programmering verschijnt een waarschuwingsbericht. Fig. 16

**Signaalinformatie**

Druk op ▼ / ▲ om Signaalinformatie te selecteren: Druk op de knop **Enter** om gedetailleerde signaalinformatie te bekijken (alleen beschikbaar bij DTV-signaal). Fig. 17

**Informatie over CI (Common Interface)**

Druk op ▼ / ▲ om "CI Information" te selecteren en druk vervolgens op de knop **Enter** om de details van de CI-kaart (indien ingestoken) te bekijken.

OPMERKING: CI-kaart niet inbegrepen.

**Lijst van satellietkanalen.** Fig. 18**Automatische afstemming**

Druk op ▼ / ▲ om "Automatisch afstemmen" te selecteren en druk vervolgens op Enter/▶. Fig. 19

**Configuratie van de satellietantenne**

Druk op ▼ / ▲ om "Dish Setup" te selecteren en druk vervolgens op **Enter/▶** om te bevestigen. Fig. 20

**Beeldmenu**

- Druk op de **MENU** knop om het hoofdmenu weer te geven.
- Druk op ◀/▶ om **PICTURE** te kiezen in het hoofdmenu. Fig. 21

Opmerking:

- 120 Hz modus NIET COMPATIBEL
- 60 Hz modus COMPATIBEL

1. Druk op ▼ / ▲ om de optie te selecteren die u wilt instellen in het menu **PICTURE**.
2. Druk op **OK** om de instelling te bevestigen.
3. Zodra de instellingen zijn gemaakt, drukt u op de **MENU** knop om ze op te slaan en terug te keren naar het vorige menu.

**Beeldmodus**

- Druk op ▼ / ▲ om "Picture Mode" te selecteren en druk vervolgens op **OK** om het bijbehorende submenu te openen.
- U kunt het contrast, de helderheid, de kleur, de scherpte en de tint wijzigen wanneer het beeld in de persoonlijke (aangepaste) modus staat.

Aanbevelingen: U kunt op de PMODE knop drukken om de beeldinstellingen direct te wijzigen. Fig. 22

**Contrast/helderheid/kleur/scherpte/tonen**

Druk op ▼ / ▲ om de gewenste waarde te selecteren en druk vervolgens op **Enter/▶** om de waarde in te stellen.

- **Contrast:** Het brengt het licht in het beeld naar voren, maar de schaduw verandert niet.
- **Helderheid:** Past de glasvezeluitgang aan; beïnvloedt de donkere partijen in het beeld.
- **Kleur:** Past de kleurverzadiging aan.
- **Tonen:** Wordt gebruikt ter compensatie van kleurverschuiving bij NTSC-transmissie.
- **Scherpte:** Past het detailniveau van het beeld aan.

**Kleurtemperatuur:**

- Wijzigt de perceptie van het kleurbereik van de TV.
- Druk op ▼ / ▲ om "Color Temperature" te selecteren en druk vervolgens op **OK** om het bijbehorende submenu te openen.
- Druk op ▼ / ▲ om de gewenste optie te selecteren; kleurtemperatuur: Cool, Medium, Warm.

Fig. 23

- **Cool:** Verhoogt de blauwe tint en vermindert het wit.
- **Medium:** Verhoogt roze en blauw en vermindert wit.
- **Warm:** Verhoogt rood en vermindert wit.

**Geluidsreductie**

Filtert en vermindert het geluid en verbetert de beeldkwaliteit. Druk op ▼ / ▲ om "Noise Reduction" te selecteren en druk vervolgens op OK om het bijbehorende submenu te openen. Fig. 24

- **Off:** Selecteer deze optie om de geluidsdetectie uit te schakelen.
- **Low:** Detecteert en vermindert laag geluid.
- **Middle:** Detecteert en reduceert matig geluid.
- **High:** Detecteert en vermindert hard geluid.
- **Default:** Vooraf ingesteld.

**HDMI modus**

- Druk op ▼ / ▲ om "HDMI Mode" te selecteren en druk vervolgens op **OK** om het bijbehorende submenu te openen. Fig. 25
- Druk op ▼ / ▲ om te kiezen tussen de beschikbare beeldmodi: Auto/Video/PC.

**Geluidsmenu**

- Druk op de **MENU** knop om het hoofdmenu weer te geven. Fig. 26
- Druk op ◀/▶ om **SOUND** te selecteren in het hoofdmenu.

1. Druk op ◀/▶ om de optie te selecteren die u wilt instellen in het menu SOUND.
2. Druk op **Enter** om de instellingen te bevestigen.
3. Zodra de instellingen zijn gemaakt, drukt u op **Enter** om ze op te slaan en terug te keren naar het vorige menu.

Fig. 27

**Geluidsmodus**

Druk op ▼ / ▲ om "Sound Mode" te selecteren en druk vervolgens op **Enter** om het bijbehorende submenu te openen. Druk op ▼/▲ om uit de beschikbare opties te kiezen.

U kunt de treble en bass waarde veranderen wanneer het geluid in custom mode staat. Aanbevelingen: Druk op de knop **S.MODE** van de afstandsbediening om de geluidsmodus rechtstreeks te wijzigen.

Standard: Produceert een evenwichtig geluid in alle omgevingen.  
 Music: Behoudt het originele geluid. Ideaal voor muziekprogramma's.  
 Movie: Versterkt hoge en lage tonen voor een betere geluidservaring.  
 Sports: Verbeterd de vocale helderheid voor sport.  
 Personal: Selecteer deze optie om de beeldinstellingen aan te passen.

Opmerking: Treble en bass zijn alleen beschikbaar in de custom modus, en kunnen naar wens worden aangepast.

**Balance**

Druk op ▼ / ▲ om deze optie te selecteren en druk vervolgens op ◀/▶ om de waarde aan te passen.

**Auto Volume level**

Druk op ▼ / ▲ om deze optie te selecteren en druk vervolgens op ◀/▶ om deze te activeren of te deactiveren.

**SPDIF modus**

Druk op ▼ / ▲ om "SPDIF Mode" te selecteren en druk vervolgens op om Off/PCM/Auto te kiezen.

**AD Switch**

Druk op ▼ / ▲ om deze optie te selecteren en druk vervolgens op ◀/▶ om deze te activeren of te deactiveren. De TV heeft ook een audiobeschrijvingsfunctie voor blinden.

**Opmerking:**

**Balance:** Past het uitgangsgeluid aan voor een evenwichtigere geluidservaring.  
**Auto Volume level:** Vermindert automatisch het verschil tussen kanaal- en programmavolume.

**Tijdsmenu**

- Druk op de **MENU** knop om het hoofdmenu weer te geven.
- Druk op ◀/▶ om **TIME** te kiezen in het hoofdmenu.

Fig. 28

1. Druk op ▼ / ▲ om de optie te selecteren die u wilt instellen in het menu **TIME**.
2. Druk op **Enter** om de instelling te bevestigen.

3. Zodra de instellingen zijn gemaakt, drukt u op **Enter** om ze op te slaan en terug te keren naar het vorige menu.

#### Tijdzone

- Druk op ▼ / ▲ om "Time zone" te selecteren en druk vervolgens op **Enter** om het bijbehorende submenu te openen. Fig. 29
- Druk op ▼ / ▲ / ◀ / ▶ om een tijdszone te selecteren.

#### Sleep timer

- Druk op ▼ / ▲ om "Sleep Timer" te selecteren en druk vervolgens op **Enter** om het bijbehorende submenu te openen. Fig. 30
- Druk op ▼ / ▲ om uit de beschikbare opties te kiezen:
- Off, 15 min, 30 min, 45 min, 60 min, 90 min, 120 min, 240 min.

#### Automatische stand-by modus

- Druk op ▼ / ▲ om "Auto Stand-by" te selecteren en druk vervolgens op **Enter** om het bijbehorende submenu te openen. Fig. 31
- Druk op ▼ / ▲ om uit de beschikbare opties te kiezen.

Aanbevelingen: Voer tijdens de geselecteerde tijd geen handelingen uit met de bedieningseenheid, anders wordt de tijd opnieuw ingesteld.

#### OSD timer

- Druk op ▼ / ▲ om "OSD timer" te selecteren en druk vervolgens op **Enter** om het bijbehorende submenu te openen. Fig. 32
- Druk op ▼ / ▲ om uit de beschikbare opties te kiezen.

#### Blokkeren

Druk op de MENU knop om het hoofdmenu weer te geven. Druk op ◀ / ▶ om LOCK te selecteren in het hoofdmenu.

Fig. 33

1. Druk op ▼ / ▲ om de optie te selecteren die u wilt instellen in het menu LOCK SYSTEM.
2. Druk op **Enter** ◀ / ▶ om de instelling te bevestigen.
3. Zodra de instellingen zijn gemaakt, drukt u op MENU om terug te keren naar het vorige menu.

#### Het systeem blokkeren

Druk op ▼ / ▲ om "System Lock" te selecteren en druk vervolgens op Enter om de volgende 3 opties te openen.

Fig. 34

Het standaard wachtwoord is 0000. Als u het wachtwoord bent vergeten, probeer dan "8899".

#### Het wachtwoord instellen

Druk op ▼ / ▲ om "Set Password" te selecteren en druk vervolgens op **Enter** om het bijbehorende submenu te openen om het wachtwoord in te stellen.

Fig. 35

#### Kanaal blokkeren

- Druk op ▼ / ▲ om "Channel Lock" te selecteren en druk vervolgens op **Enter** om het bijbehorende submenu te openen.
- Druk op de groene knop om het gewenste kanaal te vergrendelen of te ontgrendelen.

Fig. 36

#### Ouderlijk toezicht

Druk op ▼ / ▲ om "Parental Guidance" te selecteren en druk vervolgens op **Enter** om het bijbehorende submenu te openen en de leeftijd van uw kinderen te selecteren. Fig. 37

#### Vergrendeling van de knoppen

Druk op ▼ / ▲ om de optie "Key Lock" te selecteren en druk vervolgens op ◀ / ▶ om deze in of uit te schakelen. Door deze optie te activeren worden de knoppen op de afstandsbediening vergrendeld.

#### Hotel modus (compatibiliteit vereist)

Fig. 38

1. Druk op ▼ / ▲ op de afstandsbediening om "Hotel Mode" te selecteren in het **Lock** menu.
2. Druk op **Enter** op de afstandsbediening om het bijbehorende submenu te openen.
3. Zodra de instellingen zijn gemaakt, drukt u op de **MENU** knop om ze op te slaan en terug te keren naar het vorige menu.

#### Hotel modus

Druk op ▼ / ▲ om de optie "Hotel Mode" te selecteren en druk vervolgens op ◀ / ▶ om deze in of uit te schakelen.

#### Bron vergrendeling

- Druk op ▼ / ▲ om "Source Lock" te selecteren en druk vervolgens op Enter om het bijbehorende submenu te openen.
- De hotelbeheerder kan het de bron vergrendeling instellen als DTV/HDMI, AV, enz. De gebruiker kan de bron vergrendeling niet selecteren.

**Standaard bron**

- Druk op ▼ / ▲ om "Default Source" te selecteren en druk vervolgens op **Enter** om het bijbehorende submenu te openen.
- De standaard bron kan worden ingesteld door de hotelbeheerder. De TV wordt ingeschakeld met de standaard bron.

**Standaardprogrammering**

- Druk op ▼ / ▲ om "Default prog" te selecteren en druk vervolgens op ◀ / ▶ om de gewenste instellingen te maken (beschikbaar met "TV" als standaard bron).
- Het standaard programma kan worden ingesteld door de hotelbeheerder. Alleen de standaard DTV/TV-bron kan worden ingesteld.

**Standaard volume**

- Druk op ▼ / ▲ om "Default Volume" te selecteren en druk vervolgens op ◀ / ▶ om de gewenste instellingen te maken.
- Het standaard volumen kan worden ingesteld door de hotelbeheerder. De TV gaat aan op het standaard volume.

**Maximaal volume**

- Druk op ▼ / ▲ om "Max Volume" te selecteren en druk vervolgens op ◀ / ▶ om de gewenste instellingen te maken.
- De hotelmanager kan het maximale volume instellen. De gebruiker kan het volume aanpassen tot onder het geconfigureerde maximumniveau.

**Kanaal**

Druk op ▼ / ▲ om de optie CHANNEL te selecteren en druk vervolgens op ◀ / ▶ om deze te activeren of te deactiveren.

**Afbeelding**

Druk op ▼ / ▲ om de optie PICTURE te selecteren en druk vervolgens op ◀ / ▶ om deze te activeren of te deactiveren.

**Geluid**

Druk op ▼ / ▲ om de optie SOUND te selecteren en druk vervolgens op ◀ / ▶ om deze te activeren of te deactiveren.

**Tijd**

Druk op ▼ / ▲ om de optie TIME te selecteren en druk vervolgens op ◀ / ▶ om deze te activeren of te deactiveren.

**Vergrendeling**

Druk op ▼ / ▲ om de optie LOCK te selecteren en druk vervolgens op ◀ / ▶ om deze te activeren of te deactiveren.

**Configuratie**

Druk op ▼ / ▲ om de optie SETUP te selecteren en druk vervolgens op / om deze te activeren of te deactiveren.

**De instelling verwijderen**

Druk op ▼ / ▲ om "Clear Lock" te selecteren en druk vervolgens op **Enter** om de vorige instelling ongedaan te maken.

**Databank importeren**

De hotelmanager kan de kanaalinformatie importeren door een USB-stick in de poort te steken.

**Databank exporteren**

De hotelbeheerder kan de import USB-schijf in andere TV's plaatsen. U kunt deze functie dan gebruiken om alle kanalen op nieuwe TV's te klonen.

**Resetten**

Deze functie herstelt de standaardwaarden van de hotelmodus.

U kunt de hotelmodus selecteren nadat u het systeemwachtwoord 8888 in het hoofdmenuslot heeft ingevoerd (voorwaarde is dat de software de hotelfunctie standaard opent).

Fig. 39

**Configuratiemenu**

- Druk op de **MENU** knop om het hoofdmenu weer te geven.
- Druk op ◀ / ▶ om **SETUP** in het hoofdmenu te selecteren. Fig. 40

1. Druk op ▼ / ▲ om de optie te selecteren die u in het **SETUP** menu wilt instellen.
2. Druk op **Enter** om de instellingen te bevestigen.
3. Zodra de instellingen zijn gemaakt, drukt u op **Enter** om ze op te slaan en terug te keren naar het vorige menu.

**OSD taal**

- Selecteer een taal voor het OSD-menu. De standaardtaal is Engels.
- Druk op ▼ / ▲ / ◀ / ▶ om "Menu Language" te selecteren.

Fig. 41

**Teletekst taal**

- Druk op ▼ / ▲ om "TT Language" te selecteren en druk vervolgens op **Enter** om het bijbehorende submenu te openen.
- Druk op ▼ / ▲ om een teleteksttaal te kiezen.

Fig. 42

**Audio talen**

- Druk op ▼ / ▲ om "Audio Languages" te selecteren en druk vervolgens op **Enter** om het bijbehorende submenu te openen.
- Druk op ◀/▶ om toegang te krijgen tot de beschikbare audiotalen.
- Druk op ▼ / ▲ / ◀/▶ om de gewenste audiotaal te kiezen.

Fig. 43

**Ondertitelingstaal**

- Druk op ▼ / ▲ om "Subtitle Language" te selecteren en druk vervolgens op **Enter** om het bijbehorende submenu te openen.
- Druk op ◀/▶ om de beschikbare ondertitelingstalen te openen.
- Druk op ▼ / ▲ / ◀/▶ om de gewenste ondertitelingstaal te kiezen.

Fig. 44

**Audio toegankelijkheid**

Druk op ▼ / ▲ om "Hearing Impaired (mensen met gehoorproblemen)" te selecteren en druk vervolgens op **Enter** om het bijbehorende submenu te openen.

**PVR-bestandssysteem**

- Druk op ▼ / ▲ om "PVR File System" te selecteren en druk vervolgens op **Enter** om het bijbehorende submenu te openen.
- Druk op ▼ / ▲ om "Check PVR File System" te selecteren en druk vervolgens op **Enter** om het bijbehorende submenu te openen. Deze functie controleert de USB-snelheid.

Fig. 45

**Beeldverhouding**

- Druk op ▼ / ▲ om "Aspect Ratio" te selecteren en druk vervolgens op **Enter** om het bijbehorende submenu te openen.
- Druk op ▼ / ▲ om te kiezen uit de beschikbare beeldverhoudingen: Auto, 4:3, 16:9, Zoom1 en Zoom2.

Fig. 46

**Blauw scherm**

Druk op ▼ / ▲ om de optie "Blue Screen" te selecteren en druk vervolgens op **Enter** om deze optie in of uit te schakelen.

**Eerste installatie**

Druk op ▼ / ▲ om "First time installation" te selecteren en druk vervolgens op **Enter** om in te voeren.

**Herstellen**

Druk op ▼ / ▲ om "Reset" te selecteren en druk vervolgens op **Enter** om het bijbehorende submenu te openen.

**Software-update (USB)**

Druk op ▼ / ▲ om "Software Update (USB)" te selecteren, sluit uw USB-apparaat aan op de USB-sleuf en druk vervolgens op de knop **Enter** om de software bij te werken naar de laatste versie.

HDMI CEC (indien compatibel met HDMI CEC/ARC functie)

Druk op ▼ / ▲ om "HDMI CEC"; te selecteren en druk vervolgens op **Enter** om het bijbehorende submenu te openen. Fig. 47

- HDMI CEC: Druk op ◀/▶ om de HDMI CEC optie te activeren/deactiveren.
- HDMI ARC: Druk op ◀/▶ om de HDMI ARC optie te activeren/deactiveren.
- Auto Stand-by: Druk op ◀/▶ om de Auto Stand-by optie te activeren/deactiveren.
- Device List: Druk op **Enter** om het hoofdmenu van het apparaat te openen.

**Menu weergeven**

- Druk op de MENU knop om het hoofdmenu weer te geven.
  - Druk op ◀/▶ om SCREEN te kiezen in het hoofdmenu. Fig. 48
1. Druk op ◀/▶ om de optie te selecteren die u wilt instellen in het menu SCREEN.
  2. Druk op **Enter** (bevestigen) om de instelling te bevestigen.
  3. Zodra de instellingen zijn gemaakt, drukt u op **Enter** om ze op te slaan en terug te keren naar het vorige menu.

**Automatische aanpassing**

Druk op **Enter** om de volgende opties automatisch in te stellen: H-Offset/V-Offset/Size/Phase.

**H-Offset**

- Horizontaal scrollen van het beeld.
- Druk op ▼ / ▲ om "H-Offset" te selecteren en druk vervolgens op **Enter** om het bijbehorende submenu te openen.

**V-Offset**

- Verticale verplaatsing van het beeld.
- Druk op ▼ / ▲ om "V-Offset" te selecteren en druk vervolgens op **Enter** om het bijbehorende submenu te openen.



**Size**

- Past de schermgrootte aan.
- Druk op ▼ / ▲ om "Size"; te selecteren en druk vervolgens op **Enter** om het bijbehorende submenu te openen.

**Phase**

- Past de horizontale interferentielijnen aan.
- Druk op ▼ / ▲ om "Phase" te selecteren en druk vervolgens op **Enter** om het bijbehorende submenu te openen.

**Reset de positie**

Druk op ▼ / ▲ om "Position Reset" te selecteren en druk vervolgens op **Enter** om de displaypositie te resetten.

Opmerkingen:

1. Het geluid kan niet worden verminderd voor de optie PICTURE.
2. "AD Switch" kan niet worden geselecteerd voor de SOUND optie.
3. De functies van audiobeschrijving en toegankelijkheid voor slechthorenden zijn één en dezelfde.
4. De opties voor kanaalvergrendeling en ouderlijk toezicht zijn niet beschikbaar in het menu LOCK.
5. Audio/ondertitelingstaal, toegankelijkheid voor slechthorenden en PVR bestandssysteem opties zijn niet beschikbaar in het SETUP menu.
6. De PC-optie is niet compatibel met het CHANNEL menu.

**Multimedia inhoud**

Opmerking: Voordat u het Media menu opent, sluit u het USB-apparaat aan en drukt u op de knop "Source" om de ingangsbron Media in te stellen.

Fig. 49

- Druk op ▼ / ▲ om Media te selecteren in het menu "Source" en druk dan op **Enter**.
- Druk op ◀ / ▶ om de optie te selecteren die u wilt configureren in het Media menu en druk dan op **Enter**.

**Foto menu**

- Druk op ◀ / ▶ om FOTO te selecteren in het hoofdmenu en druk dan op **Enter**.
- Druk op Exit om terug te keren naar het vorige menu; druk nogmaals op Exit om het menu volledig te verlaten.

Fig. 50

Druk op ◀ / ▶ om het bestand dat u wilt bekijken te selecteren in het bestandsselectiemenu en

druk vervolgens op **Enter** om de foto/afbeelding weer te geven.

Door de geselecteerde optie te markeren, verschijnt rechts de bestandsinformatie en in het midden een voorbeeld van de afbeelding. Fig. 51

**Muziek menu**

- Druk op ◀ / ▶ om MUSIC te selecteren in het hoofdmenu en druk dan op **Enter**.
- Druk op Exit om terug te keren naar het vorige menu; druk nogmaals op Exit om het menu volledig te verlaten.

Fig. 52

Fig. 53

- Druk op ◀ / ▶ om het nummer/album te selecteren dat u wilt afspelen en druk dan op de **Enter** knop.
- Druk op ◀ / ▶ om de optie te kiezen om terug te keren naar het vorige menu.

Fig. 54

**Filmmenu**

- Druk op ◀ / ▶ om MOVIE te selecteren in het hoofdmenu en druk dan op **Enter**.
  - Druk op Exit om terug te keren naar het vorige menu; druk nogmaals op Exit om het menu volledig te verlaten.

Fig. 55

- Druk op ◀ / ▶ om de film te selecteren die u wilt afspelen en druk dan op de **Enter** knop.
  - Druk op de knop Enter om de geselecteerde film af te spelen.
- Selecteer het mediamenu dat u wilt openen en druk op **Enter**. Druk op Exit om terug te keren naar het vorige menu; druk nogmaals op Exit om het menu volledig te verlaten.

Fig. 56

**Tekstmenu**

- Druk op ◀ / ▶ om TEXT te selecteren in het hoofdmenu en druk dan op **Enter**.
- Druk op Exit om terug te keren naar het vorige menu; druk nogmaals op Exit om het menu volledig te verlaten.
- Fig. 57

- Druk op ◀ / ▶ om het gewenste item te selecteren en druk dan op de **Enter** knop.
- Druk op ◀ / ▶ om de optie te kiezen om terug te keren naar het vorige menu.

Fig. 58

## 5. AFSTANDSBEDIENING

Fig. 59

1. **POWER:** Zet de TV aan of zet hem in stand-by.
2. **MUTE:** Druk hierop om het geluid te dempen. Druk nogmaals op of druk op VOL+ om het geluid weer aan te zetten.
3. **0-9:** Druk op 0-9 om direct een kanaal te selecteren terwijl u TV kijkt. Het kanaal verandert na 2 seconden. Van toepassing op teletekst, enz.
4. **DTV/ATV:** Druk hierop om te schakelen tussen analoge en digitale TV.
5. **↺** : Druk op om terug te keren naar het eerder weergegeven programma.
6. **S.MODE** (geluidsmodus): Druk op deze knop om te kiezen tussen de verschillende geluidinstellingen.
7. **SLEEP:** Selecteer de tijd voordat de TV automatisch wordt uitgeschakeld.
8. **MTS:** Druk hierop om te zoeken naar NICAM-modi.
9. **P.MODE** (beeldmodus): Druk op deze knop om te kiezen tussen de verschillende beeldinstellingen.
10. **MENU:** Hiermee kunt u tussen de systeemmenu's navigeren.
11. **SOURCE** (bron): Open het hoofdmenu en druk op om tussen de bronnen te navigeren.
12. Met de knoppen **▼ / ▲ ◀ ▶** ENTER kunt u door de menu's op het scherm navigeren en de systeeminstellingen aan uw voorkeuren aanpassen.
13. **EXIT:** Druk op deze knop om het menu of submenu te verlaten en de bijbehorende functie te annuleren (indien van toepassing).
14. **DISPLAY:** Druk op deze knop om de bron- en kanaalinformatie weer te geven.
15. **VOL+/VOL-:** Druk hierop om het volume te verhogen/verlagen.
16. **TV/RADIO:** Wanneer u naar een kanaal kijkt, kunt u schakelen tussen TV en Radio.
17. **GUIDE:**
  1. Open de EPG (elektronische programmagids).
  2. Snel terugspoelen in de modus PVR of Media Player.
18. **TIME SHIFT** (tijdregeling):
  1. Tijdcontrole DTV kanalen.
  2. Tijdscontrole in PVR of Media Player modus.
19. **CANCEL:**
  1. Wanneer een pagina in de teletekstmodus wordt geselecteerd, kan het enige tijd duren voordat deze beschikbaar is; als u op CANCEL drukt, keert u terug naar de TV-modus. Wanneer de gewenste pagina is gevonden, verschijnt het paginanummer bovenaan het scherm; druk op CANCEL om terug te keren naar de teletekstmodus en de pagina te navigeren.
  2. Vorig hoofdstuk in PVR of Media Player modus.
20. **INDEX:**
  1. Druk op deze knop om de indexpagina in teletekstmodus op te vragen.
  2. Sluit de afspeelfunctie in de PVR of Media Player modus af.
21. **SIZE:** Druk op deze knop om de weergavegrootte in de modus Teletekst te wijzigen.

22. **REVEAL:** Druk op deze knop om de verborgen/getoonde woorden te tonen of te verbergen.
23. **DRIEKLURIGE KNOPEN:** Bediening in teletekstmodus, selectie van menu-items en MHEGS in het DVB-menu.
24. **CH+/CH-:** Druk op deze knoppen om door de kanalen te zappen.
25. **FAV/LIST:** Druk op deze knoppen om de lijst met favorieten te openen. Selecteer vervolgens een favoriet kanaal.
26. **ASPECT:**
  1. Druk op deze knop om de beeldschaal te selecteren.
  2. Snel vooruitspoelen in de modus PVR of Media Player.
27. **FREEZE:** Druk op deze knop om het beeld te bevriezen.
28. **SUB. PG:**
  1. Klik op deze knop om de subpagina te openen.
  2. Volgende hoofdstuk in PVR of Media Player modus.
29. **SUBTITLE:** Druk op deze knop om de taal van het huidige DTV-kanaal weer te geven en aan te passen.
30. **HOLD:** Druk op deze knop om de weergave van de huidige pagina te activeren of te deactiveren.
31. **TEXT:** Druk op deze knop om teletekst in of uit te schakelen.
32. **RECLIST:** Druk op deze knop om de lijst met opnamen weer te geven.
33. **REC:** Druk op deze knop om op te nemen in de PVR-modus.

Fig. 60

### Installatie van batterijen:

- Schuif het deksel van het batterijvak aan de achterkant van de controller omlaag en trek het eruit om het te verwijderen. Plaats twee AAA batterijen in het batterijvak en let daarbij op de polariteit (+/-) zoals aangegeven. Plaats geen nieuwe en oude batterijen of verschillende soorten batterijen.
- Schuif het deksel op zijn plaats.

### Gebruik de afstandsbediening:

- Tenzij anders vermeld, kunnen alle TV-functies worden bediend met de afstandsbediening.
- Richt de afstandsbediening altijd rechtstreeks op de sensor aan de voorkant van de TV.

LET OP: Batterijen niet inslikken, er is kans op chemische brandwonden. Dit product bevat batterijen. Het inslikken van batterijen kan binnen 2 uur ernstige inwendige brandwonden veroorzaken en de dood tot gevolg hebben. Houd nieuwe en gebruikte batterijen buiten het bereik van kinderen. Als het batterijvak niet goed sluit, moet u het product niet meer gebruiken en buiten het bereik van kinderen houden. Als u denkt dat batterijen zijn ingeslikt of in een lichaamsdeel zijn geplaatst, zoek dan onmiddellijk medische hulp.

## 6. PROBLEEMOPLOSSING

Geen stroomvoorziening.	Controleer of de AC-kabel van de TV is aangesloten. Als er nog steeds geen stroom is, haalt u de stekker uit het stopcontact en sluit u deze na 60 seconden weer aan. Zet de stroom weer aan.
De TV ontvangt het signaal niet goed.	Als er hoge gebouwen of bergen in de buurt van de TV staan, kan het scherm last hebben van beeldschaduwen of dubbele beelden. Als dit het geval is, kunt u het beeld handmatig herstellen door de richting van de externe antenne aan te passen.
	Als u een binnenhuisantenne gebruikt, kan het moeilijker zijn om het signaal te ontvangen. Pas de richting van de antenne aan voor een goede ontvangst. Als de signaalontvangst niet verbetert, moet u wellicht overschakelen op een externe antenne.
Geen beeld.	Controleer of de antenne aan de achterkant van de TV goed is aangesloten.
	Kijk op andere kanalen of het probleem aanhoudt.
Geen geluid.	Probeer het volume harder te zetten.
	Controleer of het geluid van de TV gedempt is of niet.
Er is geluid, maar er is geen beeld of het beeld is vervaagd.	Probeer het contrast en de helderheid aan te passen.
Statische ruis tast de video- en audiokwaliteit aan.	Controleer of de antenne aan de achterkant van de TV goed is aangesloten.
Gespleten lijnen verschijnen op het scherm.	Elektrische apparaten zoals haardrogers, stofzuigers, enz. kunnen de TV storen. Schakel dit type apparaat uit.
De afstandsbediening werkt niet.	Verwijder de plasticfolie van de afstandsbediening. Probeer de afstandsbediening dicht bij de TV te brengen en druk op een willekeurige knop. Controleer of de batterijen juist geplaatst zijn of probeer nieuwe batterijen te gebruiken.
	De TV gaat in stand-by als na enkele minuten geen antwoord wordt ontvangen.

Geen beeld (PC-modus).	Controleer of de kabel goed is aangesloten op de HDMI-poort of dat deze gebogen is.
Knipperende verticale lijn (PC-modus).	Ga naar het hoofdmenu en pas de verticale positionering van het scherm aan om de verticale lijn te verwijderen.
Horizontale lijn (PC-modus)	Pas de horizontale positionering van het scherm aan om de horizontale lijn te elimineren.
Scherf te helder of te donker (PC-modus)	Pas de helderheid of het contrast aan in het hoofdmenu.
De CP reageert niet.	Controleer of de schermresolutie van de PC is ingesteld op een resolutie die compatibel is met de schermresolutie van de TV.
Er verschijnen lijnen bij het aansluiten van een apparaat op de RCA-poort.	Gebruik een kabel van goede kwaliteit.
Het probleem houdt aan.	Haal de stekker uit het stopcontact, wacht 30 seconden en steek de stekker weer in het stopcontact. Probeer de TV niet zelf te repareren als het probleem aanhoudt. Neem contact op met de Klantenservice.

Laat de TV niet gedurende lange tijd een statisch beeld weergeven, of het nu gaat om een gepauzeerde video, een menuscherm enz.

## 7. TECHNISCHE SPECIFICATIES

Product	TV 0 Series 0024	TV 0 Series 0032
Productreferentie	02610	02612
QR		
Vermogen	36 W	56 W
Voltage	100 – 240 V	
Frequentie	50 / 60 Hz	
Geldigheid	60.000 uur (ongeveer)	

De termen HDMI en HDMI High-Definition Multimedia Interface en het HDMI-logo zijn handelsmerken of gedeponeerde handelsmerken van HDMI Licensing LLC in de Verenigde Staten en andere landen.

Technische specificaties kunnen zonder kennisgeving worden gewijzigd om de kwaliteit van het product te verbeteren.

Gemaakt in China / Ontworpen in Spanje.

## 8. RECYCLING VAN ELEKTRISCHE EN ELEKTRONISCHE APPARATUUR



Dit symbool geeft aan dat, volgens de geldende voorschriften, het product en/of de batterij gescheiden van het huisvuil moeten worden afgevoerd. Wanneer dit product het einde van zijn levensduur bereikt, dient u de batterijen/accumulatoren te verwijderen en het naar een door de plaatselijke autoriteiten aangewezen inzamelpunt te brengen.

Voor gedetailleerde informatie over de aangewezen manier om elektrische apparaten en/of hun batterijen moet de consument de plaatselijke overheid contacteren.

Naleving van de bovenstaande richtsnoeren zal bijdragen tot de bescherming van het milieu.

## 9. GARANTIE EN TECHNISCHE ONDERSTEUNING

Cecotec is aansprakelijk tegenover de gebruiker of eindconsument voor elk gebrek aan conformiteit dat bestaat op het moment van levering van het product onder de voorwaarden, bepalingen en termijnen die zijn vastgelegd in de toepasselijke regelgeving.

Het wordt aanbevolen reparaties te laten uitvoeren door gekwalificeerd personeel.

Als u ooit een incident met het product ontdekt of vragen hebt, neem dan contact op met de officiële Technische Assistentie van Cecotec via het telefoonnummer +34 96 321 07 28.

## 10. COPYRIGHT

De intellectuele eigendomsrechten op de teksten in deze handleiding behoren toe aan CECOTEC INNOVACIONES, S.L. Alle rechten voorbehouden. De inhoud van deze publicatie mag niet, geheel of gedeeltelijk, worden veelelvoudigd, opgeslagen in een geautomatiseerd gegevensbestand, doorgegeven of verspreid op welke wijze dan ook (elektronisch, mechanisch, door fotokopieën, opnamen en dergelijke) zonder voorafgaande toestemming van CECOTEC INNOVACIONES, S.L.

## 11. VEREENVOUDIGDE VERKLARING VAN OVEREENSTEMMING



Cecotec Innovaciones verklaart hierbij dat de TV-toestellen, model 02610\_TV 0 Series 0024 en 02612\_TV 0 Series 0032 in overeenstemming zijn met de Radio Equipment Directive 2014/53/EU.

De volledige tekst van de EU-verklaring van overeenstemming is beschikbaar op de volgende website:

[www.cecotec.es](http://www.cecotec.es)

## 1. PRZED UŻYCIEM

- To urządzenie jest zapakowane w opakowanie zaprojektowane w celu ochrony podczas transportu. Wyjmij urządzenie z pudełka i usuń wszystkie materiały opakowaniowe. Oryginalne pudełko i inne elementy opakowania można przechowywać w bezpiecznym miejscu, aby zapobiec uszkodzeniu urządzenia w przypadku konieczności jego transportu w przyszłości. Jeśli chcesz pozbyć się oryginalnego opakowania, pamiętaj o prawidłowym recyklingu wszystkich jego elementów.
- Upewnij się, że wszystkie części i komponenty są dołączone i są w dobrym stanie. Jeśli któregoś z nich brakuje lub jest w złym stanie, natychmiast skontaktuj się z oficjalnym Serwisem Pomocy Technicznej Cecotec.

### Zawartość pudełka:

- Telewizor
- Pilot zdalnego sterowania
- 2 baterie AA
- Ta instrukcja obsługi

Uwaga:

Rysunki w tej instrukcji są schematyczne i mogą nie odpowiadać dokładnie produktowi.

## 2. INSTALACJA

### Uchwyt montażowy

Aby przymocować telewizor do ściany:

Rys. 1

1. Najpierw połóż telewizor na stole i połóż na nim miękką ściereczkę, aby uniknąć zarysowania ekranu.
2. Za pomocą śrubokręta odkręć śruby przymocowane do wspornika dolnego (jak pokazano na rysunku 1); następnie zdejmij wspornik dolny (ostrożnie wykręć śruby i wspornik dolny).
3. Wybierz wspornik, który można przymocować do ściany zgodnie z wymiarami telewizora, jak pokazano na rysunkach 2 i 3.
4. Wywierć cztery otwory w ścianie i wkręć cztery śruby.
5. Za pomocą śrubokręta dokręć śrubę z tyłu telewizora. Następnie powieś telewizor na ścianie.

Legenda Rys.1:

1. Ściana
2. Wsparcie
3. Ściana
4. Śruba naścienna

Uwaga:

1. Uchwyt do mocowania na ścianie (VESA) nie jest dołączony.
2. Podczas montażu telewizora należy zachować bezpieczną odległość od innych urządzeń.
3. W razie potrzeby skontaktuj się z kompetentnym technikiem, aby uniknąć niebezpieczeństwa.
4. Rysunek służy wyłącznie jako odniesienie.
5. Postępuj zgodnie z instrukcjami zawartymi w instrukcji, aby bezpiecznie przymocować telewizor do podstawy.
6. Postępuj zgodnie ze standardem VESA, aby prawidłowo zamontować telewizor na uchwycie.

### Instalacja i podłączenie telewizora

#### Konfiguracja TV. Rys. 3

- Umieść telewizor na stabilnym miejscu, które utrzyma jego ciężar.
- Aby uniknąć niebezpieczeństwa, trzymaj telewizor z dala od wody lub źródeł ciepła (takich jak światło, świeca lub urządzenie grzewcze) i zapewnij odpowiednią wentylację z tyłu telewizora.

#### Podłącz antenę i zasilanie

1. Podłącz kabel antenowy do gniazda antenowego z tyłu telewizora.
2. Aby podłączyć przewód zasilający telewizora:

#### Włącz telewizor

3. Naciśnij przycisk zasilania na telewizorze: lampka kontrolna zmieni kolor na zielony. Jeśli telewizor jest w trybie gotowości (czerwona kontrolka), naciśnij przycisk zasilania na pilocie, aby włączyć telewizor.

Legenda rysunek 3:

1. Wyjście sygnału telewizyjnego

Uwaga: Rysunek służy wyłącznie jako odniesienie.

#### Instalacja uchwytu

1. Weź telewizor, akcesoria i wyróżniaj się po wyjęciu z pudełka (niektóre modele nie zawierają podstawy). Rys. 4
2. Aby uniknąć uszkodzenia telewizora, umieść go na szmatce lub miękkim materiale

- opartym na stole i przykręć sztykę podstawy do telewizora.
3. Prawidłowo przymocuj podstawę do telewizora, aby zakończyć instalację.

Wskazówka:

Aby ułatwić montaż podstawy i uniknąć uszkodzeń, zalecamy użycie wkrętaka typu PH2. Rys. 5

#### Pierwsza instalacja

Podłącz kabel RF do wejścia „RF-In” telewizora i do wejścia anteny telewizyjnej.

#### Wybierz język

Naciśnij ◀/▶, aby wybrać język systemu.

#### Wybierz kraj

Naciśnij ▼ / ▲, aby podświetlić opcję „Kraj”.

Naciśnij ◀/▶, aby wybrać żądany kraj.

Rys. 6

Rys. 7

#### Automatyczne strojenie

Aby automatycznie dobrać telewizor, naciśnij „Menu” i przycisk ze strzałką w lewo, aby pominąć strojenie ATV; zrób to samo, aby pominąć strojenie DTB.

Rys. 8

#### OSTRZEŻENIE:

Nie umieszczaj telewizora w niestabilnym miejscu, aby nie spadł i nie spowodował obrażeń lub uszkodzeń. Wielu urazów można uniknąć, stosując podstawowe środki ostrożności, takie jak:

1. Używaj szafek lub wsporników zalecanych przez producenta telewizora.
2. Używaj wyłącznie mebli, które bezpiecznie utrzymają ciężar telewizora.
3. Upewnij się, że telewizor nie wystaje poza krawędź mebla, na którym stoi.
4. Nie ustawiaj telewizora na wysokich meblach (takich jak szafki lub regały) bez przymocowania zarówno mebli, jak i telewizora do odpowiedniego wspornika.
5. Nie umieszczaj obrusów ani innych materiałów między telewizorem a meblami, na których stoi.
6. Poinformuj dzieci o niebezpieczeństwach związanych ze wspinaniem się po meblach w celu dosięgnięcia telewizora lub pilota.

Weź pod uwagę powyższe, jeśli chcesz przenieść telewizor w inne miejsce.

## 3. PRZYCISKI PILOTA I INTERFEJS







#### Przyciski pilota

**Pokaż/ukryj ikony:** gdy ikona nie pojawi się, naciśnij odpowiedni przycisk: ikona przycisku pojawi się jak na powyższym rysunku i wyłączy się automatycznie po 5 sekundach bezczynności.





**Wybór ikony:** naciśnij krótko odpowiedni przycisk i przesuwaj w prawo, aby wybrać ikonę.

**Wybór funkcji ikony:** naciśnij długo przycisk, aby uzyskać wybraną funkcję ikony.

#### Opis ikony:

-  Ikona off: Odpowiada przyciskowi „POWER” na pilocie.
-  Ikona menu: Odpowiada przyciskowi „MENU” na pilocie.
-  Ikona źródła: Odpowiada przyciskowi „SOURCE” na pilocie.
-  Ikona CH+ (przejdź do następnego kanału): Odpowiada przyciskowi „CH+” pilota.
-  Ikona CH- (powrót do poprzedniego menu): Odpowiada przyciskowi „CH-” pilota zdalnego sterowania.
-  Ikona Dźwięku+ (zwiększenie głośności) Odpowiada przyciskowi „VOL+” na pilocie.
-  Ikona Dźwięku- (zmniejszenie głośności) Odpowiada przyciskowi „VOL-” na pilocie.

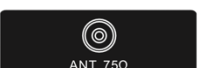
#### Interfejs

	<b>Wejście AV</b> Zewnętrzne wejście sygnału AV i prawy/lewy kanał dźwiękowy
	<b>GNIAZDO CI</b> Gniazdo karty Common Interface (CI) wymaga modułu dostępu warunkowego (CAM) dla płatnej telewizji.
	<b>Wejście HDMI</b> Wejście sygnału cyfrowego ze złącza wideo HDMI
	<b>ANT 75</b> Wejście do podłączenia anteny/kabla (75/VHF/UHF).
	<b>Wejście USB</b> Włóż tutaj urządzenie USB, aby odtwarzać pliki multimedialne lub nagrywać programy za pomocą funkcji PVR.
	<b>COAXIAL</b> W celu podłączenia sensora SPDIF.

 Trzymaj z dala, chroń i nie dotykaj złączy HDMI i USB telewizora, aby wydłużyć żywotność telewizora i zapewnić jego prawidłowe działanie.

#### Schemat podłączenia urządzenia zewnętrznego

Patrz rysunek 2.

Legenda rysunek 2:

1. DVD
2. Set-Top Box
3. Wejście AV
4. Wejście HDMI
5. Wejście USB
6. Wejście TV

## 4. MENU I TRYBY

### Menu główne

#### Menu CHANNEL (kanał)

Naciśnij przycisk **MENU** aby zobaczyć menu główne.

Naciśnij ◀/▶, aby wybrać **CHANNEL** w menu głównym. Rys. 9

1. Naciśnij ▼ / ▲, aby wybrać opcję, którą chcesz ustawić w menu **CHANNEL**.
2. Naciśnij **Enter**, aby potwierdzić ustawienie.
3. Po ustawieniu naciśnij przycisk **Enter**, aby zapisać i powrócić do poprzedniego menu.

### Automatyczne strojenie

Naciśnij ▼ / ▲, aby wybrać „Automatyczne strojenie”; następnie naciśnij **Enter**/▶.

Rys. 10

### Ręczne strojenie ATV

Aktualny kanał

Konfiguracja numeru kanału.

### System kolorów

Wybór systemu kolorów.

(Dostępne systemy: AUTO, PAL, SECAM)

### System dźwięku

Wybór systemu dźwięku.

### Strojenie Precyzyjna regulacja

Precyzyjne strojenie częstotliwości kanału.

### Szukanie

Szukanie kanałów.

Rys. 11

### Ręczne strojenie DTV

- Naciśnij ▼ / ▲, aby wybrać "DTV Manual Tuning"; następnie naciśnij **Enter**, aby uzyskać dostęp do odpowiedniego podmenu.

- Naciśnij ◀/▶, aby wybrać kanał; następnie naciśnij **Enter**, aby wyszukać program.

Rys. 12

### Edycja kanałów

Naciśnij ▼ / ▲, aby wybrać "Program Edit" (edycja kanałów); następnie naciśnij **Enter**, aby uzyskać dostęp do odpowiedniego podmenu. Rys. 13

Trójkolorowe przyciski to przyciski bezpośredniego dostępu do programowania kanałów.

Najpierw naciśnij ▼ / ▲, aby podświetlić kanał, który chcesz wybrać; Następnie:

- Naciśnij **czerwony** przycisk, aby usunąć kanał z listy.
- Naciśnij **żółty** przycisk, aby usunąć kanał z listy.
- Naciśnij **niebieski** przycisk, aby usunąć kanał z listy.
- Naciśnij przycisk "Fav", aby dodać lub usunąć kanał z listy ulubionych (telewizor automatycznie pominie kanał po naciśnięciu przycisku CH+/- w celu zmiany kanału).

### Lista programów

- Naciśnij ▼ / ▲, aby wybrać "Schedule List" (lista programów); następnie naciśnij **Enter**, aby uzyskać dostęp do odpowiedniego podmenu. Lista programów jest dostępna dla telewizji cyfrowej i satelitarnej. Rys. 14

- Naciśnij przycisk **żółty**, aby wejść do poniższego interfejsu. Rys. 15

- W przypadku problemów z programowaniem pojawi się komunikat ostrzegawczy. Rys. 16

### Informacje o sygnale

Naciśnij ▼ / ▲, aby wybrać Informacje o sygnale: naciśnij przycisk **Enter**, aby wyświetlić szczegółowe informacje o sygnale (dostępne tylko dla sygnału DTV). Rys. 17

### Informacje na temat CI (Common Interface, wspólny interfejs)

Naciśnij ▼ / ▲, aby wybrać „Informacje CI”; następnie naciśnij przycisk **Enter**, aby wyświetlić szczegóły karty CI (jeśli jest włożona).

UWAGA: Karta CI nie jest dołączona.

## Lista kanałów satelitarnych Rys. 18

### Automatyczne strojenie

Naciśnij ▼ / ▲, aby wybrać "Auto Tuning" (automatyczne strojenie); następnie naciśnij **Enter** / ►. Rys. 19

### Konfiguracja anteny satelitarnej

Naciśnij ▼ / ▲, aby wybrać "Dish Setup" (Konfiguracja anteny satelitarnej); następnie naciśnij **Enter** / , aby potwierdzić. Rys. 20

### Menu Obraz

- Naciśnij przycisk **MENU** aby zobaczyć menu główne.
- Naciśnij / , aby wybrać **PICTURE** (obraz) w menu głównym. Rys. 21

Uwaga:

- Tryb 120 Hz NIE JEST OBSŁUGIWANY
- KOMPATYBILNY tryb 60 Hz

1. Naciśnij ▼ / ▲, aby wybrać opcję, którą chcesz ustawić w menu **PICTURE**.
2. Naciśnij **OK**, aby potwierdzić ustawienia.
3. Po ustawieniu naciśnij przycisk **MENU**, aby zapisać i powrócić do poprzedniego menu.

### Tryb Obraz

- Naciśnij ▼ / ▲, aby wybrać „Tryb obrazu” (Tryb Obrazu); następnie naciśnij **OK**, aby uzyskać dostęp do odpowiedniego podmenu.
- Możesz zmienić kontrast, jasność, kolor, ostrość i wartość odcienia, gdy obraz jest w trybie **Personal** (spersonalizowany).

Porady: Możesz nacisnąć przycisk PMODE, aby bezpośrednio zmienić ustawienia obrazu. Rys. 22

### Kontrast/jasność/kolor/odcień

Naciśnij ▼ / ▲, aby wybrać żądaną wartość; następnie naciśnij **Enter** / ► , aby dostosować wartość.

- **Kontrast:** Podświetla światło na obrazie, ale cień się nie zmienia.
- **Jasność:** Dostosuj wyjście światłowodowe; wpływa na cienie obrazu.
- **Kolor:** Reguluje nasycenie kolorów.
- **Odcień:** Służy do kompensacji przesunięcia kolorów w transmisji NTSC.
- **Ostrość:** Dostosowuje poziom szczegółowości obrazu.

### Temperatura koloru:

- Modyfikuje postrzeganie zakresu kolorów telewizora.

- Naciśnij ▼ / ▲, aby wybrać "Color Temperature" ; następnie naciśnij **OK**, aby uzyskać dostęp do odpowiedniego podmenu.
- Naciśnij ▼ / ▲, aby wybrać żądaną opcję; temperatura koloru: Cool (zimny), Medium (neutralny), Warm (ciepły).

Rys. 23

- **Cool** (zimna): Zwiększa odcień niebieskiego i zmniejsza biel.
- **Medium** (neutralny): Zwiększa intensywność odcieni różu i błękitu oraz zmniejsza biel.
- **Warm** (ciepła): Zwiększa czerwień i zmniejsza biel.

### Redukcja dźwięku

Filtruje i redukuje dźwięk oraz poprawia jakość obrazu. Naciśnij ▼ / ▲, aby wybrać "Noise Reduction"(Redukcja dźwięku); następnie naciśnij **OK**, aby uzyskać dostęp do odpowiedniego podmenu. Rys. 24

- **Off** (wyłączony): Wybierz tę opcję, aby wyłączyć wykrywanie dźwięku
- **Low** (nisko): Wykryj i zredukuj niski dźwięk.
- **Middle** (umiarkowany): Wykrywaj i redukuj umiarkowany hałas.
- **High** (Wysoki): Wykryj i zredukuj głośny dźwięk.
- **Default** (Domyślny): Określony z góry.

### Tryb HDMI

- Naciśnij ▼ / ▲, aby wybrać "HDMI Mode" ; następnie naciśnij **OK**, aby uzyskać dostęp do odpowiedniego podmenu. Rys. 25
- Naciśnij ▼ / ▲, aby wybrać pomiędzy dostępnymi trybami obrazu: Auto/Video/PC.

### Menu dźwiękowe

- Naciśnij przycisk **MENU** aby zobaczyć menu główne. Rys. 26
- Naciśnij ◀/▶, aby wybrać **SOUND** (dźwięk) w menu głównym.

1. Naciśnij ◀/▶, aby wybrać opcję, którą chcesz ustawić w menu DŹWIĘK.
2. Naciśnij **Enter**, aby potwierdzić ustawienie.
3. Po ustawieniu naciśnij przycisk **Enter**, aby zapisać i powrócić do poprzedniego menu. Rys. 27

### Tryb dźwięku

Naciśnij ▼ / ▲, aby wybrać „Tryb dźwięku”; następnie naciśnij **Enter**, aby uzyskać dostęp do odpowiedniego podmenu. Naciśnij ▼ / ▲, aby wybrać jedną z dostępnych opcji.

Możesz zmienić wartość tonów wysokich i niskich, gdy dźwięk jest w trybie niestandardowym. Porady: Naciśnij przycisk **S.MODE** na pilocie, aby bezpośrednio zmienić tryb dźwięku.



Standardowy (standardowy): Produkuje zrównoważony dźwięk we wszystkich środowiskach.  
 Music (muzyka): Zachowuje oryginalny dźwięk. Idealny do programów muzycznych.  
 Movie (film): Wzmacnia tony wysokie i basy, zapewniając lepsze wrażenia dźwiękowe.  
 Sports : Poprawia klarowność głosu podczas uprawiania sportu.  
 Personal (spersonalizowany): Wybierz tę opcję, aby dostosować ustawienia obrazu.

Uwaga: Treble i Bass są dostępne tylko w trybie niestandardowym i możesz je dostosować według własnego upodobania.

#### Balans (zrównoważony)

Naciśnij ▼ / ▲, aby wybrać tę opcję; następnie naciśnij ◀/▶, aby dostosować wartość.

#### Auto Volume level (Automatyczna głośność)

Naciśnij ▼ / ▲, aby wybrać tę opcję; następnie naciśnij ◀/▶, aby go włączyć lub wyłączyć.

#### Tryb SPDIF

Naciśnij ▼ / ▲, aby wybrać "SPDIF Mode" (Tryb SPDIF) następnie naciśnij , aby wybrać pomiędzy Wyt./PCM/Auto.

#### AD Switch

Naciśnij ▼ / ▲ aby wybrać tę opcję; następnie naciśnij ◀/▶, aby włączyć lub wyłączyć to. Telewizor posiada również funkcję audiodeskrypcji dla osób niewidomych.

#### Ostrzeżenie

**Balance** (wyrównany): Dostosowuje wyjściowy dźwięk, aby uzyskać bardziej zrównoważone wrażenia słuchowe.

**Auto Volume level** (Automatyczna głośność) Automatycznie zmniejsza różnicę między głośnością kanału i programu.

#### Menu czasowe

- Naciśnij przycisk **MENU** aby zobaczyć menu główne.
- Naciśnij ◀/▶, aby wybrać **TIME** w menu głównym.

Rys. 28

1. Naciśnij przycisk ▼ / ▲, aby wybrać opcję, którą chcesz ustawić w menu **TIME**.
2. Naciśnij **Enter**, aby potwierdzić ustawienie.
3. Po ustawieniu naciśnij przycisk **Enter**, aby zapisać i powrócić do poprzedniego menu.

#### Strefa czasowa

- Naciśnij ▼ / ▲, aby wybrać "Time Zone"; następnie naciśnij Enter, aby uzyskać dostęp do odpowiedniego podmenu. Rys. 29

- Naciśnij ▼ / ▲/◀/▶, aby wybrać strefę czasową.

#### Wyłącznik czasowy

- Naciśnij ▼ / ▲, aby wybrać „Wyłącznik czasowy”; następnie naciśnij **Enter**, aby uzyskać dostęp do odpowiedniego podmenu. Rys. 30
- Naciśnij ▼ / ▲, aby wybrać jedną z dostępnych opcji:
- Off (Wyłączony), 15 min, 30 min, 45 min, 60 min, 90 min, 120 min, 240 min).

#### Automatyczny stan gotowości

- Naciśnij ▼ / ▲, aby wybrać "Auto Standby" ; następnie naciśnij **Enter**, aby uzyskać dostęp do odpowiedniego podmenu. Rys. 31
- Naciśnij ▼ / ▲, aby wybrać jedną z dostępnych opcji.

Porady: Nie wykonuj żadnych operacji na sterowniku w wybranym czasie; w przeciwnym razie czas zostanie zresetowany.

#### Czasomierz OSD

- Naciśnij ▼ / ▲, aby wybrać "OSD timer" (czasomierz OSD) następnie naciśnij Enter, aby uzyskać dostęp do odpowiedniego podmenu. Rys. 32
- Naciśnij ▼ / ▲, aby wybrać jedną z dostępnych opcji.

#### Menu blokady

Naciśnij przycisk MENU, aby wyświetlić menu główne. Naciśnij ◀/▶, aby wybrać LOCK w menu głównym.

Rys. 33

1. Naciśnij ▼ / ▲, aby wybrać opcję, którą chcesz ustawić w menu LOCK SYSTEM.
2. Naciśnij Enter ◀/▶, aby potwierdzić ustawienie.
3. Po zakończeniu ustawień naciśnij przycisk MENU, aby powrócić do poprzedniego menu.

#### Awaria systemu

Naciśnij ▼ / ▲, aby wybrać "System Lock"; następnie (blokada systemu) naciśnij Enter, aby uzyskać dostęp do kolejnych 3 opcji.

Rys. 34

Domyślne hasło to 0000. Jeśli zapomnisz hasła, spróbuj „8899”.

#### Ustawianie hasła

Naciśnij ▼ / ▲, aby wybrać „Ustaw hasło”; następnie naciśnij Enter, aby wejść do odpowiedniego podmenu i ustawić hasło.

Rys. 35

**Blokada kanału**

- Naciśnij ▼ / ▲, aby wybrać „Blokada kanału”; następnie naciśnij **Enter**, aby uzyskać dostęp do odpowiedniego podmenu.

- Naciśnij zielony przycisk, aby zablokować lub odblokować żądany kanał.

Rys. 36

**Kontrola rodzicielska**

Naciśnij ▼ / ▲, aby wybrać „Parental Guidance” (kontrola rodzicielska); następnie naciśnij **Enter**, aby uzyskać dostęp do odpowiedniego podmenu i wybrać wiek dzieci. Rys. 37

**Blokada przycisków**

Naciśnij ▼ / ▲, aby wybrać opcję „Blokada klawiatury”; następnie naciśnij ◀ / ▶, aby go włączyć lub wyłączyć. Aktywacja tej opcji spowoduje zablokowanie przycisków pilota.

**Tryb hotelowy (wymagana kompatybilność)**

Rys. 38

1. Naciśnij ▼ / ▲ na pilocie, aby wybrać „Hotel Mode” w menu **Lock (blokady)**.
2. Naciśnij przycisk **Enter** na pilocie, aby wejść do odpowiedniego podmenu.
3. Po ustawieniu naciśnij przycisk **MENU**, aby zapisać i powrócić do poprzedniego menu.

**Tryb Hotel**

Naciśnij ▼ / ▲, aby wybrać opcję „Tryb hotelowy”; następnie naciśnij ◀ / ▶, aby go włączyć lub wyłączyć.

**Blokada źródła**

- Naciśnij ▼ / ▲, aby wybrać „Source Lock” (blokada źródła); następnie naciśnij **Enter**, aby uzyskać dostęp do odpowiedniego podmenu.
- Administrator hotelu może ustawić blokadę źródła jako DTV/HDMI, AV itp. Użytkownik nie może wybrać blokady źródła.

**Domyślna czcionka**

- Naciśnij ▼ / ▲, aby wybrać „Default Source” (Źródło domyślne); następnie naciśnij **Enter**, aby uzyskać dostęp do odpowiedniego podmenu.
- Administrator hotelu może ustawić domyślną czcionkę. Telewizor włączy się z domyślnym źródłem.

**Domyślny harmonogram**

- Naciśnij ▼ / ▲, aby wybrać „Program domyślny”; następnie naciśnij ◀ / ▶, aby wprowadzić żądane ustawienia (dostępne z „TV” jako domyślnym źródłem).
- Administrator hotelu może ustawić domyślny harmonogram. Można ustawić tylko domyślne źródło DTV/TV

**Domyślna głośność**

- Naciśnij ▼ / ▲, aby wybrać „Default Volume” (domyślna głośność); następnie naciśnij ◀ / ▶, aby wprowadzić żądane ustawienia.

- Administrator hotelu może ustawić domyślną głośność. Telewizor włączy się z domyślną głośnością.

**Maksymalna głośność**

- Naciśnij ▼ / ▲, aby wybrać „Max Volume” (maksymalna głośność); następnie naciśnij ◀ / ▶, aby wprowadzić żądane ustawienia.

- Administrator hotelu może ustawić maksymalną głośność. Użytkownik może wyregulować głośność poniżej ustawionego poziomu maksymalnego.

**Kanał:**

Naciśnij ▼ / ▲, aby wybrać opcję CHANNEL (kanał); następnie naciśnij ◀ / ▶, aby go włączyć lub wyłączyć.

**Imagien**

Naciśnij ▼ / ▲, aby wybrać opcję PICTURE (obraz); następnie naciśnij ◀ / ▶, aby go włączyć lub wyłączyć.

**Dźwięk**

Naciśnij ▼ / ▲, aby wybrać opcję DŹWIĘK; następnie naciśnij ◀ / ▶, aby go włączyć lub wyłączyć.

**Czas**

Naciśnij ▼ / ▲, aby wybrać opcję CZAS; następnie naciśnij ◀ / ▶, aby go włączyć lub wyłączyć.

**Blokada**

Naciśnij ▼ / ▲, aby wybrać opcję LOCK (blokada); następnie kliknij opcję ◀ / ▶ przez ikonę, aby włączyć lub wyłączyć tę opcję.

**Konfiguracja**

Naciśnij ▼ / ▲, aby wybrać tę opcję; następnie naciśnij /, aby go włączyć lub wyłączyć.

**Wyczyść ustawienie**

Naciśnij ▼ / ▲, aby wybrać „Wyczyść blokadę” (wyczyść ustawienie); następnie naciśnij **Enter**, aby cofnąć poprzednie ustawienie.

**Importacja bazy danych**

Kierownik hotelu może zaimportować informacje o kanale, podłączając urządzenie USB do portu.

### Eksportacja bazy danych

Kierownik hotelu może włożyć importowany dysk USB do innych telewizorów. Następnie możesz użyć tej funkcji, aby sklonować wszystkie kanały do nowych telewizorów.

### Przywracanie

Ta funkcja przywraca domyślne ustawienia trybu hotelowego

Tryb hotelowy można wybrać po wprowadzeniu hasła systemowego 8888 w zamku menu głównego (warunkiem jest, aby oprogramowanie domyślnie włączało funkcję hotelową).

Rys. 39.

### Menu ustawień

- Naciśnij przycisk **MENU** aby zobaczyć menu główne.
- Pulse ◀/▶ aby wybrać **SETUP** w menu głównym. Rys. 40.

1. Naciśnij przycisk ▼ / ▲, aby wybrać opcję, którą chcesz ustawić w menu **SETUP**.
2. Naciśnij **Enter**, aby potwierdzić ustawienie.
3. Po ustawieniu naciśnij przycisk **Enter**, aby zapisać i powrócić do poprzedniego menu.

### Język OSD

- Wybierz język dla menu OSD. Domyślnym językiem jest angielski.
- Naciśnij ▼ / ▲ / ◀/▶, aby wybrać "Menu Language" (język menu).

Rys. 41

### Język telegazety

- Naciśnij ▼ / ▲, aby wybrać „Język TT” (język telegazety); następnie naciśnij Enter, aby uzyskać dostęp do odpowiedniego podmenu.
- Naciśnij ▼ / ▲, aby wybrać język telegazety.

Rys. 42

### Języki audio

- Naciśnij ▼ / ▲, aby wybrać "Audio Languages" (języki audio); następnie naciśnij Enter, aby uzyskać dostęp do odpowiedniego podmenu.
- Naciśnij ◀/▶, aby uzyskać dostęp do dostępnych języków ścieżki dźwiękowej.
- Naciśnij ▼ / ▲ / ◀/▶, aby wybrać żądany język ścieżki dźwiękowej.

Rys. 43

### Język napisów

- Naciśnij ▼ / ▲, aby wybrać „Język napisów” (język napisów); następnie naciśnij Enter, aby uzyskać dostęp do odpowiedniego podmenu.
- Naciśnij ◀/▶, aby uzyskać dostęp do dostępnych języków napisów.

- Naciśnij ▼ / ▲ / ◀/▶, aby wybrać żądany język napisów.

Rys. 44

### Dostępność dźwięku

Naciśnij ▼ / ▲, aby wybrać opcję "Hearing Impaired" (osoby z wadą słuchu); następnie naciśnij Enter, aby go włączyć lub wyłączyć.

### System plików PVR

- Naciśnij ▼ / ▲, aby wybrać "PVR File System"; następnie naciśnij **Enter**, aby uzyskać dostęp do odpowiedniego podmenu.
- Naciśnij ▼ / ▲, aby wybrać "Check PVR File System"; następnie naciśnij **Enter**, aby uzyskać dostęp do odpowiedniego podmenu. Ta funkcja sprawdza prędkość USB.

Rys. 45

### Współczynnik proporcji

- Naciśnij ▼ / ▲, aby wybrać „Aspect Ratio” (współczynnik proporcji); następnie naciśnij **Enter**, aby uzyskać dostęp do odpowiedniego podmenu.
- Naciśnij ▼ / ▲, aby wybrać spośród dostępnych współczynników proporcji: Auto, 4:3,16:9, Zoom1 y Zoom2.

Rys. 46

### Niebieski ekran

Naciśnij ▼ / ▲, aby wybrać opcję „Blue Screen”; następnie naciśnij **Enter**, aby go włączyć lub wyłączyć.

### Pierwsza instalacja

Naciśnij ▼ / ▲, aby wybrać "First time installation" (Pierwsza instalacja); następnie naciśnij Enter, aby uzyskać dostęp.

### Przywrócić

Naciśnij ▼ / ▲, aby wybrać „Resetuj”; następnie naciśnij Enter, aby uzyskać dostęp do odpowiedniego podmenu.

### Aktualizacja oprogramowania (USB)

Naciśnij ▼ / ▲, aby wybrać „Aktualizacja oprogramowania (USB)”, podłącz urządzenie USB do gniazda USB, a następnie naciśnij przycisk Enter, aby zaktualizować oprogramowanie do najnowszej wersji.

### HDMI CEC (jeśli obsługuje funkcję HDMI CEC/ARC)

Naciśnij ▼ / ▲, aby wybrać „HDMI CEC”; następnie naciśnij Enter, aby uzyskać dostęp do odpowiedniego podmenu. Rys. 47

- HDMI CEC: Naciśnij ◀/▶, aby włączyć/wyłączyć opcję HDMI CEC.
- HDMI ARC: Naciśnij ◀/▶, aby włączyć/wyłączyć opcję HDMI ARC.
- Auto Standby (automatyczny stan gotowości): Naciśnij ◀/▶, aby włączyć/wyłączyć opcję Auto Standby.
- Device List (Lista urządzeń.): Naciśnij Enter, aby otworzyć menu główne urządzenia.

#### Menu ekranowe

- Naciśnij przycisk MENU, aby wyświetlić menu główne.
- Naciśnij ◀/▶, aby wybrać EKTRAN w menu głównym. Rys. 48
- 1. Naciśnij przycisk ◀/▶, aby wybrać opcję, którą chcesz ustawić w menu EKTRAN.
- 2. Naciśnij Enter, aby potwierdzić ustawienie.
- 3. Po ustawieniu naciśnij przycisk Enter, aby zapisać i powrócić do poprzedniego menu.

#### Automatyczne dopasowanie

Naciśnij Enter, aby automatycznie dostosować następujące opcje: H-Offset/V-Offset/Size/Phase.

#### H-Offset

- Poziome przesunięcie obrazu.
- Naciśnij ▼ / ▲, aby wybrać Przesunięcie w poziomie (przesunięcie w poziomie); następnie naciśnij Enter, aby uzyskać dostęp do odpowiedniego podmenu.

#### V-Offset

- Pionowe przesunięcie obrazu.
- Naciśnij ▼ / ▲, aby wybrać V-Offset (przesunięcie pionowe); następnie naciśnij Enter, aby uzyskać dostęp do odpowiedniego podmenu.

#### Size

- Dostosuj rozmiar wyświetlacza.
- Naciśnij ▼ / ▲, aby wybrać Rozmiar; następnie naciśnij Enter, aby uzyskać dostęp do odpowiedniego podmenu.

#### Phase

- Dopasowuje poziome linie interferencji.
- Naciśnij ▼ / ▲, aby wybrać Faza; następnie naciśnij Enter, aby uzyskać dostęp do odpowiedniego podmenu.

#### Zresetować pozycję

Naciśnij ▼ / ▲, aby wybrać Reset pozycji; następnie naciśnij Enter, aby zresetować pozycję ekranu.

Ostrzeżenie:

1. Nie można zmniejszyć dźwięku dla opcji OBRAZ.
2. Nie można wybrać opcji „AD Switch” dla opcji SOUND.
3. Funkcje audiodeskrpcji i ułatwień dostępu dla niedosłyszących są takie same.
4. Blokada kanatu i opcje kontroli rodzicielskiej nie są dostępne w menu LOCK.
5. Opcje Język audio/napisów, Dostęp dla niedosłyszących i System plików PVR nie są dostępne w menu KONFIGURACJA.
6. Opcja PC nie jest kompatybilna z menu CHANNEL.

#### Zawartość mediów

Uwaga: Przed wejściem do menu Media podłącz urządzenie USB i naciśnij przycisk „Źródło”, aby ustawić źródło wejścia Media.

Rys. 49

- Naciśnij ▼ / ▲, aby wybrać Media w menu „Źródło”; następnie naciśnij Enter.
- Naciśnij przycisk ◀/▶, aby wybrać opcję, którą chcesz ustawić w menu Media; następnie naciśnij Enter.

#### Menu foto

- Naciśnij ◀/▶, aby wybrać ZDJĘCIE w menu głównym; następnie naciśnij Enter.
- Naciśnij Wyjdź, aby powrócić do poprzedniego menu; naciśnij go ponownie, aby całkowicie wyjść.

Rys. 50

Naciśnij ◀/▶, aby wybrać plik, który chcesz wyświetlić w menu wyboru pliku; następnie naciśnij Enter, aby wyświetlić zdjęcie/obraz.

Po podświetleniu wybranej opcji informacje o pliku pojawią się po prawej stronie, a podgląd obrazu pojawi się na środku. Rys. 51

#### Menu muzyki

- Naciśnij ◀/▶, aby wybrać MUZYKA (muzyka) w menu głównym; następnie naciśnij Enter.
- Naciśnij Wyjdź, aby powrócić do poprzedniego menu; naciśnij go ponownie, aby całkowicie wyjść.

Rys. 52

Rys. 53

- Naciśnij ◀/▶, aby wybrać utwór/ płytę, którą chcesz odtworzyć; następnie naciśnij przycisk Enter.
- Naciśnij ◀/▶, aby wybrać opcję powrotu do poprzedniego menu.

Rys. 54

**Menu filmowe**

- Naciśnij przycisk ◀/▶, aby wybrać MOVIE (filmy) w menu głównym; następnie naciśnij Enter.
  - Naciśnij przycisk Enter, aby odtworzyć wybrany film.
- Rys. 55

- Naciśnij ◀/▶, aby wybrać film, który chcesz odtworzyć; następnie naciśnij przycisk Enter.
- Naciśnij przycisk Enter, aby odtworzyć wybrany film.
- Wybierz menu multimedialne, do którego chcesz uzyskać dostęp, i naciśnij Enter. Naciśnij Wyjdź, aby powrócić do poprzedniego menu; naciśnij go ponownie, aby całkowicie wyjść.

Rys. 56

**Menu tekstowe**

- Naciśnij ◀/▶, aby wybrać TEKST (tekst) w menu głównym; następnie naciśnij Enter.
- Naciśnij Wyjdź, aby powrócić do poprzedniego menu; naciśnij go ponownie, aby całkowicie wyjść.
- Rys. 57

- Naciśnij ◀/▶, aby wybrać żądany element; następnie naciśnij przycisk Enter.
- Naciśnij ◀/▶, aby wybrać opcję powrotu do poprzedniego menu.

Rys. 58

**5. PILOT ZDALNEGO STEROWANIA.**

Rys. 59

1. **POWER** (moc): Włącz telewizor lub przetąć go w tryb gotowości.
2. **MUTE** (cichy): Naciśnij, aby wyciszyć dźwięk. Naciśnij ponownie lub naciśnij VOL+, aby ponownie włączyć dźwięk.
3. **0 - 9**: Naciśnij 0-9, aby bezpośrednio wybrać kanał podczas oglądania telewizji. Kanał zmieni się po 2 sekundach. Dotyczy trybu teletekst itp.
4. **DTV/ATV**: Naciśnij, aby przetączyć między telewizją analogową i cyfrową.
5. **↺**: Naciśnij, aby powrócić do poprzednio oglądanego programu.
6. **S.MODE** (tryb dźwięku): Naciśnij ten przycisk, aby wybrać pomiędzy różnymi ustawieniami dźwięku.
7. **SLEEP** (tryb uśpienia): Wybierz czas, po którym telewizor wyłączy się automatycznie.
8. **MTS**: Naciśnij, aby przeglądać tryby NICAM.
9. **P.MODE** (tryb obrazu): Naciśnij ten przycisk, aby wybrać pomiędzy różnymi ustawieniami obrazu.
10. **MENU**: Umożliwia nawigację między menu systemu.
11. **SOURCE** (źródło): Otwórz menu główne i dotknij, aby przechodzić między źródłami.

12. **▼ / ▲ ◀▶ ENTER** umożliwia poruszanie się po menu ekranowych i dostosowywanie ustawień systemowych do własnych preferencji.
13. **EXIT** (wychodzić): Naciśnij ten przycisk, aby wyjść z menu lub podmenu i anulować odpowiednią funkcję (jeśli dotyczy).
14. **DISPLAY** (ekran): Naciśnij ten przycisk, aby wyświetlić informacje o źródle i kanale.
15. **VOL+/VOL-**: Naciśnij, aby zwiększyć/zmniejszyć głośność.
16. **TV/RADIO**: Podczas oglądania kanału umożliwia przetaczanie między trybami telewizji i radia.
17. **GUIDE**:
  1. Otwórz EPG (elektroniczny przewodnik po programach).
  2. Szybkie przewijanie do tyłu w trybie PVR lub Media Player.
18. **TIME SHIFT** (kontrola czasu):
  1. Sterowanie czasowe kanałów DTV.
  2. Kontrola czasu w trybie PVR lub Media Player.
19. **CANCEL**:
  1. Gdy strona jest wybrana w trybie telegazety, może upłynąć trochę czasu, zanim będzie dostępna; naciśnięcie przycisku ANULUJ spowoduje powrót do trybu TV. Po znalezieniu żądanej strony numer strony pojawi się u góry ekranu; naciśnij ANULUJ, aby powrócić do trybu teletekst i poruszać się po stronie.
  2. Poprzedni rozdział w trybie PVR lub Media Player.
20. **INDEX**:
  1. Naciśnij ten przycisk, aby wyświetlić stronę indeksu w trybie telegazety.
  2. Wyjdź z funkcji odtwarzania w trybie PVR lub Media Player.
21. **SIZE**: Naciśnij ten przycisk, aby zmienić rozmiar wyświetlacza w trybie telegazety.
22. **REVEAL**: Kliknij ten przycisk, aby pokazać lub ukryć ukryte/pokazane słowa.
23. **PRZYCISKI TRÓJKOLOROWE**: Sterowanie w trybie telegazety, wybór pozycji w menu i MHEGS w menu DVB.
24. **CH+/CH-**: Naciśnij te przyciski, aby poruszać się po kanałach.
25. **FAV/LIST**: naciśnij te przyciski, aby otworzyć listę ulubionych. Następnie wybierz ulubiony kanał.
26. **ASPECT**:
  1. Kliknij ten przycisk, aby wybrać skalę obrazu.
  2. Szybkie przewijanie do przodu w trybie PVR lub Media Player.
27. **FREEZE**: naciśnij ten przycisk, aby zatrzymać obraz.
28. **SUB. PG**:
  1. Naciśnij ten przycisk, aby uzyskać dostęp do podstrony.
  2. Kolejny rozdział w trybie PVR lub Media Player.
29. **SUBTITLE**: naciśnij ten przycisk, aby wyświetlić i ustawić język bieżącego kanału DTV.
30. **HOLD**: naciśnij ten przycisk, aby włączyć lub wyłączyć wyświetlanie bieżącej strony.
31. **TEXT**: Naciśnij ten przycisk, aby włączyć lub wyłączyć teletekst.
32. **RECLIST**: Naciśnij ten przycisk, aby wyświetlić listę nagrań.
33. **REC**: naciśnij ten przycisk, aby nagrywać w trybie PVR.

Rys. 60

**Instalacja baterii:**

- Przesuń w dół i wyciągnij pokrywę komory baterii z tyłu kontrolera, aby ją zdjąć. Włóż dwie baterie AAA do komory baterii, zwracając uwagę na wskazaną polaryzację (+/-). Nie wkładaj nowych i starych baterii ani różnych typów baterii.
- Przesuń pokrywę, aż usłyszysz kliknięcie.

**Korzystanie z pilota:**

- O ile nie określono inaczej, pilot może sterować wszystkimi funkcjami telewizora.
- Zawsze kieruj pilota bezpośrednio na czujnik znajdujący się z przodu telewizora.

UWAGA: Nie dotykaj baterii, istnieje niebezpieczeństwo oparzenia chemicznego. Ten produkt zawiera baterie. Połknięcie baterii może spowodować poważne oparzenia wewnętrzne w ciągu zaledwie 2 godzin i może spowodować śmierć. Przechowuj nowe i zużyte baterie poza zasięgiem dzieci. Jeśli komora baterii nie zamyka się bezpiecznie, przestań używać produktu i trzymaj go poza zasięgiem dzieci. Jeśli uważasz, że baterie mogły zostać połknięte lub umieszczone w jakiegokolwiek części ciała, natychmiast zasięgnij porady lekarza.

**6. ROZWIĄZYWANIE PROBLEMÓW**

Brak zasilania.	Sprawdź, czy kabel zasilający telewizora jest podłączony, czy nie. Jeśli nadal nie ma zasilania, odłącz wtyczkę i podłącz ją ponownie po 60 sekundach. Ponownie podłącz zasilanie.
Telewizor nie odbiera prawidłowo sygnału.	Jeśli w pobliżu miejsca, w którym znajduje się telewizor, znajdują się wysokie budynki lub góry, na ekranie mogą pojawiać się smugi lub podwójne obrazy. W takim przypadku można poprawić obraz ręcznie, dostosowując kierunek anteny zewnętrznej. Jeśli używasz anteny wewnętrznej, odbiór sygnału może być trudniejszy. Dostosuj kierunek anteny, aby zapewnić dobry odbiór. Jeśli odbiór sygnału nie poprawi się, może być konieczne przełączenie się na antenę zewnętrzną.
Nie ma obrazu.	Sprawdź, czy antena z tyłu telewizora jest dobrze podłączona. Sprawdź inne kanały, aby zobaczyć, czy problem nadal występuje.
Nie ma dźwięku.	Spróbuj zwiększyć głośność. Sprawdź, czy dźwięk telewizora jest wyciszony, czy nie.

Jest dźwięk, ale nie ma obrazu lub obraz jest wyblakły.	Spróbuj wyregulować kontrast i jasność.
Szum statyczny wpływa na jakość obrazu i dźwięku.	Sprawdź, czy antena z tyłu telewizora jest dobrze podłączona.
Pojawiają się przerywane linie na ekranie.	Urządzenia elektryczne, takie jak suszarki do włosów, odkurzacze itp. mogą zakłócać działanie telewizora. Wyłącz tego typu urządzenia.
Pilot nie działa.	Zdejmij plastikową osłonę pilota. Spróbuj zbliżyć pilota do telewizora i nacisnąć dowolny przycisk. Upewnij się, że baterie są prawidłowo zainstalowane lub spróbuj użyć nowych baterii. Telewizor przejdzie w tryb czuwania, jeśli po kilku minutach nie będzie żadnej reakcji.
Brak obrazu (tryb PC).	Sprawdź, czy kabel jest prawidłowo podłączony do portu HDMI lub czy nie jest zgięty.
Migająca pionowa linia (tryb PC).	Wejdz do menu głównego i dostosuj pionowe położenie ekranu, aby usunąć pionową linię.
Linia pozioma (tryb PC)	Dostosuj poziome położenie ekranu, aby usunąć poziomą linię.
Zbyt jasny lub zbyt ciemny ekran (tryb PC)	Dostosuj jasność lub kontrast w menu głównym.
Brak odpowiedzi z komputera.	Sprawdź, czy rozdzielczość ekranu komputera jest ustawiona na zgodną z rozdzielczością telewizora.
Podczas podłączania urządzenia do portu RCA pojawiają się linie.	Upewnij się, że używasz kabla dobrej jakości.
Problem nadal występuje.	Odłącz przewód zasilający, odczekaj 30 sekund i podłącz go ponownie do gniazdka elektrycznego. Jeśli problem będzie się powtarzał, nie próbuj samodzielnie naprawiać telewizora. Skontaktuj się z oficjalnym serwisem pomocy technicznej.

Nie pozostawiaj telewizora wyświetlającego statyczny obraz, czy to wstrzymane wideo, ekran menu itp. przez dłuższy czas, aby zapobiec wypaleniu ekranu.

## 7. DANE TECHNICZNE

Produkt	TV 0 Series 0024	TV 0 Series 0032
Referencja produktu	02610	02612
QR		
Moc	36 W	56 W
Napięcie	100 – 240 V	
Częstotliwość	50 / 60 Hz	
Żywotność	60.000 godzin (w przybliżeniu)	

Terminy HDMI i HDMI High-Definition Multimedia Interface oraz logo HDMI są znakami towarowymi lub zastrzeżonymi znakami towarowymi firmy HDMI Licensing LLC w Stanach Zjednoczonych i/lub innych krajach.

Specyfikacje techniczne mogą ulec zmianie bez wcześniejszego powiadomienia w celu poprawy jakości produktu.

Zaprojektowano w Hiszpanii | Wyprodukowano w Chinach

## 8. RECYKLING URZĄDZEŃ ELEKTRYCZNYCH I ELEKTRONICZNYCH



Ten symbol oznacza, że zgodnie z obowiązującymi przepisami produkt i/lub baterię należy utylizować oddzielnie od odpadów domowych. Kiedy ten produkt osiągnie koniec okresu użytkowania, należy wyjąć baterie/akumulatory i przekazać go do punktu zbiórki wyznaczonego przez władze lokalne.

Aby uzyskać szczegółowe informacje na temat najbardziej odpowiedniego sposobu utylizacji sprzętu gospodarstwa domowego i / lub odpowiednich baterii, konsument powinien skontaktować się z lokalnymi władzami.

Przestrzeganie powyższych wytycznych pomoże chronić środowisko.

## 9. GWARANCJA I SERWIS TECHNICZNY

Cecotec odpowie użytkownikowi końcowemu lub konsumentowi za wszelkie niezgodności występujące w momencie dostawy produktu na warunkach i terminach określonych w obowiązujących przepisach.

Zaleca się, aby naprawy były przeprowadzane przez wykwalifikowany personel.

Jeśli wykryjesz incydent z produktem lub masz jakiegokolwiek pytania, skontaktuj się z oficjalnym Serwisem Pomocy Technicznej Cecotec pod numerem telefonu +34 96 321 07 28.

## 10. COPYRIGHT

Prawa własności intelektualnej do tekstów tej instrukcji obsługi należą do CECOTEC INNOVACIONES, S.L. Wszelkie prawa zastrzeżone. Treść niniejszej publikacji nie może być w całości ani w części reprodukowana, przechowywana w systemie wyszukiwania, przekazywana lub rozpowszechniana w jakikolwiek sposób (elektroniczny, mechaniczny, fotokopiowany, nagrywany lub podobny) bez uprzedniej zgody CECOTEC INNOVACIONES, SL

## 11. UPROSZCZONA DEKLARACJA ZGODNOŚCI



Niniejszym Cecotec Innovaciones oświadcza, że telewizory z serii 02610\_TV 0 0024 i 02612\_TV 0 Series 0032 są zgodne z dyrektywą 2014/53/UE w sprawie urządzeń radiowych. Pełny tekst deklaracji zgodności UE jest dostępny pod następującym adresem internetowym: [www.cecotec.es](http://www.cecotec.es)

## 1. PŘED POUŽITÍM

- Tento spotřebič je zabalen v obalu, který jej chrání během přepravy. Tento spotřebič je zabalen v obalu, který jej chrání během přepravy. Originální krabici a další obalové položky můžete uschovat na bezpečném místě, abyste zabránili poškození zařízení v případě potřeby přepravy v budoucnu. Pokud chcete obaly vyhodit, ujistěte se, že se jich zbavíte správným způsobem.
- Ujistěte se, že všechny díly a součásti jsou zahrnuty a v dobrém stavu. Pokud některá chybí nebo není v dobrém stavu, okamžitě kontaktujte oficiální servisní službu Cecotec.

### Obsah krabice:

- Televize
- Dálkové ovládání
- 2 baterie AA
- Tento návod k použití

### Poznámka:

Grafika v této příručce je schematickým znázorněním a nemusí přesně odpovídat Grafika v této příručce je schematická znázornění a nemusí přesně odpovídat produktu..

## 2. INSTALACE

### Montáž držáku

Přípevnění televizoru na stěnu:

Obr. 1

1. Nejprve prosím položte televizor na stůl a položte na stůl měkký hadřík, aby nedošlo k poškrábání obrazovky.
2. Pomocí šroubováku odstraňte šrouby, které jsou připevněny ke spodnímu držáku (jak je znázorněno na obrázku 1); poté sejměte spodní držák (opatrně odstraňte šrouby a spodní držák).
3. Vyberte držák, který lze připevnit na stěnu podle rozměrů televizoru, jak je znázorněno na obrázcích 2 a 3.
4. Vyvrtejte čtyři otvory do zdi a vložte čtyři šrouby.
5. Pomocí šroubováku upevněte šroub na zadní straně televizoru. Dále zavěste televizi na zed.

Legenda Obr.1:

1. Stěna
2. Podpora
3. Stěna
4. Nástěnný šroub

Poznámka:

1. Držák pro upevnění na stěnu (VESA) není součástí dodávky.
2. Při montáži televizoru jej udržujte v bezpečné vzdálenosti od ostatních spotřebičů.
3. V případě potřeby kontaktujte kompetentního technika, abyste předešli nebezpečí.
4. Obrázek je pouze orientační.
5. Pro bezpečné upevnění televizoru ke stojanu postupujte podle pokynů v návodu.
6. Pro správnou montáž televizoru na držák dodržujte standard VESA.

### Instalace a připojení TV

#### Nastavení TV. Obr. 3

- Umístěte televizor na stabilní místo, které unese jeho váhu.
- Abyste předešli nebezpečí, udržujte televizor mimo dosah vody nebo zdrojů tepla (jako je světlo, svíčka nebo topné zařízení) a zajistěte dostatečné větrání na zadní straně televizoru.

#### Připojte anténu a napájení

1. Připojte kabel antény k anténní zásuvce na zadní straně televizoru.
2. Chcete-li připojit napájecí kabel televizoru:

#### Zapni televizi

3. Stiskněte tlačítko napájení na televizoru: kontrolka se rozsvítí zeleně. Pokud je televizor v pohotovostním režimu (červená kontrolka), zapněte televizor stisknutím tlačítka napájení na dálkovém ovladači.

Legenda k obrázku 3:

1. Výstup TV signálu

Poznámka: Obrázek je pouze orientační.

#### Instalace držáku

1. Vyjměte televizor, příslušenství a stojan z krabice (některé modely neobsahují stojan). Obr. 4
2. Aby nedošlo k poškození televizoru, položte jej na látku nebo měkký materiál podepřený stolem a přišroubujte hrdlo stojanu k televizoru.
3. Pro dokončení instalace řádně připevněte stojan k televizoru.



Rady:

Pro usnadnění instalace základny a zabránění poškození vám doporučujeme použít šroubovák typu PH2. Obr. 5

**První instalace**

Připojte RF kabel ke vstupu „RF-In“ na televizoru a ke vstupu vaší televizní antény.

**Výběr jazyka**

Stisknutím ◀/▶ vyberte jazyk systému.

**Vyberte zemi**

Stisknutím ▼ / ▲ zvýrazněte možnost „Country“ (země).

Stisknutím tlačítka ◀/▶ vyberte požadovanou zemi.

Obr. 6

Obr. 7

**automatické ladění**

Chcete-li automaticky naladit televizor, stiskněte „Menu“ a tlačítko se šipkou doleva pro přeskočení ladění ATV; proveďte totéž pro přeskočení ladění DTW.

Obr. 8

**UPOZORNĚNÍ:**

Neumísťujte televizor na nestabilní místo, abyste zabránili jeho pádu a zranění nebo poškození. Mnoha zraněním se lze vyhnout dodržováním základních opatření, jako jsou:

1. Používejte skříňky nebo podpěry doporučené výrobcem televizoru.
2. Používejte pouze nábytek, který bezpečně unese váhu televizoru.
3. Ujistěte se, že televizor nevyčnívá z okraje nosného nábytku.
4. Neumísťujte televizor na vysoký nábytek (např. skříň nebo knihovny), aniž byste nábytek i televizi zajistili na vhodnou podpěru.
5. Mezi televizor a podpůrný nábytek nedávejte ubrusy ani jiné materiály.
6. Poučte děti o nebezpečích lezení na nábytek, aby dosáhly na televizi nebo dálkové ovládání.

Pokud chcete televizor přemístit na jiné místo, zvažte výše uvedené.

**3. TLAČÍTKA A ROZHRANÍ OVLADAČE**







**Tlačítka ovladače**

**Zobrazit/skrýt ikonu:** Když se ikona nezobrazuje, stiskněte prosím příslušné tlačítko: ikona tlačítka se zobrazí jako na obrázku výše a po 5 sekundách nečinnosti se automaticky vypne.







**Výběr ikony:** Krátce stiskněte odpovídající tlačítko a pohybem doprava vyberte ikonu.

**Výběr funkce ikony:** dlouhým stisknutím tlačítka získáte vybranou funkci ikony.

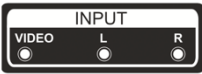
**Popis ikony:**

-  Ikona vypnutí: Odpovídá tlačítku „POWER“ na dálkovém ovladači.
-  Ikona menu: Odpovídá tlačítku „MENU“ na dálkovém ovladači.
-  Ikona písma: Odpovídá tlačítku „SOURCE“ na dálkovém ovladači.
-  Ikona CH+ (přechod na další kanál): Odpovídá tlačítku „CH+“ na dálkovém ovladači.
-  Ikona CH- (návrat na předchozí kanál): Odpovídá tlačítku „CH-“ na dálkovém ovladači.
-  Ikona hlasitosti (zvýšení hlasitosti) Odpovídá tlačítku „VOL+“ na dálkovém ovladači.
-  Ikona hlasitosti (snížení hlasitosti): Odpovídá tlačítku „VOL-“ na dálkovém ovladači.

**Rozhraní**

	<p><b>AV vstup</b> Vstup externího AV signálu a pravý/levý zvukový kanál</p>
	<p><b>CI SLOT</b> Slot karty Common Interface (CI) vyžaduje modul CAM (Conditional Access Module) pro placenou televizi.</p>
	<p><b>HDMI vstup</b> Vstup digitálního signálu z video konektoru HDMI</p>
	<p><b>ANT 75</b> Vstup pro připojení antény/kabelu (75/VHF/UHF).</p>
	<p><b>USB port</b> Sem vložte zařízení USB pro přehrávání mediálních souborů nebo nahrávání programů pomocí funkce PVR.</p>
	<p><b>COAXIAL</b> Pro připojení SPDIF přijímače.</p>

 Uchovávejte mimo dosah, chraňte a nedotýkejte se konektorů HDMI a USB televizoru, abyste prodloužili životnost televizoru a zajistili správný provoz.

**Schéma připojení externího zařízení**

Viz obrázek 2.

Legenda k obrázku 2:

1. DVD
2. Set-top box
3. AV vstupní konektor
4. Vstupní konektor HDMI

5. USB konektor
6. TV konektor

## 4. NABÍDKY A REŽIMY

### Hlavní menu

#### Nabídka CHANNEL (kanál)

Stisknutím tlačítka **MENU** zobrazíte hlavní nabídku.

Stiskněte ◀/▶ pro výběr **CHANNEL** v hlavní nabídce. Obr. 9

1. Stiskněte ▼ / ▲ pro výběr možnosti, kterou chcete nastavit v nabídce **CHANNEL**.
2. Stiskněte **Enter** (potvrdit) pro potvrzení nastavení.
3. Po nastavení stiskněte tlačítko **Enter** pro uložení a návrat do předchozí nabídky.

### Automatické ladění

Stiskněte ▼ / ▲ pro výběr „Auto Tuning“; poté stiskněte **Enter**/▶.

Obr. 10

### Manuální ladění ATV

aktuální kanál

Nastavení čísla kanálu.

### Barevný systém

Výběr barevného systému.

(Dostupné systémy: AUTO, PAL, SECAM)

### Ozvučení

Výběr zvukového systému.

### Tuning Jemné nastavení

Přesné nastavení frekvence kanálu.

### Hledat

Vyhledávání kanálů.

Obr. 11

### Ruční ladění DTV

- Stisknutím ▼ / ▲ vyberte „Ruční ladění DTV“; poté stiskněte **Enter** pro přístup do příslušné podnabídky.
- Stisknutím ◀/▶ vyberte kanál; poté stiskněte **Enter** pro vyhledání programu.

Obr. 12

### Upravit kanály

Stiskněte ▼ / ▲ pro výběr „Program Edit“ (editace kanálů); poté stiskněte **Enter** pro přístup do příslušné podnabídky. Obr. 13

Tříbarevná tlačítka jsou tlačítka přímého přístupu pro programování kanálů.

Nejprve stiskněte ▼ / ▲ pro zvýraznění kanálu, který chcete vybrat; další:

- Stisknutím **Červené** tlačítka vymažete kanál ze seznamu.
- Stisknutím **žlutá** tlačítka procházejte kanál v seznamu.
- Stisknutím **modrý** tlačítka přeskočíte vybraný kanál.
- Stisknutím tlačítka „Fav“ přidáte nebo odeberete kanál z vašeho seznamu oblíbených (televizor kanál automaticky přeskóčí, když pro změnu kanálu stisknete CH+/-).

### Programovací seznam

- Stiskněte ▼ / ▲ pro výběr „Schedule List“; poté stiskněte **Enter** pro přístup do příslušné podnabídky. Programový seznam je k dispozici pro DTV a satelit. Obr. 14
- Stisknutím **žlutá** tlačítka vstoupíte do níže uvedeného rozhraní. Obr. 15
- V případě problémů s programováním se zobrazí varovná zpráva. Obr. 16

### Informace o signálu

Stisknutím ▼ / ▲ vyberte Signal Information (Informace o signálu); stisknutím tlačítka **Enter** zobrazíte podrobné informace o signálu (dostupné pouze u signálu DTV). Obr. 17

### Informace o CI (Common Interface)

Stisknutím ▼ / ▲ vyberte „CI Information“; poté stisknutím tlačítka **Enter** zobrazte podrobnosti o kartě CI (pokud je vložena).

POZNÁMKA: Karta CI není součástí dodávky.

### Seznam satelitních kanálů Obr. 18

### Automatické ladění

Stiskněte ▼ / ▲ pro výběr „Auto Tuning“; poté stiskněte **Enter**/▶. Obr. 19

### Nastavení satelitní paraboly

Stisknutím ▼ / ▲ vyberte „Nastavení paraboly“ (Nastavení satelitní antény); poté stiskněte **Enter**/▶ pro potvrzení. Obr. 20

### Nabídka obrázků

- Stisknutím tlačítka **MENU** zobrazíte hlavní nabídku.
- Stisknutím ◀/▶ tlačítka / vyberte v hlavní nabídce OBRAZ. Obr. 21

Poznámka:

- Režim 120 Hz NENÍ PODPOROVÁN
- Režim 60 Hz PODPOROVÁN

1. Stisknutím ▼ / ▲ vyberte možnost, kterou chcete nastavit v nabídce **PICTURE**.
2. Stiskněte **OK** pro potvrzení nastavení.
3. Po nastavení stiskněte tlačítko **MENU** pro uložení a návrat do předchozí nabídky.

#### Režim obrazu

- Stiskněte ▼ / ▲ pro výběr „Picture Mode“; poté stiskněte **OK** pro vstup do příslušné podnabídky.
- Pokud je obraz v **osobním** (vlastním) režimu, můžete změnit kontrast, jas, barvu, ostrost a odstín.

Rady: Stisknutím tlačítka PMODE můžete přímo změnit nastavení obrazu.

Obr. 22

#### Kontrast/jas/barva/ostrost/odstín

Stiskněte ▼ / ▲ pro výběr požadované hodnoty; poté stiskněte Enter/▶ pro úpravu hodnoty.

- **Kontrast:** Resalta la luz de la imagen, pero la sombra no cambia.
- **Záře:** Upravte výstup z optických vláken; ovlivňuje tmavé odstíny obrazu.
- **Barva:** Upravuje sytost barev.
- **Odstín:** Používá se ke kompenzaci barevného posunu ve vysílání NTSC.
- **Ostrost:** Upraví úroveň detailů obrazu.

#### Teplota barvy

- Upravuje vnímání barevného rozsahu televizoru.
- Stiskněte ▼ / ▲ pro výběr „Color Temperature“; poté stiskněte **OK** pro vstup do příslušné podnabídky.
- Stiskněte ▼ / ▲ pro výběr požadované možnosti; teplota barvy: Chladný (studený), Střední (neutrální), Teplý (teplý).

Obr. 23

- **Cool** (Studený): Zvyšuje modrý odstín a snižuje bílou.
- **Medium** (neutrální): Zvyšuje růžovou a modrou barvu a snižuje bílou.
- **Warm** (teplý): Zvyšuje červenou a snižuje bílou.

#### Redukce zvuku

Filtruje a snižuje zvuk a zlepšuje kvalitu obrazu. Stiskněte ▼ / ▲ pro výběr „Noise Reduction“; poté stiskněte **OK** pro vstup do příslušné podnabídky. Obr. 24

- **Off** (Vypnuto): Výběrem této možnosti deaktivujete detekci zvuku

- **Low** (nízká): Detekce a snížení nízkého zvuku.
- **Middle** (střední): Detekce a snížení středního hluku.
- **High** (vysoký): Detekce a snížení hlasitého zvuku.
- **Default** (předem určený): Předurčeno.

#### Režim HDMI

- Stiskněte ▼ / ▲ pro výběr „HDMI Mode“; poté stiskněte **OK** pro vstup do příslušné podnabídky. Obr. 25
- Stisknutím ▼ / ▲ vyberte mezi dostupnými režimy obrazu: Auto/Video/PC.

#### zvuková nabídka

- Stisknutím tlačítka **MENU** zobrazíte hlavní nabídku. Obr. 26
- Stisknutím ◀ / ▶ vyberte **SOUND** (zvuk) v hlavní nabídce.

1. Stisknutím ◀ / ▶ vyberte možnost, kterou chcete nastavit v nabídce ZVUK.
2. Stiskněte **Enter** (potvrdit) pro potvrzení nastavení.
3. Po nastavení stiskněte tlačítko **Enter** pro uložení a návrat do předchozí nabídky. Obr. 27

#### Zvukový režim

Stiskněte ▼ / ▲ pro výběr „Sound Mode“; poté stiskněte **Enter** pro přístup do příslušné podnabídky. Stiskněte ▼ / ▲ pro výběr z dostupných možností.

Když je zvuk v uživatelském režimu, můžete změnit hodnotu výšek a basů.

Rady: Stisknutím tlačítka **S.MODE** na dálkovém ovládacím přístroji můžete přímo změnit režim zvuku.

Standard (standardní): Produkuje vyvážený zvuk ve všech prostředích.

Music (hudba): Preserva el sonido original. Ideální pro hudební programy.

Movie (film): Vylepšuje výšky a basy pro lepší zvukový zážitek.

Sports (sport): Zlepšuje čistotu hlasu při sportu.

Personal (vlastní): Tuto možnost vyberte, chcete-li upravit nastavení obrazu.

Poznámka: Výšky a basy jsou dostupné pouze v uživatelském režimu a můžete je upravit, jak chcete.

#### Balance (vyrovnaný)

Stiskněte ▼ / ▲ pro výběr této možnosti; poté stisknutím ◀ / ▶ upravte hodnotu.

#### Auto Volume level (automatická hlasitost)

Stiskněte ▼ / ▲ pro výběr této možnosti; poté stisknutím ◀ / ▶ zapněte nebo vypněte.

**Režim SPDIF**

Stiskněte ▼ / ▲ pro výběr „SPDIF Mode“; poté stiskněte pro výběr mezi Vypnuto/PCM/Auto.

**AD Switch**

Stiskněte ▼ / ▲ pro výběr této možnosti; poté stisknutím ◀/▶ zapněte nebo vypněte. Televize má také funkci zvukového popisu pro nevidomé.

**UPOZORNĚNÍ:**

**Balance** (vyrovnaný): Upraví výstupní zvuk pro vyváženější zážitek z poslechu.

**Auto Volume Level** (volumen automatico): Automaticky snižuje rozdíl mezi hlasitostí kanálu a programu.

**Časové menu**

- Stisknutím tlačítka **MENU** zobrazíte hlavní nabídku.
- Stisknutím ◀/▶ vyberte v hlavní nabídce **TIME** (Čas)

Obr. 28

1. Stisknutím tlačítka ▼ / ▲ vyberte možnost, kterou chcete nastavit v nabídce ČAS.
2. Stiskněte **Enter** pro potvrzení nastavení.
3. Po nastavení stiskněte tlačítko **Enter** pro uložení a návrat do předchozí nabídky.

**Časové pásmo**

- Stiskněte ▼ / ▲ pro výběr „Časové pásmo“; poté stiskněte Enter pro přístup do příslušné podnabídky. Obr. 29
- Stisknutím ▼ / ▲/◀/▶ vyberte časové pásmo.

**Vypnutí časovače**

- Stiskněte ▼ / ▲ pro výběr „Časovač vypnutí“; poté stiskněte Enter pro přístup do příslušné podnabídky. Obr. 30
- Stiskněte ▼ / ▲ pro výběr z dostupných možností:
- Vypnuto (apagado), 15 min, 30 min, 45 min, 60 min, 90 min, 120 min, 240 min).

**Automatický pohotovostní režim**

- Pulse ▼ / ▲ para seleccionar "Auto Standby" (modo de espera automático); a continuación, pulse **Enter** para acceder al submenú correspondiente. Obr. 31
- Stiskněte ▼ / ▲ pro výběr z dostupných možností.

Rady: Během zvolené doby neprovádějte s ovladačem žádné operace; jinak se čas vynuluje.

**OSD časovač**

- Stiskněte ▼ / ▲ pro výběr „OSD timer“; poté stiskněte Enter pro přístup do příslušné podnabídky. Obr. 32

- Stiskněte ▼ / ▲ pro výběr z dostupných možností.

**Zamknout menu**

Stisknutím tlačítka MENU zobrazíte hlavní nabídku. Stiskněte ◀/▶ pro výběr LOCK (bloking) v hlavní nabídce.

Obr. 33

1. Stisknutím ▼ / ▲ vyberte možnost, kterou chcete nastavit v nabídce LOCK SYSTEM.
2. Stiskněte Enter ◀/▶ pro potvrzení nastavení.
3. Una vez realizada la configuración, pulse el botón MENU para volver al menú anterior.

**Havárie systému**

Stiskněte ▼ / ▲ pro výběr „System Lock“; poté stiskněte Enter pro přístup k dalším 3 možnostem.

Obr. 34

Výchozí heslo je 0000. Pokud zapomenete heslo, zkuste „8899“.

**Nastavit heslo**

Stiskněte ▼ / ▲ pro výběr "Set Password"; poté stiskněte Enter pro vstup do odpovídajícího podnabídky pro nastavení hesla.

Obr. 35

**Zámek kanálu**

- Stiskněte ▼ / ▲ pro výběr „Channel Lock“; poté stiskněte **Enter** pro přístup do příslušné podnabídky.
- Stisknutím zelená tlačítka zablokujete nebo odblokujete požadovaný kanál.

Obr. 36

**Ovládání rodičovské**

Stisknutím ▼ / ▲ vyberte „Parental Guidance“ (kontrolní rodičovská); poté stiskněte Enter pro přístup k odpovídající podnabídce a vyberte věk svých dětí. Obr. 37

**Zámek tlačítka**

Stiskněte ▼ / ▲ pro výběr možnosti „Key Lock“ (zámek tlačítka); poté stisknutím ◀/▶ zapněte nebo vypněte. Aktivací této možnosti se tlačítka dálkového ovládání zablokují.

**Hotelový režim (vyžaduje kompatibilitu)**

Obr. 38

1. Stisknutím ▼ / ▲ na dálkovém ovladači vyberte „Hotel Mode“ v nabídce Lock (blokování).
2. Stisknutím tlačítka Enter na dálkovém ovladači otevřete odpovídající podnabídku.

3. Po nastavení stiskněte tlačítko **MENU** pro uložení a návrat do předchozí nabídky.

#### Hotelový režim

Stiskněte ▼ / ▲ pro výběr možnosti „Hotel Mode“ (Režim hotelu); poté stisknutím ◀ / ▶ zapněte nebo vypněte.

#### Zámek zdroje

- Stiskněte ▼ / ▲ pro výběr „Sound Mode“ (zámek zdroje); poté stiskněte Enter pro přístup do příslušné podnabídky.
- Správce hotelu může nastavit zdrojový blok jako DTV/HDMI, AV atd. Uživatel nemůže vybrat zámek zdroje.

#### Výchozí písmo

- Stisknutím ▼ / ▲ vyberte „Výchozí zdroj“ (výchozí písmo); poté stiskněte Enter pro přístup do příslušné podnabídky
- Správce hotelu může nastavit výchozí písmo. Televizor se zapne s výchozím zdrojem.

#### Výchozí rozvrh

- Stiskněte ▼ / ▲ pro výběr „Default prog“ (výchozí plán); poté stisknutím ◀ / ▶ proveďte požadovaná nastavení (k dispozici s „TV“ jako výchozím zdrojem).
- Správce hotelu může nastavit výchozí plán. Lze nastavit pouze výchozí zdroj DTV/TV

#### Výchozí hlasitost

- Stisknutím ▼ / ▲ vyberte „Default Volume“ (výchozí hlasitost); poté stisknutím ◀ / ▶ proveďte požadovaná nastavení.
- Správce hotelu může nastavit výchozí hlasitost. Televizor se zapne na výchozí hlasitost.

#### Maximální hlasitost

- Stiskněte ▼ / ▲ pro výběr „Max Volume“ (maximální hlasitost); poté stisknutím ◀ / ▶ proveďte požadovaná nastavení.
- Správce hotelu může nastavit maximální hlasitost. Uživatel může upravit hlasitost pod nastavenou maximální úroveň.

#### Kanál

Stiskněte ▼ / ▲ pro výběr možnosti CHANNEL (canal); poté stisknutím ◀ / ▶ zapněte nebo vypněte.

#### Obrázek

Stiskněte ▼ / ▲ pro výběr možnosti PICTURE (imagen); poté stisknutím ◀ / ▶ zapněte nebo vypněte.

#### Zvuk

Stiskněte ▼ / ▲ pro výběr možnosti SOUND (zvuk); poté stisknutím ◀ / ▶ zapněte nebo vypněte.

#### Čas

Stiskněte ▼ / ▲ pro výběr možnosti TIME (čas); poté stisknutím ◀ / ▶ zapněte nebo vypněte.

#### Zablokování

Stiskněte ▼ / ▲ pro výběr možnosti LOCK (blokování); poté kliknutím na Shape, Arrow

/ ▶ jej zapněte nebo vypněte.

#### Nastavení

Stiskněte ▼ / ▲ pro výběr možnosti SETUP (nastavení); poté stisknutím / zapněte nebo vypněte.

#### Vymazat nastavení

Stisknutím ▼ / ▲ vyberte „Clear Lock“ (vymazat nastavení); poté stiskněte **Enter** pro zrušení předchozího nastavení.

#### Importovat databázi

Manažer hotelu může importovat informace o kanálu vložením USB zařízení do portu.

#### Exportovat databázi

Manažer hotelu může vložit importovaný USB disk do jiných televizorů. Tuto funkci pak můžete

#### Obnovit

Tato funkce obnoví výchozí nastavení hotelového režimu

Hotelový režim můžete vybrat po zadání systémového hesla 8888 v zámku hlavní nabídky (předpokladem je, že software nastaví funkci hotelu tak, aby se ve výchozím nastavení otevřela).

Obr. 39

#### Menu nastavení

- Stisknutím tlačítka **MENU** zobrazíte hlavní nabídku.
- Stisknutím ◀ / ▶ vyberte **SETUP** v hlavní nabídce. Obr. 40

1. Stisknutím tlačítka n ▼ / ▲ vyberte položku, kterou chcete nastavit v nabídce **SETUP**.
2. Stiskněte **Enter** (potvrdit) pro potvrzení nastavení.
3. Po nastavení stiskněte tlačítko **Enter** pro uložení a návrat do předchozí nabídky.

#### Jazyk OSD

- Vyberte jazyk nabídky OSD. Výchozí jazyk je angličtina.
- Stisknutím ▼ / ▲ / ◀ / ▶ vyberte „Jazyk nabídky“.

Obr. 41

**Jazyk teletextu**

- Stiskněte ▼ / ▲ pro výběr „TT Language“ (jazyk teletextu); poté stiskněte Enter pro přístup do příslušné podnabídky.
- Stisknutím ▼ / ▲ vyberte jazyk teletextu.

Obr. 42

**Jazyky zvuku**

- Stiskněte ▼ / ▲ pro výběr „Jazyky zvuku“; poté stiskněte Enter pro přístup do příslušné podnabídky.
- Stisknutím ◀ / ▶ získáte přístup k dostupným jazykům zvuku.
- Stisknutím ▼ / ▲ / ◀ / ▶ vyberte požadovaný jazyk zvuku.

Obr. 43

**Jazyk titulků**

- Stiskněte ▼ / ▲ pro výběr „Jazyk titulků“ (jazyk titulků); poté stiskněte Enter pro přístup do příslušné podnabídky.
- Stiskněte ◀ / ▶ pro přístup k dostupným jazykům titulků.
- Stisknutím ▼ / ▲ / ◀ / ▶ vyberte požadovaný jazyk titulků.

Obr. 44

**Přístupnost zvuku**

Stiskněte ▼ / ▲ pro výběr možnosti „Sluchově postižení“; poté jej zapněte nebo vypněte stisknutím klávesy Enter.

**Souborový systém PVR**

- Stiskněte ▼ / ▲ pro výběr „PVR File System“; poté stiskněte Enter pro přístup do příslušné podnabídky.
- Stiskněte ▼ / ▲ pro výběr „Check PVR File System“; poté stiskněte Enter pro přístup do příslušné podnabídky. Tato funkce kontroluje rychlost USB.

Obr. 45

**Poměr stran**

- Stiskněte ▼ / ▲ pro výběr „Aspect Ratio“; poté stiskněte Enter pro přístup do příslušné podnabídky.
- Stiskněte ▼ / ▲ pro výběr z dostupných poměrů stran: Auto, 4:3, 16:9, Zoom1 a Zoom2.

Obr. 46

**Modrá obrazovka**

Stiskněte ▼ / ▲ pro výběr možnosti „Modrá obrazovka“; poté jej zapněte nebo vypněte stisknutím klávesy Enter.

**První instalace**

Stiskněte ▼ / ▲ pro výběr „První instalace“; poté stiskněte Enter pro přístup.

**Obnovit**

Stiskněte ▼ / ▲ pro výběr „Reset“; poté stiskněte Enter pro přístup do příslušné podnabídky.

**Aktualizace softwaru (USB)**

Stisknutím tlačítek ▼ / ▲ vyberte „Aktualizace softwaru (USB)“, zapojte zařízení USB do slotu USB a poté stisknutím tlačítka Enter aktualizujte software na nejnovější verzi.

**HDMI CEC (pokud podporuje funkci HDMI CEC/ARC)**

Stiskněte ▼ / ▲ pro výběr „HDMI CEC“; poté stiskněte Enter pro přístup do příslušné podnabídky. Obr. 47

- HDMI CEC: Stiskněte ◀ / ▶ pro zapnutí/vypnutí možnosti HDMI CEC.
- HDMI ARC: Stiskněte ◀ / ▶ pro zapnutí/vypnutí možnosti HDMI ARC.
- Auto Standby (automatický pohotovostní režim): Stisknutím ◀ / ▶ aktivujte/deaktivujte možnost Auto Standby.
- Device List (seznam zařízení): Stisknutím klávesy Enter otevřete hlavní nabídku zařízení.

**Menu obrazovky**

- Stisknutím tlačítka MENU zobrazíte hlavní nabídku.
  - Stiskněte ◀ / ▶ pro výběr SCREEN v hlavní nabídce. Obr. 48
1. Stisknutím tlačítka ◀ / ▶ vyberte možnost, kterou chcete nastavit v nabídce SCREEN.
  2. Stiskněte Enter pro potvrzení nastavení.
  3. Po nastavení stiskněte tlačítko Enter pro uložení a návrat do předchozí nabídky.

**Automatické nastavení**

Stisknutím klávesy Enter automaticky upravíte následující možnosti: H-Offset/V-Offset/Size/Phase.

**H-Offset**

- Horizontální posun obrazu.
- Stiskněte ▼ / ▲ pro výběr H-Offset (horizontální offset); poté stiskněte Enter pro přístup do příslušné podnabídky.

**V-Offset**

- Vertikální posun obrazu.
- Stiskněte ▼ / ▲ pro výběr V-Offset (vertikální offset); poté stiskněte Enter pro přístup do příslušné podnabídky.

#### Size

- Upravte velikost zobrazení.
- Stiskněte ▼ / ▲ pro výběr Velikost; poté stiskněte Enter pro přístup do příslušné podnabídky.

#### Phase

- Upravuje vodorovné čáry rušení.
- Stiskněte ▼ / ▲ pro výběr Fáze; poté stiskněte Enter pro přístup do příslušné podnabídky.

#### resetovat polohu

Stiskněte ▼ / ▲ pro výběr Position Reset; poté stisknutím klávesy Enter resetujte polohu obrazovky.

Upozornění:

1. U možnosti PICTURE nemůžete snížit zvuk.
2. Pro možnost SOUND nelze vybrat „AD Switch“.
3. Funkce Popis zvuku a Usnadnění pro sluchově postižené jsou stejné.
4. Možnosti zámku kanálu a rodičovské kontroly nejsou dostupné v nabídce LOCK.
5. V nabídce NASTAVENÍ nejsou dostupné možnosti Jazyk zvuku/titulků, Přístupnost pro sluchově postižené a Systém souborů PVR.
6. Možnost PC není kompatibilní s nabídkou CHANNEL.

#### Mediaální obsah

Poznámka: Před vstupem do nabídky Media připojte zařízení USB a stisknutím tlačítka „Source“ nastavte zdroj vstupu médií.

Obr. 49

- Stisknutím ▼ / ▲ vyberte Média v nabídce „Zdroj“; poté stiskněte Enter.
- Stisknutím tlačítka ◀ / ▶ vyberte možnost, kterou chcete nastavit v nabídce Média; poté stiskněte Enter.

#### Foto menu

- Stiskněte ◀ / ▶ pro výběr FOTO v hlavní nabídce; poté stiskněte Enter.
- Stiskněte Exit pro návrat do předchozí nabídky; dalším stisknutím jej úplně opustíte.

Obr. 50

Stisknutím ◀ / ▶ vyberte soubor, který chcete zobrazit v nabídce výběru souboru; poté

stiskněte Enter pro zobrazení fotografie/obrázku.

Po zvýraznění vybrané možnosti se vpravo zobrazí informace o souboru a uprostřed se zobrazí náhled obrázku. Obr. 51

#### Hudební menu

- Stiskněte ◀ / ▶ pro výběr MUSIC (hudba) v hlavní nabídce; poté stiskněte Enter.
- Stiskněte Exit pro návrat do předchozí nabídky; dalším stisknutím jej úplně opustíte.

Obr. 52

Obr. 53

- Stisknutím ◀ / ▶ vyberte skladbu/disk, který chcete přehrát; potom stiskněte tlačítka Enter.
- Stisknutím ◀ / ▶ vyberte možnost návratu do předchozí nabídky.

Obr. 54

#### Filmové menu

- Stiskněte ◀ / ▶ pro výběr MOVIE (filmy) v hlavní nabídce; poté stiskněte Enter.
- Stiskněte Exit pro návrat do předchozí nabídky; dalším stisknutím jej úplně opustíte.

Obr. 55

- Stisknutím ◀ / ▶ vyberte film, který chcete přehrát; potom stiskněte tlačítka Enter.
- Stisknutím tlačítka Enter přehrajete vybraný film.
- Vyberte nabídku médií, ke které chcete vstoupit, a stiskněte klávesu Enter. Stiskněte Exit pro návrat do předchozí nabídky; dalším stisknutím jej úplně opustíte.

Obr. 56

#### Textové menu

- Stiskněte ◀ / ▶ pro výběr TEXT (text) v hlavní nabídce; poté stiskněte Enter.
- Stiskněte Exit pro návrat do předchozí nabídky; dalším stisknutím jej úplně opustíte.
- Obr. 57

- Stisknutím ◀ / ▶ vyberte požadovanou položku; potom stiskněte tlačítka Enter.
- Stisknutím ◀ / ▶ vyberte možnost návratu do předchozí nabídky.

Obr. 58

## 5. DÁLKOVÉ OVLÁDÁNÍ

Obr. 59

1. **POWER** (výkon): Zapněte televizor nebo jej uveďte do pohotovostního režimu.
2. **MUTE** (tichý): Stisknutím ztlumíte zvuk. Dalším stisknutím nebo stisknutím tlačítka VOL+ zvuk znovu zapnete.
3. **0-9**: Stisknutím 0-9 přímo vyberete kanál při sledování televize. Kanál se změní po 2 sekundách. Platí pro režim teletextu atd.
4. **DTV/ATV**: Stisknutím přepnete mezi analogovou a digitální TV.
5. **↺** : Stisknutím se vrátíte k předchozímu sledovanému programu.
6. **S.MODE** (režim zvuku): Stiskněte toto tlačítko pro výběr mezi různými nastaveními zvuku.
7. **SLEEP** (Pohotovostní): Vyberte dobu, po které se televizor automaticky vypne.
8. **MTS**: Stisknutím můžete procházet režimy NICAM.
9. **P.MODE** (režim obrazu): Stisknutím tohoto tlačítka vyberete mezi různými nastaveními obrazu.
10. **MENU**: Umožňuje navigaci mezi systémovými nabídkami.
11. **ZDROJ** (zdroj): Otevřete hlavní nabídku a klepnutím na procházejte mezi zdroji.
12. **▼ / ▲ ◀ ▶** ENTER le permite navegar por los menús en pantalla y ajustar la configuración del sistema según sus preferencias.
13. **EXIT (exit)**: Stisknutím tohoto tlačítka opustíte nabídku nebo podnabídku a zrušíte příslušnou funkci (je-li k dispozici).
14. **DISPLAY** (obrazovka): Stisknutím tohoto tlačítka zobrazíte informace o zdroji a kanálu.
15. **VOL+/VOL-**: Stisknutím zvýšíte/snížíte hlasitost.
16. **TV/RADIO**: Při sledování kanálu vám umožňuje přepínat mezi režimy TV a Rádio.
17. **PRŮVODCE**:
  1. Otevřete EPG (Elektronický programový průvodce).
  2. Rychle vzad v režimu PVR nebo Media Player.
18. **TIME SHIFT (ovládání času)**:
  1. Časové ovládání DTV kanálů.
  2. Ovládání času v režimu PVR nebo Media Player.
19. **ZRUŠENÍ**:
  1. Když je stránka vybrána v režimu teletextu, může chvíli trvat, než bude dostupná; stisknutím tlačítka CANCEL se vrátíte do režimu TV. Když najdete požadovanou stránku, číslo stránky se objeví v horní části obrazovky; stiskněte CANCEL pro návrat do režimu teletextu a procházení stránky.
  2. Předchozí kapitola v režimu PVR nebo Media Player.
20. **INDEX**:
  1. Stisknutím tohoto tlačítka si vyžádáte stránku indexu v režimu teletextu.
  2. Ukončete funkci přehrávání v režimu PVR nebo Media Player.
21. **SIZE**: Stisknutím tohoto tlačítka změníte velikost zobrazení v režimu teletextu.
22. **REVEAL**: Klepnutím na toto tlačítko zobrazíte nebo skryjete skrytá/zobrazená slova.
23. **TŘÍBAREVNÁ TLAČÍTKA**: Ovládání v režimu Teletext, výběr položek v menu a MHEGS v

DVB menu.

24. **CH+/CH-**: Pomocí těchto tlačítek můžete procházet kanály.
25. **FAV/LIST**: Stisknutím těchto tlačítek otevřete seznam oblíbených. Poté vyberte oblíbený kanál.
26. **ASPECT**:
  1. Klepnutím na toto tlačítko vyberete měřítko obrázku.
  2. Rychlý posun vpřed v režimu PVR nebo Media Player.
27. **FREEZE**:stisknutím tohoto tlačítka zmrazíte obraz.
28. **SUB. PG**:
  1. Stisknutím tohoto tlačítka otevřete podstránku.
  2. Další kapitola v režimu PVR nebo Media Player.
29. **SUBTITLE**: Stisknutím tohoto tlačítka zobrazíte a nastavíte jazyk aktuálního kanálu DTV.
30. **HOLD**: Stisknutím tohoto tlačítka zapnete nebo vypnete zobrazení aktuální stránky.
31. **TEXT**: Stisknutím tohoto tlačítka aktivujete nebo deaktivujete teletext.
32. **RECLIST**: Stisknutím tohoto tlačítka zobrazíte seznam nahrávek.
33. **REC**: Stiskněte toto tlačítko pro záznam v režimu PVR.

Obr. 60

**Instalace baterie:**

- Posuňte dolů a vytáhněte kryt přihrádky na baterie na zadní straně ovladače a sejměte jej. Vložte dvě baterie AAA do přihrádky na baterie, přičemž dodržujte polaritu (+/-), jak je uvedeno. Nevkládejte nové a staré baterie nebo různé typy baterií.
- Posouvejte kryt, dokud neuslyšíte zacvaknutí na místo.

**Pomocí dálkového ovládání:**

- Pokud není uvedeno jinak, dálkové ovládání může ovládat všechny funkce televizoru.
- Dálkové ovládání vždy mířte přímo na senzor umístěný na přední straně televizoru.

POZOR: Baterie nepolykejte, hrozí nebezpečí poleptání chemikáliemi. Tento výrobek obsahuje baterie. Spolknutí baterií může způsobit vážné vnitřní popáleniny. Nové a použité baterie uchovávejte mimo dosah dětí. Pokud nelze přihrádku na baterie bezpečně uzavřít, přestaňte výrobek používat a uchovávejte jej mimo dosah dětí. Pokud si myslíte, že mohly být baterie spolknuty nebo umístěny do jakékoli části těla, okamžitě vyhledejte lékařskou pomoc.

**6. ŘEŠENÍ PROBLÉMŮ**





Není elektrický proud.	Zkontrolujte, zda je připojen AC kabel televizoru či nikoli. Pokud stále není napájení, odpojte zástrčku a po 60 sekundách ji znovu zapojte. Znovu připojte napájení.
Televizor nepřijímá signál správně.	Pokud jsou v blízkosti místa, kde je televizor umístěn, vysoké budovy nebo hory, může se na obrazovce objevit duch nebo zdvojený obraz. V takovém případě můžete upravit obraz ručně nastavením směru venkovní antény. Pokud používáte pokojovou anténu, může být příjem signálu obtížnější. Upravte směr antény, abyste zajistili dobrý příjem. Pokud se příjem signálu nezlepší, možná budete muset přepnout na externí anténu.
Neexistuje žádný obrázek.	Zkontrolujte, zda je anténa na zadní straně televizoru dobře připojena. Zkontrolujte ostatní kanály a zjistěte, zda problém přetrvává.
Není slyšet žádný zvuk.	Zkuste zvýšit hlasitost. Zkontrolujte, zda je zvuk televizoru ztlumen nebo ne.
Je slyšet zvuk, ale není žádný obraz nebo je obraz vybledlý.	Zkuste upravit kontrast a jas.
Statický šum ovlivňuje kvalitu obrazu a zvuku.	Zkontrolujte, zda je anténa na zadní straně televizoru dobře připojena.
objevují se přerušované čáry na obrazovce.	Elektrické spotřebiče, jako jsou vysoušeče vlasů, vysavače atd. může rušit TV. Vypněte tyto typy zařízení.
Dálkový ovladač nefunguje.	Odstraňte plast, který obaluje ovladač. Zkuste přiblížit dálkový ovladač k televizoru a stiskněte libovolné tlačítko. Ujistěte se, že jsou baterie nainstalovány správně, nebo zkuste použít nové baterie. Pokud po několika minutách nereaguje, televizor přejde do pohotovostního režimu.
Neexistuje žádný obraz (režim PC).	Zkontrolujte, zda je kabel správně připojen k portu HDMI nebo zda není ohnutý.
Blikající svíslá čára (režim PC).	Vstupte do hlavní nabídky a upravte vertikální umístění obrazovky, abyste odstranili vertikální čáru.

Vodorovná čára (režim PC)	Upravte vodorovné umístění obrazovky, abyste odstranili vodorovnou čáru.
Obrazovka je příliš světlá nebo tmavá (režim PC)	Upravte jas nebo kontrast v hlavní nabídce.
Žádná odezva z PC.	Zkontrolujte, zda je rozlišení obrazovky počítače nastaveno na rozlišení, které je kompatibilní s rozlišením televizoru.
Při připojení zařízení k portu RCA se objeví čáry.	Ujistěte se, že používáte kvalitní kabel.
Problém přetrvává.	Odpojte napájecí kabel, počkejte 30 sekund a zapojte jej zpět do elektrické zásuvky. Pokud problém přetrvává, nepokoušejte se televizor opravit sami. Kontaktujte oficiální technickou asistenční službu.

Nenechávejte na televizoru statický obraz, ať už jde o pozastavené video, obrazovku nabídky atd. na delší dobu, aby se zabránilo vypálení obrazovky.

## 7. TECHNICKÉ SPECIFIKACE

Produkt	TV 0 Series 0024	TV 0 Series 0032
Reference produktu	02610	02612
QR		
Napájení	36 W	56 W
Napětí	100 – 240 V	
Frekvence	50 / 60 Hz	
Životnost	60 000 hodin (přibližně)	

Termíny HDMI a HDMI High-Definition Multimedia Interface a logo HDMI jsou ochranné známky nebo registrované ochranné známky společnosti HDMI Licensing LLC ve Spojených státech amerických a/nebo jiných zemích.

Technické specifikace se mohou změnit bez předchozího upozornění za účelem zlepšení kvality produktu.

## 8. RECYKLACE ELEKTRICKÝCH A ELEKTRONICKÝCH ZAŘÍZENÍ

Tento symbol označuje, že podle platných předpisů musí být výrobek a/nebo baterie likvidovány odděleně od domovního odpadu. Po skončení životnosti tohoto výrobku byste měli baterie/akumulátory vyjmout a odnést na sběrné místo určené místními úřady.



Podrobné informace o tom, jak správně likvidovat elektrická a elektronická zařízení a/nebo baterie, by měli spotřebitelé získat od místních úřadů.

Dodržování výše uvedených pokynů přispěje k ochraně životního prostředí.

## 9. ZÁRUKA A TECHNICKÝ SERVIS

Společnost Cecotec odpovídá uživateli nebo konečnému spotřebiteli za jakýkoli nesoulad, který existuje v době dodání výrobku za podmínek a ve lhůtách stanovených platnými předpisy.

Doporučuje se, aby opravy prováděl kvalifikovaný personál.

Pokud zjistíte problém s výrobkem nebo máte jakékoli dotazy, obraťte se na oficiální technickou podporu společnosti Cecotec na čísle +34 96 321 07 28.

## 10. COPYRIGHT

Práva duševního vlastnictví k textům v této příručce patří společnosti CECOTEC INNOVACIONES, S.L. Všechna práva jsou vyhrazena. Obsah této publikace nesmí být, zčásti nebo jako celek, reprodukován, ukládán do systému obnovy, přenášen nebo distribuován žádnými prostředky (elektronicky, mechanicky, fotokopírováním, nahráváním nebo podobným způsobem) bez předchozího souhlasu společnosti CECOTEC INNOVACIONES, S.L.

## 11. ZJEDNODUŠENÉ PROHLÁŠENÍ O SHODĚ



Cecotec Innovaciones tímto prohlašuje, že televizory s modelem 02610\_TV 0 Series 0024 a 02612\_TV 0 Series 0032 jsou v souladu se směrnicí 2014/53/EU o rádiových zařízeních.

Úplné znění EU prohlášení o shodě je k dispozici na této internetové adrese:

[www.cecotec.com](http://www.cecotec.com)

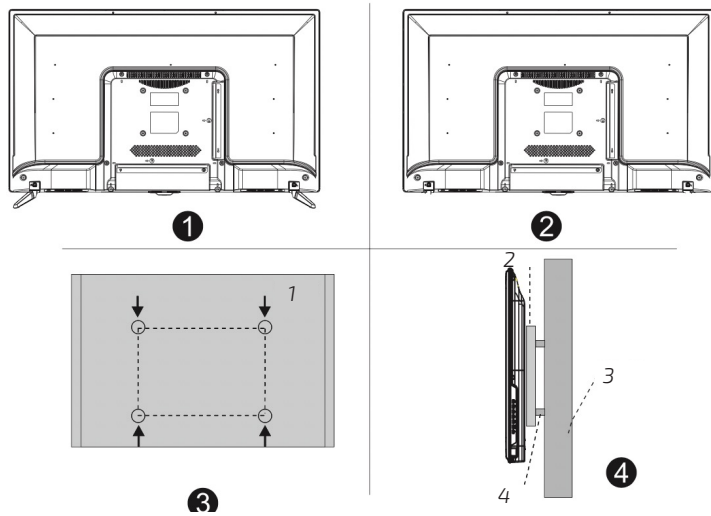

Fig./Img./Abb./Afb./ Rys./Obr. 1

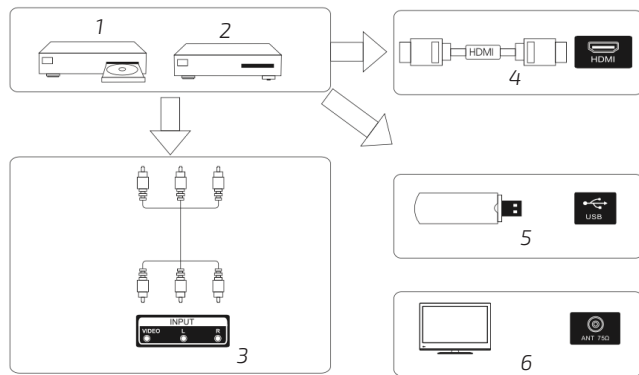

Fig./Img./Abb./Afb./ Rys./Obr. 2

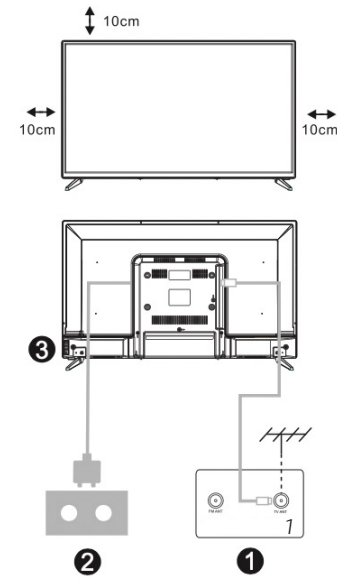

Fig./Img./Abb./Afb./ Rys./Obr. 3

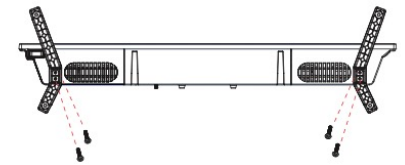

Fig./Img./Abb./Afb./ Rys./Obr. 4

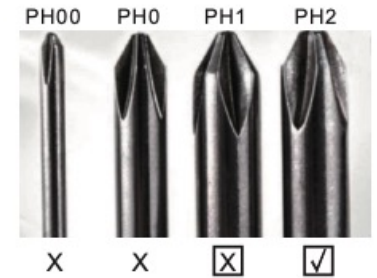

Fig./Img./Abb./Afb./ Rys./Obr. 5

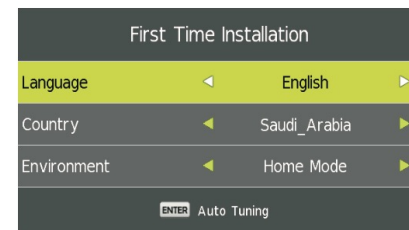

Fig./Img./Abb./Afb./ Rys./Obr. 6



Fig./Img./Abb./Afb./ Rys./Obr. 7

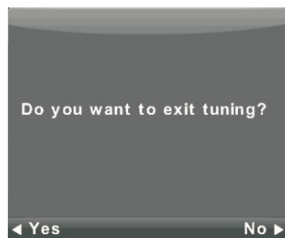
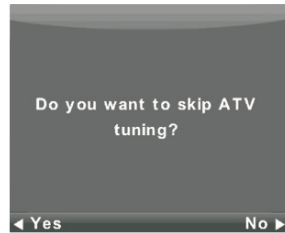

Fig./Img./Abb./Afb./ Rys./Obr. 8



Fig./Img./Abb./Afb./ Rys./Obr. 9



Fig./Img./Abb./Afb./ Rys./Obr. 10



Fig./Img./Abb./Afb./ Rys./Obr. 11

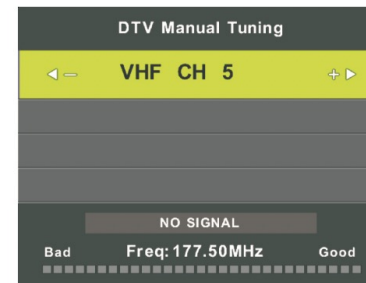

Fig./Img./Abb./Afb./ Rys./Obr. 12

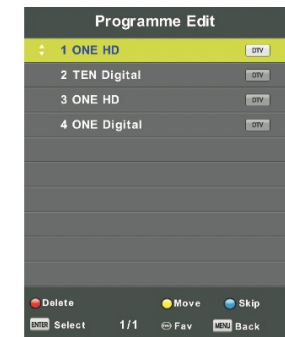

Fig./Img./Abb./Afb./ Rys./Obr. 13

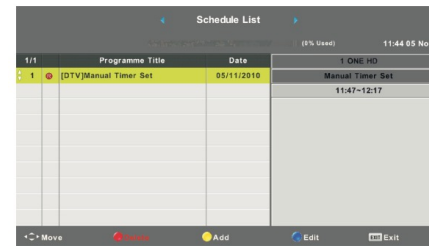

Fig./Img./Abb./Afb./ Rys./Obr. 14



Fig./Img./Abb./Afb./ Rys./Obr. 15



Fig./Img./Abb./Afb./ Rys./Obr. 16

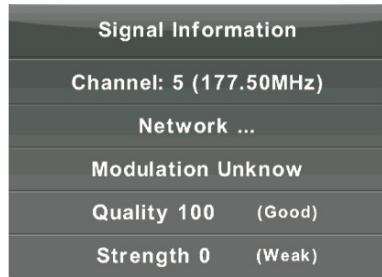

Fig./Img./Abb./Afb./ Rys./Obr. 17

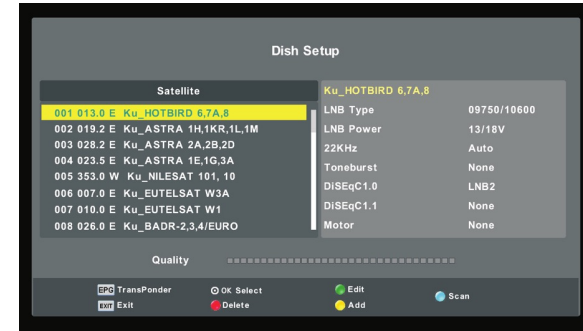

Fig./Img./Abb./Afb./ Rys./Obr. 20



Fig./Img./Abb./Afb./ Rys./Obr. 18

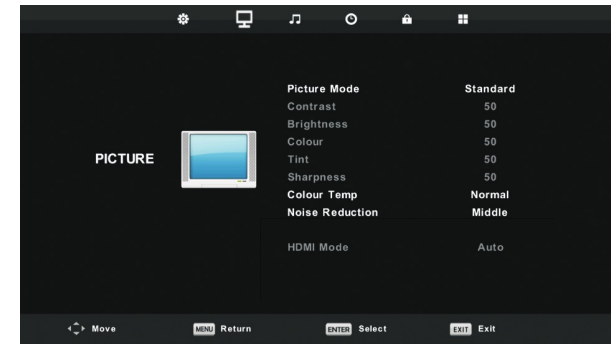

Fig./Img./Abb./Afb./ Rys./Obr. 21

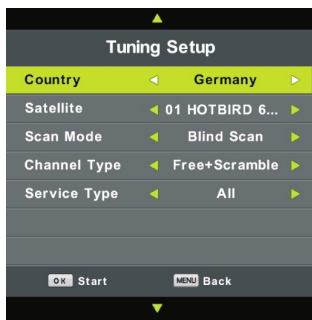

Fig./Img./Abb./Afb./ Rys./Obr. 19

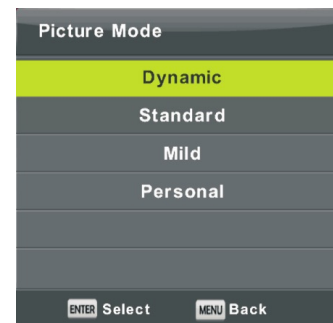

Fig./Img./Abb./Afb./ Rys./Obr. 22

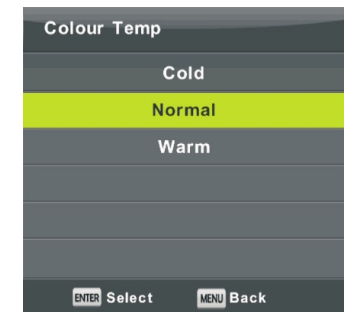

Fig./Img./Abb./Afb./ Rys./Obr. 23



Fig./Img./Abb./Afb./ Rys./Obr. 24



Fig./Img./Abb./Afb./ Rys./Obr. 25

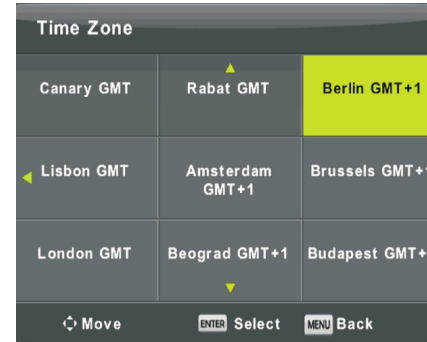

Fig./Img./Abb./Afb./ Rys./Obr. 29

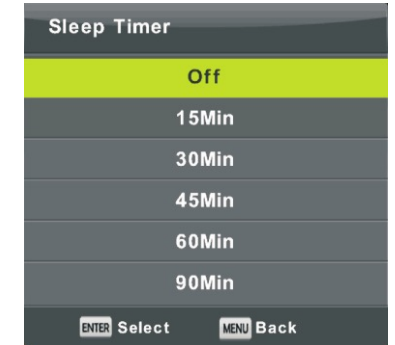

Fig./Img./Abb./Afb./ Rys./Obr. 30



Fig./Img./Abb./Afb./ Rys./Obr. 26

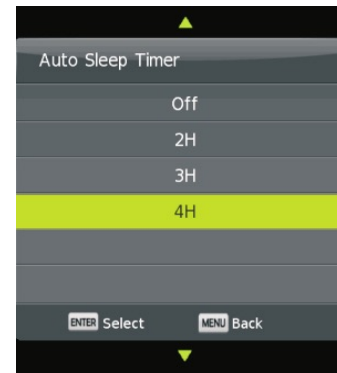

Fig./Img./Abb./Afb./ Rys./Obr. 31



Fig./Img./Abb./Afb./ Rys./Obr. 32

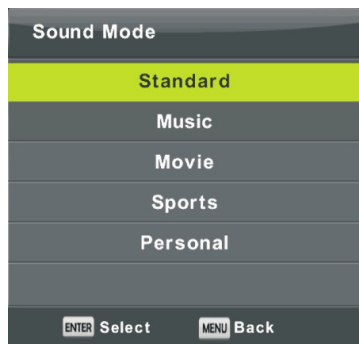

Fig./Img./Abb./Afb./ Rys./Obr. 27

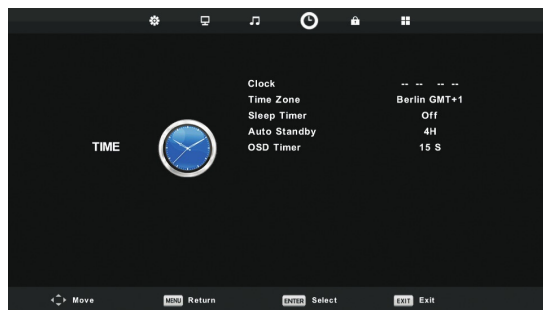

Fig./Img./Abb./Afb./ Rys./Obr. 28

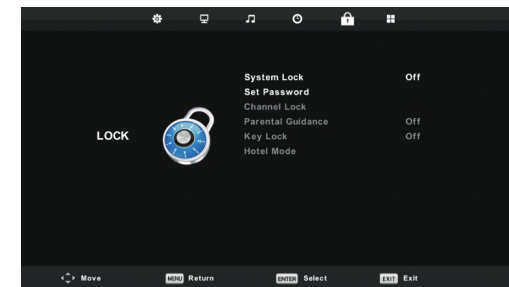

Fig./Img./Abb./Afb./ Rys./Obr. 33

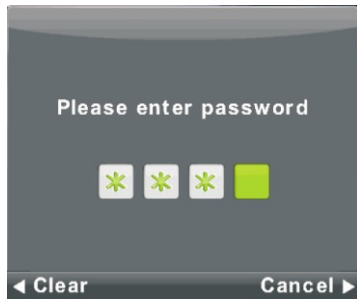

Fig./Img./Abb./Afb./ Rys./Obr. 34

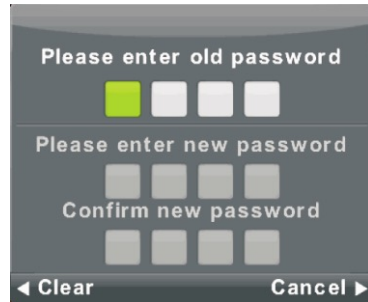

Fig./Img./Abb./Afb./ Rys./Obr. 35



Fig./Img./Abb./Afb./ Rys./Obr. 39

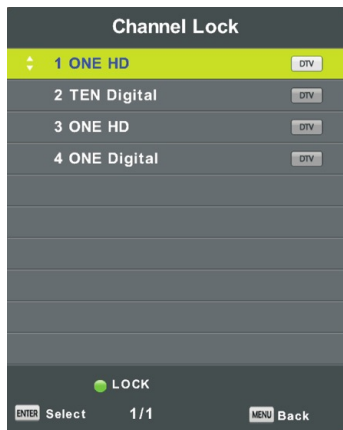

Fig./Img./Abb./Afb./ Rys./Obr. 36



Fig./Img./Abb./Afb./ Rys./Obr. 37



Fig./Img./Abb./Afb./ Rys./Obr. 40

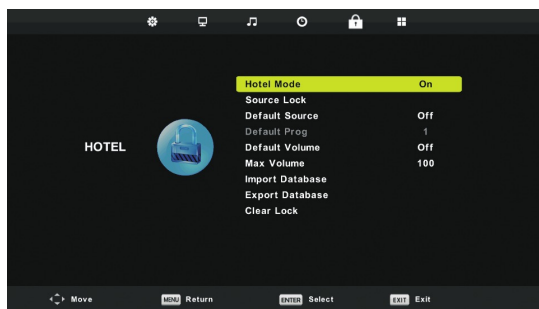

Fig./Img./Abb./Afb./ Rys./Obr. 38

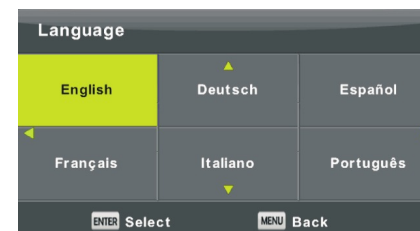

Fig./Img./Abb./Afb./ Rys./Obr. 41

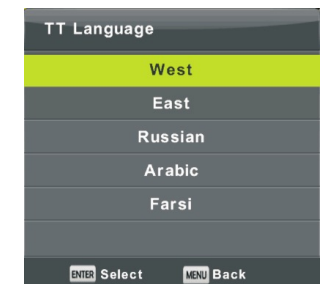

Fig./Img./Abb./Afb./ Rys./Obr. 42



Fig./Img./Abb./Afb./ Rys./Obr. 43



Fig./Img./Abb./Afb./ Rys./Obr. 44



Fig./Img./Abb./Afb./ Rys./Obr. 48



Fig./Img./Abb./Afb./ Rys./Obr. 45

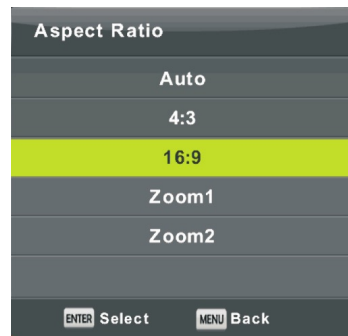

Fig./Img./Abb./Afb./ Rys./Obr. 46



Fig./Img./Abb./Afb./ Rys./Obr. 49

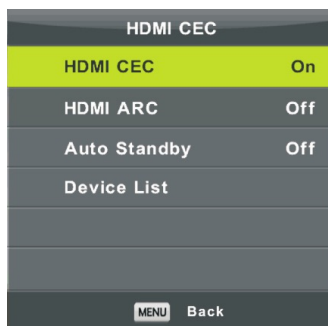

Fig./Img./Abb./Afb./ Rys./Obr. 47

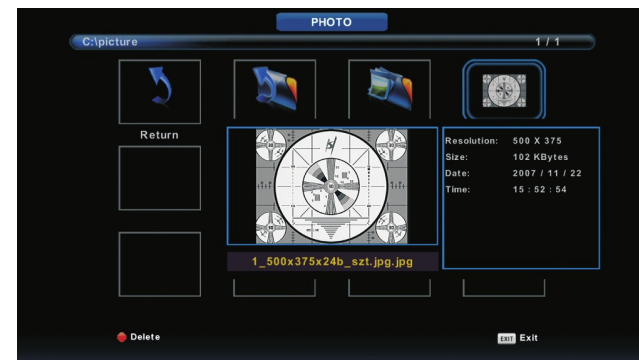

Fig./Img./Abb./Afb./ Rys./Obr. 50



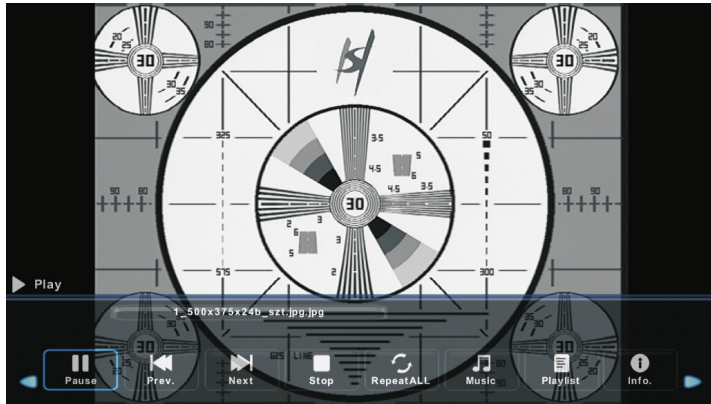

Fig./Img./Abb./Afb./ Rys./Obr. 51



Fig./Img./Abb./Afb./ Rys./Obr. 54



Fig./Img./Abb./Afb./ Rys./Obr. 52

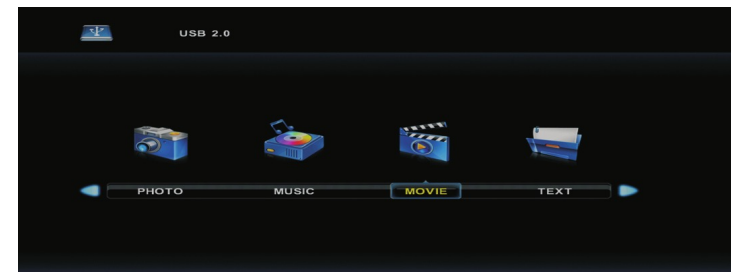

Fig./Img./Abb./Afb./ Rys./Obr. 55

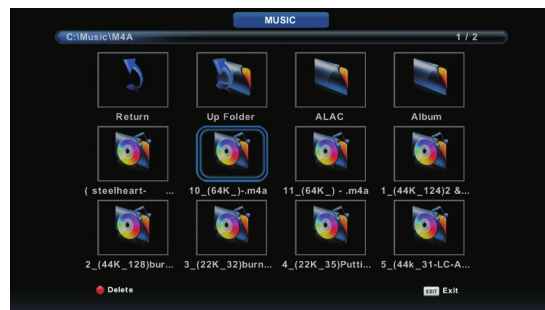

Fig./Img./Abb./Afb./ Rys./Obr. 53

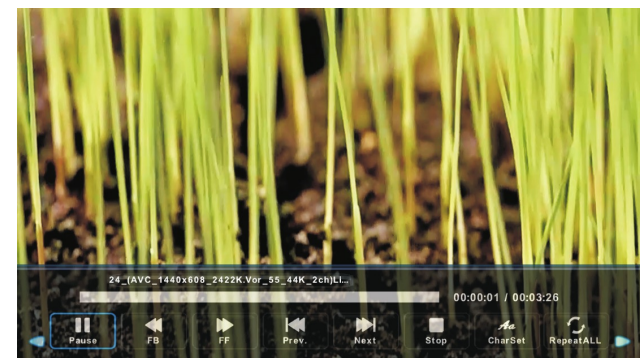

Fig./Img./Abb./Afb./ Rys./Obr. 56

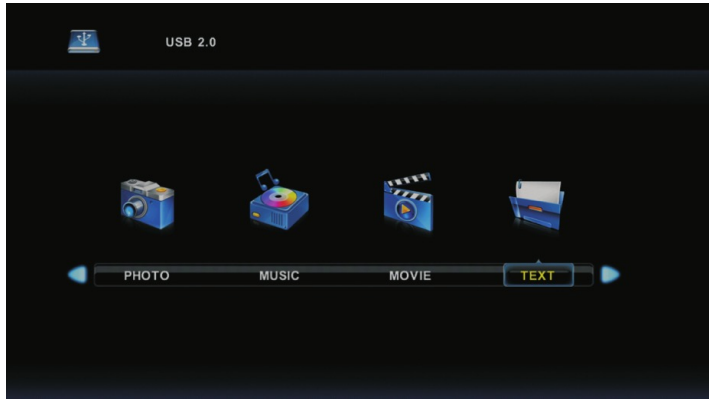

Fig./Img./Abb./Afb./ Rys./Obr. 57

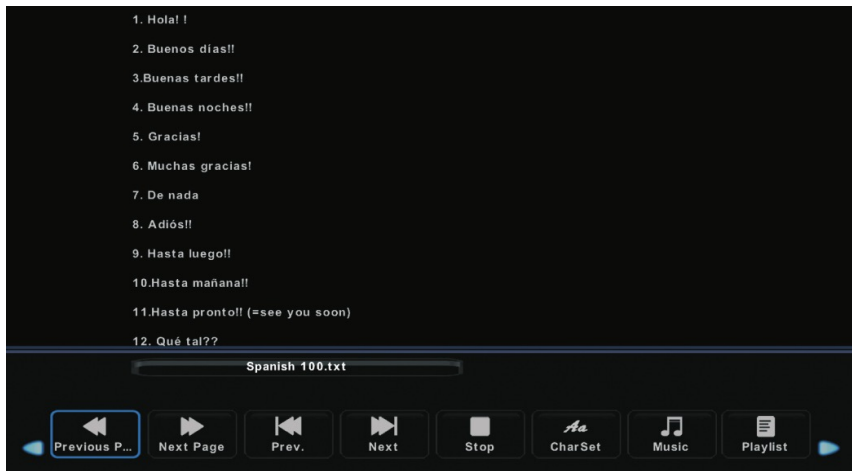

Fig./Img./Abb./Afb./ Rys./Obr. 58

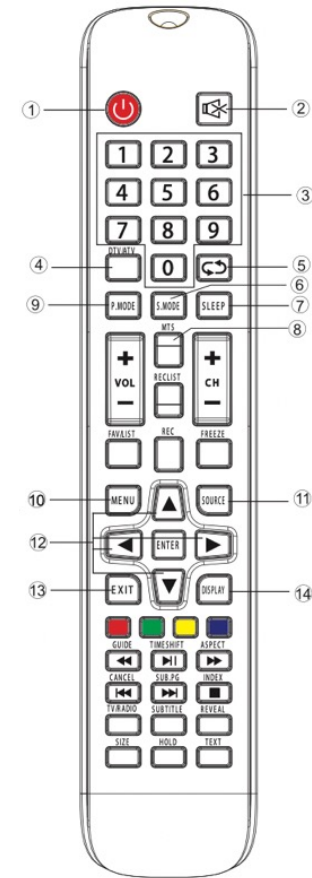

Fig./Img./Abb./Afb./ Rys./Obr. 59

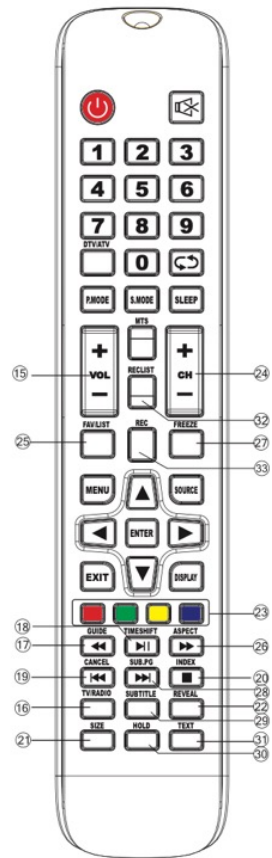

Fig./Img./Abb./Afb./ Rys./Obr. 60



Manufactured under license from Dolby Laboratories.  
 Dolby, Dolby Audio, and the double-D symbol are  
 trademarks of Dolby Laboratories Licensing Corporation.



The terms HDMI and HDMI High-Definition Multimedia Interface, and the HDMI logo are  
 trademarks or registered trademarks of HDMI Licensing LLC in the United States and other  
 countries.

[www.cecotec.es](http://www.cecotec.es)

Cecotec Innovaciones S.L.  
Av. Reyes Católicos, 60  
46910, Alfafar (Valencia), Spain  
EA01230428