

cecotec

ZitrusEasy Adjust Black/White

Exprimidor/Citrus juicer



Manual de instrucciones
Instruction manual
Manuel d'instructions
Bedienungsanleitung
Manuale di istruzioni
Manual de instruções
Instructiehandleiding

ÍNDICE

1. Piezas y componentes	/ 04
2. Instrucciones de seguridad	/ 06
3. Antes de usar	/ 09
4. Funcionamiento	/ 09
5. Limpieza y mantenimiento	/ 10
6. Especificaciones técnicas	/ 10
7. Garantía y SAT	/ 10
8. Reciclaje de electrodomésticos	/ 11

INDEX

1. Parts and components	/ 04
2. Safety instructions	/ 12
3. Before use	/ 15
4. Operation	/ 15
5. Cleaning and maintenance	/ 15
6. Technical specifications	/ 16
7. Technical support service and warranty	/ 16
8. Disposal of old electrical appliances	/ 16

SOMMAIRE

1. Pièces et composants	/ 04
2. Instructions de sécurité	/ 18
3. Avant utilisation	/ 21
4. Fonctionnement	/ 22
5. Nettoyage et entretien	/ 22
6. Spécifications techniques	/ 22
7. Garantie et SAV	/ 23
8. Recyclage des électroménagers	/ 23

INDEX

1. Teile und Komponenten	/ 04
2. Sicherheitshinweise	/ 24
3. Vor dem Gebrauch	/ 28

4. Bedienung	/ 28
5. Reinigung und Wartung	/ 29
6. Technische Spezifikationen	/ 29
7. Technischer Kundendienst und Garantie	/ 29
8. Entsorgung von alten Elektrogeräten	/ 30

INDICE

1. Parti e componenti	/ 04
2. Istruzioni di sicurezza	/ 31
3. Prima dell'uso	/ 34
4. Funzionamento	/ 34
5. Pulizia e manutenzione	/ 34
6. Specifiche tecniche	/ 35
7. Garanzia e SAT	/ 35
8. Riciclaggio degli elettrodomestici	/ 36

ÍNDICE

1. Peças e componentes	/ 04
2. Instruções de segurança	/ 37
3. Antes de usar	/ 39
4. Funcionamento	/ 40
5. Limpeza e manutenção	/ 40
6. Especificações Técnicas	/ 40
7. Garantia e SAT	/ 40
8. Reciclagem de eletrodomésticos	/ 41

INHOUD

1. Onderdelen en componenten	/ 04
2. Veiligheidsinstructies	/ 42
3. Voor gebruik	/ 45
4. Werking	/ 46
5. Schoonmaken en onderhoud	/ 46
6. Technische specificaties	/ 47
7. Garantie en technische ondersteuning	/ 47
8. Recyclage van elektrische apparaten	/ 47

1. PIEZAS Y COMPONENTES

Parts and components/Pièces et composants/Teile und Komponenten/
Parti e componenti/Peças e componentes/Onderdelen en componenten

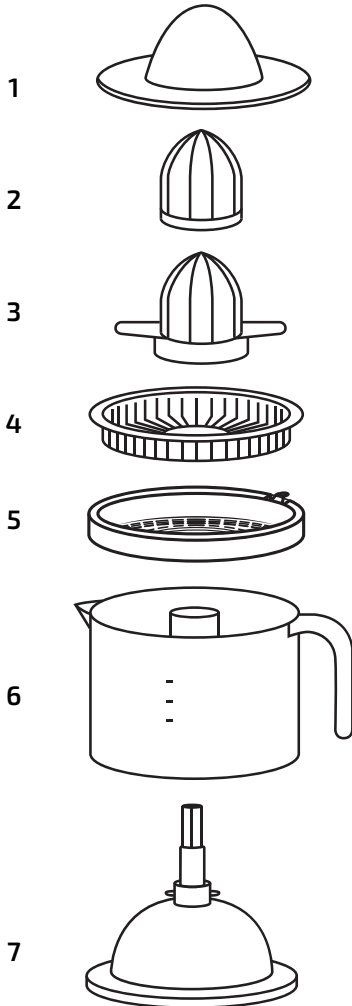

ES

1. Cubierta antipolvo
2. Cono exprimidor grande
3. Cono exprimidor pequeño
4. Filtro
5. Regulador de pulpa
6. Recipiente
7. Base

EN

1. Anti-dust cover
2. Big juicer cone
3. Small juicer cone
4. Filter
5. Pulp strainer
6. Container
7. Base

FR

1. Couvercle anti-poussière
2. Grand cône presseur
3. Petit cône presseur
4. Filtre
5. Régulateur de pulpe
6. Verseuse
7. Base

DE

1. Staubschutz Andeckung
2. Großer Entsafterkegel
3. Kleiner Entsafterkegel
4. Filter
5. Fruchtfleisch-Regler
6. Behälter
7. Geräteboden

IT

1. Copertura antipolvere
2. Cono spremiagrumi grande
3. Cono spremiagrumi piccolo
4. Filtro
5. Regolatore della polpa
6. Recipiente
7. Base

PT

1. Capa protectora
2. Cone espremedor grande
3. Cone espremedor pequeno
4. Filtro regulador de polpa
5. Regulador de polpa
6. Recipiente
7. Base

NL

1. Deksel tegen stof
2. Grote perskegel
3. Kleine perskegel
4. Filter
5. Pulpregelaar
6. Sapkan
7. Voetstuk

Lea las siguientes instrucciones atentamente antes de usar el producto. Guarde este manual para referencias futuras o nuevos usuarios.

2. INSTRUCCIONES DE SEGURIDAD

- Siga atentamente estas instrucciones de seguridad cuando use el producto.
- Asegúrese de que el voltaje de red coincida con el voltaje especificado en la etiqueta de clasificación del producto.
- No sumerja el cable, el enchufe o cualquier otra parte fija del exprimidor en agua o cualquier otro líquido. No exponga las conexiones eléctricas al agua. Asegúrese de que tiene las manos completamente secas antes de tocar el enchufe o encender el exprimidor.

ADVERTENCIA: si el exprimidor cae accidentalmente en agua, desconéctelo inmediatamente. ¡No toque el agua!

- Inspeccione el cable de alimentación regularmente en busca de daños visibles. Si el cable presenta daños, debe ser reparado por el Servicio de Asistencia Técnica oficial de Cecotec para evitar cualquier tipo de peligro.

ADVERTENCIA: no use el exprimidor si el cable, el enchufe o la estructura presenta daños o si no funciona correctamente, ha sufrido alguna caída o ha sido dañado.

- No retuerza, doble, estire o dañe el cable de alimentación. Protéjalo de bordes afilados y fuentes de calor. No permita que el cable toque superficies calientes. No deje que el cable asome sobre el borde de la superficie de trabajo o la encimera.

- El aparato no está previsto para su operación por medio de un temporizador externo o un sistema de control remoto separado.
 - Apague y desenchufe el exprimidor de la fuente de alimentación cuando esté siendo usado y antes de limpiarlo. Tire del enchufe para desconectarlo; no tire del cable.
 - Este producto está diseñado exclusivamente para uso doméstico. No es apropiado para usos comerciales o industriales. No lo use en exteriores.
 - No use accesorios que no hayan sido recomendados por el fabricante, ya que podrían causar lesiones o daños.
 - Sitúe el exprimidor en una superficie seca, estable y plana.
 - No use el exprimidor bajo las siguientes circunstancias:
 - Dentro o encima de cocinas eléctricas o de gas, hornos calientes o cerca de fuego.
 - Sobre superficies blandas (como alfombras) o donde pueda volcarse durante su uso.
 - En exteriores o áreas con altos niveles de humedad.
 - Desconecte el producto inmediatamente bajo las siguientes circunstancias:
 - El cono del exprimidor no funciona correctamente.
 - El exprimidor no está siendo usado.
 - Para realizar su limpieza.
- ADVERTENCIA:** no use el producto durante más de 15 segundos seguidos o 10 ciclos. Espere 15 segundos entre usos.
- No deje el producto sin supervisión mientras esté conectado

a la red eléctrica. Desconéctelo cuando acabe de usarlo o cuando abandone la habitación.

- La limpieza y el mantenimiento del producto deben realizarse de acuerdo con este manual de instrucciones, para asegurar el correcto funcionamiento del exprimidor. Apague y desenchufe el producto antes de moverlo o limpiarlo.
- La limpieza y el mantenimiento de usuario no deben realizarse por niños.
- Guarde el producto y su manual de instrucciones en un lugar seco y seguro cuando no vaya a ser usado.
- Este producto ha sido diseñado para frutas blandas. Si lo usa con frutas duras, podría dañarlo.
- No se acepta ninguna responsabilidad sobre daños o lesiones personales que tengan como origen un uso inadecuado del exprimidor o el incumplimiento de este manual.
- El aparato no debe ser usado por niños desde 0 hasta 8 años. Este aparato puede ser usado por niños de 8 años de edad y mayores de 8 años si están continuamente supervisados.
- Este aparato puede ser usado por personas con capacidades físicas, sensoriales o mentales reducidas, o con falta de experiencia y conocimiento si están supervisados o han recibido instrucción concerniente al uso del aparato de una forma segura y entienden los riesgos que este implica.
- Supervise a los niños para asegurarse de que no jueguen con el producto. Es necesario dar una supervisión estricta si el

exprimidor está siendo usado por o cerca de niños.

- Mantenga el aparato y su cable fuera del alcance de los niños de edad inferior a 8 años.

3. ANTES DE USAR

- Este producto presenta un embalaje diseñado para protegerlo durante su transporte. Saque el exprimidor de su caja y guarde la caja original y otros elementos del embalaje en un lugar seguro, le ayudará a prevenir daños en el producto si necesita transportarlo en el futuro. Si desea deshacerse del embalaje original, asegúrese de reciclar todos los elementos correctamente.
- Los envoltorios de plástico suponen un peligro de asfixia para bebés y niños pequeños. Asegúrese de que todos los elementos del embalaje se encuentren fuera de su alcance.
- Examine todas las partes del producto en busca de daños visibles. Desenrolle el cable de alimentación por completo y examínelo. No use el producto si el exprimidor o su cable de alimentación presentan daños o no funcionan correctamente. Si presentaran daños, póngase en contacto con el Servicio de Asistencia Técnica oficial de Cecotec para recibir información, reparaciones o devoluciones.
- Limpie el producto siguiendo las indicaciones de la sección "Limpieza y Mantenimiento" antes de su uso.
- Asegúrese de que ha leído y entiende todas las instrucciones y advertencias de este manual. Preste atención a las instrucciones de seguridad de las páginas anteriores.

4. FUNCIONAMIENTO

1. Enchufe el cable de alimentación (fijado en la base del exprimidor) a la red eléctrica y retire la tapa transparente.
2. Coloque el cono exprimidor de forma que se ajuste a la fruta que se desea exprimir. Si desea exprimir frutas pequeñas como limones, utilice el cono pequeño. Para ello, tire del cono grande para extraerlo. Están montados por un sistema de piezas encajadas.
3. Corte la fruta en dos partes y presione una de las dos mitades contra el cono del exprimidor. El conorotará automáticamente. Repita este procedimiento tantas veces como sea necesario.
4. Agarre el asa del recipiente con una mano y vierta su contenido en otro recipiente.
5. Este producto está equipado con dos conos exprimidores. Utilice el cono exprimidor adecuado dependiendo del tamaño de la fruta que desee exprimir.
6. El filtro regulador de pulpa permite ajustar la cantidad de pulpa en el zumo. Gire la pestaña para conseguir más o menos pulpa.

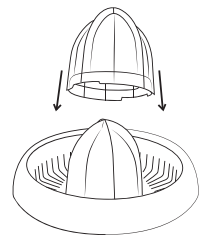

5. LIMPIEZA Y MANTENIMIENTO

1. Desenchufe el producto y retire el filtro y los cabezales.
2. Sostenga la base del exprimidor con una mano y gire el recipiente en contra de las agujas del reloj para separarlo de la base.
3. Limpie todas las partes extraíbles (excepto la base) con agua y jabón.
4. Limpie la base del exprimidor con un trapo húmedo para retirar cualquier resto de la fruta. No sumerja la base del producto en agua.
5. Ponga la tapa transparente en su lugar y guarde el producto en un lugar fresco y seco.
6. Es importante limpiar correctamente el filtro regulador de pulpa (piezas 8 y 9) tras cada uso, compuesto de 2 partes desmontables (superior e inferior). Para ello, hay que desensamblar ambas partes. Una vez realizada la limpieza, para volver a montarlo correctamente, coloque la parte superior boca abajo y coloque la pieza inferior sobre la pieza superior de manera que encaje.

6. ESPECIFICACIONES TÉCNICAS

Modelos: ZitrusEasy Adjust Black/White

Referencia de los productos: 04114/04115

Potencia: 40 W

Voltaje y frecuencia: 220-240 V ~ 50/60 Hz

Made in China | Diseñado en España

7. GARANTÍA Y SAT

Este producto tiene una garantía de 2 años desde la fecha de compra, siempre y cuando se conserve y envíe la factura de compra, el producto esté en perfecto estado físico y se le dé un uso adecuado tal y como se indica en este manual de instrucciones.

La garantía no cubrirá:

- Si el producto ha sido usado fuera de su capacidad o utilidad, maltratado, golpeado, expuesto a la humedad, sumergido en algún líquido o sustancia corrosiva, así como cualquier otra falta atribuible al consumidor.
- Si el producto ha sido desarmado, modificado o reparado por personas no autorizadas por el SAT oficial de Cecotec.
- Si la incidencia ha sido originada por el desgaste normal de las piezas debido al uso.

El servicio de garantía cubre todos los defectos de fabricación durante 2 años en base a la legislación vigente, excepto piezas consumibles. En caso de mal uso por parte del usuario el servicio de garantía no se hará responsable de la reparación.

Si en alguna ocasión detecta una incidencia con el producto o tiene alguna consulta, póngase

en contacto con el Servicio de Asistencia Técnica oficial de Cecotec a través del número de teléfono **+34 96 321 07 28**.

8. RECICLAJE DE ELECTRODOMÉSTICOS



La directiva europea 2012/19/UE sobre Residuos de Aparatos Eléctricos y Electrónicos (RAEE) especifica que los electrodomésticos no deben ser reciclados con el resto de los desperdicios municipales. Dichos electrodomésticos han de ser desechados de



forma separada, para optimizar la recuperación y reciclaje de materiales y, de esta manera, reducir el impacto que puedan tener en la salud humana y el medioambiente.

El símbolo del contenedor tachado le recuerda su obligación de desechar este producto de forma correcta. Si el producto en cuestión cuenta con una batería o pila para su autonomía eléctrica, esta deberá extraerse antes de ser desechado y ser tratada aparte como un residuo de diferente categoría. Para obtener información detallada acerca de la forma más adecuada de desechar sus electrodomésticos y/o las correspondientes baterías, el consumidor deberá contactar con las autoridades locales.

Read these instructions thoroughly before using the appliance. Keep this instruction manual for future reference or new users.

2. SAFETY INSTRUCTIONS

- All safety instructions should be closely followed when using the appliance.
- Make sure that the mains voltage matches the voltage stated on the rating label of the appliance.
- Do not immerse the cord, plug, or any non-removable part of the juicer in water or any other liquid, nor expose the electrical connections to water. Make sure your hands are dry before handling the plug or switching on the appliance.

WARNING: if the juicer falls accidentally in water, unplug it immediately. Do not reach into the water!

- Check the power cord regularly for visible damage. If the cord is damaged, it must be replaced by the official Technical Support Service of Cecotec, in order to avoid any type of danger.

WARNING: do not use the appliance if its cord, plug, or housing is damaged, nor after it malfunctions or has been dropped or damaged in any way.

- Do not twist, bend, strain, or damage the power cord in any way. Protect it from sharp edges and heat sources. Do not let it touch hot surfaces. Do not let the cord hang over the edge of the working surface or countertop.
- The appliance is not intended to be operated by means of an external timer or separate remote-control system.

- Turn off and unplug the juicer from the mains supply when not in use and before cleaning. Pull from the plug, not the cord, to disconnect it from the outlet.
- This appliance is intended for domestic use only. It is not suitable for commercial or industrial use. Do not use it outdoors.
- Do not use any accessory that has not been recommended by the manufacturer, as they might cause injuries or damage.
- Place the juicer on a dry, stable, flat surface.
- Do not use the juicer under the following circumstances:
 - On or near a gas or electric hob, in heated ovens, or near open flames.
 - On soft surfaces (such as carpets) or where it may tip over during use.
 - Outdoors or in areas with high humidity levels.
- Unplug the appliance immediately under the following circumstances:
 - The juicer cone does not work correctly.
 - The juicer is not in use.
 - Cleaning

WARNING: do not use this product for more than 15 seconds or 10 cycles. Wait for 15 seconds between uses.

- Do not leave the juicer unattended while it is connected to the mains supply. Unplug it when you finish using it or if you leave the room.
- Cleaning and maintenance must be carried out according to

ENGLISH

this instruction manual to make sure the appliance functions properly. Turn off and unplug the appliance before moving and cleaning it.

- Cleaning and maintenance tasks must not be carried out by children.
- Store the appliance and its instruction manual in a safe and dry place when not in use.
- This appliance has been designed for soft fruits. Using it to juice hard fruits could damage it.
- No liability is accepted for any eventual damage or personal injuries derived from misuse or non-compliance with this instruction manual.

The appliance is not intended to be used by children under the age of 8. It can be used by children over the age of 8, as long as they are given continuous supervision.

- This appliance is not intended to be used by persons with reduced physical, sensory, or mental capabilities, or lack of experience or knowledge, unless they have been given supervision or instruction concerning the use of the appliance in a safe way by a person responsible for their safety, and understand the hazards involved.
- Supervise young children to make sure that they do not play with the appliance. Close supervision is necessary when the appliance is being used by or near children.
- Keep the appliance and its cord out of reach of children under

the age of 8.

3. BEFORE USE

- This product's packaging has been designed to protect it against transportation damage. Unpack the appliance and keep the original packaging in a safe place. It will help prevent any damage if the product needs to be transported in the future. In case the original packaging is disposed of, make sure all packaging materials are recycled accordingly.
- Plastic wrapping can cause suffocation hazards for babies and young children. Make sure all packaging materials are out of reach of children.
- Inspect all parts of the appliance for visual damage. Unwind the power cord completely and inspect it for damage. Do not use the appliance if the juicer or its cord have been damaged or are not working properly. In case of damage, contact the official Technical Support Service of Cecotec for advise, repairs, or returns.
- Clean the appliance according to the "Cleaning and Maintenance" section before use.
- Make sure you have read and understood all instructions and warnings in this instruction manual. Pay particular attention to the safety instructions on previous pages.

4. OPERATION

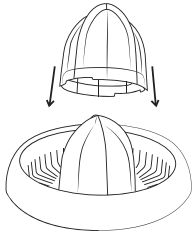
1. Plug the power cord (fixed to the base of the appliance) into the mains supply and take off the transparent cover.
2. Place the most adequate juicer cone, taking into account the size of the fruit. If you wish to juice small fruits such as lemons, use the small juicer cone. In order to do that, pull from the big juicer cone to remove it. In order to attach it again, place the big juicer cone on the small juicer cone and press.
3. Cut the fruit in two halves and press one half against the juicer cone on top of the juicer. The cone will rotate automatically. Repeat this procedure as many times as needed.
4. Grab the handle of the container with one hand and pour its contents into a different container.
5. This product is equipped with two juicer cones. Use the appropriate one according to the size of the fruit that is going to be juiced.
6. The pulp strainer filter allows adjusting the amount of pulp in the juice. Turn the tab to adjust more or less pulp.

5. CLEANING AND MAINTENANCE

1. Unplug the appliance and remove the filter and juicer cones.
2. Hold the base of the appliance and turn the container anticlockwise to separate it from the base.

ENGLISH

3. Clean all removable parts (except the base) with soapy water.
4. Clean the base of the appliance with a wet cloth to remove any remainder. Do not immerse the base of the product in water.
5. Put the transparent cover in place and store the appliance in a cool, dry place.
6. It is important to clean properly the pulp strainer filter (parts 8 and 9), composed of 2 detachable parts (upper and lower filter), after every use. In order to do that, separate both parts. Once cleaned, to assemble it correctly, place the upper pulp strainer upside down and place the lower part on top of it. Once both pieces are aligned, fix them together.

6. TECHNICAL SPECIFICATIONS

Model: ZitrusEasy Adjust Black/White

Products reference: 04114/04115

Power: 40 W

Voltage and frequency: 220-240 V ~ 50/60 Hz

Made in China | Designed in Spain

7. TECHNICAL SUPPORT SERVICE AND WARRANTY

This product is under warranty for 2 years from the date of purchase, as long as the proof of purchase is submitted, the product is in perfect physical condition, and it has been given proper use, as explained in this instruction manual.

The warranty will not cover the following situations:

- The product has been used for purposes other than those intended for it, misused, beaten, exposed to moisture, immersed in liquid or corrosive substances, as well as any other fault attributable to the customer.
- The product has been disassembled, modified, or repaired by persons, not authorised by the official Technical Support Service of Cecotec.
- Faults deriving from the normal wear and tear of its parts, due to use.

The warranty service covers every manufacturing defects of your appliance for 2 years, based on current legislation, except consumable parts. In the event of misuse, the warranty will not apply. If at any moment you detect any problem with your product or have any doubt, do not hesitate to contact Cecotec Technical Support Service at **+34 96 321 07 28**.

8. DISPOSAL OF OLD ELECTRICAL APPLIANCES



The European directive 2012/19/EU on Waste Electrical and Electronic Equipment (WEEE), specifies that old household electrical appliances must not be disposed of with the normal unsorted municipal waste. Old appliances must be collected separately, in order to optimize the recovery and recycling of the materials they contain, and reduce the impact on human health and the environment.

The crossed out "wheeled bin" symbol on the product reminds you of your obligation to dispose of the appliance correctly. If the product has a built-in battery or uses batteries, they should be removed from the appliance and disposed of appropriately.

Consumers must contact their local authorities or retailer for information concerning the correct disposal of old appliances and/or their batteries.

Veillez lire les instructions de sécurité suivantes avec attention avant d'utiliser l'appareil. Veillez conserver ce manuel pour de futures références ou pour tout nouvel utilisateur.

2. INSTRUCTIONS DE SÉCURITÉ

- Veillez suivre attentivement toutes les instructions de sécurité lorsque vous utilisez l'appareil.
- Assurez-vous que le voltage du réseau électrique coïncide avec le voltage spécifié sur l'étiquette de classification de l'appareil.
- Ne submergez pas le câble, la fiche ni n'importe quelle autre partie fixe de l'appareil dans de l'eau ni dans aucun autre liquide. N'exposez pas les connexions électriques à l'eau. Assurez-vous d'avoir les mains complètement sèches avant de toucher la prise ou d'allumer le presse-agrumes.

AVERTISSEMENT : si le presse-agrumes tombe accidentellement dans l'eau, débranchez-le immédiatement. Ne touchez pas l'eau !

- Inspectez le câble d'alimentation régulièrement en cherchant de possibles dommages visibles. S'il présente des dommages, il doit être réparé par le Service Après-Vente Officiel de Cecotec pour éviter tout type de danger.

AVERTISSEMENT : n'utilisez pas le presse-agrumes si le câble, la prise ou la structure en général présentent des dommages ou s'il ne fonctionne pas correctement, s'il a subi une chute ou a été abîmé.

- Ne tordez pas, ne pliez pas, n'étirez pas et n'abîmez pas le câble d'alimentation. Protégez-le des bords pointus et des sources de chaleur. Ne laissez pas le câble toucher des surfaces chaudes ni dépasser de la surface ou du plan de travail.
- Cet appareil n'a pas été conçu pour être utilisé à travers une minuterie externe ou un système de contrôle à distance séparé.
- Éteignez et débranchez le presse-agrumes de la prise électrique lorsque vous avez terminé de l'utiliser et avant de le nettoyer. Tirez sur la fiche pour débrancher ; ne tirez pas sur le câble.
- Cet appareil a été conçu pour un usage exclusivement domestique. Il n'est pas approprié pour un usage commercial ni industriel. Ne l'utilisez pas en extérieurs.
- N'utilisez pas d'accessoires qui ne soient pas recommandés par le fabricant, cela pourrait provoquer des lésions ou des dommages.
- Placez l'appareil sur une surface sèche, stable et plate.
- N'utilisez pas le presse-agrumes dans les circonstances suivantes :
 - Dans ou sur des cuisines électriques ou à gaz, dans des fours chauds ni près du feu.
 - Sur des surfaces molles (comme les tapis) ou sur des surfaces desquelles le presse-agrumes pourrait tomber pendant utilisation.
 - En extérieurs ou dans des endroits possédant des niveaux d'humidité élevés.

FRANÇAIS

• Débranchez l'appareil immédiatement dans les circonstances suivantes :

- Le cône du presse-agrumes ne fonctionne pas correctement.
- Le presse-agrumes n'est pas en cours d'utilisation.
- Pour réaliser le nettoyage du presse-agrumes.

AVERTISSEMENT : n'utilisez pas l'appareil pendant plus de 15 secondes consécutives ou 10 cycles consécutifs. Veuillez attendre au moins 15 secondes entre chaque utilisation.

• Ne laissez pas l'appareil sans surveillance lorsqu'il est en cours d'utilisation. Débranchez-le de la prise de courant lorsque vous avez terminé de l'utiliser ou lorsque vous quittez la pièce.

• Le nettoyage et l'entretien de l'appareil doivent être réalisés en accord avec ce manuel d'instructions pour assurer son correct fonctionnement. Éteignez et débranchez l'appareil avant de le déplacer ou de le nettoyer.

• Le nettoyage et l'entretien ne doivent pas être réalisés par des enfants.

• Rangez l'appareil et son manuel d'instructions dans un lieu sécurisé et sec lorsque vous ne l'utilisez pas.

• Cet appareil a été conçu pour être utilisé avec des fruits mous. Si vous l'utilisez avec des fruits durs, vous pourriez l'endommager.

• Cecotec n'acceptera aucune responsabilité quant aux dommages ou lésions personnelles qui auraient pour origine un usage inadéquat de l'appareil ou un non-respect des instructions de ce manuel.

- Cet appareil ne doit pas être utilisé par des enfants de moins de 8 ans. Il peut être utilisé par des enfants de plus de 8 ans s'ils sont surveillés de manière continue.
- Cet appareil peut être utilisé par des personnes aux capacités physiques, mentales ou sensorielles réduites, ou sans expérience ni connaissances si elles sont surveillées et/ou ont reçu les informations nécessaires à l'utilisation correcte de l'appareil et qu'elles ont bien compris les risques qu'il implique.
- Surveillez les enfants pour vous assurer qu'ils ne jouent pas avec l'appareil. Une surveillance stricte est nécessaire si le presse-agrumes est utilisé par ou à côté d'enfants.
- Maintenez l'appareil et son câble hors de portée des enfants de moins de 8 ans.

3. AVANT UTILISATION

- Cet appareil possède un emballage spécialement conçu pour le protéger pendant son transport. Sortez le presse-agrumes de sa boîte et gardez bien la boîte d'origine et autres éléments d'emballage dans un lieu sécurisé, ils vous aideront à éviter de possibles dommages sur l'appareil si vous avez besoin de le transporter dans le futur. Si vous souhaitez vous défaire de l'emballage d'origine, assurez-vous de recycler correctement tous les éléments.
- Les emballages en plastique supposent un risque d'asphyxie pour les bébés et enfants en bas âges. Assurez-vous que les éléments de l'emballage se trouvent hors de leur portée.
- Examinez toutes les parties de l'appareil en cherchant de possibles dommages visibles. Déroulez complètement le câble d'alimentation et examinez-le. N'utilisez pas l'appareil s'il est abîmé ou si son câble d'alimentation présente des dommages ou ne fonctionne pas correctement. S'ils présentent des dommages, contactez le Service Après-Vente Officiel de Cecotec pour recevoir des informations, demander une réparation ou un retour.
- Nettoyez l'appareil en suivant les indications du paragraphe « Nettoyage et entretien » avant de l'utiliser pour la première fois.
- Assurez-vous de bien avoir lu et compris les instructions et avertissements de ce manuel d'instructions. Faites bien attention aux instructions de sécurité fournies dans les pages antérieures.

4. FONCTIONNEMENT

1. Branchez le câble d'alimentation (fixé à la base du presse-agrumes) sur une prise électrique et retirez le couvercle transparent.
2. Placez le cône presseur adéquat en prenant en compte la taille du fruit. Si vous souhaitez presser un fruit de petite taille comme un citron, utilisez le petit cône presseur. Pour cela, tirez sur le grand cône presseur vers l'extérieur pour l'extraire. Les cônes sont montés grâce à un système d'emboîtement des pièces.
3. Coupez le fruit en deux et appuyez une des deux moitiés contre le cône presseur. Il tournera automatiquement. Recommencez le processus autant de fois que nécessaire.
4. Prenez la verseuse par sa poignée et versez son contenu dans un autre récipient.
5. Cet appareil possède deux cônes presseurs. Utilisez le cône presseur qui s'adapte le mieux à la taille du fruit que vous souhaitez presser.
6. Le filtre régulateur de pulpe permet d'ajuster la quantité de pulpe du jus. Tournez la languette pour obtenir plus ou moins de pulpe.

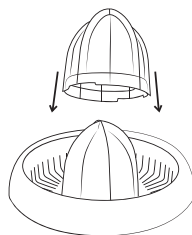

5. NETTOYAGE ET ENTRETIEN

1. Débranchez l'appareil et retirez le filtre et les cônes.
2. Soutenez la base du presse-agrumes et tournez la verseuse dans le sens contraire des aiguilles d'une montre pour la séparer de la base.
3. Nettoyez toutes les parties qui peuvent s'extraire (sauf la base) avec de l'eau et du savon.
4. Nettoyez la base du presse-agrumes avec un chiffon propre et humide pour retirer tous les restes de fruits. Ne submergez pas la base de l'appareil dans l'eau.
5. Remettez le couvercle transparent à sa place et rangez l'appareil dans un lieu frais et sec.
6. Il est important de nettoyer correctement le filtre régulateur de pulpe qui se compose de 2 parties démontables : (supérieure et inférieure) après chaque utilisation. Vous devez donc déboîter les deux parties du filtre régulateur de pulpe pour le nettoyer. Une fois le nettoyage réalisé, pour le réassembler correctement, placez la partie supérieure à l'envers et placez le pivot de la partie inférieure sur la pièce supérieure jusqu'à ce que les deux parties s'emboîtent.

6. SPÉCIFICATIONS TECHNIQUES

Modèles : ZitrusEasy Adjust Black/White

Références : 04114/04115

Puissance : 40 W

Voltage et fréquence : 220-240 V ~ 50/60 Hz

Made in China | Conçu en Espagne

7. GARANTIE ET SAV

Ce produit possède une garantie de 2 ans à partir de la date d'achat, à condition de toujours présenter la facture d'achat, que le produit soit en parfait état, et ait été utilisé correctement comme indiqué dans ce manuel d'instructions.

La garantie ne couvre pas :

- Un produit qui ait été utilisé en-dehors de ses capacités ou usages normaux, ayant subi des coups, ayant été abîmé, exposé à l'humidité, submergé dans n'importe quel liquide ou substance corrosive, ainsi que tous les incidents dont la faute serait imputable au consommateur.
- Un produit qui ait été démonté, modifié ou réparé par des personnes non autorisées par le Service Après-Vente Officiel de Cecotec.
- Lorsque le problème a été causé par l'usure normale des composants dû à l'utilisation. Le service de garantie couvre tous les défauts de fabrication pendant 2 ans selon la législation en vigueur, à l'exception des pièces consommables. Dans le cas d'une mauvaise utilisation de la part de l'utilisateur, le service de garantie ne se fera pas responsable de la réparation.

Si vous détectez un incident ou un problème avec le produit, vous devez contacter le Service Après-Vente Officiel de Cecotec au **+34 9 63 21 07 28**.

8. RECYCLAGE DES ÉLECTROMÉNAGERS



La directive européenne 2012/19/UE relative aux Déchets d'Équipements Électriques et Électroniques (DEEE) spécifie que les électroménagers ne doivent pas être recyclés avec le reste des déchets municipaux. Ces électroménagers doivent être jetés séparément, afin d'optimiser la récupération et le recyclage des matériaux et, de cette manière, réduire l'impact qu'ils peuvent avoir sur la santé et sur l'environnement.

Le symbole de la poubelle rayée vous rappelle l'obligation de vous défaire de ce produit correctement. Si le produit en question possède une batterie ou une pile pour son autonomie électrique, celle-ci devra être retirée avant de jeter le produit et être traitée à part comme un résidu d'une catégorie différente.

Pour obtenir des informations détaillées sur la manière la plus adéquate de vous défaire de vos électroménagers et/ou des batteries correspondantes, vous devez contacter les autorités locales.

Lesen Sie sich diese Anweisungen sorgfältig durch, bevor Sie das Gerät in Betrieb nehmen. Bewahren Sie diese Bedienungsanleitung zum Nachschlagen oder künftige Benutzer gut auf.

2. SICHERHEITSHINWEISE

- Die folgenden Sicherheitshinweise sollten sorgfältig gelesen werden, wenn Sie das Gerät verwenden.
- Vergewissern Sie sich, dass die Netzspannung mit dem auf dem Typenschild des Gerätes angegebenen Spannungen übereinstimmt und dass die Steckdose geerdet ist.
- Tauchen Sie das Netzkabel, den Stecker oder jegliche nicht entfernbare Teile des Gerätes nicht in Wasser oder andere Flüssigkeiten ein und lassen Sie die elektrischen Anschlüsse nicht in Kontakt mit Wasser kommen. Vergewissern Sie sich, dass Ihre Hände vollständig trocken sind, bevor Sie den Stecker anfassen oder das Gerät einschalten.

WARNUNG: Wenn das Gerät versehentlich ins Wasser fällt, trennen Sie es sofort von der Stromversorgung. Berühren Sie unter keinen Umständen das Wasser!

- Überprüfen Sie das Netzkabel regelmäßig auf sichtbare Schäden. Wenn das Kabel beschädigt ist, muss es durch den offiziellen Technischen Kundendienst von Cecotec ersetzt werden, um Gefahr zu vermeiden.

WARNUNG: Verwenden Sie das Gerät nicht, wenn das Netzkabel, der Stecker oder das Gehäuse beschädigt ist, wenn das Gerät runtergefallen oder in irgendeiner Weise beschädigt ist.

- Das Netzkabel darf nicht verdreht, verbogen oder zu stark gezogen bzw. belastet oder beschädigt werden. Schützen Sie das Netzkabel vor scharfen Kanten oder Ecken und Hitzequellen. Lassen Sie das Netzkabel nicht in Kontakt mit heißen Oberflächen kommen. Lassen Sie das Kabel nicht über die Kante der Arbeitsfläche oder der Arbeitsplatte hängen.
- Das Gerät darf nicht über eine externe Zeitschaltuhr oder eine separate Fernbedienung betrieben werden.
- Schalten Sie das Gerät aus und trennen es von der Stromversorgung, indem Sie den Stecker aus der Steckdose herausziehen, wenn Sie das Gerät nicht verwenden und vor der Reinigung.
- Dieses Gerät ist nur für den häuslichen Gebrauch bestimmt. Es ist nicht für den gewerblichen bzw. industriellen Gebrauch geeignet. Verwenden Sie das Gerät nicht im Freien.
- Verwenden Sie kein Zubehör, das nicht vom Hersteller empfohlen wurde, da dies zu Verletzungen oder Beschädigungen führen könnte.
- Stellen Sie das Gerät auf eine trockene, stabile, ebene und hitzebeständige Oberfläche.
- Verwenden Sie das Gerät nicht unter den folgenden Umständen:
 - Auf oder in der Nähe von Gas- oder Elektrokochfeldern, in beheizten Öfen oder Herden, oder in der Nähe von offenen Flammen.

DEUTSCH

- Auf weichen Oberflächen (z.B. Teppiche) oder, wo es während des Gebrauchs umkippen könnte.
- Im Freien oder an Orten mit hoher Luftfeuchtigkeit.
- Trennen Sie das Gerät umgehend von der Stromversorgung unter folgenden Umständen:
 - Die Entsafterkegel funktioniert nicht einwandfrei.
 - Der Entsafter wird nicht benutzt.
 - Zum Reinigen.

WARNUNG: Betreiben Sie das Gerät ununterbrochen nicht länger als 15 Sekunden oder 10 Zyklen. Warten Sie 15 Sekunden, um es wieder zu verwenden.

- Lassen Sie das Gerät nicht unbeaufsichtigt, während es am Stromnetz angeschlossen ist. Trennen Sie das Gerät von der Stromversorgung, wenn Sie es nicht benutzen oder beim Verlassen des Raums.
- Die Reinigung und Wartung muss gemäß dieser Bedienungsanleitung durchgeführt werden, um eine ordnungsgemäße Funktion des Gerätes zu gewährleisten. Schalten Sie das Gerät aus und ziehen Sie den Netzstecker aus der Steckdose. Lassen Sie das Gerät vollständig abkühlen bevor Sie es reinigen oder aufbewahren.
- Reinigungs- und Wartungsarbeiten dürfen nicht von Kindern durchgeführt werden.
- Bewahren Sie das Gerät und die Bedienungsanleitung an einem sicheren und trockenen Ort auf, wenn es nicht verwendet wird.

- Dieses Gerät wurde konzipiert für weiche Früchte. Die Verwendung mit harten Früchten könnte das Gerät beschädigen.
- Für eventuelle Beschädigungen oder Personenschäden die durch Missbrauch oder nicht ordnungsgemäßen bzw. zweckgemäßen Gebrauch oder Verwendung des Gerätes verursacht werden, wird keine Haftung übernommen.
- Das Gerät darf nicht von Kindern unter 8 Jahren benutzt werden. Es kann von Kindern ab 8 Jahren benutzt werden, sofern sie unter ständiger Beaufsichtigung während der Nutzung des Gerätes stehen.
- Dieses Gerät darf nicht von Personen mit eingeschränkter körperlicher, sensorischer oder geistiger Leistungsfähigkeit oder fehlender Erfahrung bzw. fehlenden Kenntnissen verwendet werden, es sei denn, sie werden bei der Benutzung durch eine verantwortliche Person beaufsichtigt oder ihnen wurde eine Einweisung im ordnungsgemäßen und sicheren Umgang gegeben und sie die mit dem Gerät verbundenen Risiken verstanden haben und richtig einschätzen können
- Beaufsichtigen Sie kleine Kinder um sicher zu stellen, dass sie nicht mit dem Gerät spielen. Eine besonders genaue und konsequente Beaufsichtigung ist geboten, wenn das Gerät in der Nähe von Kindern verwendet wird.
- Halten Sie das Gerät und das Kabel außerhalb der Reichweite von Kindern unter 8 Jahren.

3. VOR DEM GEBRAUCH

- Dieses Produkt wurde verpackt, um es vor Transportschäden zu schützen. Nehmen Sie das Gerät aus der Verpackung und bewahren Sie die Verpackungsmaterialien an einen sicheren Ort auf. Es wird dazu beitragen, das Gerät bei zukünftigen Transporten zu schützen und Schäden zu vermeiden. Falls die Originalverpackung entsorgt werden sollte, stellen Sie sicher, dass die Verpackungsmaterialien entsprechend entsorgt und recycelt werden.
- Plastikverpackungen können zu Erstickungsgefahren bei Babys und Kleinkindern führen. Stellen Sie daher sicher, dass alle Verpackungsmaterialien außerhalb der Reichweite von Kindern sind.
- Überprüfen Sie alle Teile des Gerätes auf sichtbare Schäden. Rollen Sie das Netzkabel vollständig ab und prüfen es ebenso auf mögliche Beschädigungen. Verwenden Sie das Gerät nicht, wenn es nicht richtig funktioniert oder das Kabel beschädigt ist. Im Falle eines Schadens, wenden Sie sich für Hilfe, Rücksendungen oder Umtausch bitte an den Technischen Kundendienst von Cecotec.
- Siehe Abschnitt "Reinigung und Wartung" zum Reinigen des Gerätes, bevor Sie das Gerät verwenden.
- Vergewissern Sie sich, dass Sie alle Hinweise, Warnungen und Anweisungen dieser Bedienungsanleitung, gelesen und verstanden haben. Achten Sie besonders aufmerksam auf die Sicherheitshinweise der vorhergehenden Seiten.

4. BETRIEB

1. Schließen Sie das Netzkabel (befestigt an dem Geräteboden des des Gerätes) an eine Steckdose an, und nehmen Sie die transparente Abdeckung vom Gerät herunter.
2. Setzen Sie den passenden Entsafterkegel ein, berücksichtigen Sie hierbei die Größe der zu verarbeitenden Früchte. Wenn Sie kleinere Früchte, wie zum Beispiel Zitronen verarbeiten möchten, wählen Sie den kleinen Entsafterkegel. Hierzu ziehen Sie den großen Kegel vom Gerät ab. Wenn Sie den großen Kegel nutzen möchten, platzieren Sie diesen auf den kleineren Kegel und drücken ihn leicht herunter.
3. Schneiden Sie die Früchte in zwei Hälften und drücken Sie jeweils eine Hälfte gegen den Entsafterkegel auf dem Gerät. Der Kegel wird automatisch anfangen zu drehen.
4. Greifen Sie den Griff des Behälters mit einer Hand und gießen sie den Inhalt in einen anderen Behälter, bzw. Glas oder Becher.
5. Dieses Gerät ist mit zwei Entsafterkegel ausgestattet. Benutzen Sie den angemessenen Entsafterkegel je nach der Grösser der Frucht, die Sie entsaften möchten.
6. Der verstellbare Filter für Fruchtfleisch ermöglicht, die Menge von Fruchtfleisch im Saft zu

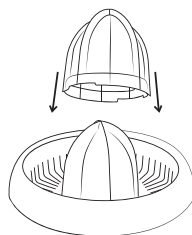

regulieren. Drehen Sie die Lasche, um die gewünschte Menge zu bekommen.

5. REINIGUNG UND WARTUNG

1. Ziehen Sie den Netzstecker aus der Steckdose und entfernen Sie den Filter und den Entsafterkegel.
2. Halten Sie die Unterseite des Gerätes fest und drehen Sie den Behälter gegen den Uhrzeigersinn, um ihn vom Gerät zu trennen.
3. Reinigen Sie alle abnehmbaren Teile des Gerätes (außer dem Geräteboden mit Motor) mit Seifenwasser.
4. Reinigen Sie die Basis mit einem feuchten Tuch, um die Rückstände zu entfernen. Tauchen Sie das Gerät nicht in Wasser ein.
5. Setzen Sie die transparente Abdeckung auf und bewahren Sie das Gerät an einen kühlen und trockenen Ort auf.
6. Es ist wichtig, den verstellbaren Filter für Fruchtfleisch (Teil 8 und 9) nach jedem Gebrauch zu reinigen. Er verfügt aus zwei abnehmbaren Teile (oberer und unterer). Sie müssen hierfür beide Teile abtrennen. Nach der Reinigung, um sie wieder einzusetzen, setzen Sie den oberen Teil nach unten liegend ein und rasten Sie den oberen Teil ein.

6. TECHNISCHE SPEZIFIKATIONEN

Modelle: ZitrusEasy Adjust Black/White

Produktreferenzen: 04114/04115

Leistung: 40 W

Spannung und Frequenz: 220-240 V ~ 50/60 Hz

Made in China | Designed in Spanien

7. TECHNISCHER KUNDENDIENST UND GARANTIE

Dieses Produkt hat eine 2-Jahres Garantie. Die Garantiezeit beginnt mit dem Kaufdatum bzw Lieferdatum, soweit der hierfür vorhandene und sorgfältig aufbewahrte Kaufbeleg rechtzeitig eingereicht wird, und das Produkt unter angemessener und sachgemäßer Behandlung, wie es in dieser Bedienungsanleitung beschrieben wurde, sich in einem hierfür entsprechenden, optimalen Zustand befindet.

Die Garantie deckt keine Schäden bei denen:

- Das Produkt über seine Kapazität oder Anwendbarkeit hinaus missbraucht, geschlagen, nicht ordnungsgemäß behandelt wurde oder mit ätzenden bzw. Korrosiven Substanzen oder Flüssigkeiten in Kontakt geraten ist oder die jeweilige Störung, Fehler, Schaden bzw. Defekt dem Verbraucher zugerechnet werden kann.
- Das Produkt von Personen demontiert, repariert oder modifiziert wurde, die nicht vom offiziellen Technischen Kundendienst durch Cecotec autorisiert worden sind.

DEUTSCH

• Der Grund hierfür durch die normale Abnutzung und Verschleiß der Teile und des Zubehörs entstanden ist.

Die Garantieleistung deckt alle Herstellungsbedingten Schäden und Fehler Ihres Produktes für die Dauer von 2 Jahren, nach geltendem Recht. Sollte unerwartet eine Störung auftreten oder haben Sie Fragen über Ihrem Produkt, dann können Sie sich mit der Auskunftstelle in Verbindung setzen über die Telefonnummer: **+34 963210728**.

8. ENTSORGUNG VON ALTEN ELEKTROGERÄTEN



Die Europäische Richtlinie 2012/19/EU über Elektro- und Elektronik-Altgeräte (WEEE) legt fest, dass alte Haushaltsgeräte nicht mit dem normalen unsortierten Siedlungsabfall entsorgt werden dürfen. Alte Geräte müssen gesondert gesammelt werden, um die Verwertung und das Recycling der enthaltenen Materialien zu optimieren und die Auswirkungen auf die menschliche Gesundheit und die Umwelt zu reduzieren. Das durchgestrichene Symbol "durchgestrichene Abfalltonne" auf dem Produkt erinnert Sie an Ihre Verpflichtung, das Gerät korrekt zu entsorgen. Wenn das Produkt einen eingebauten Akku hat oder Batterien verwendet, sollte der Akku oder die Batterien aus dem Gerät entnommen und separat entsorgt werden.

Die Verbraucher müssen sich mit Ihren örtlichen Behörden oder Einzelhändlern in Verbindung setzen, um Informationen über die ordnungsgemäße Entsorgung ihrer Altgeräte und/ oder ihrer Batterien zu erhalten.

Leggere le seguenti istruzioni attentamente prima di usare il prodotto. Conservare questo manuale per consultazioni future e per nuovi utenti.

2. ISTRUZIONI DI SICUREZZA

- Seguire attentamente le istruzioni di sicurezza quando si usa il prodotto.
- Verificare che il voltaggio della presa coincida con il voltaggio specificato sull'etichetta di classificazione del prodotto.
- Non immergere il cavo, la spina o qualsiasi altra parte fissa dello spremiagrumi in acqua o in altri liquidi. Non esporre le connessioni elettriche all'acqua. Verificare di avere le mani completamente asciutte prima di toccare la spina o accendere lo spremiagrumi.

AVVERTENZA: se lo spremiagrumi cade accidentalmente in acqua, scollegarlo immediatamente. Non toccare l'acqua!

- Ispezionare regolarmente il cavo di alimentazione per verificare l'eventuale presenza di danni visibili. Se il cavo presenta danni, deve essere riparato dal Servizio di Assistenza Tecnica ufficiale di Cecotec per evitare qualsiasi tipo di pericolo.
- **AVVERTENZA:** non usare il prodotto se il cavo, la spina o la struttura presenta danni o se non funziona correttamente, dopo una caduta o un danno.
- Non attorcigliare, piegare, tirare o danneggiare il cavo di alimentazione. Proteggerlo dai bordi affilati e fonti di calore. Non permettere che il cavo tocchi superfici calde. Non lasciare che il cavo sporga dai bordi della superficie di lavoro.

ITALIANO

- La macchina non prevede l'uso di timer esterno o un sistema di controllo remoto separato .
- Spegnere e scollegare lo spremiagrumi dalla fonte di alimentazione quando non è in uso e prima di pulirlo. Tirare la spina non il cavo.
- Questo prodotto è progettato solamente per uso domestico. Non per uso commerciale o industriale, o in esterni.
- Non usare accessori non consigliati dal fabbricante, visto che potrebbero causare lesioni e danni.
- Situare lo spremiagrumi su di una superficie asciutta, stabile e piatta.
- Non usare il prodotto nelle seguenti circostanze:
 - Su fornelli a gas o su piastre elettriche , dentro forni caldi o vicino al fuoco.
 - Su superfici morbide (come tappeti) o in cui potrebbe capovolgersi.
 - In ambienti esterni o in zone molto umide.
- Scollegare il prodotto immediatamente in caso si verificano le seguenti condizioni:
 - Il cono dello spremiagrumi non funziona correttamente.
 - Lo spremiagrumi non è in uso.
 - Per effettuare la sua pulizia.

AVVERTENZA: non usare il prodotto per più di 15 secondi di seguito o 10 cicli. Attendere 15 secondi dopo ogni uso.

- Non lasciare il prodotto senza supervisione mentre è collegato alla corrente. Scollegarlo al termine o quando si esce dalla stanza.

- La pulizia e la manutenzione del prodotto deve essere effettuata in accordo con il manuale, per garantire il corretto funzionamento del prodotto. Spegner e scollegare il prodotto prima di pulirlo o spostarlo e lasciarlo raffreddare completamente.
- La pulizia e la manutenzione non devono essere effettuate da bambini.
- Conservare il prodotto e il manuale di istruzioni in un posto asciutto e sicuro quando non utilizzato.
- Questo prodotto è stato progettato per frutta matura. Se lo si usa con frutta dura, potrebbe essere danneggiato.
- Non si accetta nessuna responsabilità per danni o lesioni personali causate dall'uso inadeguato dello spremiagrumi.
La macchina non deve essere usata da bambini da 0 a 8 anni. Questa macchina può essere usata da bambini di 8 anni o maggiori solo sotto supervisione continua.
- Questo prodotto può essere utilizzato da persone con capacità fisiche, sensoriali o mentali ridotte, o con mancanza di esperienza e conoscenza solo sotto supervisione o se hanno ricevuto informazioni sull'uso e rischi.
- Vigilare i bambini per assicurarsi che non giochino con il prodotto. È necessario una supervisione continua se il prodotto è in uso vicino ai bambini, o da loro stessi usato.
- Tenere il prodotto e il suo cavo fuori dalla portata di bambini inferiori agli 8 anni.

3. PRIMA DELL'USO

- Questo prodotto presenta un imballaggio progettato per proteggerlo durante il trasporto. Togliere il prodotto dalla scatola e conservare la scatola originale e altri elementi dell'imballo in un luogo sicuro. L'aiuterà a prevenire danni al prodotto in caso di trasporto. Se desidera gettare l'imballo originale, assicurarsi di riciclare tutti gli elementi correttamente.
- Gli involucri in plastica possono soffocare bebè e bambini piccoli. Assicurarsi di tenerli fuori dalla loro portata.
- Esaminare tutte le parti del prodotto per cercare danni visibili. Srotolare il cavo e controllarlo. Non usare il prodotto se lo spremiagrumi o il suo cavo di alimentazione presentano danni. Contattare in tal caso il Servizio di Assistenza Tecnica ufficiale di Cecotec per informazioni, riparazioni o resi.
- Pulire il prodotto seguendo le indicazioni della sezione "Pulizia e Manutenzione" prima dell'uso.
- Verificare di aver letto e compreso tutte le istruzioni e avvertenze di questo manuale. Fare attenzione alle istruzioni di sicurezza precedenti.

4. FUNZIONAMENTO

1. Collegare il cavo di alimentazione (fissato alla base dello spremiagrumi) alla corrente e togliere il coperchio trasparente.
2. Mettere la testa dello spremiagrumi in modo che si adatti alla frutta che si vuole spremere. Se si desidera spremere qualcosa di piccolo, tipo limoni, utilizzare il cono spremiagrumi piccolo. Per inserirlo, tirare il cono grande per estrarlo. Si montano a incastro.
3. Tagliare la frutta in due parti e premere una delle due metà contro la testa dello spremiagrumi. La testa girerà automaticamente. Ripetere questo procedimento varie volte se è necessario.
4. Prendere il manico del recipiente con una mano e versare il suo contenuto in un altro recipiente.
5. Questo prodotto è dotato di due coni spremiagrumi. Utilizzare il cono spremiagrumi adatto secondo le dimensioni della frutta che si desidera spremere.
6. Il filtro regolatore della polpa permette di regolare la quantità di polpa nel succo. Girare la linguetta per ottenere più o meno polpa.

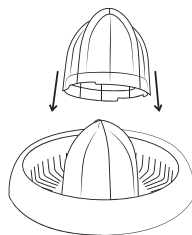

5. PULIZIA E MANUTENZIONE

1. Scollegare il prodotto e togliere il filtro e i coni spremiagrumi.
2. Sostenere la base dello spremiagrumi con una mano e girare il recipiente in senso antiorario

per separarlo dalla base.

3. Pulire tutte le parti estraibili (eccetto la base) con acqua e sapone.

4. Pulire la base dello spremiagrumi con un panno umido per togliere qualsiasi resto di frutta. Non immergere la base del prodotto in acqua.

5. Mettere il coperchio trasparente al suo posto e conservare il prodotto in un posto fresco e asciutto.

6. È importante pulire correttamente il filtro regolatore della polpa (pezzi 8 e 9) dopo ogni uso, composto da 2 parti smontabili (superiore e inferiore). Per far ciò, è necessario disincastare entrambe le parti. Una volta effettuata la pulizia, per rimontarlo correttamente, collocare la parte superiore sottosopra e collocare il pezzo inferiore sul pezzo superiore per incastrarlo.

6. SPECIFICHE TECNICHE

Modello: ZitrusEasy Adjust Black/White

Riferimento del prodotto: 04115/04115

Potenza: 40 W

Tensione e frequenza: 220-240 V ~ 50/60 Hz

Made in China | Progettato in Spagna

7. GARANZIA E SAT

Questo prodotto ha una garanzia di 2 anni a decorrere dalla data d'acquisto, sempre se si conserva per l'invio la fattura d'acquisto, se il prodotto è in buono stato fisico e se ne è stato fatto un uso adeguato, come indicato in questo manuale d'istruzioni.

La garanzia non coprirà:

- Se il prodotto è stato usato fuori dalle sue capacità e utilità, maltrattato, colpito, esposto all'umidità, immerso in qualche liquido o sostanza corrosiva, così come per qualsiasi altro errore attribuibile al consumatore.
- Se il prodotto è stato smontato, modificato o riparato da persone non autorizzate dal SAT ufficiale di Cecotec.
- Se il problema è causato dalla normale usura dei pezzi dovuta all'uso. Il servizio di garanzia copre tutti i difetti di fabbricazione durante 2 anni in base alla legislazione vigente, eccetto per i pezzi sottoposti a usura. In caso di mal utilizzo da parte dell'utente il servizio di garanzia non sarà responsabile della riparazione.

Qualora si riscontrassero anomalie nel prodotto, oppure se si desiderasse ottenere delle informazioni, occorre contattare il Servizio di Assistenza Tecnica di Cecotec al seguente numero di telefono: **+34 96 321 07 28**.

8. RICICLAGGIO DEGLI ELETTRODOMESTICI



La direttiva europea 2012/19/UE circa Residui degli Apparecchi Elettrici e Elettronici (RAEE), specifica che gli elettrodomestici non devono essere riciclati con il resto dei rifiuti. Questi devono essere gettati separatamente, per ottimizzare il recupero e il riciclo dei materiali e, in questo modo, ridurre l'impatto che possa avere nella salute umana e nell'ambiente.

Il simbolo del contenitore tagliato le deve ricordare i suoi obblighi di liberarsi di questi prodotti in modo corretto. Se il prodotto in questione è dotato di batteria o pila per l'autonomia elettrica, questa deve essere estratta prima di gettarlo e di essere eliminata separatamente come residuo di diversa categoria. Per ottenere informazioni dettagliate circa il modo più adeguato di eliminare i suoi elettrodomestici/o le batterie corrispondenti, il consumatore dovrà contattare le autorità locali.

Leia atentamente estas instruções de segurança antes de usar o produto. Guarde este manual para referência futura ou novos usuários.

2. INSTRUÇÕES DE SEGURANÇA

- Siga atentamente estas instruções de segurança ao utilizar o produto.
- Certifique-se que a tensão da rede coincide com a tensão indicada na etiqueta de classificação do produto.
- Não mergulhe o cabo, a ficha ou outras partes elétricas do produto em água ou qualquer outro líquido. Não exponha as ligações elétricas à água. Certifique-se de ter as mãos completamente secas antes de tocar na ficha ou cabo do produto.

AVISO: Se o produto cair acidentalmente na água, desligue imediatamente. Não toque na água!

- Verifique o cabo de alimentação regularmente para danos visíveis. Se o cabo estiver danificado, deve ser reparada pelo Serviço de Assistência Técnica oficial Cecotec para evitar qualquer tipo de perigo.

AVISO: não use o espremedor se o cabo, a ficha ou a estrutura estiver danificada ou não funciona corretamente, sofreu uma queda ou foi danificado.

- Não torcer, dobrar, esticar ou danificar o cabo de alimentação. Proteja contra arestas cortantes e fontes de calor. Não deixe que o cabo toque em superfícies quentes. Não permita que o cabo passe sobre a superfície de trabalho do produto.
- O aparelho não se destina para funcionamento por meio de um sistema externo do temporizador ou controlo remoto separadamente.
- Desligue e desconecte o produto da corrente elétrica quando não estiver a usar e antes de limpar. Puxe pela ficha; não puxe pelo cabo.

PORTUGUÊS

- Este produto destina-se exclusivamente para uso doméstico. Não está desenhado para uso comercial ou industrial. Não use ao ar livre.
- Não utilize acessórios não recomendados pelo fabricante, já que podem causar ferimentos ou danos.
- Coloque o espremedor sobre uma superfície seca, estável e plana.
- Não use o espremedor nas seguintes circunstâncias:
 - Dentro de cozinhas elétricas ou fornos a gás ou perto de chamas.
 - Superfícies macias (por exemplo, tapetes), ou onde poderia virar-se durante o uso.
 - No exterior ou em áreas com níveis elevados de humidade.
- Desconecte o produto imediatamente nas seguintes circunstâncias:
 - A cabeça do produto não funciona corretamente.
 - O produto não está a ser usado.
 - Proceder à limpeza.

AVISO: não utilize o produto por mais de 15 segundos ou 10 ciclos. Espere 15 segundos entre usos.

- Desligue sempre o produto da corrente elétrica quando estiver sem vigilância.
- Quando tiver terminado de usá-lo ou quando você sai da sala.
- A limpeza e manutenção do produto devem ser feitas em conformidade com este manual de instruções, para garantir o bom funcionamento do aparelho. Desligue e desconecte o produto da corrente elétrica antes de o mover ou limpar.
- Limpeza e manutenção não devem ser feitas por crianças.
- Guarde o produto e o manual de instruções de forma segura e seca. Coloque a capa protetora quando não estiver a ser usado.
- Este produto foi criado para cítricos. Se usar com frutos duros,

poderá estragar.

- Não nos fazemos responsáveis pelos danos ou lesões causados a pessoas devido ao uso indevido do produto ou ao não seguimento das instruções deste manual.
- O aparelho não deve ser usado por crianças de 0 a 8 anos. Este aparelho pode ser usado por crianças 8 anos e mais de 8 anos de idade se estão continuamente monitorados.
- Este aparelho pode ser usado por pessoas com capacidades físicas, sensoriais ou mentais reduzidas, ou com falta de experiência e conhecimento, se estão supervisionados ou receberam instruções relativas à utilização do aparelho de forma segura e compreendem os riscos que isso implica.
- Supervisione as crianças para garantir que não brincam com o produto. É preciso dar supervisão se o produto for usado por crianças ou perto.
- Manter o aparelho e o cabo fora do alcance de crianças de menos de 8 anos.

3. ANTES DE USAR

- Este produto vem com uma embalagem desenhada para proteger durante o transporte. Retire o produto da caixa e guarde esta e outros elementos de embalagem num lugar seguro, para evitar danos, se for necessário transportar no futuro. Se quiser deitar fora a caixa como os outros elementos da embalagem original, certifique-se de reciclar todo o conteúdo devidamente.
- Os envoltórios de plásticos representam um risco de asfixia para bebés e crianças. Certifique-se de que todos os elementos de embalagem estão fora do seu alcance.
- Examine todas as partes do produto em busca de danos visíveis. Desenrole completamente o cabo de alimentação e examine. Não utilize o produto se o espremedor ou seu cabo apresentam danos ou não funcionam corretamente. Se houver danos, por favor, contacte com o Serviço de Assistência Técnica oficial Cecotec para receber informações, reparos ou devoluções.
- Limpe o produto seguindo as instruções na seção "Limpeza e manutenção" antes de usar.
- Certifique-se de que leu e entendeu todas as instruções e avisos neste manual. Preste atenção para as instruções de segurança nas páginas anteriores.

4. FUNCIONAMENTO

1. Conecte o cabo de alimentação (fixo na base do produto) à corrente eléctrica e retire a tampa protectora.
2. Coloque o cone espremedor de forma que se ajuste ao tamanho da fruta a espremer. Se quiser espremer frutos pequenos, como limas, use o cone espremedor pequeno. Para isso, retire o cone espremedor grande. Estão montados por um sistema de peças.
3. Corte a fruta em duas metades e pressione uma das metades contra o cone espremedor. O cone espremedor começará a girar automaticamente. Repita este procedimento quantas vezes forem necessárias.
4. Agarre na asa com uma mão e despeje o conteúdo num copo.
5. Utilize o cone espremedor adequado dependendo do tamanho da fruta que deseja espremer.
6. O filtro regulador de polpa permite ajustar a quantidade de polpa que deseja no sumo. Gire para conseguir mais ou menos quantidade.

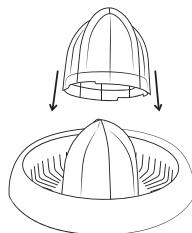

5. LIMPEZA E MANUTENÇÃO

1. Desligue o produto da corrente elétrica e retire o filtro e os cones.
2. Segure a base do aparelho com uma mão e gire o recipiente no sentido horário para separar da base.
3. Limpe todas as peças amovíveis (exceto base) com água e sabão.
4. Limpe a base do aparelho com um pano húmido para remover qualquer fruta restante. Não mergulhe a base do produto na água.
5. Coloque a tampa transparente no lugar e armazenar o produto em local fresco e seco.

6. ESPECIFICAÇÕES TÉCNICAS

Modelos: ZitrusEasy Adjust Black/White

Referência: 04114/04115

Potência: 40 W

220-240 V ~ 50-60 Hz

Feito na China | Desenhado em Espanha

7. GARANTIA E SAT

Este produto tem uma garantia de 2 anos desde a data de compra, sempre e quando se conserve e envie a fatura de compra, o produto está em perfeito estado físico e se dê uso adequado tal e como se indica neste manual de instruções.

A garantia não cobrirá:

- Se o produto foi usado fora da sua capacidade ou utilidade, maltratado, batido, exposto a humidade, submergido em algum líquido ou substância corrosiva, assim como qualquer

outra falta atribuível ao consumidor.

- Se o produto foi desmontado, modificado ou reparado por pessoas não autorizadas pelo SAT oficial de Cecotec.
- Se a origem da incidência foi pelo desgaste normal das peças devido ao uso.

O serviço de garantia cobre todos los defeitos de fabricação durante 2 anos com base na legislação vigente, exceto peças consumíveis. Em caso de mau uso por parte do usuário o serviço de garantia não se fará responsável da reparação.

Se deteta uma ocorrência com o produto ou tem alguma consulta, entre em contacto com o Serviço de Assistência Técnica oficial de Cecotec através do número de telefone **+34 963210728**.

8. RECICLAGEM DE ELETRODOMÉSTICOS



A diretiva europeia 2012/19/UE sobre Resíduos de Aparelhos Elétricos e Eletrónicos (RAEE) especifica que os eletrodomésticos não devem ser reciclados com o resto dos resíduos municipais. Ditos eletrodomésticos devem ser descartados de forma separada, para otimizar a recuperação e reciclagem de materiais e, de esta maneira,

reduzir o impacto que possam ter na saúde humana e meio ambiente.

O símbolo de contentor riscado recorda a sua obrigação de descartar este produto de forma correta. Se o produto em questão conta com uma bateria ou pilha para a sua autonomia elétrica, esta deverá extrair-se antes de ser descartada e ser tratada como um resíduo de diferente categoria.

Para obter informação detalhada acerca da forma mais adequada de descartar os seus eletrodomésticos e/ou as correspondentes baterias, o consumidor deverá contactar com as autoridades locais.

Lees de volgende instructies aandachtig voordat u het product gebruikt. Bewaar deze handleiding voor toekomstige raadplegingen of nieuwe gebruikers.

2. VEILIGHEIDSINSTRUCTIES

- Volg aandachtig deze veiligheidsinstructies wanneer u dit product gebruikt.
- Zorg ervoor dat de netspanning overeenkomt met het voltage zoals vermeld op het typeplaatje van het product.
- Dompel niet de kabel, de stekker of vaste onderdelen van de citruspers in water of andere vloeistoffen. Stel de elektrische verbindingen niet bloot aan water. Zorg ervoor dat uw handen volledig droog zijn voordat u de stekker aanraakt of de citruspers inschakelt.

WAARSCHUWING: als de citruspers per ongeluk in het water valt, trek dan onmiddellijk de stekker eruit. Raak het water niet aan!

- Inspecteer regelmatig de voedingskabel op zichtbare beschadigingen. Als de kabel beschadigd is, dan moet deze gerepareerd worden door de officiële Technische Ondersteuningsservice van Cecotec om elk gevaar te vermijden.

WAARSCHUWING: gebruik de citruspers niet als de kabel, de stekker of de behuizing beschadigd zijn, niet correct werken, gevallen zijn of beschadigingen vertonen.

- De voedingskabel mag niet verwrongen, dubbelgevouwen,

uitgerekt of beschadigd worden. Bescherm de kabel tegen scherpe randen en warmtebronnen. Zorg ervoor dat de kabel geen hete oppervlakken aanraakt. Laat de kabel niet over de rand van het werkoppervlak of aanrecht hangen.

- Het apparaat is niet bedoeld voor gebruik in combinatie met een externe timer of een apart afstandsbedieningssysteem.
- Schakel de citruspers uit en trek de stekker uit het stopcontact wanneer u klaar bent met het product te gebruiken en voor het schoonmaken. Trek aan de stekker om hem te verwijderen uit het stopcontact; trek niet aan de kabel.
- Dit product is uitsluitend ontworpen voor huishoudelijk gebruik. Het is niet geschikt voor commerciële of industriële doeleinden. Gebruik het product niet buitenshuis.
- Gebruik alleen accessoires die worden aanbevolen door de fabrikant. Niet-aanbevolen accessoires zouden letsel of schade kunnen veroorzaken.
- Plaats de citruspers op een droog, vlak en stabiel oppervlak.
- Gebruik de citruspers niet onder de volgende omstandigheden:
 - Op elektrische kookplaten of gasfornuizen, in warme ovens of nabij vuur.
 - Op zachte oppervlakken (zoals tapijt) of op plekken waar het product om kan vallen tijdens gebruik.
 - Buitenshuis of in omgevingen met een hoge luchtvochtigheid.

NEDERLANDS

- Trek onmiddellijk de stekker van het product uit het stopcontact onder de onderstaande omstandigheden:
- De perskegel van de citruspers werkt niet goed.
- De citruspers wordt niet gebruikt.
- Als u de citruspers wilt schoonmaken.

WAARSCHUWING: gebruik het product niet langer dan 15 seconden of 10 cyclussen aan een stuk. Wacht 15 seconden voordat u de volgende citrusvrucht uitperst.

- Laat het product niet onbeheerd achter als de stekker in het stopcontact zit. Trek de stekker uit het stopcontact als u klaar bent met het product te gebruiken of als u de kamer verlaat.
- Het schoonmaken en het onderhoud van het product moet uitgevoerd worden zoals beschreven in deze instructiehandleiding om de correcte werking van de citruspers te verzekeren. Schakel het product uit en trek de stekker uit het stopcontact voordat u het product verplaatst of schoonmaakt.
- Het schoonmaken en het onderhoud door de gebruiker mag niet uitgevoerd worden door kinderen.
- Bewaar het product en de handleiding op een veilige en droge plaats als het niet gebruikt wordt.
- Dit product is ontworpen voor zacht fruit. Gebruik het product niet voor hard fruit; dit zou het product kunnen beschadigen.

- Cecotec is niet aansprakelijk voor schade of persoonlijk letsel dat te wijten valt aan verkeerd gebruik van de citruspers of als er niet wordt voldaan aan deze handleiding.
- Het apparaat mag niet gebruikt worden door kinderen van 0 tot 8 jaar. Dit product kan gebruikt worden door kinderen van 8 jaar en ouder dan 8 jaar indien ze onder voortdurend toezicht staan.
- Dit product kan gebruikt worden door personen met een verminderd fysiek, zintuiglijk of mentaal vermogen of met een gebrek aan ervaring en kennis, indien ze onder toezicht staan of als ze instructies hebben gekregen betreffende het veilige gebruik van het apparaat en ze de risico's begrijpen die ermee betrokken zijn.
- Houd toezicht over kinderen om ervoor te zorgen dat ze niet kunnen spelen met het product. Strikt toezicht is noodzakelijk als de citruspers gebruikt wordt door of in de buurt van kinderen.
- Houd het apparaat en de voedingskabel buiten het bereik van kinderen jonger dan 8 jaar.

3. VOOR GEBRUIK

- Dit product wordt geleverd in een verpakking die het product beschermt tijdens het transport. Haal de citruspers uit de verpakking en bewaar de originele doos en andere delen van de verpakking op een veilige plaats. De originele verpakking kan u helpen om schade aan het product te voorkomen als u het wilt transporteren in de toekomst. Als u graag de verpakking weggooit, zorg er dan voor dat alle verpakkingsmaterialen correct gerecycleerd worden.
- De plastic verpakkingsmaterialen brengen verstikkingsgevaar voor baby's en kinderen met zich mee. Houd alle delen van de verpakking buiten het bereik van baby's en kinderen.
- Controleer alle componenten van het product en zoek naar zichtbare schade. Rol de

NEDERLANDS

voedingskabel volledig uit en controleer deze. Gebruik het product niet als de citruspers of de voedingskabel beschadigd zijn of niet correct functioneren. Indien ze beschadigd zijn, neem dan contact op met de officiële Technische Ondersteuningservice van Cecotec voor informatie, reparaties of het retourneren van het product.

- Maak het product schoon voor gebruik door de instructies in de paragraaf "Schoonmaken en Onderhoud" te volgen.
- Zorg ervoor dat u alle instructies en waarschuwingen in de handleiding heeft gelezen en begrepen. Let goed op de veiligheidsinstructies op de vorige pagina's.

4. WERKING

1. Steek de stekker van de voedingskabel (bevestigd aan de onderkant van de citruspers) in het stopcontact en haal het doorzichtige deksel van de citruspers.
2. Installeer de perskegel die geschikt is voor het fruit dat u wilt persen. Als u kleine citrusvruchten, bijv. citroenen, wilt persen, gebruik dan de kleine perskegel. Trek aan de grote perskegel om hem uit de citruspers te halen, zodat u de kleine perskegel kunt gebruiken. De perskegels worden bevestigd via een systeem dat de onderdelen in elkaar klikt.
3. Snijd het fruit door de helft en druk één van de helften op de perskegel van de citruspers. De perskegel zal automatisch gaan draaien. Herhaal dit proces zo vaak als nodig is.
4. Pak de handgreep van de sapkan vast met één hand en giet de inhoud in een glas of een andere kan.
5. Dit product beschikt over twee perskegels. Gebruik de geschikte perskegels afhankelijk van de grootte van het fruit dat u wilt persen.
6. Dankzij het filter met pulpregelaar kunt u de hoeveelheid pulp in het sap instellen. Verschuif het lipje om de hoeveelheid pulp in te stellen.

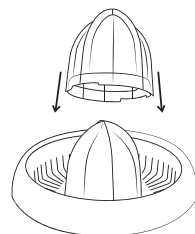

5. SCHOONMAKEN EN ONDERHOUD

1. Trek de stekker van het product uit het stopcontact en haal het filter en de perskegel eruit.
2. Houd het voetstuk van de citruspers vast met één hand en draai met uw andere hand de sapkan tegen de klok in om hem van het voetstuk te halen.
3. Maak alle uitneembare onderdelen (behalve het voetstuk) schoon met water en zeep.
4. Maak het voetstuk van de citruspers schoon met een vochtige doek om restjes fruit te verwijderen. Dompel het voetstuk niet in water.
5. Zet het doorzichtige deksel op de citruspers. Bewaar het product op een schone en droge plaats.
6. Het is belangrijk dat u het filter met de pulpregelaar (onderdeel 7) correct schoonmaakt na

elk gebruik. Het filter bestaat uit 2 demonteerbare onderdelen (de boven- en onderkant). Haal beide delen uit elkaar om het filter schoon te maken. Zet het filter weer correct in elkaar na het schoonmaken. Leg het bovenste deel met de onderkant naar boven en plaats het onderste deel op het bovenste deel, zodat ze in elkaar passen.

6. TECHNISCHE SPECIFICATIES

Modellen: CitrusEasy Adjust Black/White

Productreferenties: 04114/04115

Vermogen: 40 W

Voltage en frequentie: 220-240 V ~ 50/60 Hz

Made in China | Ontworpen in Spanje

7. GARANTIE EN TECHNISCHE ONDERSTEUNING

Dit product heeft een garantieperiode van 2 jaar vanaf de aankoopdatum op voorwaarde dat de aankoopfactuur bewaard is gebleven en voorgelegd kan worden, het product zich in een goede fysieke staat bevindt en het gebruikt is op een correcte manier en zoals aangegeven in deze instructiehandleiding.

De garantie dekt niet:

- Als het product gebruikt is buiten zijn capaciteit of bruikbaarheid, misbruikt of erop geslagen is, blootgesteld is aan vochtigheid, ondergedompeld is in een vloeistof of corrosieve substantie, evenals elk ander defect dat te wijten valt aan de consument.
- Als het product ontmanteld, gemodificeerd of gerepareerd is geweest door personen die niet geautoriseerd zijn door de officiële Technische Ondersteuningsservice van Cecotec.
- Als het incident veroorzaakt is door de normale slijtage van de onderdelen als gevolg van gebruik.

De garantieservice dekt alle fabricagefouten gedurende 2 jaar op basis van de huidige wetgeving, met uitzondering op gebruikte onderdelen. In het geval van verkeerd gebruik door de gebruiker zal de garantieservice niet verantwoordelijk zijn voor de reparatie.

Als u in elk geval een incident met het product detecteert of als u een vraag heeft, neem dan contact op met de officiële Technische Ondersteuningsservice van Cecotec via het telefoonnummer **+34 96 321 07 28**.

8. RECYCLAGE VAN ELEKTRISCHE APPARATEN



De Europese richtlijn 2012/19/UE betreffende Afgedankte Elektrische en Elektronische Apparatuur (AEEA) bepaalt dat kleine huishoudelijke elektrische apparaten niet gerecycleerd mogen worden met het restafval. Deze elektrische apparaten moeten apart gesorteerd worden om de terugwinning en recycling van materialen te

NEDERLANDS

optimaliseren en, op deze manier, de impact te verminderen die deze apparaten kunnen hebben op de volksgezondheid en het milieu.

Het symbool van de doorgekruiste afvalbak herinnert u aan uw verplichting om dit product correct te sorteren. Als het product in kwestie een batterij bevat voor zijn elektrische autonomie, dan moet deze batterij uit het product gehaald worden voordat het product gesorteerd wordt en behandeld worden als een residu van een andere categorie.

Om gedetailleerde informatie te verkrijgen over de meest geschikte manier om kleine huishoudelijke elektrische apparaten en/of hun batterijen weg te gooien zal de consument de lokale autoriteiten moeten contacteren.

www.cecotec.es

Grupo Cecotec Innovaciones S.L.
C/ de la Pinadeta s/n, 46930
Quart de Poblet, Valencia (Spain)